

Panasonic

Operating Instructions <Operations and Settings>

Remote Camera Controller

Model No. **AW-RP50E**

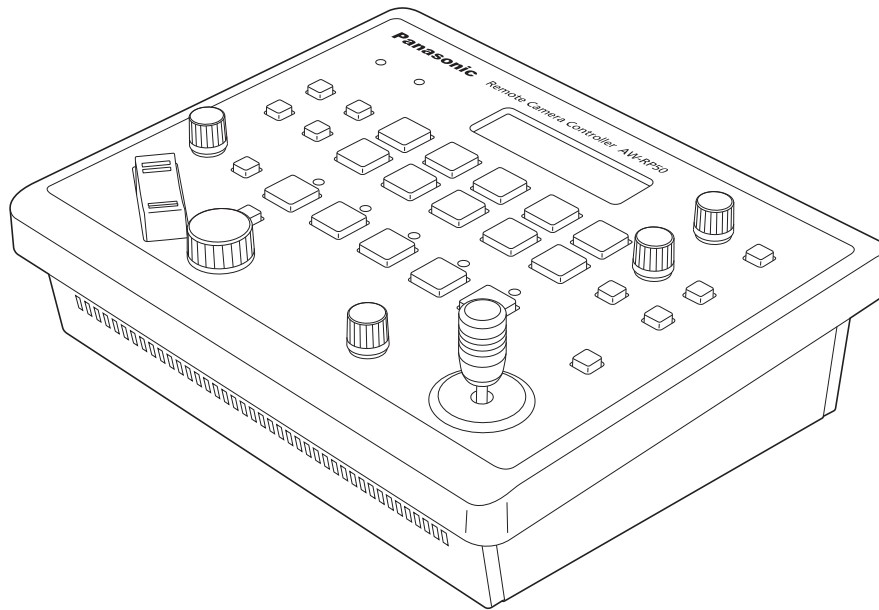

ENGLISH

DEUTSCH

FRANÇAIS

ITALIANO

ESPAÑOL

РУССКИЙ

Contents

Before use 2	Setting the functions 18
Overview2	Setting the remote camera operations 19
Trademarks and registered trademarks2	Setting the speed at which to move to the position set by the preset memory21
About copyright and licence2	Setting the operations to be performed when a preset operation is executed.....21
Concerning the ratings display2	Returning the remote cameras to their home position21
Disclaimer of warranty.....2	Adjusting the panning, tilting, zooming and focusing speed.....21
Network security.....2	Setting the movement range of the remote camera (limiter function)22
How to turn the power of the remote cameras on and off 3	Controlling the peripheral devices connected to the remote cameras24
Setting and operating the preset memories 6	Adjusting the minimum lens zoom start speed.....25
Registering data in the preset memories6	Exercising external control over the preset memory data25
Executing the preset data7	Locking the button operations26
Deleting the preset memory data7	Adjusting the LCD panel backlight26
Selecting the settings for a selected remote camera 8	Setting linkup with the switcher 27
Setting the gain8	Switcher network settings27
Setting the pedestal8	Link setting28
Setting the white balance.....9	Setting the functions when the unit is linked with the switcher 29
Setting the black balance12	Setting the image output and image input.....29
Setting the shutter speed13	Switcher settings30
Setting the detail13	Setting for the information to be displayed on the OSD33
Setting the shooting mode14	Checking the equipment alarm information 35
Specifying the colour bars.....14	Returning the unit to its factory status 36
Operating the menu items of the selected remote camera 15	Control interface for external devices 37
Setting the USER buttons 16	Setup Software 38
Tally settings 17	Installing the software38
	IP settings38
	Saving and loading data.....41
	Referencing the network environment.....42
	Table of menu items 43

How the model's Operating Instructions manuals are configured

- The manual of this Remote Camera Controller (hereafter, “the unit”) is divided into two manuals: one is the <Operations and Settings> (this manual in the CD-ROM), and the other is the <Basics>. Before installing the unit, be sure to read the <Basics> to ensure that the unit is installed correctly.
- For the purposes of this manual, the model numbers of the units are given as listed in the table below.

Model number of unit	Model number given in manual	Model number of unit	Model number given in manual	Model number of unit	Model number given in manual
AW-HS50E	AW-HS50	AW-E650E	AW-E650	AW-PH650L	AW-PH650
AW-HE50HE	AW-HE50	AW-E750E	AW-E750	AW-IF400G	AW-IF400
AW-HE50SE	AW-HE50	AW-E860L	AW-E860	AK-HC1500G	AK-HC1500
AW-HE100E	AW-HE100	AW-PH360L	AW-PH360	AK-HC1800G	AK-HC1800
AW-HE870E	AW-HE870	AW-PH400E	AW-PH400		
AW-E350E	AW-E350	AW-PH405E	AW-PH405		

- In these instructions, the phrases “pan-tilt head and camera combination” and “camera integrated with a pan-tilt head” are both referred to collectively as “**remote camera**” except in places where specific equipment is mentioned.

Before use

■ Overview

This unit is a controller which is designed to control remote cameras (cameras integrated with pan-tilt heads) and pan-tilt head systems (which consist of pan-tilt heads and the cameras which are mounted on them).

By means of an IP connection, an operating environment where the unit is tied in with the AW-HE50 HD integrated camera and AW-HS50 compact live switcher is achieved. When IP connections are used, the unit can be used to control up to 100 remote cameras.

When serial connections are used, up to five remote cameras and pan-tilt head systems can be controlled.

■ Trademarks and registered trademarks

- Microsoft, Windows, Windows Vista, Windows 7 and Internet Explorer are either registered trademarks or trademarks of Microsoft Corporation in the United States and other countries.
- Intel and Intel Core are trademarks or registered trademarks of Intel Corporation in the United States and other countries.
- Adobe and Reader are either registered trademarks or trademarks of Adobe Systems Incorporated in the United States and/or other countries.
- Other names of companies and products contained in these Operating Instructions may be trademarks or registered trademarks of their respective owners.

■ About copyright and licence

Distributing, copying, disassembling, reverse compiling, reverse engineering, and also exporting in violation of export laws of the software provided with this unit are expressly prohibited.

■ Concerning the ratings display

The unit's name, model number and electrical ratings are indicated on its bottom panel.

■ Disclaimer of warranty

IN NO EVENT SHALL Panasonic Corporation BE LIABLE TO ANY PARTY OR ANY PERSON, EXCEPT FOR REPLACEMENT OR REASONABLE MAINTENANCE OF THE PRODUCT, FOR THE CASES, INCLUDING BUT NOT LIMITED TO BELOW:

- ① ANY DAMAGE AND LOSS, INCLUDING WITHOUT LIMITATION, DIRECT OR INDIRECT, SPECIAL, CONSEQUENTIAL OR EXEMPLARY, ARISING OUT OF OR RELATING TO THE PRODUCT;
- ② PERSONAL INJURY OR ANY DAMAGE CAUSED BY INAPPROPRIATE USE OR NEGLIGENT OPERATION OF THE USER;
- ③ UNAUTHORIZED DISASSEMBLE, REPAIR OR MODIFICATION OF THE PRODUCT BY THE USER;
- ④ INCONVENIENCE OR ANY LOSS ARISING WHEN IMAGES ARE NOT DISPLAYED, DUE TO ANY REASON OR CAUSE INCLUDING ANY FAILURE OR PROBLEM OF THE PRODUCT;
- ⑤ ANY PROBLEM, CONSEQUENTIAL INCONVENIENCE, OR LOSS OR DAMAGE, ARISING OUT OF THE SYSTEM COMBINED BY THE DEVICES OF THIRD PARTY;
- ⑥ ANY INCONVENIENCE, DAMAGES OR LOSSES RESULTING FROM ACCIDENTS CAUSED BY AN INADEQUATE INSTALLATION METHOD OR ANY FACTORS OTHER THAN A DEFECT IN THE PRODUCT ITSELF;
- ⑦ LOSS OF REGISTERED DATA CAUSED BY ANY FAILURE;
- ⑧ ANY DAMAGES, CLAIMS, ETC. DUE TO LOSS OR LEAKAGE OF THE SETTING DATA SAVED ON THIS UNIT OR IN A PERSONAL COMPUTER.

■ Network security

As you will use this unit connected to a network, your attention is called to the following security risks.

- ① Leakage or theft of information through this unit
- ② Use of this unit for illegal operations by persons with malicious intent
- ③ Interference with or stoppage of this unit by persons with malicious intent

It is your responsibility to take precautions such as those described below to protect yourself against the above network security risks.

- Use this unit in a network secured by a firewall, etc.
- If this unit is connected to a network that includes PCs, make sure that the system is not infected by computer viruses or other malicious entities (using a regularly updated antivirus programme, anti-spyware programme, etc.).
- Refrain from connections that use public lines.

How to turn the power of the remote cameras on and off

How to turn the power of the remote cameras on

Follow one of the procedures below to turn on the power of the remote cameras.

- Turning on the power one camera at a time
- Turning the power of the cameras on simultaneously as the unit's power is turned on
- Turning on the power of a multiple number of cameras
 - Turning on the power of all the cameras
 - Turning on the power of the selected group of cameras

Each of these procedures is described in turn below.

Turning on the power one camera at a time

1 Select the remote camera.

When the corresponding CAMERA STATUS/ SELECTION button is held down, the name of the remote camera is displayed on the top line of the LCD panel and POWER OFF is displayed on the bottom line.

2 Turn the F2 dial to select "ON", and press the F2 dial.

The power of the selected remote camera is turned on.

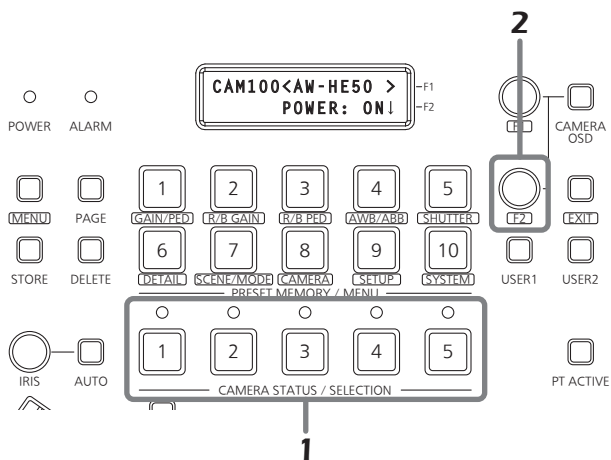

Turning the power of the cameras on simultaneously as the unit's power is turned on

1 Set the MENU button to ON.

Press the MENU button to light its indicator.

2 Set PRESET MEMORY/MENU 8 button (CAMERA) to ON.

When the button is pressed and its indicator is lit, the [CAMERA] menu is displayed on the LCD panel.



3 Turn the F1 dial to display the [POWER] menu, and press the F1 dial.



4 Turn the F1 dial to display the [AUTO ON] menu.



5 Turn the F2 dial to select "On", and press the F2 dial.

When "Serial" or "Network" has been selected as the CAMERA CTL item on the [SYSTEM] menu for any of the remote cameras, the power of those remote cameras will be turned on simultaneously as the unit's power is turned on.

Note

Depending on the number of cameras connected, it may take some moments for the unit's operation to take effect.

How to turn the power of the remote cameras on and off

Turning on the power of a multiple number of cameras

1 Set the MENU button to ON.

Press the MENU button to light its indicator.

2 Set PRESET MEMORY/MENU 8 button (CAMERA) to ON.

When the button is pressed and its indicator is lit, the [CAMERA] menu is displayed on the LCD panel.

[1] GROUP ▼

3 Turn the F1 dial to display the [POWER] menu, and press the F1 dial.

[2] POWER ◆

↓ Press the F1 dial.

1 . CAM POWER ▼
ALL OFF↓

Turning on the power of all the cameras

4 Turn the F2 dial to select “ALL ON”, and press the F2 dial.

1 . CAM POWER ▼
ALL ON↓

The power of all the remote cameras is now turned on.

Turning on the power of the selected group of cameras

4 Turn the F2 dial to select “GROUP ON”, and press the F2 dial.

1 . CAM POWER ▼
GROUP ON↓

The power of the selected group of remote cameras is turned on.

How to turn the power of the remote cameras on and off

How to turn the power of the remote cameras off

Follow one of the procedures below to turn off the power of the remote cameras.

- Turning off the power one camera at a time
- Turning off the power of a multiple number of cameras
 - Turning off the power of all the cameras
 - Turning off the power of the selected group of cameras

Each of these procedures is described in turn below.

Turning off the power one camera at a time

1 Select the remote camera.

When the corresponding CAMERA STATUS/ SELECTION button is held down, the name of the remote camera is displayed on the top line of the LCD panel and POWER ON is displayed on the bottom line.

2 Turn the F2 dial to select "OFF", and press the F2 dial.

The power of the selected remote camera is turned off.

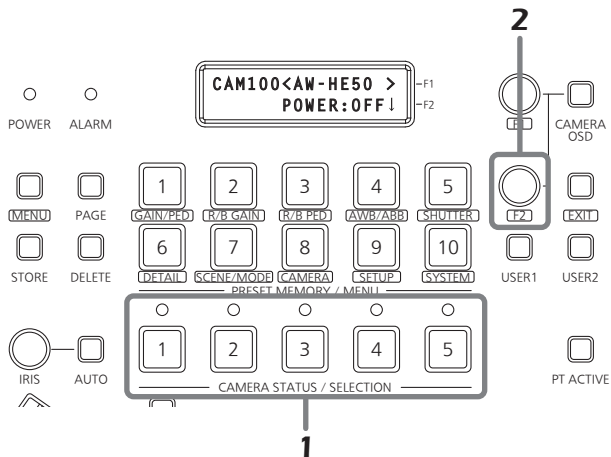

Turning off the power of a multiple number of cameras

1 Set the MENU button to ON.

Press the MENU button to light its indicator.

2 Set PRESET MEMORY/MENU 8 button (CAMERA) to ON.

When the button is pressed and its indicator is lit, the [CAMERA] menu is displayed on the LCD panel.



3 Turn the F1 dial to display the [POWER] menu, and press the F1 dial.



Press the F1 dial.



Turning off the power of all the cameras

4 Turn the F2 dial to select "ALL OFF", and press the F2 dial.



The power of all the remote cameras is now turned off.

Turning off the power of the selected group of cameras

4 Turn the F2 dial to select "GROUP OFF", and press the F2 dial.



The power of the selected group of remote cameras is turned off.

Setting and operating the preset memories

This unit is provided with a function for registering the positions to be shot by the remote cameras and the settings of the remote cameras in the remote cameras themselves. Up to 100 sets of data (presets) can be registered in these memories.

The positions and settings listed below can be registered.

- Pan/tilt positions
- Zoom positions
- Focus positions
- Lens iris settings (manual iris only)
- White balance mode settings

Note

The number of position and setting data which can be registered as preset memory data differ from one remote camera to another. For further details, check the Operating Instructions of the model concerned.

■ Registering data in the preset memories

1 Press one of the CAMERA STATUS/SELECTION buttons 1 to 5 to select the remote camera to be operated.

2 Output the images to be shot by the camera to the monitor.

The camera angle to be registered is determined by operating the PAN/TILT lever and ZOOM button. If necessary, adjust the focus and iris as well.

3 Press the STORE button.

4 After pressing the PAGE button, press the PRESET MEMORY/MENU button to specify the “Page number” to be registered.

In this step, the “Page number” to be registered as the preset memory is specified.

- For details on the relationship between the “Preset number”, “Page number” and “Number on the page”, refer to the section entitled <Preset numbers and registered pages>.

5 Hold down the PRESET MEMORY/MENU button to specify the “Number on the page”.

The preset memory data is registered at the same time as the “Number on the page” is specified.

Note

When specifying the “Number on the page”, hold down the PRESET MEMORY/MENU button.

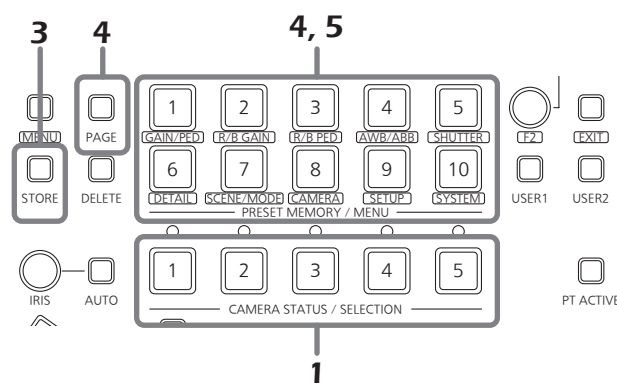

To register more data, repeat steps 2 to 5.

- When specifying a different “Number on the page” on the same “Page number”, it is registered by skipping step 4 and carrying out the operation in step 5 only.
- The PRESET MEMORY/MENU button corresponding to the preset number lights when preset memory data has been registered in the AW-HE50.

<Preset numbers and registered pages>

Preset number	Page number	Number on the page
1 to 10	1	1 to 10
11 to 20	2	1 to 10
21 to 30	3	1 to 10
31 to 40	4	1 to 10
41 to 50	5	1 to 10
51 to 60	6	1 to 10
61 to 70	7	1 to 10
71 to 80	8	1 to 10
81 to 90	9	1 to 10
91 to 100	10	1 to 10

Memo

Example: When specifying preset 21
 Press the following buttons in the order given:
 PAGE button → PRESET MEMORY/MENU 3 button →
 PRESET MEMORY/MENU button 1.

Setting and operating the preset memories

■ Executing the preset data

- 1 Press one of the CAMERA STATUS/SELECTION buttons 1 to 5 to select the remote camera to be operated.

Select the remote camera which is to be pointed at the camera angle registered in the preset memory.

- 2 After pressing the PAGE button, press the PRESET MEMORY/MENU button to specify the registered “Page number” of the preset memory.

In this step, specify the registered “Page number” of the preset memory.

- For details on the relationship between the “Preset number”, “Page number” and “Number on the page”, refer to the section entitled <Preset numbers and registered pages>.

- 3 Press the PRESET MEMORY/MENU button to specify the “Number on the page”.

The preset memory data is executed at the same time as the “Number on the page” are specified.

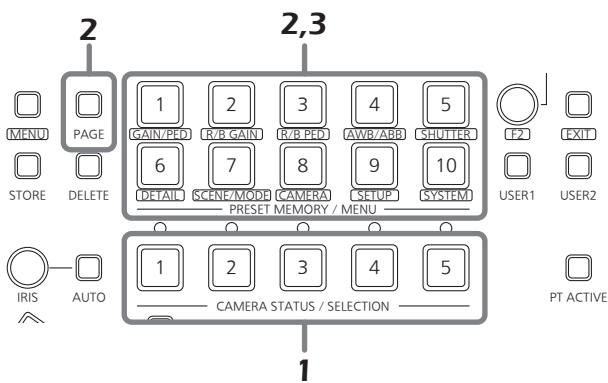

- When the preset memory data is executed, the preset number is displayed on the right side of the top level of the LCD panel.

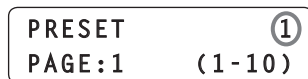

The preset number display is cleared when the power of the unit or remote camera has been turned off or when the camera group has been switched.

- In the case of the AW-HE50, the corresponding PRESET MEMORY/MENU button will go off, and then it will light again when preset memory data is executed. In the case of another remote camera connected serially, the corresponding PRESET MEMORY/MENU button will simply just light.

■ Deleting the preset memory data

Note

This function does not work with the AW-PH400.

- 1 Press one of the CAMERA STATUS/SELECTION buttons 1 to 5 to select the remote camera to be operated.

Select the remote camera whose preset memory data is to be deleted.

- 2 Press the DELETE button.

- 3 After pressing the PAGE button, press the PRESET MEMORY/MENU button to specify the “Page number” of the preset memory data to be deleted.

In this step, specify the “Page number” of the preset memory data to be deleted.

- For details on the relationship between the “Preset number”, “Page number” and “Number on the page”, refer to the section entitled <Preset numbers and registered pages>.

- 4 Hold down the PRESET MEMORY/MENU button to specify the “Number on the page”.

The preset memory data is deleted at the same time as the “Number on the page” is specified.

Note

When specifying the “Number on the page”, hold down the PRESET MEMORY/MENU button.

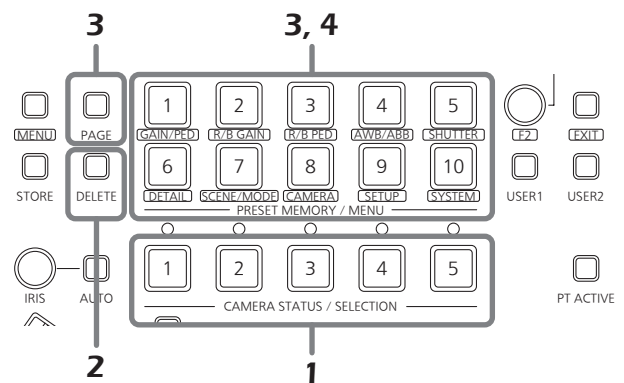

Selecting the settings for a selected remote camera

The following settings and adjustments can be performed for a selected remote camera directly from this unit.

- Gain
- Pedestal
- R and B gain values
- R and B pedestal values
- White balance
- Black balance
- Shutter speed
- Detail
- Shooting mode selection
- Colour bar selection

Note

It is not possible to perform operations for those functions which are not supported by the model concerned.
For further details, refer to the "Table of menu items".

Setting the gain

In places which are too dark, increase the gain level; conversely, in places which are too light, reduce the gain level.

When "Auto" is selected, the light quantity is adjusted automatically.

When the gain is increased, the noise level also increases.

1 Set the MENU button to ON.

Press the MENU button to light its indicator.

2 Set the PRESET MEMORY/MENU 1 button (GAIN/PED) to ON.

When the button is pressed and its indicator lights, the [GAIN/PED] menu is displayed on the LCD panel.

3 Turn the F1 dial to select the setting.

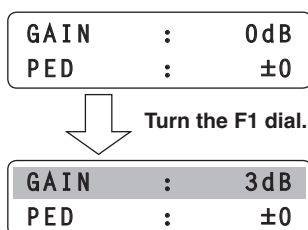

Note

The settings will differ depending on the remote camera connected.
For further details, check the Operating Instructions of the model concerned.

Setting the pedestal

Perform the black level (pedestal) adjustment in order to make it easier to see the very dark parts of the images. Adjustment in the "–" direction makes the parts closer to black; conversely, adjustment in the "+" direction makes the parts closer to white.

1 Set the MENU button to ON.

Press the MENU button to light its indicator.

2 Set the PRESET MEMORY/MENU 1 button (GAIN/PED) to ON.

When the button is pressed and its indicator lights, the [GAIN/PED] menu is displayed on the LCD panel.

3 Turn the F2 dial to select the setting.

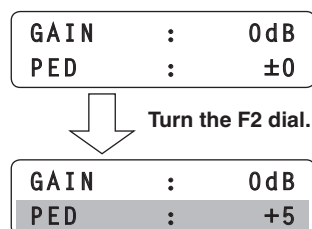

Note

The settings will differ depending on the remote camera connected.
For further details, check the Operating Instructions of the model concerned.

Selecting the settings for a selected remote camera

■ Setting the white balance

The ratio between RGB (three primary colours) is adjusted so that white will be reproduced accurately. If the white balance is off, not only will white be reproduced poorly but the colour tone of the entire picture will also deteriorate.

The white balance must be adjusted when using a remote camera for the first time or when the remote camera has not been used for a prolonged period of time. It must also be adjusted when changes have been made in the lighting conditions or brightness.

The white balance can be adjusted automatically or manually (fine adjustment after automatic adjustment). In addition, preset values or the “auto tracking white adjustment (ATW)” which continues to adjust the white balance automatically all the time can be selected.

The results of white balance adjustments can be stored in memory A or memory B when “AWB A” or “AWB B” has been selected for the white balance.

■ Selecting the white balance mode

Follow the steps below to set the white balance mode.

1 Set the MENU button to ON.

Press the MENU button to light its indicator.

2 Set the PRESET MEMORY/MENU 4 button (AWB/ABB) to ON.

When the button is pressed and its indicator lights, the [AWB/ABB] menu is displayed on the LCD panel.

3 Turn the F1 dial to select the white balance mode.



The modes which can be selected differ depending on the remote camera connected.

Remote camera	Mode	Remote camera status
AW-HE50	AWB A	The status of the white balance registered in remote camera memory A is established.
	AWB B	The status of the white balance registered in remote camera memory B is established.
	ATW	In this mode, the white balance is automatically adjusted continuously all the time and automatically compensated even when the light source or colour temperature has changed.
AW-HE100 AW-HE870 AW-E860 AW-E750 AW-E650 AW-E350	AWB A	The status of the white balance registered in remote camera memory A is established.
	AWB B	The status of the white balance registered in remote camera memory B is established.
	3200K	The status of the white balance which was adjusted at a brightness of 3200K is established.
	5600K	The status of the white balance which was adjusted at a brightness of 5600K is established.
	ATW	In this mode, the white balance is automatically adjusted continuously all the time and automatically compensated even when the light source or colour temperature has changed.
AK-HC1500 AK-HC1800	—	—

Selecting the settings for a selected remote camera

Automatically adjusting the white balance

Set the automatic adjustment if the colouring appears unnatural under certain light sources or other conditions. If the white serving as the reference can be recognized, it is possible to shoot with natural colouring.

Memo

When the white balance is adjusted, the R and B GAIN values are set to "±0".

When automatic adjustment is performed, the following details are displayed on the LCD panel.

AWB ACTIVE:

This appears while AWB is being executed.

AWB OK:

This appears for 3 seconds after AWB is completed successfully.

AWB NG:

This appears for 3 seconds after AWB is completed unsuccessfully.

(AWB was executed while ATW, 3200K or 5600K was selected.)

1 Set the MENU button to ON.

Press the MENU button to light its indicator.

2 Set the PRESET MEMORY/MENU 4 button (AWB/ABB) to ON.

When the button is pressed and its indicator lights, the [AWB/ABB] menu is displayed on the LCD panel.

3 Turn the F1 dial to select the place where the white balance is to be stored.

Select "AWB A" or "AWB B" to select the place where the white balance is stored.



- This step need not be taken when the AK-HC1500 or AK-HC1800 is used as the remote camera.

4 Turn the F2 dial to select AWB, and press the F2 dial.

The remote camera now automatically adjusts the white balance, and registers it at the place selected in step 3.

- If it was not possible to adjust the white balance properly, change the brightness, iris, subject, light source or other aspect, and try adjusting it again.

Note

The settings will differ depending on the remote camera connected.

For further details, check the Operating Instructions of the model concerned.

Selecting the settings for a selected remote camera

Manually adjusting the white balance (Setting the R and B gain values)

- 1 As with the automatic adjustment, fill the screen with a white subject.**
- 2 Connect a waveform monitor or colour monitor to the video output connector on the currently selected remote camera.**
- 3 Set the MENU button to ON.**
Press the MENU button to light its indicator.
- 4 Set the PRESET MEMORY/MENU 2 button (R/BGAIN) to ON.**
When the button is pressed and its indicator lights, the [R/BGAIN] menu is displayed on the LCD panel.
- 5 Turn the F1 dial to select the R gain setting; similarly, turn the F2 dial to select the B gain setting.**

R GAIN	:	±0	← F1 dial
B GAIN	:	±0	← F2 dial

Note

The settings will differ depending on the remote camera connected.
For further details, check the Operating Instructions of the model concerned.

Auto tracking white adjustment (ATW)

This function provides compensation automatically so that the white balance is adjusted even when the light source or colour temperature changes during shooting, so that images that appear the least odd (that is, the most natural looking) are produced.

- 1 Set the MENU button to ON.**
Press the MENU button to light its indicator.
- 2 Set the PRESET MEMORY/MENU 4 button (AWB/ABB) to ON.**
When the button is pressed and its indicator lights, the [AWB/ABB] menu is displayed on the LCD panel.
- 3 Turn the F1 dial to select ATW.**

AWB MOD :	ATW↓
SET :	AWB↓

- If there is no white on the screen, it may not be possible to compensate the white balance properly. Similarly, under certain light source and colour temperature conditions, it may not be possible to compensate the white balance properly.

Note

The settings will differ depending on the remote camera connected.
For further details, check the Operating Instructions of the model concerned.

Selecting the settings for a selected remote camera

■ Setting the black balance

The black balance must be adjusted when using a remote camera for the first time or when the remote camera has not been used for a prolonged period of time.

It must also be adjusted when significant changes have occurred in the ambient temperature or at the change of the seasons.

If the camera is used with the same settings and under the same conditions, the black balance need not be adjusted again.

When the black balance is adjusted again, the previous memory data will be erased and replaced with the new black balance settings.

When the black balance is set, the R and B pedestal adjustment settings are returned to ± 0 .

Automatically adjusting the black balance

1 Set the MENU button to ON.

Press the MENU button to light its indicator.

2 Set the PRESET MEMORY/MENU 4 button (AWB/ABB) to ON.

When the button is pressed and its indicator lights, the [AWB/ABB] menu is displayed on the LCD panel.

3 Turn the F2 dial to select ABB, and press the F2 dial.



The remote camera now automatically adjusts the black balance.

When automatic adjustment is performed, the following details are displayed on the LCD panel.

ABB ACTIVE:

This appears while ABB is being executed.

ABB OK:

This appears for 3 seconds after ABB was completed successfully.

ABB NG:

This appears for 3 seconds after ABB was completed unsuccessfully.

Note

The settings will differ depending on the remote camera connected.

For further details, check the Operating Instructions of the model concerned.

Manually adjusting the black balance (Setting the R and B pedestal)

1 Connect a waveform monitor or colour monitor to the video output connector on the currently selected remote camera.

2 Set the MENU button to ON.

Press the MENU button to light its indicator.

3 Set the PRESET MEMORY/MENU 3 button (R/BPED) to ON.

When the button is pressed and its indicator lights, the [R/BPED] menu is displayed on the LCD panel.

4 Turn the F1 dial to select the R pedestal setting; similarly, turn the F2 dial to select the B pedestal setting.

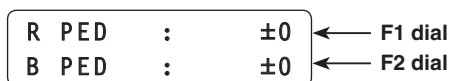

Note

The settings will differ depending on the remote camera connected.

For further details, check the Operating Instructions of the model concerned.

Selecting the settings for a selected remote camera

■ Setting the shutter speed

The shutter mode and shutter speed of the remote camera can be selected.

1 Set the MENU button to ON.

Press the MENU button to light its indicator.

2 Set the PRESET MEMORY/MENU 5 button (SHUTTER) to ON.

When the button is pressed and its indicator lights, the [SHUTTER] menu is displayed on the LCD panel.

3 Turn the F1 dial to select the shutter mode.

When "Step" has been selected as the shutter mode, the shutter speed can be selected by turning the F2 dial.

SHUTTER:	Step↓	← F1 dial
SPEED :	1/100	← F2 dial

Notes

- The settings will differ depending on the remote camera connected.
For further details, check the Operating Instructions of the model concerned.
- When a remote camera connected serially is selected and its shutter speed is set, and then a remote camera in another group is assigned to the CAMERA STATUS/SELECTION button, the shutter speed will be set to "1/100" when a menu operation is next performed.

■ Setting the detail

The image detail (image sharpness) can be adjusted.

1 Set the MENU button to ON.

Press the MENU button to light its indicator.

2 Set the PRESET MEMORY/MENU 6 button (DETAIL) to ON.

When the button is pressed and its indicator lights, the [DETAIL] menu is displayed on the LCD panel.

3 Turn the F1 dial to select On or Off.

4 Turn the F2 dial to select the detail level.

DETAIL :	On	← F1 dial
LEVEL :	LOW	← F2 dial

Note

The settings will differ depending on the remote camera connected.
For further details, check the Operating Instructions of the model concerned.

Selecting the settings for a selected remote camera

■ Setting the shooting mode

Select the shooting mode that matches the shooting conditions.

Select the mode according to the shooting conditions and your preferences.

1 Set the MENU button to ON.

Press the MENU button to light its indicator.

2 Set the PRESET MEMORY/MENU 7 button (SCENE/MODE) to ON.

When the button is pressed and its indicator lights, the [SCENE/MODE] menu is displayed on the LCD panel.

3 Turn the F1 dial to select the shooting mode.

SCENE	:	MANU1↓
MODE	:	CAM↓

Note

The settings will differ depending on the remote camera connected.

For further details, check the Operating Instructions of the model concerned.

■ Specifying the colour bars

The images to be output from the remote camera can be switched between the “camera images” and “colour bars”.

1 Set the MENU button to ON.

Press the MENU button to light its indicator.

2 Set the PRESET MEMORY/MENU 7 button (SCENE/MODE) to ON.

When the button is pressed and its indicator lights, the [SCENE/MODE] menu is displayed on the LCD panel.

3 Turn the F2 dial to select “CAM” (camera image) or “BAR” (colour bars).

SCENE	:	MANU1↓
MODE	:	BAR↓

Operating the menu items of the selected remote camera

The menu operations of the remote cameras can be operated from the unit for the remote camera which is now selected. The CAMERA OSD button, F1 dial and F2 dial are used to perform the operations.

When the CAMERA OSD button is held down, its indicator lights, and the on-screen menu of the selected remote camera is displayed as the output image of the remote camera.

When the button is held down again while its indicator is lit, the menu is cleared, and the indicator goes off.

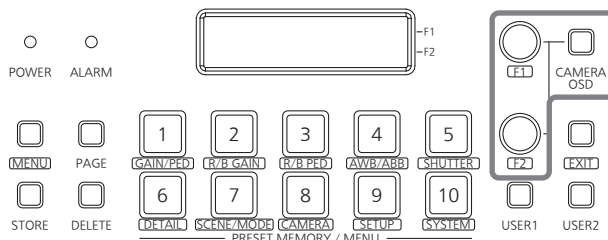

Table of operations

Remote camera	Menu ON/OFF	Dial operation	Menu operation
AW-HE50	Hold down the CAMERA OSD button.	Turn the F1 dial. (Turn it clockwise.)	<ul style="list-style-type: none"> Moves (downward) to an item. Changes (increments) the setting.
		Turn the F1 dial. (Turn it counterclockwise.)	<ul style="list-style-type: none"> Moves (upward) to an item. Changes (decrements) the setting.
		Press the F1 dial.	Enters the setting.
AK-HC1500 AK-HC1800 AW-HE870	Hold down the CAMERA OSD button.	Turn the F1 dial. (Turn it clockwise.)	<ul style="list-style-type: none"> Moves (downward) to an item. Changes (decrements) the setting.
		Turn the F1 dial. (Turn it counterclockwise.)	<ul style="list-style-type: none"> Moves (upward) to an item. Changes (increments) the setting.
		Press the F1 dial.	Enters the setting.
AW-E350 AW-E650 AW-E750 AW-E860 AW-HE100	Hold down the CAMERA OSD button.	Turn the F1 dial. (Turn it clockwise.)	Moves (downward) to an item.
		Turn the F1 dial. (Turn it counterclockwise.)	Moves (upward) to an item.
		Press the F1 dial.	Enters the setting.
		Turn the F2 dial. (Turn it clockwise.)	<ul style="list-style-type: none"> Enters the setting. Changes (increments) the setting.
		Turn the F2 dial. (Turn it counterclockwise.)	Changes (decrements) the setting.

Notes

- The “on” and “off” of the indicator in the CAMERA OSD button may not correspond exactly to the menu display and menu non-display when another remote camera has been selected while remote camera menu operations are being performed from the unit or when the CAMERA OSD function is set to OFF by a remote camera. In addition, the menu operations may not be performed properly.
- The operations differ depending on the remote camera model. For details on the menu items which are displayed, check the Operating Instructions of the model concerned.

Setting the USER buttons

Menu items can be assigned to the two USER buttons (USER1, USER2).
The target function can be activated simply by pressing the USER button (USER1 or USER2).

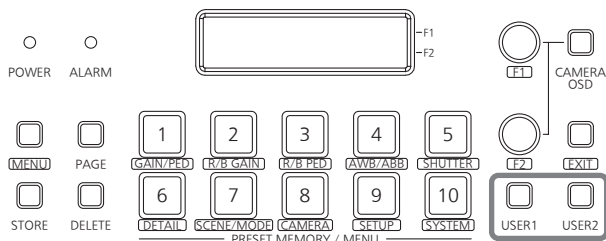

Menu item	Details of operation performed	
SWLINK	This sets the link control between the unit and switcher.	On: Enable Off: Disable
BUSCONT	This is the bus switching setting.	On: Enable Off: Disable
FASIST	This sets the focus assist function.	On: Enable Off: Disable
CAMSEL	This displays icons at the bottom left of the images from the remote camera selected by the unit on the multi view display of the switcher.	On: Display Off: Non-display
TALLY_IP	This sends the tally information sent periodically by UDP from the switcher to the remote camera.	On: Enable Off: Disable
CAMINF	This sends the camera information of the remote camera selected to the switcher.	On: Enable Off: Disable
AWB	AWB is executed when the USER button, in which AWB has been assigned, is pressed. When AWB is executed successfully, the indicator of the button goes off; conversely, when it is not executed successfully, it blinks.	
ABB	ABB is executed when the USER button, in which ABB has been assigned, is pressed. When ABB is executed successfully, the indicator of the button goes off; conversely, when it is not executed successfully, it blinks.	
POWER OFF	When the USER button in which POWER OFF has been assigned is held down, the indicator of the button lights for an instant, and power OFF is requested for all the remote cameras connected.	

■ Registering functions in the USER buttons

- 1 Set the MENU button to ON.**
Press the MENU button to light its indicator.
- 2 Set the PRESET MEMORY/MENU 9 button (SETUP) to ON.**
When the button is pressed and its indicator lights, the [SETUP] menu is displayed on the LCD panel.



- 3 Press the F1 dial.**
- 4 Turn the F1 dial to display [USER1] or [USER2].**

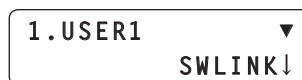

- 5 Turn the F2 dial to select the item to be assigned, and press the F2 dial.**



Turn the F2 dial, and then press it.



Tally settings

Set enable (On) or disable (Off) for tally ON which provides the tally instructions to the remote camera in response to tally requests received via the GPI and network.

1 Set the MENU button to ON.

Press the MENU button to light its indicator.

2 Set PRESET MEMORY/MENU 8 button (CAMERA) to ON.

When the button is pressed and its indicator is lit, the [CAMERA] menu is displayed on the LCD panel.



3 Turn the F1 dial to display the [TALLY] menu, and press the F1 dial.

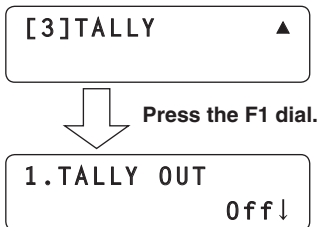

4 Turn the F2 dial to select On or Off, and then press the F2 dial to enter the selection.

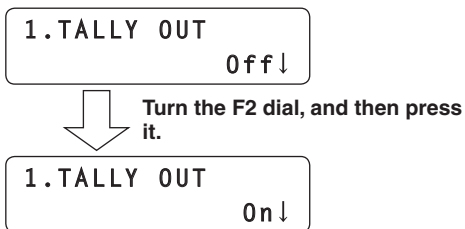

Setting the functions

This section describes how the unit's functions are set. The following functions can be set.

- Setting of the remote camera operations
- Registration of functions in the USER buttons
- Setting the speed at which to move to the preset memory setting position
- Setting the control items used when preset data is executed
- Controlling the peripheral devices connected to the remote cameras
 - ND filter
 - AC adapter (AW-PS300A)
 - Defroster
 - Wiper
 - Heater, fan
 - Halogen lamp
- Assignment of preset data when emergency interrupts occur
- Locking of button operations

The settings are established using the [SETUP] menu. First, the basic menu operations will be described.

1 Set the MENU button to ON.

Press the MENU button to light its indicator.

2 Set the PRESET MEMORY/MENU 9 button (SETUP) to ON.

When the button is pressed and its indicator lights, the [SETUP] menu is displayed on the LCD panel.



3 Turn the F1 dial to display the target menu item, and press the F1 dial.

For details on the [SETUP] menu items, refer to the "Table of menu items".

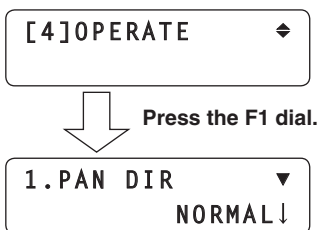

4 Turn the F1 dial to select the target menu item.

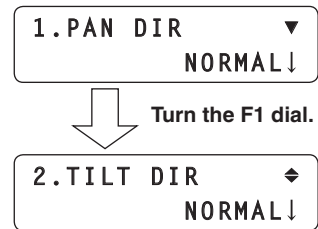

5 Turn the F2 dial to select the setting. Then press the F2 dial to change the setting.

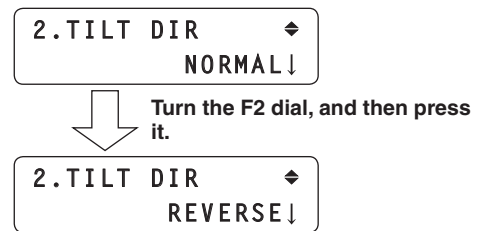

Setting the functions

■ Setting the remote camera operations

Set these operations by selecting the [SETUP] menu followed by the [OPERATE] menu.



● Setting the pan, tilt, zoom and focus operation directions

Set the directions in which the remote camera is to move when the panning, tilting, zooming or focusing operation has been initiated from the unit.

■ Setting the panning direction

From the [SETUP] menu, select [OPERATE] and display [PAN DIR]. Then select either "NORMAL" or "REVERSE".



This sets the operation of the remote camera in the horizontal direction in response to the horizontal manipulation of the PAN/TILT lever.

When "NORMAL" is selected as the setting, the remote camera will move to the left when the PAN/TILT lever is leaned toward the left and, conversely, it will move to the right when the lever is leaned toward the right.

When "REVERSE" is selected, the remote camera will move in the opposite directions.

■ Setting the tilting direction

From the [SETUP] menu, select [OPERATE] and display [TILT DIR]. Then select either "NORMAL" or "REVERSE".



This sets the operation of the remote camera in the vertical direction in response to the vertical manipulation of the PAN/TILT lever.

When "NORMAL" is selected as the setting, the remote camera will move upward when the PAN/TILT lever is leaned away from you and, conversely, it will move downward when the lever is leaned toward you.

When "REVERSE" is selected, the remote camera will move in the opposite directions.

■ Setting the zooming direction

From the [SETUP] menu, select [OPERATE] and display [ZOOM DIR]. Then select either "NORMAL" or "REVERSE".



This sets the zooming operation of the lens in response to the operation of the ZOOM button.

When "NORMAL" is selected as the setting, the lens zooms toward the tele end when the TELE side of the ZOOM button is pressed and, conversely, it will zoom toward the wide end when the WIDE side is pressed.

When "REVERSE" is selected, the lens will move in the opposite directions.

■ Setting the focusing direction

From the [SETUP] menu, select [OPERATE] and display [FOCUS DIR]. Then select either "NORMAL" or "REVERSE".



This sets the focusing operation of the lens in response to the operation of the FOCUS/PUSH OTAF dial.

When "NORMAL" is selected as the setting, the lens focus moves toward the far end when the dial is turned clockwise and, conversely, it will move toward the near end when the dial is turned counterclockwise.

When "REVERSE" is selected, the lens will move in the opposite directions.

Setting the functions

● Settings when the remote camera moves horizontally or vertically during tele shooting

During tele shooting, the remote camera's pan/tilt operation are slowed down to make positioning easier.

Note

This function takes effect when the unit is connected to the AW-HE50. It does not work with any other models.

From the [SETUP] menu, select [OPERATE] and display [SPEED WITH Z]. Then set the movement speed.

5. SPEED WITH Z ◆
Off ↓

On: The speed at which the remote camera moves is reduced.

Off: The remote camera moves at the normal speed.

● Selecting the control items (pan, tilt, zoom and focus)

Select the control items for the currently selected remote camera.

From the [SETUP] menu, select [OPERATE] and display [SPEED TARGET]. Then select the control item.

6. SPEED TARGET ◆
P/T/Z/F ↓

P/T/Z/F:

The operation speed setting takes effect for panning, tilting, zooming and focusing.

P/T:

The operation speed setting takes effect for panning and tilting.

● Switching from focus control to iris control or vice versa

It is possible to switch the control, which is implemented by dial and button operations, from focus control to iris control (or vice versa).

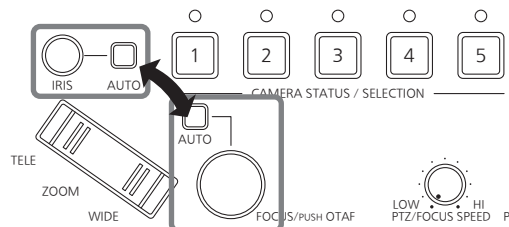

From the [SETUP] menu, select [OPERATE] and display [FOCUS/IRIS]. Then select either "STANDARD" or "EXCHANGE".

7. FOCUS/IRIS ◆
STANDARD ↓

When "EXCHANGE" is selected as the setting, focus control and iris control are switched.

When "STANDARD" is selected, the original control is restored.

● Setting the PAN/TILT lever inclination and speed

The correlation between angle and operating speed when the PAN/TILT lever is inclined can be adjusted.

From the [SETUP] menu, select [OPERATE] and display [P/T CURV]. Then set the correlation between the lever angle and its operating speed.

8. P/T CURV ▲
1 ↓

- The higher the value selected, the slower the operating speed.

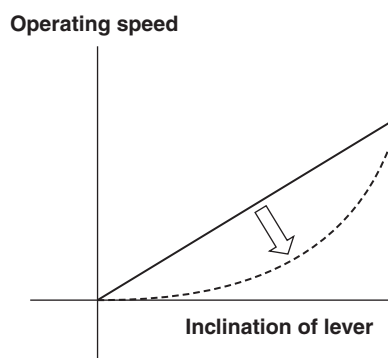

Setting the functions

■ Setting the speed at which to move to the position set by the preset memory

The speed at which to move to the position where the remote camera has been set to be in the preset memory when the preset operation is conducted can be set.

From the [SETUP] menu, select [PRESET] and display [DIAG SPEED]. Then set the speed.

The higher the setting, the faster the operating speed.



■ Setting the operations to be performed when a preset operation is executed

The operations which the remote camera is to be performed when the preset operation is conducted can be set.

From the [SETUP] menu, select [PRESET] and display [SCOPE]. Then set the operations to be performed.



The operations that the camera performs when a preset operation is executed differ depending on the mode selected.

Mode	Operations performed
MODE A	Pan, tilt, zoom, focus, iris, gain, white balance
MODE B	Pan, tilt, zoom, focus, iris
MODE C	Pan, tilt, zoom, focus

Note

This function takes effect when the unit is connected to the AW-HE50. It does not work with any other models.

■ Returning the remote cameras to their home position

The remote cameras connected can be returned to their home position.

From the [SETUP] menu, select [PRESET] and display [HOME POSITION]. Then press the F2 dial.



■ Adjusting the panning, tilting, zooming and focusing speed

The speed is adjusted uniformly for the panning, tilting, zooming and focusing together.

When the PTZ/FOCUS SPEED dial is turned clockwise, the speed is increased; conversely, when it is turned counterclockwise, it is reduced.

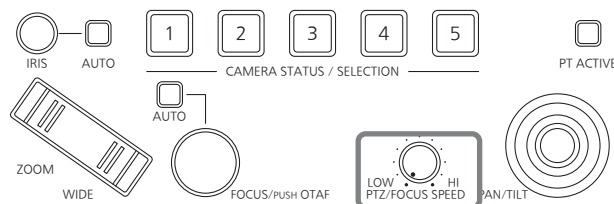

From the [SETUP] menu, select [OPERATE] and display [SPEED TARGET]. If P/T is selected, the speed adjustment is confined to panning and tilting only. In this case, the zooming and focusing speed is fixed to the speed which was set immediately before P/T was selected.

Setting the functions

■ Setting the movement range of the remote camera (limiter function)

This unit has a limiter function which is a function that limits the movement range of the remote cameras. There are four limiter positions: the upper, lower, left and right limits of the movement range.

When the AW-HE50 is used:

Depending on the nature of the AW-HE50's installation location, there may be some subjects inside its movement range which it is not desirable or necessary to shoot. In cases like this, the shooting range of the AW-HE50 can be limited by setting limiters in front of those subjects which are not to be shot.

When any other remote camera is used:

Depending on the installation position, there may be an obstruction in the movement range, and the remote cameras may come into contact with this obstruction. If the remote cameras come into contact with an obstruction, trouble or accidents may result. In cases like this, a limiter can be set in front of the obstruction to prevent contact.

● Setting the upper limit

From the [SETUP] menu, select [PTZ ADJ] and display [LIMIT UP]. Then set the upper limit.

The setting that is displayed differs between the AW-HE50 and other remote cameras.

Display that appears with the AW-HE50

The current setting status is displayed in the LIMIT UP item.

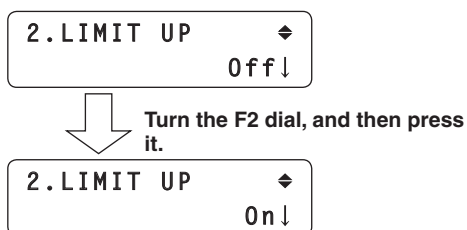

Display that appears with other remote cameras

The setting status is displayed after the completion of the setting in the LIMIT UP item.

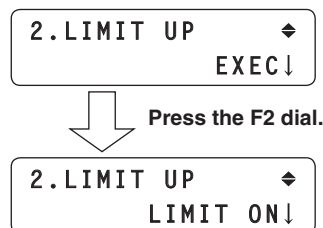

● Setting the lower limit

From the [SETUP] menu, select [PTZ ADJ] and display [LIMIT DOWN]. Then set the lower limit.

The setting that is displayed differs between the AW-HE50 and other remote cameras.

Display that appears with the AW-HE50

The current setting status is displayed in the LIMIT DOWN item.

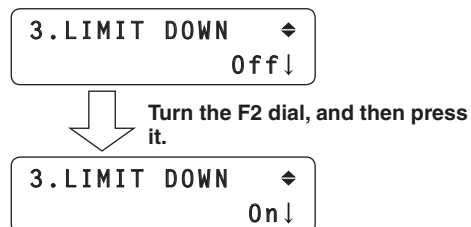

Display that appears with other remote cameras

The setting status is displayed after the completion of the setting in the LIMIT DOWN item.

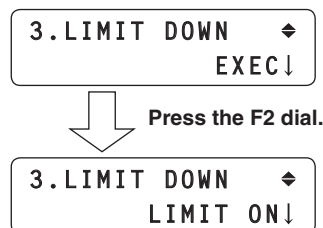

Setting the functions

● Setting the left limit

From the [SETUP] menu, select [PTZ ADJ] and display [LIMIT LEFT]. Then set the left limit.

The setting that is displayed differs between the AW-HE50 and other remote cameras.

Display that appears with the AW-HE50

The current setting status is displayed in the LIMIT LEFT item.

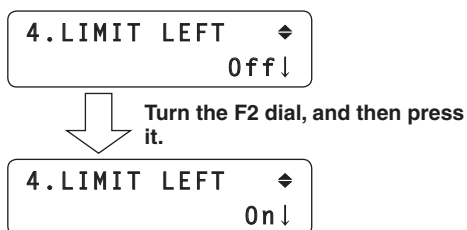

Display that appears with other remote cameras

The setting status is displayed after the completion of the setting in the LIMIT LEFT item.

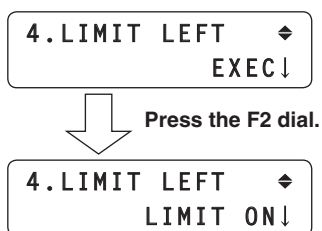

● Setting the right limit

From the [SETUP] menu, select [PTZ ADJ] and display [LIMIT RIGHT]. Then set the right limit.

The setting that is displayed differs between the AW-HE50 and other remote cameras.

Display that appears with the AW-HE50

The current setting status is displayed in the LIMIT RIGHT item.

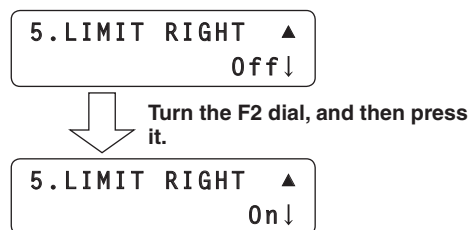

Display that appears with other remote cameras

The setting status is displayed after the completion of the setting in the LIMIT RIGHT item.

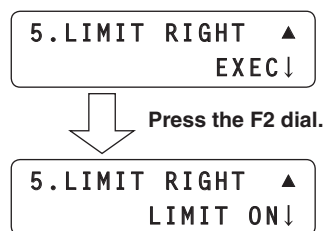

Setting the functions

■ Controlling the peripheral devices connected to the remote cameras

When any of the peripheral devices listed below are connected to the remote cameras, they can be controlled.

- ND filter
- AC adapter (AW-PS300A)
- Defroster
- Wiper
- Heater, fan
- Halogen lamp

Control is exercised using the FUNCTION item of the [SETUP] menu.

[6] FUNCTION

■ Controlling an ND filter

This item is used to control the ND filter when using a lens with an ND filter function on the currently selected remote camera.

From the [SETUP] menu, select [FUNCTION] and display [ND FILTER]. Then select ND filter control.

1. ND FILTER

Off ↓

■ Controlling an AC adapter (AW-PS300A)

This item is used to control shorting and releasing of the OPTION SW CONTROL OUT connector when using an AC adapter (AW-PS300A) for the currently selected remote camera.

From the [SETUP] menu, select [FUNCTION] and display [OPTION]. Then select shorting or releasing.

2. OPTION

Off ↓

■ Controlling a defroster

This item is used to control a defroster when using a remote camera (AW-PH650 + camera) equipped with a defroster function as the currently selected remote camera.

From the [SETUP] menu, select [FUNCTION] and display [DEFROSTER]. Then select defroster On or Off.

3. DEFROSTER

Off ↓

■ Controlling a wiper

This item is used to control a wiper when using a remote camera (AW-PH650 + camera) equipped with a wiper function as the currently selected remote camera.

From the [SETUP] menu, select [FUNCTION] and display [WIPER]. Then select wiper On or Off.

4. WIPER

Off ↓

■ Controlling a heater/fan

This item is used to control a heater/fan when using a remote camera (AW-PH650 + camera) equipped with a heater or fan function as the currently selected remote camera.

From the [SETUP] menu, select [FUNCTION] and display [HEATER/FAN]. Then select heater/fan On or Off.

5. HEATER/FAN

Off ↓

■ Controlling a halogen lamp

This item is used to control the lighting (On) and extinguishing (Off) of the halogen lamp when a halogen lamp has been connected to the currently selected remote camera.

From the [SETUP] menu, select [FUNCTION] and display [LAMP]. Then select halogen lamp lighting (On) and extinguishing (Off).

6. LAMP

Off ↓

Setting the functions

■ Adjusting the minimum lens zoom start speed

This adjustment ensures that the lens zoom will start moving smoothly in line with the inclination of the ZOOM button when operating the lens zoom using the ZOOM button.

From the [SETUP] menu, select [PTZ ADJ] and display [Z MIN SPEED]. Then turn the F2 dial to set the compensation amount.



The lowest compensation amount is “1”, and the highest is “8”.

No compensation is provided at the “Off” setting. While observing the images on a monitor, hold down the ZOOM button slowly, and check whether the lens zoom starts moving smoothly.

■ Exercising external control over the preset memory data

Preset numbers can be assigned to execute presets for the selected remote cameras when signals have been input to the TALLY/GPI input/output connector.

The presets are assigned using the GPI item on the [SETUP] menu.



■ Setting the preset numbers

From the [SETUP] menu, select [GPI], and display [PRESET CTL1], [PRESET CTL2] or [PRESET CTL3]. Then set the camera number and preset number.



Any camera number from “CAM1” to “CAM100” or “ALL” can be selected.

- If “ALL” has been selected, it will not be possible to execute the preset operations for any remote cameras which have been set to “NoAssign” as the connection setting.
 - ☞ Refer to “Settings for connection with the remote cameras” (<Basics> Operating Instructions).

The preset number setting can be established for each GPI input.

- Input1: PRESET CTL1
- Input2: PRESET CTL2
- Input3: PRESET CTL3

Setting the functions

■ Locking the button operations

This disables the operation of the CAMERA OSD button and PRESET MEMORY/MENU buttons (1 to 7).

The button operations are locked using the MENU CTL item of the [SETUP] menu.

[10]MENU CTL ▲

■ Setting button operation enable or disable

From the [SETUP] menu, select [MENU CTL] and display [MENU CONTROL]. Then set button operation enable or disable.

1.MENU CONTROL
ENABLE↓

When "DISABLE" is selected, the following button operations are disabled:

- CAMERA OSD button
- PRESET MEMORY/MENU 1 to 7 buttons
(However, these buttons can still be used to execute preset settings.)

■ Adjusting the LCD panel backlight

The backlight of the LCD panel can be adjusted.

Make this adjustment using the LCD BL item on the [SETUP] menu.

[9]LCD BL ◆

■ Adjusting the backlight

From the [SETUP] menu, select [LCD BL] and display [BACKLIGHT]. Then set whether the backlight is to be turned on or off.

1.BACKLIGHT
Off↓

Setting linkup with the switcher

This setting is used to link the unit with an optional switcher (AW-HS50).

To link the unit with the switcher, the following settings must be established in the unit.

IP address (switcher) setting

[SYSTEM] menu → [SW IP ADR]

Assign information setting

[SYSTEM] menu → [SW CTL]

Link connection setting

[SETUP] menu → [SW LINK] → [SWLINK]

Settings at the switcher

For details on the settings selected at the switcher, refer to the Operating Instructions of the switcher.

Switcher network settings

1 Set the MENU button to ON.

Press the MENU button to light its indicator.

2 Set PRESET MEMORY/MENU 10 button (SYSTEM) to ON.

When the button is pressed and its indicator is lit, the [SYSTEM] menu is displayed on the LCD panel.

[1]CAMERA CTL ▼

3 Turn the F1 dial, display the SW IP ADR menu, and press the F1 dial.

[9]SW IP ADR ◆
↓ Press the F1 dial.
1. IP: SW
192↓168.000.008

4 Turn the F2 dial, select the IP address, and then press the F2 dial to enter the selection.

Set the IP address which has been set in the switcher.

1. IP: SW
192↓168.000.020
↓ Turn the F2 dial, and then press it.
1. IP: SW
172.168↓000.020

Input the IP address in four blocks of numerals. When input advances to the last block and the F2 dial is pressed, the IP address is entered.

1. IP: SW
172.168.000.030↓

5 Press the EXIT button.

Operation now returns to the SW IP ADR menu.

[9]SW IP ADR ◆

6 Turn the F1 dial to display the SW CTL menu, and press the F1 dial.

[3]SW CTL ◆
↓ Press the F1 dial.
1. SW
NoAssign↓

7 Turn the F2 dial to select “Network”, and then press the F2 dial to enter the selection.

1. SW
Network↓

Setting linkup with the switcher

■ Link setting

1 Set the MENU button to ON.

Press the MENU button to light its indicator.

2 Set PRESET MEMORY/MENU 9 button (SETUP) to ON.

When the button is pressed and its indicator is lit, the [SETUP] menu is displayed on the LCD panel.



3 Turn the F1 dial, display the SW LINK menu, and press the F1 dial.

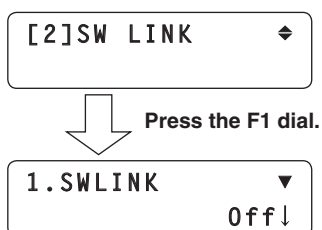

Press the F1 dial.



4 Turn the F2 dial to select On, and then press the F2 dial to change the setting.



When "On" is selected as the item setting, the settings mentioned below take effect, and the link with the switcher is established.

Control can also be exercised by assigning this setting to a USER button.

Setting the functions when the unit is linked with the switcher

Set the various functions to be used when the unit is linked with the switcher.

■ Setting the image output and image input

This setting establishes the correlation between the image output (remote camera) and image input (switcher). By establishing the setting, the switcher is notified if a remote camera which has been set is selected when the remote cameras have been selected by the unit.

1 Set the MENU button to ON.

Press the MENU button to light its indicator.

2 Set PRESET MEMORY/MENU 10 button (SYSTEM) to ON.

When the button is pressed and its indicator is lit, the [SYSTEM] menu is displayed on the LCD panel.



3 Turn the F1 dial, display the SW ASSIGN menu, and press the F1 dial.

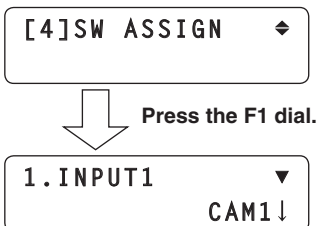

4 Turn the F1 dial to select the input line of the switcher.

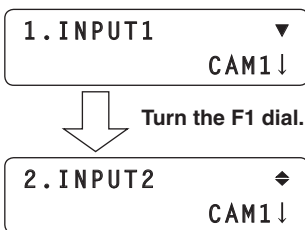

5 Turn the F2 dial, select the remote camera, and then press the F2 dial to enter the selection.

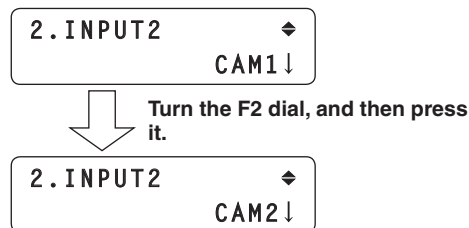

The switcher has five input lines: INPUT1 to INPUT5. Take the above steps to set the remote cameras for the input lines, and then operate the remote cameras.

- Select "NoAssign" if the switcher is not to be notified of the correlation setting when the remote cameras have been selected.

Setting the functions when the unit is linked with the switcher

Switcher settings

A setting for controlling the switcher linked with the unit is available.

It is established using the [SETUP] menu.

Before taking the steps described here, the steps for "Switcher network settings" and "Setting the image output and image input" must be taken.

First, the basic menu operations will be described.

1 Set the MENU button to ON.

Press the MENU button to light its indicator.

2 Set PRESET MEMORY/MENU 9 button (SETUP) to ON.

When the button is pressed and its indicator is lit, the [SETUP] menu is displayed on the LCD panel.



3 Turn the F1 dial, display the SW LINK menu, and press the F1 dial.



4 Turn the F1 dial to select the menu item to be set.



5 Turn the F2 dial, select the settings, and then press the F2 dial to change the setting.



Bus switching

From the [SETUP] menu, select [SW LINK] and display [BUSCONT]. Then select On or Off.



When "On" is selected as the item setting, the materials set using the BUS item (described later) are sent from the remote camera to the switcher when the remote cameras has been selected using one of the unit's CAMERA STATUS/SELECTION buttons.

Control can also be exercised by assigning this setting to a USER button.

Setting the functions when the unit is linked with the switcher

Bus setting

From the [SETUP] menu, select [SW LINK] and display [BUS]. Then set the material (AUX, PVW, PinP or KEY) to be sent to the switcher.



The materials set using this item are sent from the remote camera to the switcher when the remote camera has been selected using one of the unit's CAMERA STATUS/ SELECTION buttons.

Control can also be exercised by assigning this setting to a USER button (BUSCONT).

Focus assist setting

From the [SETUP] menu, select [SW LINK] and display [FASIST]. Then set On or Off.



When "On" is selected as this item's setting, the images of the AUX bus output from the switcher will be switched to the images of the remote camera selected by the unit. Conversely, when "Off" is selected, the switcher will switch the images of the AUX bus output from the switcher to the images of its multi view display.

Camera information setting

From the [SETUP] menu, select [SW LINK] and display [CAMSEL]. Then set On or Off.



When "On" is selected as the item setting, an icon appears at the bottom left of the image of the remote camera selected by the unit on the switcher's multi view display. When a remote camera has been selected, its information is sent from the unit to the switcher.

OA tally setting

From the [SETUP] menu, select [SW LINK] and display [TALLY_IP]. Then set On or Off.



When "On" is selected as the item setting, the unit receives the tally information (tally ON/OFF) sent periodically from the switcher through the network, and it sends the ON or OFF instruction to the remote cameras in which changes have occurred.

[Concerning the tally information transferred through the network]

After receiving the tally information (Input1 to Input5) from the switcher through the network, the unit sends the ON or OFF instruction to the remote cameras.

Based on the relationship between the image output (remote camera) and image input (switcher) which have been set using the unit's menu, the remote camera to which the tally instruction is sent in response to the tally information received from the switcher is identified, the tally indicator of that remote camera is lit in red, and the tally ON instruction is sent to the remote camera.

The Tally ON instruction is also sent to the remote cameras which are not in the selected camera group.

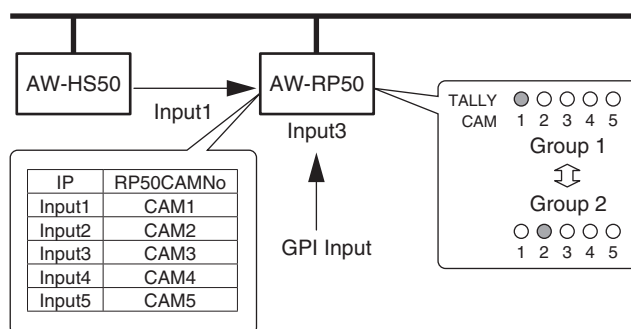

In response to inputs 1 to 5 from GPI Input, tally indicators CAM1 to CAM5 are lit in red, and the tally ON instruction is sent to the remote cameras concerned. Only CAM1 to CAM5 serve as the GPI Input tally. This means that when a camera group other than No.1 is selected, the tally indicators will go off.

Setting the functions when the unit is linked with the switcher

The following tally-related settings can be established using the menu.

- Enabling/disabling the tally information instructions sent over the network**
 If only the tally information from GPI is to be enabled, from the [SETUP] menu select [SW LINK], set [TALLY_IP] to Off, and disable the tally information instructions sent over the network.
- Enabling/disabling the tally ON instructions sent to the remote cameras**
 From the [CAMERA] menu, select [TALLY] and display [TALLY OUT]. Then set enable or disable for the tally ON instructions to be sent to the remote cameras in response to the tally requests from the GPI and over the network.

Setting the control application of PAN/TILT lever and ZOOM button

Set the control application of the unit's PAN/TILT lever and ZOOM button.

From the [SETUP] menu, select [SW LINK] and display [P/T LEVER]. Then set Self, SW or Button Select.



When the “Self” is selected:

The unit's PAN/TILT lever and ZOOM button can be used to control the remote cameras.

- PAN/TILT lever:** Remote camera panning and tilting
- ZOOM button:** Remote camera zooming

- Holding down the PT ACTIVE button at this setting switches the PAN/TILT lever operations between “enabled” (the PT ACTIVE button indicator lights) and “disabled” (the PT ACTIVE button goes off). (The ZOOM button operations are enabled.)

When the “SW” is selected:

The following information can be sent to the switcher.

- PAN/TILT lever:** X, Y
- ZOOM button:** Size

- Holding down the PT ACTIVE button at this setting switches the PAN/TILT lever operations between “enabled” (the PT ACTIVE button indicator blinking) and “disabled” (the PT ACTIVE button goes off). (The ZOOM button operations are disabled.)

When the “Button Select” is selected:

Switching between the “Self” and “SW” settings can be accomplished using the PT ACTIVE button. Each time the PT ACTIVE button is held down, the lighting status of the PT ACTIVE button indicator changes, and the control application of PAN/TILT lever and ZOOM button is switched.

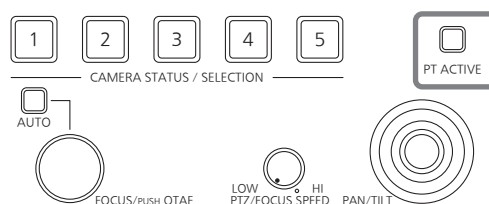
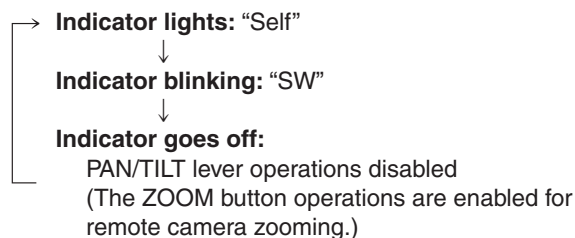

Setting the functions when the unit is linked with the switcher

■ Setting for the information to be displayed on the OSD

This setting displays the remote camera information on the OSD of the monitor which is connected to the switcher to be linked to the unit.

The setting is established using the [SETUP] menu. Before taking the steps here, the steps for “Switcher network settings” and “Setting the image output and image input” described earlier must be taken.

First, the basic menu operations will be described.

1 Set the MENU button to ON.

Press the MENU button to light its indicator.

2 Set PRESET MEMORY/MENU 9 button (SETUP) to ON.

When the button is pressed and its indicator is lit, the [SETUP] menu is displayed on the LCD panel.



3 Turn the F1 dial to display the SW DISP menu, and press the F1 dial.

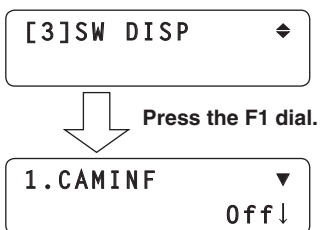

4 Turn the F1 dial to and select the menu item to be set.

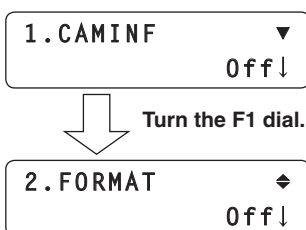

5 Turn the F2 dial to select On or Off, and then press the F2 dial to enter the selection.

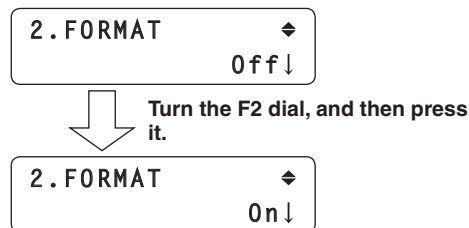

● Setting all the information displays together

From the [SETUP] menu, select [SW DISP] and display [CAMINF]. Then set On or Off.



When “On” is selected as the item setting, the information of the remote cameras set in “Setting the image output and image input” is sent to the switcher.

Control can also be exercised by assigning this setting to a USER button.

- ① Video format
(This is left blank when the video format of the remote camera cannot be recognized.)
- ② Scene file name (shooting mode)
- ③ Filter information
- ④ Remote camera alarm information
- ⑤ Shutter information (ON/OFF, shutter value)
- ⑥ Gain value
- ⑦ Iris value
- ⑧ Remote camera name
(displayed with up to 10 characters)

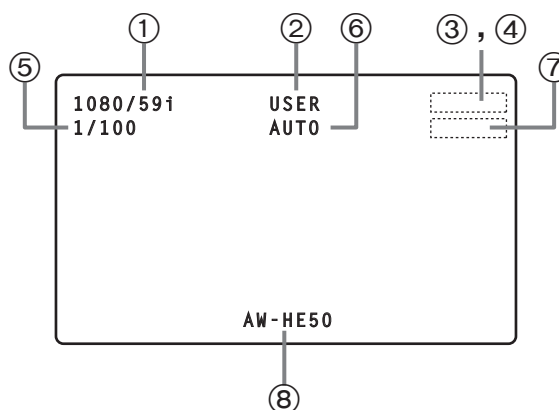

Setting the functions when the unit is linked with the switcher

● Setting each information item to be displayed

■ Video format

From the [SETUP] menu, select [SW DISP] and display [FORMAT]. Then set On or Off.

2. FORMAT ◆
Off↓

■ Remote camera name

From the [SETUP] menu, select [SW DISP] and display [CAMNAME]. Then set On or Off.

3. CAMNAME ◆
Off↓

■ Scene file name

From the [SETUP] menu, select [SW DISP] and display [SCENE]. Then set On or Off.

4. SCENE ◆
Off↓

■ Gain value

From the [SETUP] menu, select [SW DISP] and display [GAIN]. Then set On or Off.

5. GAIN ◆
Off↓

■ Shutter information

From the [SETUP] menu, select [SW DISP] and display [SHUTTER]. Then set On or Off.

6. SHUTTER ◆
Off↓

■ Iris value

From the [SETUP] menu, select [SW DISP] and display [IRIS]. Then set On or Off.

7. IRIS ◆
Off↓

■ Filter information

From the [SETUP] menu, select [SW DISP] and display [FILTER]. Then set On or Off.

8. FILTER ◆
Off↓

■ Remote camera alarm information

From the [SETUP] menu, select [SW DISP] and display [ALARM]. Then set On or Off.

9. ALARM ▲
Off↓

Checking the equipment alarm information

It is possible to check the alarm statuses of the unit and the remote cameras assigned to the CAMERA STATUS/SELECTION buttons.

1 Set the MENU button to ON.

Press the MENU button to light its indicator.

2 Set PRESET MEMORY/MENU 10 button (SYSTEM) to ON.

When the button is pressed and its indicator is lit, the [SYSTEM] menu is displayed on the LCD panel.

[1]CAMERA CTL ▼

3 Turn the F1 dial to display the ALARM menu, and press the F1 dial.

[10]ALARM ◆



Press the F1 dial.

1. POWER ▼
No ALARM↓

4 Turn the F1 dial to select the unit (POWER) or remote camera item (CAM1 to CAM100).

The alarm status is displayed underneath.

1. POWER ▼
No ALARM↓



Turn the F2 dial.

2. CAM1 ◆
FAN ALM↓

[Select POWER]

The unit's power supply alarm can be checked.

No ALARM:

When the power supply is trouble-free.

ALARM:

When trouble has occurred in the power supply.

[Select CAM1 to CAM100]

The alarm statuses of the remote cameras currently assigned to the CAMERA STATUS/SELECTION buttons are displayed.

No ALARM:

Trouble-free.

FAN ALM:

Trouble has occurred in the cooling fan.

P/T ALM:

Trouble has occurred in the pan/tilt operation.

FAN ALM+P/T ALM:

Trouble has occurred in the cooling fan and pan/tilt operation.

Note

When an alarm has occurred, stop operation immediately, and be absolutely sure to contact your dealer.

Continued use may cause the unit to malfunction.

Returning the unit to its factory status

The unit's settings can be returned to the factory statuses. Two methods can be used: One method returns all the settings to the factory statuses, and the other returns only the [SETUP] menu settings to the factory statuses.

1 Set the MENU button to ON.

Press the MENU button to light its indicator.

2 Set PRESET MEMORY/MENU 10 button (SYSTEM) to ON.

When the button is pressed and its indicator is lit, the [SYSTEM] menu is displayed on the LCD panel.



3 Turn the F1 dial to display the INITIALIZE menu, and press the F1 dial.

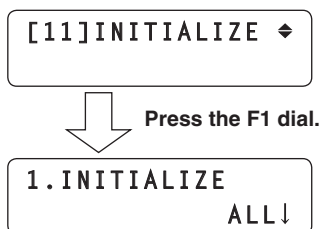

4 Turn the F2 dial to select the initializing mode.

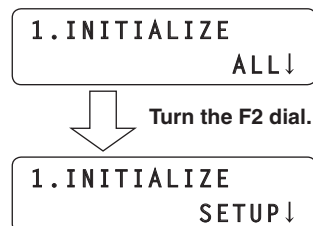

ALL:

The settings controlled by the unit are returned to the factory statuses.

SETUP:

Only the settings on the menus below are returned to the factory statuses.

[CAMERA] menu	
[2]	POWER
[3]	TALLY
[SETUP] menu	
[1]	USER
[2]	SW LINK
[3]	SW DISP
[4]	OPERATE
[5]	PRESET
[8]	GPI
[9]	LCD BL
[10]	MENU CTL

5 Press the F2 dial to initialize the settings.

Control interface for external devices

TALLY/GPI

TALLY IN 1 to TALLY IN 5 are contact input ports which are used to light the unit's tally indicators (above the CAMERA STATUS/SELECTION buttons).

The tally lamps light with contact input.

GPI IN 1 to GPI IN 4 are contact input ports which are used to control the unit from an external source.

GPI OUT 1 to GPI OUT 4 are open output ports which are used to output the statuses to an external source.

(D-sub 15-pin, female, inch thread)

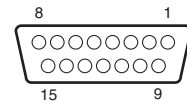

Pin No.	Signal	Description of signal	Operation
1	TALLY IN 1	CAM1 tally input	Contact input
9	TALLY IN 2	CAM2 tally input	
2	TALLY IN 3	CAM3 tally input	
10	TALLY IN 4	CAM4 tally input	
3	TALLY IN 5	CAM5 tally input	
11	GND	Ground	
4	GPI IN 1	Preset input 1	Contact input
12	GPI IN 2	Preset input 2	
5	GPI IN 3	Preset input 3	
13	GPI IN 4	Panel lock	
6	GPI OUT 1	Remote camera selection 0 *	Open collector output
14	GPI OUT 2	Remote camera selection 1 *	
7	GPI OUT 3	Remote camera selection 2 *	
15	GPI OUT 4	Alarm	
8	NC	Not used	

Example of GPI OUT connections

Ensure that the conditions given below are satisfied.

Dielectric strength: Max. DC 24 V

Current: Max. 50 mA

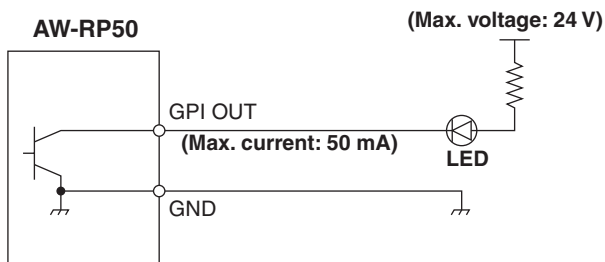

Example of TALLY IN and GPI IN connections

Provide contact inputs.

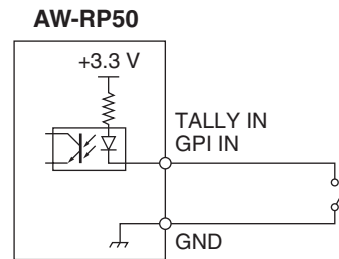

*: The selection statuses (CAMERA STATUS/SELECTION buttons 1 to 5) of the remote cameras can be monitored at GPI OUT 1 to GPI OUT 3.

CAMERA STATUS/SELECTION button	Remote camera selection 0 (GPI OUT 1)	Remote camera selection 1 (GPI OUT 2)	Remote camera selection 2 (GPI OUT 3)
1	On	Off	Off
2	Off	On	Off
3	On	On	Off
4	Off	Off	On
5	On	Off	On

Setup Software

The “Setup Software” is an application which enables the same functions as the unit’s automatic IP settings to be executed from the host computer.

This is used to set the network environment for operating the remote camera using the host computer.

It can save the setting data files in the host computer, and it can load the saved files and reflect them in the network environment.

For details, refer to the sections that follow.

Notes

When the settings are to be selected at the host computer using the “Setup Software”:

- Do not perform the operation at the unit.
- Do not start up the “Setup Software” in any other computer in the same network.
- Do not use the “Easy IP Setup Software” which is provided with the AW-HE50.

■ Installing the software

This section describes how to install the Setup Software.

1. Insert the CD-ROM provided with the unit into the CD-ROM drive of the host computer in which the software application is going to be installed.
2. Copy the entire folder containing “Setup Software” on the CD-ROM onto the hard disk drive of the host computer.
3. Double-click on “RP50Tool.exe” in the “Setup Software” folder which was copied to start Setup Software.

■ IP settings

On the “Setting” tab screen, set the IP addresses of the remote cameras and switcher.

Type	Group	CAMERA No	Type	CAMERA Name	SW Input	MAC Address	IP Address	HTTP Port	CAMERA Select	Alarm
CAMERA	1	C001	NoAssign		NoAssign	00:00:00:00:00:00	0 . 0 . 0 . 0	0		
		C002	NoAssign		NoAssign	00:00:00:00:00:00	0 . 0 . 0 . 0	0		
		C003	NoAssign		NoAssign	00:00:00:00:00:00	0 . 0 . 0 . 0	0		
		C004	NoAssign		NoAssign	00:00:00:00:00:00	0 . 0 . 0 . 0	0		
		C005	NoAssign		NoAssign	00:00:00:00:00:00	0 . 0 . 0 . 0	0		
	2	C006	NoAssign		NoAssign	00:00:00:00:00:00	0 . 0 . 0 . 0	0		
		C007	NoAssign		NoAssign	00:00:00:00:00:00	0 . 0 . 0 . 0	0		
		C008	NoAssign		NoAssign	00:00:00:00:00:00	0 . 0 . 0 . 0	0		
		C009	NoAssign		NoAssign	00:00:00:00:00:00	0 . 0 . 0 . 0	0		
		C010	NoAssign		NoAssign	00:00:00:00:00:00	0 . 0 . 0 . 0	0		
	3	C011	NoAssign		NoAssign	00:00:00:00:00:00	0 . 0 . 0 . 0	0		
		C012	NoAssign		NoAssign	00:00:00:00:00:00	0 . 0 . 0 . 0	0		
		C013	NoAssign		NoAssign	00:00:00:00:00:00	0 . 0 . 0 . 0	0		
		C014	NoAssign		NoAssign	00:00:00:00:00:00	0 . 0 . 0 . 0	0		
		C015	NoAssign		NoAssign	00:00:00:00:00:00	0 . 0 . 0 . 0	0		
SW		NoAssign			00:00:00:00:00:00	0 . 0 . 0 . 0				

Buttons: RENEW, KEEP, REFRESH, ALL CLEAR, SET, CANCEL

Setup Software

● Displaying the “Setting” tab

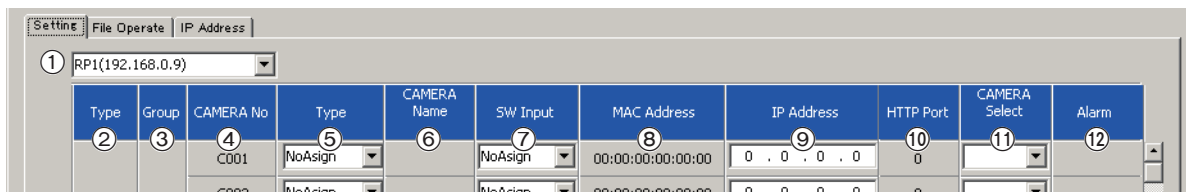

① List box

The IP address of the AW-RP50 connected to the network is displayed here.
The information of the network environment established by the AW-RP50 selected here is displayed on the “Setting” tab.

② Type

The units connected to the selected AW-RP50 are displayed in this column.

CAMERA: Remote camera

SW: Switcher

③ Group

The numbers of the groups of cameras controlled by the selected AW-RP50 are displayed in this column.

④ CAMERA No

The numbers of the cameras controlled by the selected AW-RP50 are displayed in this column.

⑤ Type

The connection methods used for the units connected to the selected AW-RP50 are displayed in this column.

Serial: Serial connection

Network: IP connection

NoAssign: No setting (default setting)

The connection method can be changed manually. Click on the right, and select “Serial,” “Network” or “NoAssign”.
“Serial” can be selected only with Group 1.
After the method has been changed, click the [SET] button to reflect the change.

⑥ CAMERA Name

The names of the cameras set in the remote cameras are displayed in this column.

They are displayed for the remote cameras in the currently selected group.

For remote cameras with a serial connection, they are displayed only when the cameras are selected by the unit.

⑦ SW Input

The input connectors of the switcher are displayed in this column.

The input connector can be changed manually. Click on the right, and select “NoAssign” or an input connector from “INPUT1” to “INPUT5.”
After the connector has been changed, click the [SET] button to reflect the change.

⑧ MAC Address

The MAC addresses of the remote cameras and switcher connected to the selected AW-RP50 are displayed in this column.

⑨ IP Address

The IP addresses of the remote cameras and switcher connected to the selected AW-RP50 are displayed in this column.

The IP addresses can be changed by inputting them directly. After inputting an IP address, click the [SET] button to reflect the change.

⑩ HTTP Port

The numbers of the ports used to connect the selected AW-RP50 are displayed in this column.

⑪ CAMERA Select

The numbers of the cameras to be changed are displayed in this column.

The numbers of the cameras can be changed manually. Click on the right, and select a number from “C001” to “C100.”
After the camera number has been changed, click the [SET] button to reflect the change.

⑫ Alarm

The alarm information of the remote cameras is displayed in this column.

They are displayed for the remote cameras in the currently selected group.

For remote cameras with a serial connection, they are displayed only when the cameras are selected.

Setup Software

● Auto IP setting

■ When IP addresses are to be changed

1 Click [RENEW].

New IP addresses are set in the target remote cameras and switcher.

- When [CANCEL] is clicked, the original settings are restored.

2 Check that the IP addresses of the remote cameras and switcher are displayed correctly, and click [SET].

The IP addresses which have been set now take effect.

■ When IP addresses are not going to be changed

1 Click [KEEP].

The IP addresses of the target remote cameras and switcher are displayed.

- When [CANCEL] is clicked, the original settings are restored.

2 Check that the IP addresses of the remote cameras and switcher are displayed correctly, and click [SET].

The displayed IP addresses now take effect.

● Changing the IP addresses

The IP addresses of the remote cameras and switcher can be changed.

1 Directly input the IP address of the device concerned into the [IP Address] box.

2 Click [SET].

The changed IP address now takes effect.

● Changing the camera numbers

The camera numbers set for the remote cameras can be changed.

1 Change the camera number for the remote camera concerned in the [CAMERA Select] box.

2 Click [SET].

The changed camera number now takes effect.

● Registering the camera numbers in the switcher's input connectors

Set the camera numbers to be registered for the input connectors (SDI IN 1 to SDI IN 4, DVI IN) of the switcher.

1 Select the camera numbers to be registered in the [SW Input] box.

SW Input display	Input connector of switcher
Input1	SDI IN 1 to SDI IN 4, DVI IN
Input2	
Input3	
Input4	
Input5	

2 Click [SET].

The registration of the camera numbers into the input connectors of the switcher now takes effect.

● Initializing the IP addresses

The set IP addresses are initialized when [ALL CLEAR] is clicked.

● Acquiring information

When [REFRESH] is clicked, the latest information of the remote cameras and switcher is acquired, and displayed in the "Setting" tab.

Setup Software

■ Saving and loading data

On the “File Operate” tab screen, the files with the network environment settings are saved and loaded.

● Loading the setting files

Load the files with the network environment setting data.
(Filename: ***.r50)

1 Click [File], and specify the setting file to be loaded.

The name of the selected file is displayed in the text box.

- It is also possible to input the filename directly.

2 Click [Load].

When the file has been loaded, a message is displayed to alert the user to the fact that loading is completed.

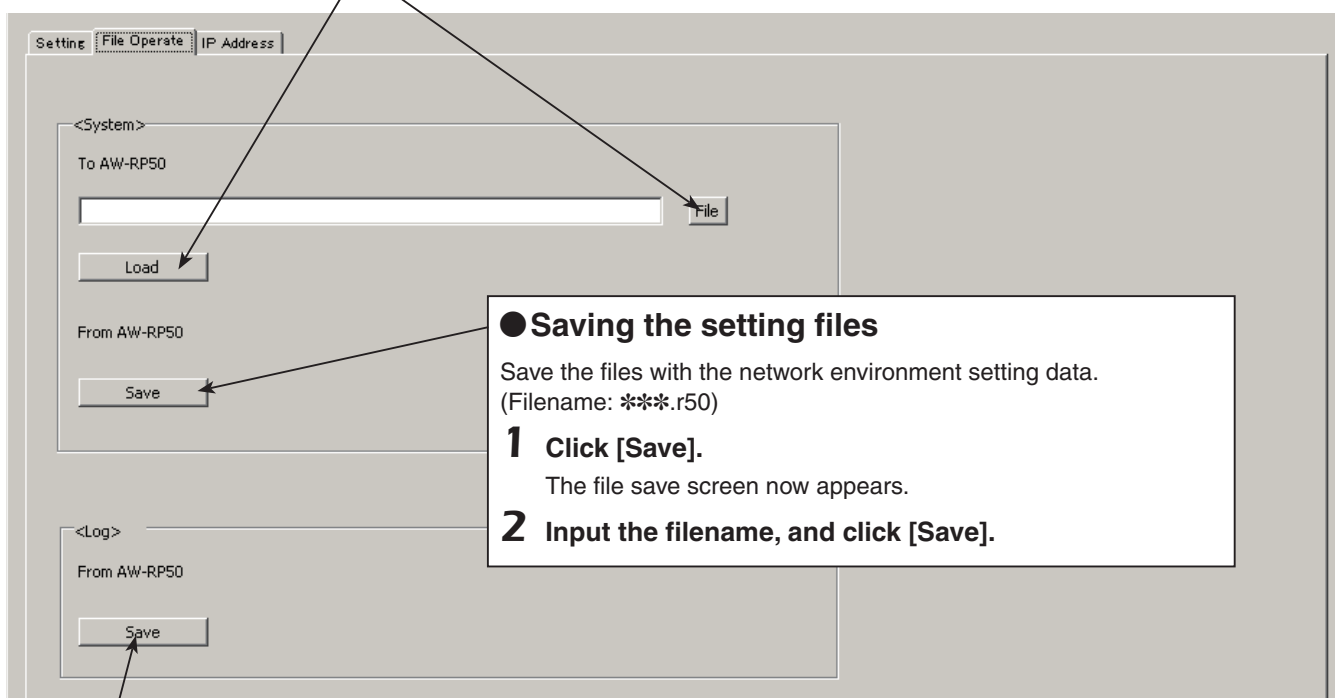

● Saving the setting files

Save the files with the network environment setting data.
(Filename: ***.r50)

1 Click [Save].

The file save screen now appears.

2 Input the filename, and click [Save].

● Saving the log files

Save the log files.
(Filename: RP50.log)

1 Click [Save].

The file save screen now appears.

2 Specify the save destination and filename, and click [Save].

✍ Memo ✍

If the same information on the settings for the connections with the remote cameras is shared among a multiple number (up to 5 units) of AW-RP50 remote camera controllers on the same network, perform the steps in “Saving the setting files” (Save) to save the information which has been set in one AW-RP50 unit.

Then return to the “Setting” tab screen, and in the list box select the unit whose setting data is to be reflected.

On the “File Operate” tab screen again, the data can now be reflected by performing the steps in “Loading the setting files” (Load).

Setup Software

■ Referencing the network environment

On the “IP Address” tab, it is possible to select the IP addresses of the other AW-RP50 remote camera controllers which have been connected in the network.

The information of the network environment created by the selected AW-RP50 units can be referenced using the “Setting” tab. Up to five AW-RP50 units can be selected.

1 Enter the IP addresses in the AW-RP50 IP ADDRESS boxes.
In boxes RP1 to RP5, enter the IP addresses of the AW-RP50 units whose data is to be referenced.

2 Click [Set].

3 In the list box of the “Setting” tab, select the AW-RP50 whose data is to be referenced.
The information of the network environment created by the selected AW-RP50 unit is now displayed on the “Setting” tab.

Type	Group	CAMERA No	Type
		C001	NoAssign
		C002	NoAssign

Table of menu items

Button	Menu item	Control device	Initial value	Setting	
1	GAIN/PED	GAIN	AW-HE50		Auto, 0dB, 3dB, 6dB, 9dB, 12dB, 15dB, 18dB
			AW-HE100		AUTO, 0 to 12dB, 15dB, 18dB (0dB to 12dB: 1 step)
			AW-HE870		AUTO, -6dB to 18dB (1 step)
			AW-E860, AW-E750, AW-E650, AW-E350		AUTO, 0 to 30dB, N/Eye L, N/Eye, N/Eye H
			AK-HC1500, AK-HC1800		LOW, MID, HIGH, S.GAIN1, S.GAIN2, S.GAIN3
	PEDESTAL	AW-HE50			-10 to +10
		AW-HE100			-30 to +30
		AW-HE870			-150 to +150
		AW-E860, AW-E750, AW-E650, AW-E350			-150 to +150
		AK-HC1500, AK-HC1800			-150 to +150
2	R/BGAIN	R GAIN	AW-HE50		“---”
			AW-HE100		-30 to +30
			AW-HE870		-150 to +150
			AW-E860, AW-E750, AW-E650, AW-E350		-150 to +150
			AK-HC1500, AK-HC1800		-150 to +150
	B GAIN	AW-HE50			“---”
		AW-HE100			-30 to +30
		AW-HE870			-150 to +150
		AW-E860, AW-E750, AW-E650, AW-E350			-150 to +150
		AK-HC1500, AK-HC1800			-150 to +150
3	R/BPED	R PED	AW-HE50		“---”
			AW-HE100		“---”
			AW-HE870		-150 to +150
			AW-E860, AW-E750, AW-E650, AW-E350		-150 to +150
			AK-HC1500, AK-HC1800		-100 to +100
	B PED	AW-HE50			“---”
		AW-HE100			“---”
		AW-HE870			-150 to +150
		AW-E860, AW-E750, AW-E650, AW-E350			-150 to +150
		AK-HC1500, AK-HC1800			-100 to +100
4	AWB/ABB	AWB SEL	AW-HE50		AWB A, AWB B, ATW
			AW-HE100		AWB A, AWB B, 3200K, 5600K, ATW
			AW-HE870		AWB A, AWB B, 3200K, 5600K, ATW
			AW-E860, AW-E750, AW-E650, AW-E350		AWB A, AWB B, 3200K, 5600K, ATW
			AK-HC1500, AK-HC1800		“---”
	SET			AWB, ABB Note: “ABB” is not displayed on the AW-HE50.	

Table of menu items

Button	Menu item		Control device	Initial value	Setting
5	SHUTTER	SHUTTER	AW-HE50		Off, Step, Synchro
			AW-HE100		Off, Step, Synchro
			AW-HE870		Off, Step, Synchro, ELC
			AW-E860, AW-E750, AW-E650, AW-E350		Off, Step, Synchro, ELC
			AK-HC1500, AK-HC1800		Off, Step, Synchro
	SPEED		AW-HE50		1/120, 1/250, 1/500, 1/1000, 1/2000, 1/4000, 1/10000
			AW-HE100		1/120, 1/250, 1/500, 1/1000, 1/2000
			AW-HE870		1/120, 1/250, 1/500, 1/1000, 1/2000, 1/4000, 1/10000
			AW-E860, AW-E750, AW-E650, AW-E350		1/120, 1/250, 1/500, 1/1000, 1/2000, 1/4000, 1/10000
			AK-HC1500, AK-HC1800		VIDEO: 1/100, 1/120, 1/250, 1/500, 1/1000, 1/2000 (second) FILME: 180.0, 172.8, 144.0, 120.0, 90.0, 45.0 (degree)
6	DETAIL	DETAIL			Off, 0n
		LEVEL	AW-HE50		LOW, HIGH
			AW-HE100		0 to 14
			AW-HE870		LOW, HIGH
			AW-E860, AW-E750, AW-E650, AW-E350		LOW, HIGH
AK-HC1500, AK-HC1800		"---"			
7	SCENE/ MODE	SCENE	AW-HE50		F-AUTO, MANU1, MANU2, MANU3
			AW-HE100		HALOGEN, FLUORE, DAYLIGHT, USER
			AW-HE870		HALOGEN, FLUORE, OUTDOOR, USER
			AW-E860, AW-E750, AW-E650, AW-E350		HALOGEN, FLUORE, OUTDOOR, USER
			AK-HC1500, AK-HC1800		CURRENT, PRESET, USER1, USER2
	MODE		BAR, CAM		
8	CAMERA	[1]GROUP	1.GROUP SELECT	1	1 to 20
		[2]POWER	1.CAM POWER	GROUP ON	GROUP OFF, GROUP ON, ALL OFF, ALL ON
			2.AUTO ON	0n	Off, 0n
		[3]TALLY	1.TALLY OUT	Off	Off, 0n

Table of menu items

Button	Menu item		Control device	Initial value	Setting		
9	SETUP	[1]USER	1.USER1		AWB	SWLINK, BUSCONT, FASIST, CAMSEL, TALLY_IP, CAMINF, AWB, ABB, POWER OFF	
			2.USER2		ABB	SWLINK, BUSCONT, FASIST, CAMSEL, TALLY_IP, CAMINF, AWB, ABB, POWER OFF	
		[2]SW LINK	1.SWLINK		0n	Off, 0n	
			2.BUSCONT		Off	Off, 0n	
			3.BUS		AUX	AUX, PVW, PinP, KEY	
			4.FASIST		Off	Off, 0n	
			5.CAMSEL		Off	Off, 0n	
			6.TALLY_IP		Off	Off, 0n	
			7.P/T LEVER		Self	Self, SW, Button Select	
		[3]SW DISP	1.CAMINF		0n	Off, 0n	
			2.FORMAT		0n	Off, 0n	
			3.CAMNAME		0n	Off, 0n	
			4.SCENE		0n	Off, 0n	
			5.GAIN		0n	Off, 0n	
			6.SHUTTER		0n	Off, 0n	
			7.IRIS		0n	Off, 0n	
			8.FILTER		0n	Off, 0n	
			9.ALARM		0n	Off, 0n	
		[4]OPERATE	1.PAN DIR		NORMAL	NORMAL, REVERSE	
			2.TILT DIR		NORMAL	NORMAL, REVERSE	
			3.ZOOM DIR		NORMAL	NORMAL, REVERSE	
			4.FOCUS DIR		NORMAL	NORMAL, REVERSE	
			5.SPEED WITH Z	AW-HE50			Off, 0n
				AW-HE100			Off, 1, 2
				AW-PH360, AW-PH400, AW-PH405, AW-PH650			Off, 1, 2
			6.SPEED TARGET		P/T/Z/F	P/T/Z/F, P/T	
		7.FOCUS/IRIS		STANDARD	STANDARD, EXCHANGE		
		8.P/T CURV		1	1 to 5		
		[5]PRESET	1.DIAG SPEED	AW-HE50		1 to 30	
				AW-HE100	30	1 to 30	
				AW-PH360, AW-PH400, AW-PH405, AW-PH650	30	1 to 30	
			2.SCOPE	AW-HE50	30	MODE A, MODE B, MODE C	
				AW-HE100	30	“---”	
AW-PH360, AW-PH400, AW-PH405, AW-PH650			“---”				
3.HOME POSITION			SET				

Table of menu items

Button	Menu item	Control device	Initial value	Setting		
9 SETUP	[6]FUNCTION	1.ND FILTER	AW-HE50	“---”		
			AW-HE100	“---”		
			AW-HE870	Off, 0n		
			AW-E860, AW-E750, AW-E650, AW-E350	Off, 0n		
			AK-HC1500, AK-HC1800	Clear, 1/4, 1/16, 1/64		
		2.OPTION	AW-HE50	Off, 0n		
			AW-HE100	Off, 0n		
			AW-PH360, AW-PH400, AW-PH405	Off, 0n		
			AW-PH650	Off, 0n		
		3.DEFROSTER	AW-HE50	“---”		
			AW-HE100	“---”		
			AW-PH360, AW-PH400, AW-PH405	Off, 0n		
			AW-PH650	Off, 0n		
		4.WIPER	AW-HE50	“---”		
			AW-HE100	“---”		
			AW-PH360, AW-PH400, AW-PH405	Off, 0n		
			AW-PH650	Off, 0n		
		5.HEATER/FAN	AW-HE50	“---”		
			AW-HE100	“---”		
			AW-PH360, AW-PH400, AW-PH405	Off, 0n		
	AW-PH650		Off, 0n			
	6.LAMP	AW-HE50	“---”			
		AW-HE100	“---”			
		AW-PH360, AW-PH400, AW-PH405	Off, 0n			
		AW-PH650	Off, 0n			
	[7]PTZ ADJ	1.Z MIN SPEED		Off	Off, 1 to 8	
		2.LIMIT UP	AW-HE50		Off, 0n	
			AW-HE100		EXEC	
			AW-PH360, AW-PH400, AW-PH405, AW-PH650		EXEC	
		3.LIMIT DOWN	AW-HE50		Off, 0n	
			AW-HE100		EXEC	
			AW-PH360, AW-PH400, AW-PH405, AW-PH650		EXEC	
		4.LIMIT LEFT	AW-HE50		Off, 0n	
			AW-HE100		EXEC	
			AW-PH360, AW-PH400, AW-PH405, AW-PH650		EXEC	
		5.LIMIT RIGHT	AW-HE50		Off, 0n	
			AW-HE100		EXEC	
			AW-PH360, AW-PH400, AW-PH405, AW-PH650		EXEC	
		[8]GPI	1.PRESET CTL1		CAM1 : PRE1	CAM1 : PRE1 to CAM100 : PRE100, ALL : PRE1 to ALL : PRE100
			2.PRESET CTL2		CAM2 : PRE1	
	3.PRESET CTL3			CAM3 : PRE1		
	[9]LCD BL	1.BACKLIGHT		0n	Off, 0n	
	[10]MENU CTL	1.MENU CONTROL		ENABLE	ENABLE, DISABLE	

Table of menu items

Button	Menu item	Control device	Initial value	Setting	
10 SYSTEM	[1]CAMERA CTL	1.CAM1 to 100.CAM100	NoAssign	Serial, Network, NoAssign	
	[2]CAM ASSIGN	1.CAM1 to 100.CAM100	192.168.000.010		
	[3]SW CTL	1.SW	NoAssign	Network, NoAssign	
	[4]SW ASSIGN	1.INPUT1		CAM1	NoAssign, CAM1 to 100
		2.INPUT2		CAM2	
		3.INPUT3		CAM3	
		4.INPUT4		CAM4	
		5.INPUT5		CAM5	
	[5]AUTO SET IP	1.AUTO SETUP		RENEW IP ADR	RENEW IP ADR, KEEP IP ADR, ALL CLEAR
	[6]NETWORK	1.IP ADDRESS		192.168.000.009	
		2.SUBNETMASK		255.255.255.000	
		3.GATEWAY		192.168.000.001	
4.MAC ADDRESS				Display only	
[7]CAM IP ADR	1.IP:CAM1 to 100.IP:CAM100		192.168.000.010 to 192.168.000.109		
[8]CAM PORT	1.PORT:CAM1 to 100.PORT:100		80	1 to 65535	
[9]SW IP ADR	1.IP:SW		192.168.000.008		
[10]ALARM	1.POWER			ALARM, No ALARM	
	2.CAM*** (Note)			FAN ALM, P/T ALM, FAN ALM+P/T ALM, No ALARM	
	3.CAM*** (Note)				
	4.CAM*** (Note)				
	5.CAM*** (Note)				
	6.CAM*** (Note)				
[11]INITIALIZE	1.INITIALIZE			ALL, SETUP	
[12]VERSION	1.SYSTEM VER			V.***.**	
	2.PROGRAM VER			V.****	
	3.FPGA VER			V.****	

Note: "***" is the number of the camera in the selected group of cameras.

Inhalt

<p>Vor dem Gebrauch..... 2</p> <ul style="list-style-type: none"> Übersicht2 Warenzeichen und eingetragene Warenzeichen.....2 Copyright und Lizenz2 Bezüglich des Typenschildes2 Haftungsausschluss2 Netzwerksicherheit.....2 <p>Ein- und Ausschalten der Netzwerkkameras..... 3</p> <p>Einstellen und Verwalten der Vorwahlspeicher..... 6</p> <ul style="list-style-type: none"> Registrieren von Daten in den Vorwahlspeichern6 Ausführen der Vorwahldaten7 Löschen der Vorwahlspeicherdaten7 <p>Auswählen der Einstellungen für eine bestimmte Netzwerkkamera 8</p> <ul style="list-style-type: none"> Einstellen der Verstärkung8 Einstellen des Schwarzwerts8 Einstellen des Weißabgleichs9 Einstellen des Schwarzabgleichs.....12 Einstellen der Verschlusszeit.....13 Einstellen des Details.....13 Einstellen des Aufnahmemodus.....14 Angaben der Farbbalken14 <p>Ansteuern der Menüposten der ausgewählten Netzwerkkamera 15</p> <p>Einstellen der Benutzertasten 16</p> <p>Tally-Einstellungen 17</p> <p>Einstellen der Funktionen..... 18</p> <ul style="list-style-type: none"> Einstellen der Netzwerkkamera-Operationen19 Einstellen der Geschwindigkeit der Bewegung zu der mit dem Vorwahlspeicher eingestellten Position21 Einstellen der durchzuführenden Operationen bei Ausführung einer Vorwahloperation.....21 	<ul style="list-style-type: none"> Zurückstellen der Netzwerkkameras auf ihre Ausgangsstellung21 Einstellen der Schwenk-, Neige-, Zoom- und Fokussiergeschwindigkeit21 Einstellen des Bewegungsbereichs der Netzwerkkamera (Begrenzerfunktion)22 Steuern der an die Netzwerkkameras angeschlossenen Peripheriegeräte24 Einstellen der minimalen Objektivzoom-Startgeschwindigkeit25 Ausüben externer Kontrolle über die Vorwahlspeicherdaten....25 Sperren der Tastenfunktionen26 Einstellen der LCD-Feld-Hintergrundbeleuchtung26 <p>Einstellen der Kopplung mit dem Bildmischpult 27</p> <ul style="list-style-type: none"> Netzwerkeinstellungen des Bildmischpults27 Kopplungseinstellung28 <p>Einstellen der Funktionen bei Kopplung des Gerätes mit dem Bildmischpult 29</p> <ul style="list-style-type: none"> Einstellen der Bildausgabe und Bildeingabe.....29 Bildmischpult-Einstellungen30 Einstellung für die auf dem OSD anzuzeigende Information33 <p>Überprüfen der Geräte-Alarminformation 35</p> <p>Rücksetzen des Gerätes auf seine Werksvorgaben 36</p> <p>Steuerschnittstelle für externe Geräte..... 37</p> <p>Setup-Software 38</p> <ul style="list-style-type: none"> Installieren der Software38 IP-Einstellungen38 Speichern und Laden von Daten.....41 Referenzieren der Netzwerkkumgebung.....42 <p>Tabelle der Menüposten..... 43</p>
--	--

Konfigurationsweise der Bedienungsanleitungen des Modells

- Die Anleitung dieses Kamera-Fernsteuergerätes (im Folgenden "Gerät" genannt) ist in zwei Teile unterteilt: den Teil <Bedienungsverfahren und Einstellungen> (vorliegende Anleitung auf der CD-ROM) und den Teil <Grundlagen>. Bitte lesen Sie vor der Installation des Gerätes den Teil <Grundlagen> durch, um korrekte Installation des Gerätes zu gewährleisten.
- Für die Zwecke dieser Anleitung werden die Modellnummern der Geräte so bezeichnet, wie in der nachstehenden Tabelle aufgelistet.

Modellnummer des Gerätes	Modellnummer in der Anleitung	Modellnummer des Gerätes	Modellnummer in der Anleitung	Modellnummer des Gerätes	Modellnummer in der Anleitung
AW-HS50E	AW-HS50	AW-E650E	AW-E650	AW-PH650L	AW-PH650
AW-HE50HE	AW-HE50	AW-E750E	AW-E750	AW-IF400G	AW-IF400
AW-HE50SE	AW-HE50	AW-E860L	AW-E860	AK-HC1500G	AK-HC1500
AW-HE100E	AW-HE100	AW-PH360L	AW-PH360	AK-HC1800G	AK-HC1800
AW-HE870E	AW-HE870	AW-PH400E	AW-PH400		
AW-E350E	AW-E350	AW-PH405E	AW-PH405		

- In dieser Anleitung werden die Ausdrücke "Schwenk-Neigekopf- und Kamerakombination" sowie "mit Schwenk-Neigekopf integrierte Kamera" kollektiv mit "Netzwerkkamera" bezeichnet, außer an Stellen, an denen bestimmte Ausrüstungsteile erwähnt werden.

Vor dem Gebrauch

■ Übersicht

Bei diesem Gerät handelt es sich um ein Steuergerät, das für die Fernsteuerung von Kameras (mit Schwenk-Neigeköpfen integrierte Kameras) und Schwenk-Neigekopfsystemen (die aus Schwenk-Neigeköpfen und den daran montierten Kameras bestehen) ausgelegt ist. Durch eine IP-Verbindung kann eine Betriebsumgebung erzielt werden, in der das Gerät mit der integrierten HD-Kamera AW-HE50 und dem kompakten Live-Bildmischpult AW-HS50 gekoppelt wird. Bei Verwendung von IP-Verbindungen kann das Gerät bis zu 100 ferngesteuerte Kameras steuern. Bei Verwendung von seriellen Verbindungen können bis zu fünf ferngesteuerte Kameras und Schwenk-Neigekopfsysteme gesteuert werden.

■ Warenzeichen und eingetragene Warenzeichen

- Microsoft, Windows, Windows Vista, Windows 7 und Internet Explorer sind eingetragene Warenzeichen oder Warenzeichen von Microsoft Corporation in den U.S.A. und anderen Ländern.
- Intel und Intel Core sind Warenzeichen oder eingetragene Warenzeichen von Intel Corporation und deren Tochterunternehmen in den U.S.A. und anderen Ländern.
- Adobe und Reader sind eingetragene Warenzeichen oder Warenzeichen von Adobe Systems Incorporated in den U.S.A. und/oder anderen Ländern.
- Andere in dieser Bedienungsanleitung enthaltene Firmennamen und Produkte können Warenzeichen oder eingetragene Warenzeichen des jeweiligen Eigentümers darstellen.

■ Copyright und Lizenz

Verteilen, Kopieren, Zerlegen, Nacherstellen und Nachbauen der mit dem Gerät gelieferten Software, sowie auch deren Export unter Verletzung der Exportgesetze ist ausdrücklich verboten.

■ Bezüglich des Typenschildes

Bezeichnung, Modellnummer und elektrische Leistungsdaten des Gerätes sind an der Bodenplatte angegeben.

■ Haftungsausschluss

Panasonic Corporation IST UNTER ANDEREM IN KEINEM DER UNTEN AUFGEFÜHRTEN FÄLLE GEGENÜBER JURISTISCHEN PERSONEN ODER PERSONEN HAFTBAR, ES SEI DENN ES HANDELT SICH UM DEN ERSATZ ODER DIE ZUMUTBARE WARTUNG DES PRODUKTS:

- ① SCHADENSANSPRÜCHE JEGLICHER ART, EINSCHLIESSLICH UND OHNE EINSCHRÄNKUNGEN UNMITTLBARER, MITTELBARER, ZUSÄTZLICHER, FOLGE- ODER ÜBER DEN VERURSACHTEN SCHADEN HINAUSGEHENDER SCHADENSANSPRÜCHE;
- ② KÖRPERVERLETZUNGEN ODER SONSTIGE SCHÄDEN, DIE AUF DEN UNSACHGEMÄSSEN GEBRAUCH ODER DEN FAHRLÄSSIGEN BETRIEB DURCH DEN BENUTZER ZURÜCKZUFÜHREN SIND;
- ③ UNZULÄSSIGES ZERLEGEN, REPARIEREN ODER VERÄNDERN DES PRODUKTS DURCH DEN BENUTZER;
- ④ UNANNEHMlichkeiten ODER VERLUSTE, WENN BILDER AUS IRGENDWELCHEN GRÜNDEN ODER URSACHEN NICHT ANGEZEIGT WERDEN, EINSCHLIESSLICH EINES AUSFALLS ODER PROBLEMS DES GERÄTS;
- ⑤ JEGLICHE STÖRUNGEN, MITTELBARE UNANNEHMlichkeiten, ODER VERLUSTE ODER SCHÄDEN, DIE SICH AUS DEM ZUSAMMENSCHALTEN DES SYSTEMS MIT GERÄTEN VON FREMDHERSTELLERN ERGEBEN;
- ⑥ JEGLICHE UNANNEHMlichkeiten, BESCHÄDIGUNGEN ODER VERLUSTE DURCH UNFÄLLE, DIE AUF UNANGEMESSENE INSTALLATIONSMETHODEN ODER ANDERE FAKTOREN ALS EINEN DEFECT DES PRODUKTS ZURÜCKZUFÜHREN SIND;
- ⑦ VERLUST AUFGEZEICHNETER DATEN AUFGRUND EINES AUSFALLS;
- ⑧ JEGLICHE BESCHÄDIGUNGEN, SCHÄDEN USW., DIE AUF VERLUST ODER SCHWUND DER IN DIESEM GERÄT ODER AUF EINEM PC GESPEICHERTEN EINSTELLUNGSDATEN ZURÜCKZUFÜHREN SIND.

■ Netzwerksicherheit

Da das Gerät in einer Netzwerkkonfiguration eingesetzt wird, sollten folgende Sicherheitsrisiken beachtet werden.

- ① Durchsickern von Informationen über das Gerät
- ② Böswilliger Gebrauch des Geräts für rechtswidrige Zwecke
- ③ Störung bzw. Sperrung des Geräts durch Personen in böswilliger Absicht

Der Benutzer ist dafür verantwortlich, sich durch die im Folgenden beschriebenen Maßnahmen gegen netzwerkbedingte Sicherheitsrisiken zu schützen.

- Das Gerät in einem durch eine Firewall o.Ä. abgesicherten Netzwerk einsetzen.
- Bei Anschluss dieses Geräts an ein Netzwerk gemeinsam mit PCs muss zuerst sichergestellt werden, dass das System keine Viren oder sonstige Malware enthält (mit Hilfe eines ständig aktualisierten Virus- oder Spywarescanners usw.).
- Unterlassen Sie Verbindungen, die öffentliche Leitungen verwenden.

Ein- und Ausschalten der Netzwerkkameras

■ Einschalten der Netzwerkkameras

Wenden Sie eines der folgenden Verfahren an, um die Netzwerkkameras einzuschalten.

- Einschalten jeweils einer Kamera
- Gleichzeitiges Einschalten der Kameras mit dem Gerät
- Einschalten mehrerer Kameras
 - Einschalten aller Kameras
 - Einschalten einer ausgewählten Gruppe von Kameras

Alle diese Verfahren werden im Folgenden nacheinander beschrieben.

Einschalten jeweils einer Kamera

1 Wählen Sie die Netzwerkkamera aus.

Wenn die entsprechende Taste CAMERA STATUS/ SELECTION gedrückt gehalten wird, erscheint der Name der Netzwerkkamera in der oberen Zeile des LCD-Felds, und POWER OFF wird in der unteren Zeile angezeigt.

2 Drehen Sie den Knopf F2, um "ON" zu wählen, und drücken Sie dann den Knopf F2.

Die Stromversorgung der ausgewählten Netzwerkkamera wird eingeschaltet.

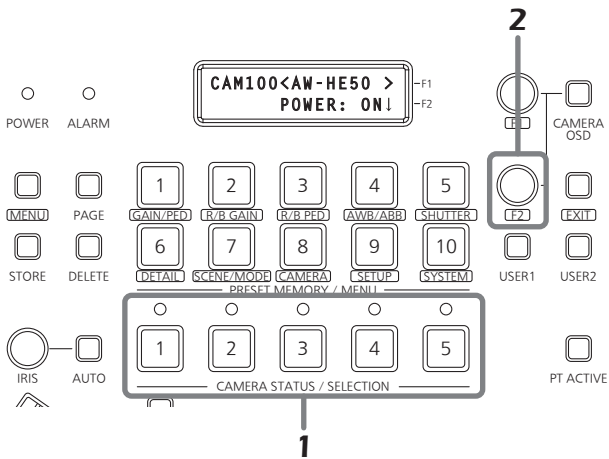

Gleichzeitiges Einschalten der Kameras mit dem Gerät

1 Stellen Sie die Taste MENU auf ON.

Drücken Sie die Taste MENU, so dass ihre Lampe aufleuchtet.

2 Stellen Sie die Taste PRESET MEMORY/MENU 8 (CAMERA) auf ON.

Wenn die Taste gedrückt wird und ihre Lampe aufleuchtet, erscheint das Menü [CAMERA] auf dem LCD-Feld.



3 Drehen Sie den Knopf F1, um das Menü [POWER] aufzurufen, und drücken Sie dann den Knopf F1.



Drücken Sie den Knopf F1.



4 Drehen Sie den Knopf F1, um das Menü [AUTO ON] aufzurufen.



Drehen Sie den Knopf F1.



5 Drehen Sie den Knopf F2, um "On" zu wählen, und drücken Sie dann den Knopf F2.

Wenn "Serial" oder "Network" als Einstellung für den Posten CAMERA CTL im Menü [SYSTEM] für eine der Netzwerkkameras gewählt worden ist, wird die Stromversorgung dieser Netzwerkkameras gleichzeitig mit dem Gerät eingeschaltet.

Hinweis

Abhängig von der Anzahl der angeschlossenen Kameras kann es eine Weile dauern, bis die Bedienung des Gerätes wirksam wird.

Ein- und Ausschalten der Netzwerkkameras

Einschalten mehrerer Kameras

1 Stellen Sie die Taste MENU auf ON.

Drücken Sie die Taste MENU, so dass ihre Lampe aufleuchtet.

2 Stellen Sie die Taste PRESET MEMORY/MENU 8 (CAMERA) auf ON.

Wenn die Taste gedrückt wird und ihre Lampe aufleuchtet, erscheint das Menü [CAMERA] auf dem LCD-Feld.



3 Drehen Sie den Knopf F1, um das Menü [POWER] aufzurufen, und drücken Sie dann den Knopf F1.



Drücken Sie den Knopf F1.



Einschalten aller Kameras

4 Drehen Sie den Knopf F2, um "ALL ON" zu wählen, und drücken Sie dann den Knopf F2.



Die Stromversorgung aller Netzwerkkameras wird nun eingeschaltet.

Einschalten einer ausgewählten Gruppe von Kameras

4 Drehen Sie den Knopf F2, um "GROUP ON" zu wählen, und drücken Sie dann den Knopf F2.



Die Stromversorgung der ausgewählten Gruppe von Netzwerkkameras wird eingeschaltet.

Ein- und Ausschalten der Netzwerkkameras

Ausschalten der Netzwerkkameras

Wenden Sie eines der folgenden Verfahren an, um die Netzwerkkameras auszuschalten.

- Ausschalten jeweils einer Kamera
- Ausschalten mehrerer Kameras
 - Ausschalten aller Kameras
 - Ausschalten einer ausgewählten Gruppe von Kameras

Alle diese Verfahren werden im Folgenden nacheinander beschrieben.

Ausschalten jeweils einer Kamera

1 Wählen Sie die Netzwerkkamera aus.

Wenn die entsprechende Taste CAMERA STATUS/ SELECTION gedrückt gehalten wird, erscheint der Name der Netzwerkkamera in der oberen Zeile des LCD-Felds, und POWER ON wird in der unteren Zeile angezeigt.

2 Drehen Sie den Knopf F2, um "OFF" zu wählen, und drücken Sie dann den Knopf F2.

Die Stromversorgung der ausgewählten Netzwerkkamera wird ausgeschaltet.

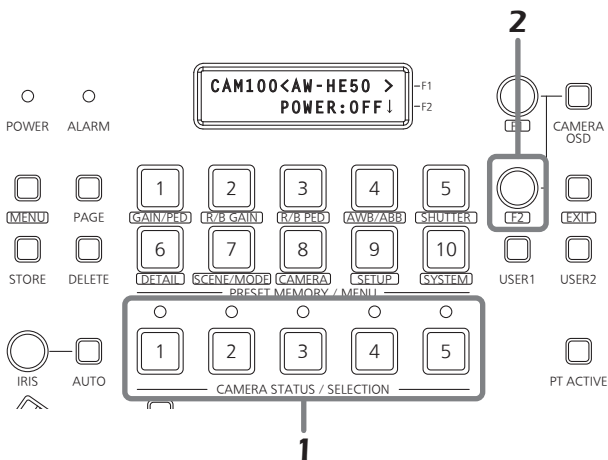

Ausschalten mehrerer Kameras

1 Stellen Sie die Taste MENU auf ON.

Drücken Sie die Taste MENU, so dass ihre Lampe aufleuchtet.

2 Stellen Sie die Taste PRESET MEMORY/MENU 8 (CAMERA) auf ON.

Wenn die Taste gedrückt wird und ihre Lampe aufleuchtet, erscheint das Menü [CAMERA] auf dem LCD-Feld.



3 Drehen Sie den Knopf F1, um das Menü [POWER] aufzurufen, und drücken Sie dann den Knopf F1.



Drücken Sie den Knopf F1.



Ausschalten aller Kameras

4 Drehen Sie den Knopf F2, um "ALL OFF" zu wählen, und drücken Sie dann den Knopf F2.



Die Stromversorgung aller Netzwerkkameras wird nun ausgeschaltet.

Ausschalten einer ausgewählten Gruppe von Kameras

4 Drehen Sie den Knopf F2, um "GROUP OFF" zu wählen, und drücken Sie dann den Knopf F2.



Die Stromversorgung der ausgewählten Gruppe von Netzwerkkameras wird ausgeschaltet.

Einstellen und Verwalten der Vorwahlspeicher

Dieses Gerät ist mit einer Funktion ausgestattet, mit der die von den Netzwerkkameras aufzunehmenden Positionen und die Einstellungen der Netzwerkkameras in den Netzwerkkameras selbst registriert werden können. Bis zu 100 Datensätze (Voreinstellungen) können in diesen Speicherplätzen registriert werden.

Die unten aufgelisteten Positionen und Einstellungen können registriert werden.

- Schwenk-/ Neigepositionen
- Zoompositionen
- Fokuspositionen
- Objektivblendeneinstellungen (nur manuelle Blende)
- Weißabgleichmodus-Einstellungen

Hinweis

Die Zahl der Positions- und Einstellungsdaten, die als Vorwahlspeicherdaten registriert werden können, ist je nach Kamera unterschiedlich. Weitere Einzelheiten entnehmen Sie bitte der Bedienungsanleitung des betreffenden Modells.

■ Registrieren von Daten in den Vorwahlspeichern

1 Drücken Sie eine der Tasten CAMERA STATUS/ SELECTION 1 bis 5, um die zu steuernde Netzwerkkamera auszuwählen.

2 Geben Sie die von der Kamera aufzunehmenden Bilder auf den Monitor aus.

Legen Sie die zu registrierende Kameraeinstellung durch Betätigen des Hebels PAN/TILT und der Taste ZOOM fest.

Stellen Sie nötigenfalls auch Fokus und Blende ein.

3 Drücken Sie die Taste STORE.

4 Sie die Taste PAGE gedrückt haben, drücken Sie die Taste PRESET MEMORY/MENU, um die zu registrierende "Seitenzahl" anzugeben.

In diesem Schritt wird die als Vorwahlspeicher zu registrierende "Seitenzahl" angegeben.

- Für Einzelheiten zur Beziehung zwischen "Vorwahlnummer", "Seitenzahl" und "Nummer auf der Seite" siehe den Abschnitt <Vorwahlnummern und registrierte Seiten>.

5 Halten Sie die Taste PRESET MEMORY/MENU gedrückt, um die "Nummer auf der Seite" anzugeben.

Die Vorwahlspeicherdaten werden gleichzeitig mit der Angabe von "Nummer auf der Seite" registriert.

Hinweis

Wenn Sie "Nummer auf der Seite" angeben, halten Sie die Taste PRESET MEMORY/MENU gedrückt.

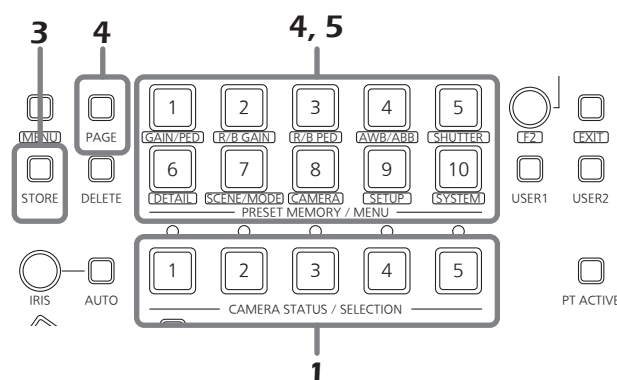

Um eine weitere Daten zu registrieren, wiederholen Sie die Schritte **2 bis 5**.

- Wenn Sie eine andere "Nummer auf der Seite" auf derselben "Seitenzahl" angeben, erfolgt die Registrierung, indem Schritt **4** übersprungen und nur der Vorgang von Schritt **5** ausgeführt wird.
- Die der Vorwahlnummer entsprechende Taste PRESET MEMORY/MENU leuchtet auf, wenn Vorwahlspeicherdaten in der AW-HE50 registriert worden sind.

<Vorwahlnummern und registrierte Seiten>

Vorwahlnummer	Seitenzahl	Nummer auf der Seite
1 bis 10	1	1 bis 10
11 bis 20	2	1 bis 10
21 bis 30	3	1 bis 10
31 bis 40	4	1 bis 10
41 bis 50	5	1 bis 10
51 bis 60	6	1 bis 10
61 bis 70	7	1 bis 10
71 bis 80	8	1 bis 10
81 bis 90	9	1 bis 10
91 bis 100	10	1 bis 10

Notiz

Beispiel: Bei Angabe von Voreinstellung 21 Drücken Sie die folgenden Tasten in der vorgeschriebenen Reihenfolge:
Taste PAGE → Taste PRESET MEMORY/MENU 3 → Taste PRESET MEMORY/MENU 1.

Einstellen und Verwalten der Vorwahlspeicher

Ausführen der Vorwahldaten

- 1 Drücken Sie eine der Tasten **CAMERA STATUS/ SELECTION 1 bis 5**, um die zu steuernde **Netzwerkamera auszuwählen**.

Wählen Sie die Netzwerkamera aus, die auf die im Vorwahlspeicher registrierte Kameraeinstellung ausgerichtet werden soll.

- 2 Nachdem Sie die Taste **PAGE** gedrückt haben, drücken Sie die Taste **PRESET MEMORY/ MENU**, um die registrierte **“Seitenzahl” des Vorwahlspeichers** anzugeben.

Geben Sie in diesem Schritt die registrierte **“Seitenzahl”** des Vorwahlspeichers an.

- Für Einzelheiten zur Beziehung zwischen **“Vorwahlnummer”, “Seitenzahl”** und **“Nummer auf der Seite”** siehe den Abschnitt **<Vorwahlnummern und registrierte Seiten>**.

- 3 Drücken Sie die Taste **PRESET MEMORY/ MENU**, um die **“Nummer auf der Seite”** anzugeben.

Die Vorwahlspeicherdaten werden gleichzeitig mit der Angabe von **“Nummer auf der Seite”** ausgeführt.

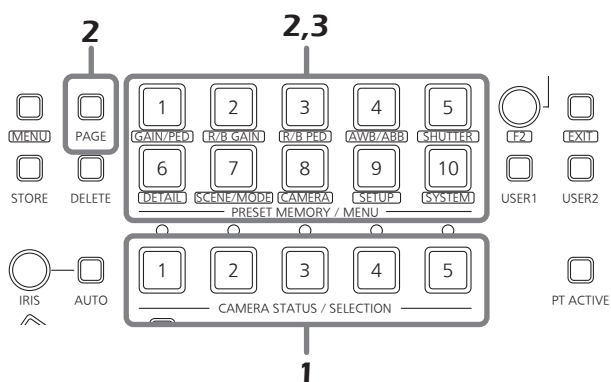

- Wenn die Vorwahlspeicherdaten ausgeführt werden, wird die Vorwahlnummer auf der rechten Seite der oberen Zeile des LCD-Felds angezeigt.



Die Anzeige der Vorwahlnummer wird ausgeblendet, wenn das Gerät oder die Netzwerkamera ausgeschaltet oder die Kameragruppe umgeschaltet worden ist.

- Im Falle der Kamera **AW-HE50** erlischt die entsprechende Taste **PRESET MEMORY/MENU** und leuchtet wieder auf, wenn die Vorwahlspeicherdaten ausgeführt werden. Im Falle einer anderen Netzwerkamera, die seriell angeschlossen ist, leuchtet die entsprechende Taste **PRESET MEMORY/MENU** einfach auf.

Löschen der Vorwahlspeicherdaten

Hinweis

Diese Funktion ist mit **AW-PH400** unwirksam.

- 1 Drücken Sie eine der Tasten **CAMERA STATUS/ SELECTION 1 bis 5**, um die zu steuernde **Netzwerkamera auszuwählen**.

Wählen Sie die Netzwerkamera aus, deren Vorwahlspeicherdaten gelöscht werden sollen.

- 2 Drücken Sie die Taste **DELETE**.

- 3 Nachdem Sie die Taste **PAGE** gedrückt haben, drücken Sie die Taste **PRESET MEMORY/ MENU**, um die **“Seitenzahl”** der zu löschenden **Vorwahlspeicherdaten** anzugeben.

Geben Sie in diesem Schritt die **“Seitenzahl”** der zu löschenden Vorwahlspeicherdaten an.

- Für Einzelheiten zur Beziehung zwischen **“Vorwahlnummer”, “Seitenzahl”** und **“Nummer auf der Seite”** siehe den Abschnitt **<Vorwahlnummern und registrierte Seiten>**.

- 4 Halten Sie die Taste **PRESET MEMORY/MENU** gedrückt, um die **“Nummer auf der Seite”** anzugeben.

Die Vorwahlspeicherdaten werden gleichzeitig mit der Angabe von **“Nummer auf der Seite”** gelöscht.

Hinweis

Wenn Sie **“Nummer auf der Seite”** angeben, halten Sie die Taste **PRESET MEMORY/MENU** gedrückt.

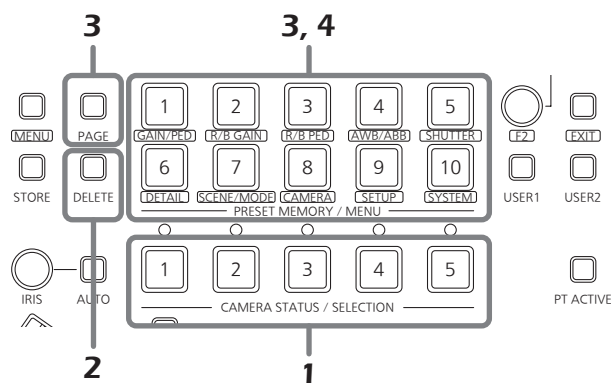

Auswählen der Einstellungen für eine bestimmte Netzwerkkamera

Die folgenden Einstellungen und Justierungen können für eine bestimmte Netzwerkkamera direkt von diesem Gerät aus durchgeführt werden.

- Verstärkung
- Schwarzwert
- R- und B-Verstärkungswerte
- R- und B-Schwarzwerte
- Weißabgleich
- Schwarzabgleich
- Verschlusszeit
- Detail
- Wahl des Aufnahmemodus
- Wahl des Farbbalkens

Hinweis

Es ist nicht möglich, Operationen für solche Funktionen durchzuführen, die nicht vom betreffenden Modell unterstützt werden.
Für weitere Einzelheiten siehe die "Tabelle der Menüposten".

■ Einstellen der Verstärkung

Erhöhen Sie den Verstärkungspegel an Orten, die zu dunkel sind; reduzieren Sie dagegen den Verstärkungspegel an Orten, die zu hell sind.

Wenn "Auto" gewählt wird, wird die Lichtmenge automatisch justiert.

Wenn die Verstärkung erhöht wird, nimmt auch der Rauschpegel zu.

1 Stellen Sie die Taste MENU auf ON.

Drücken Sie die Taste MENU, so dass ihre Lampe aufleuchtet.

2 Stellen Sie die Taste PRESET MEMORY/ MENU 1 (GAIN/PED) auf ON.

Wenn die Taste gedrückt wird und ihre Lampe aufleuchtet, erscheint das Menü [GAIN/PED] auf dem LCD-Feld.

3 Drehen Sie den Knopf F1, um die Einstellung auszuwählen.

GAIN	:	0dB
PED	:	±0



Drehen Sie den Knopf F1.

GAIN	:	3dB
PED	:	±0

Hinweis

Die Einstellungen sind je nach der angeschlossenen Netzwerkkamera unterschiedlich.
Weitere Einzelheiten entnehmen Sie bitte der Bedienungsanleitung des betreffenden Modells.

■ Einstellen des Schwarzpegels

Führen Sie die Justierung des Schwarzpegels (Schwarzwert) durch, um die sehr dunklen Teile des Bilds besser sichtbar zu machen.

Bei einer Justierung in Richtung "–" erfolgt eine Annäherung der Teile an Schwarz; dagegen bewirkt eine Justierung in Richtung "+" eine Annäherung an Weiß.

1 Stellen Sie die Taste MENU auf ON.

Drücken Sie die Taste MENU, so dass ihre Lampe aufleuchtet.

2 Stellen Sie die Taste PRESET MEMORY/ MENU 1 (GAIN/PED) auf ON.

Wenn die Taste gedrückt wird und ihre Lampe aufleuchtet, erscheint das Menü [GAIN/PED] auf dem LCD-Feld.

3 Drehen Sie den Knopf F2, um die Einstellung auszuwählen.

GAIN	:	0dB
PED	:	±0



Drehen Sie den Knopf F2.

GAIN	:	0dB
PED	:	+5

Hinweis

Die Einstellungen sind je nach der angeschlossenen Netzwerkkamera unterschiedlich.
Weitere Einzelheiten entnehmen Sie bitte der Bedienungsanleitung des betreffenden Modells.

Auswählen der Einstellungen für eine bestimmte Netzwerkkamera

■ Einstellen des Weißabgleichs

Das Verhältnis zwischen RGB (drei Primärfarben) wird so justiert, dass Weiß exakt reproduziert wird. Ist der Weißabgleich verstellt, wird nicht nur Weiß schlecht reproduziert, sondern auch der Farbton des gesamten Bilds verschlechtert.

Der Weißabgleich muss justiert werden, wenn eine Netzwerkkamera zum ersten Mal oder nach längerer Nichtbenutzung eingesetzt wird. Er muss auch justiert werden, wenn Änderungen an den Beleuchtungsverhältnissen oder der Helligkeit vorgenommen wurden.

Der Weißabgleich kann automatisch oder manuell justiert werden (Feineinstellung nach automatischer Justierung). Außerdem können vorprogrammierte Werte oder die "Weißabgleich-Nachregelautomatik (ATW)", die den Weißabgleich ständig nachjustiert, gewählt werden. Die Ergebnisse der Weißabgleich-Justierung können auf zwei Speicherplätzen, A und B, gespeichert werden, wenn "AWB A" oder "AWB B" für den Weißabgleich gewählt worden ist.

■ Auswählen des Weißabgleichmodus

Führen Sie die folgenden Schritte aus, um den Weißabgleichmodus festzulegen.

1 Stellen Sie die Taste MENU auf ON.

Drücken Sie die Taste MENU, so dass ihre Lampe aufleuchtet.

2 Stellen Sie die Taste PRESET MEMORY/ MENU 4 (AWB/ABB) auf ON.

Wenn die Taste gedrückt wird und ihre Lampe aufleuchtet, erscheint das Menü [AWB/ABB] auf dem LCD-Feld.

3 Drehen Sie den Knopf F1, um den Weißabgleichmodus zu wählen.



Die verfügbaren Modi hängen von der angeschlossenen Netzwerkkamera ab.

Netzwerkkamera	Modus	Netzwerkkamerazustand
AW-HE50	AWB A	Der Zustand des auf Speicherplatz A der Netzwerkkamera registrierten Weißabgleichs wird hergestellt.
	AWB B	Der Zustand des auf Speicherplatz B der Netzwerkkamera registrierten Weißabgleichs wird hergestellt.
	ATW	In diesem Modus wird der Weißabgleich ständig automatisch nachjustiert und automatisch kompensiert, selbst wenn sich Lichtquelle oder Farbtemperatur geändert haben.
AW-HE100 AW-HE870 AW-E860 AW-E750 AW-E650 AW-E350	AWB A	Der Zustand des auf Speicherplatz A der Netzwerkkamera registrierten Weißabgleichs wird hergestellt.
	AWB B	Der Zustand des auf Speicherplatz B der Netzwerkkamera registrierten Weißabgleichs wird hergestellt.
	3200K	Der Zustand des Weißabgleichs, der bei einer Helligkeit von 3200K eingestellt wurde, wird hergestellt.
	5600K	Der Zustand des Weißabgleichs, der bei einer Helligkeit von 5600K eingestellt wurde, wird hergestellt.
	ATW	In diesem Modus wird der Weißabgleich ständig automatisch nachjustiert und automatisch kompensiert, selbst wenn sich Lichtquelle oder Farbtemperatur geändert haben.
AK-HC1500 AK-HC1800	—	—

Auswählen der Einstellungen für eine bestimmte Netzwerkkamera

Automatische Justierung des Weißabgleichs

Aktivieren Sie die automatische Justierung, falls die Farbgebung unter bestimmten Lichtquellen oder anderen Bedingungen unnatürlich wirkt.

Wenn das als Referenz dienende Weiß erkannt werden kann, können Objekte mit natürlichem Farbton aufgenommen werden.

Notiz

Wenn der Weißabgleich justiert wird, werden die R- und B-GAIN-Werte auf "±0" gesetzt.

Wenn die automatische Justierung durchgeführt wird, werden die folgenden Details auf dem LCD-Feld angezeigt.

AWB ACTIVE:

Dies erscheint, während AWB ausgeführt wird.

AWB OK:

Dies erscheint für 3 Sekunden, nachdem AWB erfolgreich abgeschlossen worden ist.

AWB NG:

Dies erscheint für 3 Sekunden, nachdem AWB erfolglos abgeschlossen worden ist.

(AWB wurde ausgeführt, während ATW, 3200K oder 5600K gewählt war.)

- Falls es nicht möglich war, den Weißabgleich korrekt zu justieren, ändern Sie Helligkeit, Blende, Motiv, Lichtquelle oder andere Aspekte, und wiederholen Sie die Justierung.

1 Stellen Sie die Taste MENU auf ON.

Drücken Sie die Taste MENU, so dass ihre Lampe aufleuchtet.

2 Stellen Sie die Taste PRESET MEMORY/ MENU 4 (AWB/ABB) auf ON.

Wenn die Taste gedrückt wird und ihre Lampe aufleuchtet, erscheint das Menü [AWB/ABB] auf dem LCD-Feld.

3 Drehen Sie den Knopf F1, um den Speicherplatz zu wählen, auf dem der Weißabgleich gespeichert werden soll.

Wählen Sie "AWB A" oder "AWB B" als Speicherplatz des Weißabgleichs.

AWB MOD:	AWB A↓
SET :	AWB↓

- Dieser Schritt erübrigt sich, wenn das Modell AK-HC1500 oder AK-HC1800 als Netzwerkkamera verwendet wird.

4 Drehen Sie den Knopf F2, um AWB zu wählen, und drücken Sie dann den Knopf F2.

Die Netzwerkkamera justiert nun den Weißabgleich automatisch und registriert die Einstellung auf dem in Schritt 3 gewählten Speicherplatz.

Hinweis

Die Einstellungen sind je nach der angeschlossenen Netzwerkkamera unterschiedlich. Weitere Einzelheiten entnehmen Sie bitte der Bedienungsanleitung des betreffenden Modells.

Auswählen der Einstellungen für eine bestimmte Netzwerkkamera

Manuelle Justierung des Weißabgleichs (Einstellen der R- und B-Verstärkungswerte)

- 1 Füllen Sie den Bildschirm mit einem weißen Objekt aus, wie bei der automatischen Justierung.**
- 2 Schließen Sie ein Oszilloskop oder einen Farbmonitor an die Video-Ausgangsbuchse der gegenwärtig ausgewählten Netzwerkkamera an.**
- 3 Stellen Sie die Taste MENU auf ON.**
Drücken Sie die Taste MENU, so dass ihre Lampe aufleuchtet.
- 4 Stellen Sie die Taste PRESET MEMORY/ MENU 2 (R/BGAIN) auf ON.**
Wenn die Taste gedrückt wird und ihre Lampe aufleuchtet, erscheint das Menü [R/BGAIN] auf dem LCD-Feld.
- 5 Drehen Sie den Knopf F1, um die R-Verstärkungseinstellung zu wählen; drehen Sie dann den Knopf F2, um die B-Verstärkungseinstellung zu wählen.**

R GAIN	:	±0	← Knopf F1
B GAIN	:	±0	← Knopf F2

Hinweis

Die Einstellungen sind je nach der angeschlossenen Netzwerkkamera unterschiedlich. Weitere Einzelheiten entnehmen Sie bitte der Bedienungsanleitung des betreffenden Modells.

Weißabgleich-Nachregelautomatik (ATW)

Diese Funktion sorgt für eine automatische Kompensation, so dass der Weißabgleich justiert wird, selbst wenn sich Lichtquelle oder Farbtemperatur während der Aufnahme ändern, so dass Bilder produziert werden, die optimal (d. h. am natürlichsten) aussehen.

- 1 Stellen Sie die Taste MENU auf ON.**
Drücken Sie die Taste MENU, so dass ihre Lampe aufleuchtet.
- 2 Stellen Sie die Taste PRESET MEMORY/ MENU 4 (AWB/ABB) auf ON.**
Wenn die Taste gedrückt wird und ihre Lampe aufleuchtet, erscheint das Menü [AWB/ABB] auf dem LCD-Feld.
- 3 Drehen Sie den Knopf F1, um ATW auszuwählen.**

AWB MOD :	ATW↓
SET :	AWB↓

- Ist kein Weiß auf dem Bildschirm vorhanden, so ist eine angemessene Kompensation des Weißabgleichs eventuell nicht möglich. Gleichmaßen kann es unter bestimmten Lichtquellen und Farbtemperaturbedingungen unmöglich sein, den Weißabgleich angemessen zu kompensieren.

Hinweis

Die Einstellungen sind je nach der angeschlossenen Netzwerkkamera unterschiedlich. Weitere Einzelheiten entnehmen Sie bitte der Bedienungsanleitung des betreffenden Modells.

Auswählen der Einstellungen für eine bestimmte Netzwerkkamera

■ Einstellen des Schwarzabgleichs

Der Schwarzabgleich muss justiert werden, wenn eine Netzwerkkamera zum ersten Mal oder nach längerer Nichtbenutzung eingesetzt wird.

Er muss auch justiert werden, wenn beträchtliche Veränderungen in der Umgebungstemperatur aufgetreten sind oder die Jahreszeit gewechselt hat.

Wird die Kamera mit denselben Einstellungen und unter denselben Bedingungen benutzt, erübrigt sich eine Nachjustierung des Schwarzabgleichs.

Bei einer Neujustierung des Schwarzabgleichs werden die vorherigen Speicherdaten gelöscht und durch die neuen Schwarzabgleich-Einstellungen ersetzt.

Wenn der Schwarzabgleich eingestellt wird, werden die R- und B-Schwarzwert-Einstellungen auf ± 0 zurückgesetzt.

■ Automatische Justierung des Schwarzabgleichs

1 Stellen Sie die Taste MENU auf ON.

Drücken Sie die Taste MENU, so dass ihre Lampe aufleuchtet.

2 Stellen Sie die Taste PRESET MEMORY/ MENU 4 (AWB/ABB) auf ON.

Wenn die Taste gedrückt wird und ihre Lampe aufleuchtet, erscheint das Menü [AWB/ABB] auf dem LCD-Feld.

3 Drehen Sie den Knopf F2, um ABB zu wählen, und drücken Sie dann den Knopf F2.



Die Netzwerkkamera justiert nun den Schwarzabgleich automatisch.

Wenn die automatische Justierung durchgeführt wird, werden die folgenden Details auf dem LCD-Feld angezeigt.

ABB ACTIVE:

Dies erscheint, während ABB ausgeführt wird.

ABB OK:

Dies erscheint für 3 Sekunden, nachdem ABB erfolgreich abgeschlossen worden ist.

ABB NG:

Dies erscheint für 3 Sekunden, nachdem ABB erfolglos abgeschlossen worden ist.

Hinweis

Die Einstellungen sind je nach der angeschlossenen Netzwerkkamera unterschiedlich. Weitere Einzelheiten entnehmen Sie bitte der Bedienungsanleitung des betreffenden Modells.

Manuelle Justierung des Schwarzabgleichs (Einstellen des R- und B-Schwarzwerts)

1 Schließen Sie ein Oszilloskop oder einen Farbmonitor an die Video-Ausgangsbuchse der gegenwärtig ausgewählten Netzwerkkamera an.

2 Stellen Sie die Taste MENU auf ON.

Drücken Sie die Taste MENU, so dass ihre Lampe aufleuchtet.

3 Stellen Sie die Taste PRESET MEMORY/ MENU 3 (R/BPED) auf ON.

Wenn die Taste gedrückt wird und ihre Lampe aufleuchtet, erscheint das Menü [R/BPED] auf dem LCD-Feld.

4 Drehen Sie den Knopf F1, um die R-Schwarzwerteinstellung zu wählen; drehen Sie dann den Knopf F2, um die B-Schwarzwerteinstellung zu wählen.

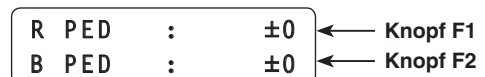

Hinweis

Die Einstellungen sind je nach der angeschlossenen Netzwerkkamera unterschiedlich. Weitere Einzelheiten entnehmen Sie bitte der Bedienungsanleitung des betreffenden Modells.

Auswählen der Einstellungen für eine bestimmte Netzwerkkamera

■ Einstellen der Verschlusszeit

Verschlussmodus und Verschlusszeit der Netzwerkkamera können ausgewählt werden.

1 Stellen Sie die Taste MENU auf ON.

Drücken Sie die Taste MENU, so dass ihre Lampe aufleuchtet.

2 Stellen Sie die Taste PRESET MEMORY/ MENU 5 (SHUTTER) auf ON.

Wenn die Taste gedrückt wird und ihre Lampe aufleuchtet, erscheint das Menü [SHUTTER] auf dem LCD-Feld.

3 Drehen Sie den Knopf F1, um den Verschlussmodus auszuwählen.

Wenn "Step" als Verschlussmodus gewählt worden ist, kann die Verschlusszeit durch Drehen des Knopfes F2 gewählt werden.

SHUTTER :	Step↓	← Knopf F1
SPEED :	1/100	← Knopf F2

Hinweise

- Die Einstellungen sind je nach der angeschlossenen Netzwerkkamera unterschiedlich. Weitere Einzelheiten entnehmen Sie bitte der Bedienungsanleitung des betreffenden Modells.
- Wenn eine seriell angeschlossene Netzwerkkamera ausgewählt und ihre Verschlusszeit eingestellt wird und dann eine Netzwerkkamera in einer anderen Gruppe der Taste CAMERA STATUS/SELECTION zugewiesen wird, wird die Verschlusszeit bei der Durchführung der nächsten Menüoperation auf "1/100" gesetzt.

■ Einstellen des Details

Das Bilddetail (Bildschärfe) kann justiert werden.

1 Stellen Sie die Taste MENU auf ON.

Drücken Sie die Taste MENU, so dass ihre Lampe aufleuchtet.

2 Stellen Sie die Taste PRESET MEMORY/ MENU 6 (DETAIL) auf ON.

Wenn die Taste gedrückt wird und ihre Lampe aufleuchtet, erscheint das Menü [DETAIL] auf dem LCD-Feld.

3 Drehen Sie den Knopf F1, um On oder Off zu wählen.

4 Drehen Sie den Knopf F2, um den Detailpegel auszuwählen.

DETAIL :	On	← Knopf F1
LEVEL :	LOW	← Knopf F2

Hinweis

Die Einstellungen sind je nach der angeschlossenen Netzwerkkamera unterschiedlich. Weitere Einzelheiten entnehmen Sie bitte der Bedienungsanleitung des betreffenden Modells.

Auswählen der Einstellungen für eine bestimmte Netzwerkkamera

■ Einstellen des Aufnahmemodus

Wählen Sie den für die Aufnahmebedingungen passenden Aufnahmemodus.

Wählen Sie den Modus gemäß den Aufnahmebedingungen und Ihrer Bevorzugung aus.

1 Stellen Sie die Taste MENU auf ON.

Drücken Sie die Taste MENU, so dass ihre Lampe aufleuchtet.

2 Stellen Sie die Taste PRESET MEMORY/ MENU 7 (SCENE/MODE) auf ON.

Wenn die Taste gedrückt wird und ihre Lampe aufleuchtet, erscheint das Menü [SCENE/MODE] auf dem LCD-Feld.

3 Drehen Sie den Knopf F1, um den Aufnahmemodus auszuwählen.

SCENE	:	MANU1↓
MODE	:	CAM↓

■ Angeben der Farbbalken

Die von der Netzwerkkamera auszugebenden Bilder können zwischen "Kamerabilder" und "Farbbalken" werden.

1 Stellen Sie die Taste MENU auf ON.

Drücken Sie die Taste MENU, so dass ihre Lampe aufleuchtet.

2 Stellen Sie die Taste PRESET MEMORY/ MENU 7 (SCENE/MODE) auf ON.

Wenn die Taste gedrückt wird und ihre Lampe aufleuchtet, erscheint das Menü [SCENE/MODE] auf dem LCD-Feld.

3 Drehen Sie den Knopf F2, um "CAM" (Kamerabild) oder "BAR" (Farbbalken) zu wählen.

SCENE	:	MANU1↓
MODE	:	BAR↓

Hinweis

Die Einstellungen sind je nach der angeschlossenen Netzwerkkamera unterschiedlich.

Weitere Einzelheiten entnehmen Sie bitte der Bedienungsanleitung des betreffenden Modells.

Ansteuern der Menüposten der ausgewählten Netzwerkkamera

Die Menüoperationen der Netzwerkkameras können vom Gerät aus für die gegenwärtig ausgewählte Netzwerkkamera angesteuert werden.

Die Taste CAMERA OSD sowie die Knöpfe F1 und F2 werden zur Durchführung der Operationen verwendet.

Wenn die Taste CAMERA OSD gedrückt gehalten wird, leuchtet ihre Lampe auf, und das Bildschirmmenü der gewählten Netzwerkkamera wird als Ausgabebild der Netzwerkkamera angezeigt.

Wird die Taste bei leuchtender Lampe erneut gedrückt gehalten, wird das Menü gelöscht, und die Lampe erlischt.



Tabelle der Bedienungsvorgänge

Netzwerkkamera	Menü EIN/AUS	Knopfbetätigung	Menüoperation
AW-HE50	Halten Sie die Taste CAMERA OSD gedrückt.	Drehen Sie den Knopf F1. (Im Uhrzeigersinn drehen.)	<ul style="list-style-type: none"> Der Cursor bewegt sich (abwärts) zu einem Posten. Die Einstellung wird geändert (erhöht).
		Drehen Sie den Knopf F1. (Entgegen dem Uhrzeigersinn drehen.)	<ul style="list-style-type: none"> Der Cursor bewegt sich (aufwärts) zu einem Posten. Die Einstellung wird geändert (erniedrigt).
		Drücken Sie den Knopf F1.	Die Einstellung wird eingegeben.
AK-HC1500 AK-HC1800 AW-HE870	Halten Sie die Taste CAMERA OSD gedrückt.	Drehen Sie den Knopf F1. (Im Uhrzeigersinn drehen.)	<ul style="list-style-type: none"> Der Cursor bewegt sich (abwärts) zu einem Posten. Die Einstellung wird geändert (erniedrigt).
		Drehen Sie den Knopf F1. (Entgegen dem Uhrzeigersinn drehen.)	<ul style="list-style-type: none"> Der Cursor bewegt sich (aufwärts) zu einem Posten. Die Einstellung wird geändert (erhöht).
		Drücken Sie den Knopf F1.	Die Einstellung wird eingegeben.
AW-E350 AW-E650 AW-E750 AW-E860 AW-HE100	Halten Sie die Taste CAMERA OSD gedrückt.	Drehen Sie den Knopf F1. (Im Uhrzeigersinn drehen.)	Der Cursor bewegt sich (abwärts) zu einem Posten.
		Drehen Sie den Knopf F1. (Entgegen dem Uhrzeigersinn drehen.)	Der Cursor bewegt sich (aufwärts) zu einem Posten.
		Drücken Sie den Knopf F1.	Die Einstellung wird eingegeben.
		Drehen Sie den Knopf F2. (Im Uhrzeigersinn drehen.)	<ul style="list-style-type: none"> Die Einstellung wird eingegeben. Die Einstellung wird geändert (erhöht).
		Drehen Sie den Knopf F2. (Entgegen dem Uhrzeigersinn drehen.)	Die Einstellung wird geändert (erniedrigt).

Hinweise

- Die Zustände "ein" und "aus" der Lampe der Taste CAMERA OSD entsprechen u. U. nicht genau der Ein- und Ausblendung des Menüs, wenn eine andere Netzwerkkamera gewählt worden ist, während Netzwerkkamera-Menüoperationen vom Gerät aus durchgeführt werden, oder wenn die Funktion CAMERA OSD durch eine Netzwerkkamera auf OFF gesetzt wird.
Außerdem werden die Menüoperationen eventuell nicht ordnungsgemäß durchgeführt.
- Die Operationen sind je nach dem Netzwerkkameramodell unterschiedlich.
Einstellen zu den angezeigten Menüposten entnehmen Sie bitte der Bedienungsanleitung des betreffenden Modells.

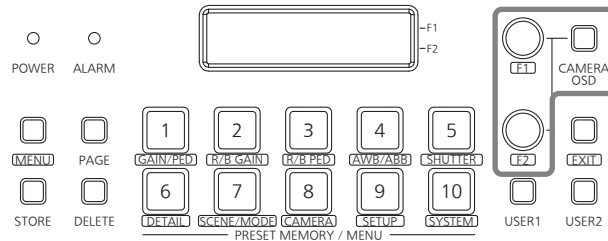
Einstellen der Benutzertasten

Menüposten können den zwei Benutzertasten (USER1, USER2) zugewiesen werden.

Die Zielfunktion kann durch einfaches Drücken der Benutzertaste (USER1 oder USER2) aktiviert werden.

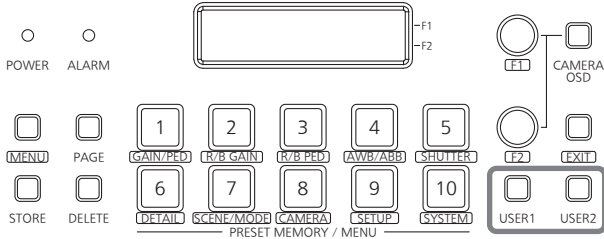

Menüposten	Details der durchgeführten Operation	
SWLINK	Dient der Festlegung der Kopplungssteuerung zwischen Gerät und Bildmischpult.	On: Aktivieren Off: Deaktivieren
BUSCONT	Dies ist die Bus-Umschalteneinstellung.	On: Aktivieren Off: Deaktivieren
FASIST	Dient der Aktivierung der Fokussierhilfefunktion.	On: Aktivieren Off: Deaktivieren
CAMSEL	Dies zeigt Symbole unten links auf den Bildern der vom Gerät gewählten Netzwerkkamera auf der Mehrfeldanzeige des Bildmischpults an.	On: Display Off: Non-display
TALLY_IP	Dies sendet die Tally-Information periodisch per UDP vom Bildmischpult zur Netzwerkkamera.	On: Aktivieren Off: Deaktivieren
CAMINF	Dies sendet die Kamera-Information der ausgewählten Netzwerkkamera zum Bildmischpult.	On: Aktivieren Off: Deaktivieren
AWB	AWB wird ausgeführt, wenn die Benutzertaste, der AWB zugewiesen wurde, gedrückt wird. Wenn AWB erfolgreich ausgeführt wird, erlischt die Lampe der Taste; wurde dagegen AWB nicht erfolgreich ausgeführt, blinkt die Lampe.	
ABB	ABB wird ausgeführt, wenn die Benutzertaste, der ABB zugewiesen wurde, gedrückt wird. Wenn ABB erfolgreich ausgeführt wird, erlischt die Lampe der Taste; wurde dagegen ABB nicht erfolgreich ausgeführt, blinkt die Lampe.	
POWER OFF	Wenn die Benutzertaste, die mit POWER OFF belegt worden ist, gedrückt gehalten wird, leuchtet die Lampe der Taste kurz auf, und Strom AUS wird für alle angeschlossenen Netzwerkkameras angefordert.	

■ Registrieren von Funktionen in den Benutzertasten

1 Stellen Sie die Taste MENU auf ON.

Drücken Sie die Taste MENU, so dass ihre Lampe aufleuchtet.

2 Stellen Sie die Taste PRESET MEMORY/ MENU 9 (SETUP) auf ON.

Wenn die Taste gedrückt wird und ihre Lampe aufleuchtet, erscheint das Menü [SETUP] auf dem LCD-Feld.



3 Drücken Sie den Knopf F1.

4 Drehen Sie den Knopf F1, um USER1 oder USER2 anzuzeigen.

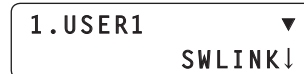

5 Drehen Sie den Knopf F2, um den zuzuweisenden Posten zu wählen, und drücken Sie dann den Knopf F2.

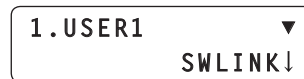

Drehen Sie den Knopf F2, und drücken Sie ihn dann.



Tally-Einstellungen

Legen Sie Aktivieren (On) oder Deaktivieren (Off) für Tally ON fest, so dass die Tally-Anweisungen als Antwort auf die über GPI und Netzwerk empfangenen Tally-Anforderungen zur Netzwerkkamera gesendet werden.

1 Stellen Sie die Taste MENU auf ON.

Drücken Sie die Taste MENU, so dass ihre Lampe aufleuchtet.

2 Stellen Sie die Taste PRESET MEMORY/ MENU 8 (CAMERA) auf ON.

Wenn die Taste gedrückt wird und ihre Lampe aufleuchtet, erscheint das Menü [CAMERA] auf dem LCD-Feld.



3 Drehen Sie den Knopf F1, um das Menü [TALLY] aufzurufen, und drücken Sie dann den Knopf F1.



Drücken Sie den Knopf F1.



4 Drehen Sie den Knopf F2, um On oder Off zu wählen, und drücken Sie dann den Knopf F2, um die Wahl einzugeben.



Drehen Sie den Knopf F2, und drücken Sie ihn dann.



Einstellen der Funktionen

Dieser Abschnitt beschreibt die Einstellung der Funktionen des Gerätes.

Die folgenden Funktionen können eingestellt werden.

- Einstellen der Netzwerkkamera-Operationen
- Registrieren von Funktionen in den Benutzertasten
- Einstellen der Geschwindigkeit der Bewegung zur Vorwahlspeicher-Einstellposition
- Einstellen der bei der Ausführung der vorprogrammierten Daten verwendeten Steuerposten
- Steuern der an die Netzwerkkameras angeschlossenen Peripheriegeräte
 - ND-Filter
 - Wischer
 - Netzgerät (AW-PS300A)
 - Heizung, Gebläse
 - Entfroster
 - Halogenlampe
- Zuweisung von vorprogrammierten Daten bei Auftreten von Notunterbrechungen
- Sperren von Tastenfunktionen

Die Einstellungen werden mithilfe des Menüs [SETUP] hergestellt.

Zunächst werden die grundlegenden Menüoperationen beschrieben.

1 Stellen Sie die Taste MENU auf ON.

Drücken Sie die Taste MENU, so dass ihre Lampe aufleuchtet.

2 Stellen Sie die Taste PRESET MEMORY/ MENU 9 (SETUP) auf ON.

Wenn die Taste gedrückt wird und ihre Lampe aufleuchtet, erscheint das Menü [SETUP] auf dem LCD-Feld.



3 Drehen Sie den Knopf F1, um den gewünschten Menüposten anzuzeigen, und drücken Sie dann den Knopf F1.

Für Einzelheiten zu den Posten des Menüs [SETUP] siehe die "Tabelle der Menüposten".



Drücken Sie den Knopf F1.



4 Drehen Sie den Knopf F1, um den gewünschten Menüposten auszuwählen.



Drehen Sie den Knopf F1.



5 Drehen Sie den Knopf F2, um die Einstellung auszuwählen.

Drücken Sie dann den Knopf F2, um die Einstellung zu ändern.



Drehen Sie den Knopf F2, und drücken Sie ihn dann.



Einstellen der Funktionen

■ Einstellen der Netzwerkkamera-Operationen

Legen Sie diese Operationen fest, indem Sie zunächst das Menü [SETUP] und dann das Menü [OPERATE] wählen.

[4] OPERATE ◆

● Einstellen der Bewegungsrichtungen von Schwenken, Neigen, Zoomen und Fokussieren

Stellen Sie die Richtungen ein, in die sich die Netzwerkkamera bewegen soll, wenn die Operation Schwenken, Neigen, Zoomen oder Fokussieren vom Gerät ausgelöst worden ist.

■ Einstellen der Schwenkrichtung

Wählen Sie [OPERATE] im Menü [SETUP], und zeigen Sie [PAN DIR] an. Wählen Sie dann entweder "NORMAL" oder "REVERSE".

1. PAN DIR ▼
NORMAL↓

Damit wird die Bewegung der Netzwerkkamera in horizontaler Richtung als Reaktion auf die horizontale Betätigung des Hebels PAN/TILT festgelegt. Wenn "NORMAL" als Einstellung gewählt wird, bewegt sich die Netzwerkkamera nach links, wenn der Hebel PAN/TILT nach links geneigt wird, und nach rechts, wenn der Hebel nach rechts geneigt wird. Wenn "REVERSE" gewählt wird, bewegt sich die Netzwerkkamera in die entgegengesetzten Richtungen.

■ Einstellen der Neigungsrichtung

Wählen Sie [OPERATE] im Menü [SETUP], und zeigen Sie [TILT DIR] an. Wählen Sie dann entweder "NORMAL" oder "REVERSE".

2. TILT DIR ◆
NORMAL↓

Damit wird die Bewegung der Netzwerkkamera in vertikaler Richtung als Reaktion auf die vertikale Betätigung des Hebels PAN/TILT festgelegt. Wenn "NORMAL" als Einstellung gewählt wird, bewegt sich die Netzwerkkamera nach oben, wenn der Hebel PAN/TILT nach hinten geneigt wird, und nach unten, wenn der Hebel nach vorn geneigt wird. Wenn "REVERSE" gewählt wird, bewegt sich die Netzwerkkamera in die entgegengesetzten Richtungen.

■ Einstellen der Zoomrichtung

Wählen Sie [OPERATE] im Menü [SETUP], und zeigen Sie [ZOOM DIR] an. Wählen Sie dann entweder "NORMAL" oder "REVERSE".

3. ZOOM DIR ◆
NORMAL↓

Damit wird die Zoomrichtung des Objektivs als Reaktion auf die Betätigung der Taste ZOOM festgelegt. Wenn "NORMAL" als Einstellung gewählt wird, zoomt das Objektiv in Tele-Richtung, wenn die Seite TELE der Taste ZOOM gedrückt wird, und in Weitwinkel-Richtung, wenn die Seite WIDE gedrückt wird. Wenn "REVERSE" gewählt wird, bewegt sich das Objektiv in die entgegengesetzten Richtungen.

■ Einstellen der Fokussierrichtung

Wählen Sie [OPERATE] im Menü [SETUP], und zeigen Sie [FOCUS DIR] an. Wählen Sie dann entweder "NORMAL" oder "REVERSE".

4. FOCUS DIR ◆
NORMAL↓

Damit wird die Fokussierrichtung des Objektivs als Reaktion auf die Betätigung des Knopfes FOCUS/PUSH OTAF festgelegt. Wenn "NORMAL" als Einstellung gewählt wird, bewegt sich der Objektivfokus zum entfernten Ende, wenn der Knopf im Uhrzeigersinn gedreht wird, und zum nahen Ende, wenn der Knopf entgegen dem Uhrzeigersinn gedreht wird. Wenn "REVERSE" gewählt wird, bewegt sich das Objektiv in die entgegengesetzten Richtungen.

Einstellen der Funktionen

● Einstellungen für horizontale oder vertikale Bewegungen der Netzwerkkamera während der Tele-Aufnahme

Während der Tele-Aufnahme werden die Schwenk-/Neigebewegungen der Netzwerkkamera verlangsamt, um die Positionierung zu erleichtern.

Hinweis

Diese Funktion tritt in Kraft, wenn das Gerät mit dem Modell AW-HE50 verbunden wird. Mit anderen Modellen ist die Funktion unwirksam.

Wählen Sie [OPERATE] im Menü [SETUP], und zeigen Sie [SPEED WITH Z] an. Stellen Sie dann die Bewegungsgeschwindigkeit ein.

5. SPEED WITH Z ◆
Off ↓

On: Die Bewegungsgeschwindigkeit der Netzwerkkamera wird verringert.

Off: Die Netzwerkkamera bewegt sich mit der normalen Geschwindigkeit.

● Auswählen der Steuerposten (Schwenken, Neigen, Zoomen und Fokussieren)

Wählen Sie die Steuerposten für die gegenwärtig ausgewählte Netzwerkkamera aus.

Wählen Sie [OPERATE] im Menü [SETUP], und zeigen Sie [SPEED TARGET] an. Wählen Sie dann den Steuerposten aus.

6. SPEED TARGET ◆
P/T/Z/F ↓

P/T/Z/F:

Die Einstellung der Bewegungsgeschwindigkeit tritt für Schwenken, Neigen, Zoomen und Fokussieren in Kraft.

P/T:

Die Einstellung der Bewegungsgeschwindigkeit tritt für Schwenken und Neigen in Kraft.

● Umschalten von Fokusssteuerung auf Blendensteuerung und umgekehrt

Es ist möglich, die von den Knopf- und Tastenbetätigungen ausgeübte Steuerung von Fokusssteuerung auf Blendensteuerung umzuschalten (und umgekehrt).

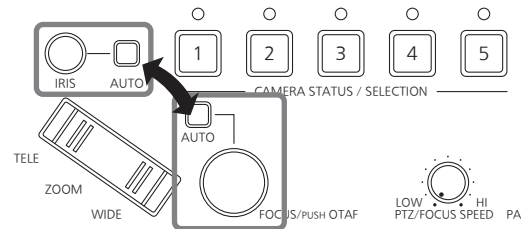

Wählen Sie [OPERATE] im Menü [SETUP], und zeigen Sie [FOCUS/IRIS] an. Wählen Sie dann entweder "STANDARD" oder "EXCHANGE".

7. FOCUS/IRIS ◆
STANDARD ↓

Wenn "EXCHANGE" als Einstellung gewählt wird, werden Fokusssteuerung und Blendensteuerung vertauscht. Wenn "STANDARD" gewählt wird, wird die ursprüngliche Steuerung wiederhergestellt.

● Einstellen der Beziehung zwischen der Neigung des Hebels PAN/TILT und der Betriebsgeschwindigkeit

Die Beziehung zwischen dem Neigungswinkel und der Betriebsgeschwindigkeit bei Betätigung des Hebels PAN/TILT kann eingestellt werden.

Wählen Sie [OPERATE] im Menü [SETUP], und zeigen Sie [P/T CURV] an. Stellen Sie dann die Beziehung zwischen dem Neigungswinkel des Hebels und der Betriebsgeschwindigkeit ein.

8. P/T CURV ▲
1 ↓

- Je höher der gewählte Wert ist, desto langsamer ist die Betriebsgeschwindigkeit.

Betriebsgeschwindigkeit

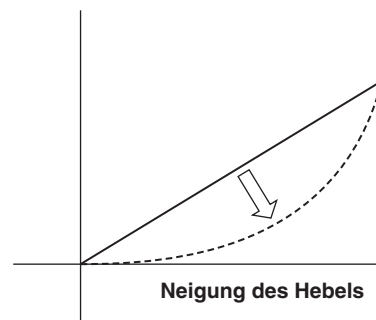

Einstellen der Funktionen

■ Einstellen der Geschwindigkeit der Bewegung zu der mit dem Vorwahlspeicher eingestellten Position

Die Geschwindigkeit, mit der die Netzwerkkamera sich zu der im Vorwahlspeicher gespeicherten Position bewegt, wenn die Vorprogrammierung durchgeführt wird, kann eingestellt werden.

Wählen Sie [PRESET] im Menü [SETUP], und zeigen Sie [DIAG SPEED] an. Stellen Sie dann die Geschwindigkeit ein. Je höher die Einstellung ist, desto höher ist die Betriebsgeschwindigkeit.



■ Einstellen der durchzuführenden Operationen bei Ausführung einer Vorwahloperation

Die Operationen, welche die Netzwerkkamera bei Ausführung der Vorwahloperation durchführen soll, können eingestellt werden.

Wählen Sie [PRESET] im Menü [SETUP], und zeigen Sie [SCOPE] an. Stellen Sie dann die durchzuführenden Operationen ein.



Die Operationen, welche die Kamera durchführt, wenn eine Vorwahloperation ausgeführt wird, hängen vom gewählten Modus ab.

Modus	Durchgeführte Operationen
MODE A	Schwenken, Neigen, Zoomen, Fokussieren, Blende, Verstärkung, Weißabgleich
MODE B	Schwenken, Neigen, Zoomen, Fokussieren, Blende
MODE C	Schwenken, Neigen, Zoomen, Fokussieren

Hinweis

Diese Funktion tritt in Kraft, wenn das Gerät mit dem Modell AW-HE50 verbunden wird. Mit anderen Modellen ist die Funktion unwirksam.

■ Zurückstellen der Netzwerkkameras auf ihre Ausgangsstellung

Die angeschlossenen Netzwerkkameras können auf ihre Ausgangsstellung zurückgestellt werden.

Wählen Sie [PRESET] im Menü [SETUP], und zeigen Sie [HOME POSITION] an. Drücken Sie dann den Knopf F2.



■ Einstellen der Schwenk-, Neige-, Zoom- und Fokussiergeschwindigkeit

Die Geschwindigkeit wird für Schwenken, Neigen, Zoomen und Fokussieren einheitlich eingestellt.

Wenn der Knopf PTZ/FOCUS SPEED im Uhrzeigersinn gedreht wird, wird die Geschwindigkeit erhöht, und wenn er entgegen dem Uhrzeigersinn gedreht wird, wird die Geschwindigkeit verringert.

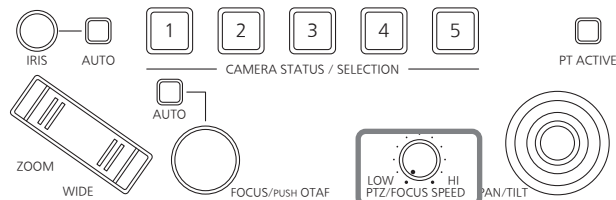

Wählen Sie [OPERATE] im Menü [SETUP], und zeigen Sie [SPEED TARGET] an. Bei Wahl von P/T beschränkt sich die Geschwindigkeitseinstellung auf Schwenken und Neigen. In diesem Fall wird die Zoom- und Fokussiergeschwindigkeit auf die Geschwindigkeit festgelegt, die unmittelbar vor der Wahl von P/T eingestellt wurde.

Einstellen der Funktionen

■ Einstellen des Bewegungsbereichs der Netzwerkkamera (Begrenzerfunktion)

Dieses Gerät besitzt eine Begrenzerfunktion, die den Bewegungsbereich der Netzwerkkameras begrenzt. Vier Begrenzerpositionen sind vorhanden: die obere, untere, linke und rechte Grenze des Bewegungsbereichs.

Wenn das Modell AW-HE50H verwendet wird:

Abhängig von der Art des Installationsorts der AW-HE50 können Objekte innerhalb ihres Bewegungsbereichs vorhanden sein, deren Aufnahme unerwünscht oder unnötig ist.

In solchen Fällen kann der Aufnahmebereich der AW-HE50 begrenzt werden, indem Begrenzer vor diese Objekte gesetzt werden, die nicht aufgenommen werden sollen.

Wenn eine andere Netzwerkkamera verwendet wird:

Abhängig von der Installationsposition kann ein Hindernis im Bewegungsbereich vorhanden sein, und die Netzwerkkameras können mit diesem Hindernis in Berührung kommen.

Falls die Netzwerkkameras mit einem Hindernis in Berührung kommen, kann es zu Störungen oder Unfällen kommen.

In solchen Fällen kann ein Begrenzer vor das Hindernis gesetzt werden, um eine Berührung zu verhindern.

● Einstellen der oberen Grenze

Wählen Sie [PTZ ADJ] im Menü [SETUP], und zeigen Sie [LIMIT UP] an. Stellen Sie dann die obere Grenze ein.

Die für das Modell AW-HE50 und andere Netzwerkkameras angezeigte Einstellung ist unterschiedlich.

Beim Modell AW-HE50 erscheinende Anzeige

Der aktuelle Einstellungszustand wird im Posten LIMIT UP angezeigt.

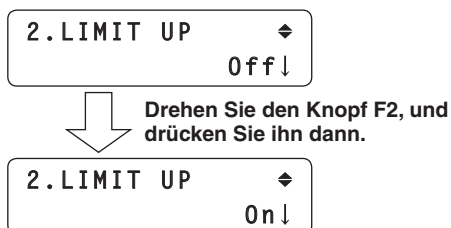

Bei anderen Netzwerkkameras erscheinende Anzeige

Der Einstellungszustand wird nach Abschluss der Einstellung im Posten LIMIT UP angezeigt.

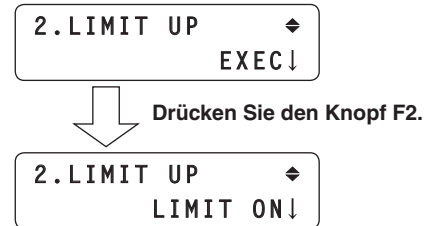

● Einstellen der unteren Grenze

Wählen Sie [PTZ ADJ] im Menü [SETUP], und zeigen Sie [LIMIT DOWN] an. Stellen Sie dann die untere Grenze ein.

Die für das Modell AW-HE50 und andere Netzwerkkameras angezeigte Einstellung ist unterschiedlich.

Beim Modell AW-HE50 erscheinende Anzeige

Der aktuelle Einstellungszustand wird im Posten LIMIT DOWN angezeigt.

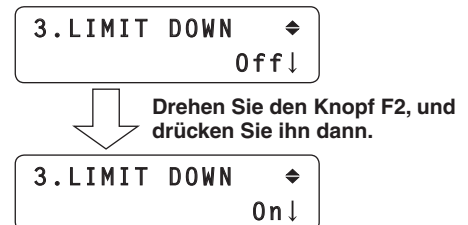

Bei anderen Netzwerkkameras erscheinende Anzeige

Der Einstellungszustand wird nach Abschluss der Einstellung im Posten LIMIT DOWN angezeigt.

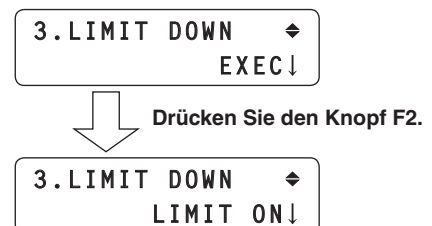

Einstellen der Funktionen

● Einstellen der linken Grenze

Wählen Sie [PTZ ADJ] im Menü [SETUP], und zeigen Sie [LIMIT LEFT] an. Stellen Sie dann die linke Grenze ein.

Die für das Modell AW-HE50 und andere Netzwerkkameras angezeigte Einstellung ist unterschiedlich.

Beim Modell AW-HE50 erscheinende Anzeige

Der aktuelle Einstellungszustand wird im Posten LIMIT LEFT angezeigt.

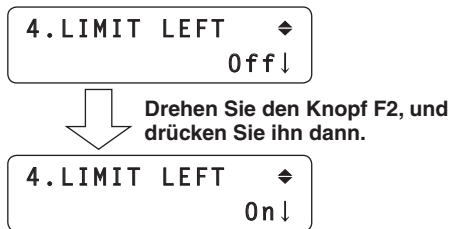

Bei anderen Netzwerkkameras erscheinende Anzeige

Der Einstellungszustand wird nach Abschluss der Einstellung im Posten LIMIT LEFT angezeigt.

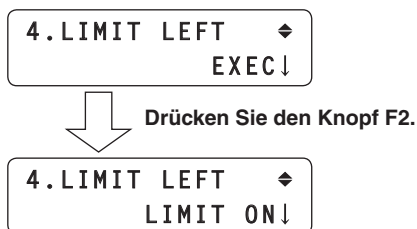

● Einstellen der rechten Grenze

Wählen Sie [PTZ ADJ] im Menü [SETUP], und zeigen Sie [LIMIT RIGHT] an. Stellen Sie dann die rechte Grenze ein.

Die für das Modell AW-HE50 und andere Netzwerkkameras angezeigte Einstellung ist unterschiedlich.

Beim Modell AW-HE50 erscheinende Anzeige

Der aktuelle Einstellungszustand wird im Posten LIMIT RIGHT angezeigt.

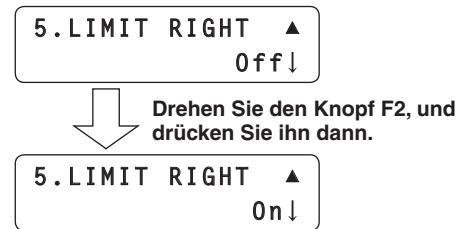

Bei anderen Netzwerkkameras erscheinende Anzeige

Der Einstellungszustand wird nach Abschluss der Einstellung im Posten LIMIT RIGHT angezeigt.

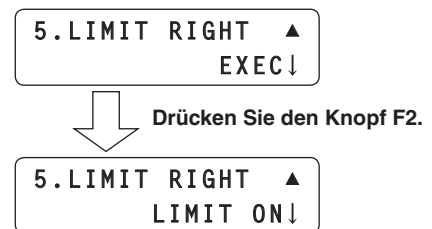

Einstellen der Funktionen

■ Steuern der an die Netzwerkkameras angeschlossenen Peripheriegeräte

Wenn eines der unten aufgelisteten Peripheriegeräte an die Netzwerkkameras angeschlossen ist, kann es gesteuert werden.

- ND-Filter
- Netzgerät (AW-PS300A)
- Entfroster
- Wischer
- Heizung, Gebläse
- Halogenlampe

Die Steuerung wird mithilfe des Postens FUNCTION des Menüs [SETUP] ausgeübt.

[6]FUNCTION ◆

■ Steuern eines ND-Filters

Dieser Posten dient der Steuerung des ND-Filters, wenn ein Objektiv mit ND-Filter-Funktion an der gegenwärtig ausgewählten Netzwerkkamera verwendet wird. Wählen Sie [FUNCTION] im Menü [SETUP], und zeigen Sie [ND FILTER] an. Wählen Sie dann die ND-Filter-Steuerung.

1. ND FILTER ◆
Off↓

■ Steuern eines Netzgerätes (AW-PS300A)

Dieser Posten dient der Steuerung von Kurzschluss und Freigabe des Anschlusses OPTION SW CONTROL OUT, wenn das Netzgerät AW-PS300A für die gegenwärtig ausgewählte Netzwerkkamera verwendet wird. Wählen Sie [FUNCTION] im Menü [SETUP], und zeigen Sie [OPTION] an. Wählen Sie dann Kurzschluss oder Freigabe.

2. OPTION ◆
Off↓

■ Steuern eines Entfrosters

Dieser Posten dient der Steuerung eines Entfrosters, wenn eine Netzwerkkamera mit Entfrosterfunktion (AW-PH650 + Kamera) als die gegenwärtig ausgewählte Netzwerkkamera verwendet wird. Wählen Sie [FUNCTION] im Menü [SETUP], und zeigen Sie [DEFROSTER] an. Wählen Sie dann On oder Off für den Entfroster.

3. DEFROSTER ◆
Off↓

■ Steuern eines Wischers

Dieser Posten dient der Steuerung eines Wischers, wenn eine Netzwerkkamera mit Wischerfunktion (AW-PH650 + Kamera) als die gegenwärtig ausgewählte Netzwerkkamera verwendet wird.

Wählen Sie [FUNCTION] im Menü [SETUP], und zeigen Sie [WIPER] an. Wählen Sie dann On oder Off für den Wischer.

4. WIPER ◆
Off↓

■ Steuern einer Heizung oder eines Gebläses

Dieser Posten dient der Steuerung einer Heizung oder eines Gebläses, wenn eine Netzwerkkamera mit Heiz- oder Gebläsefunktion (AW-PH650 + Kamera) als die gegenwärtig ausgewählte Netzwerkkamera verwendet wird.

Wählen Sie [FUNCTION] im Menü [SETUP], und zeigen Sie [HEATER/FAN] an. Wählen Sie dann On oder Off für Heizung/Gebläse.

5. HEATER/FAN ◆
Off↓

■ Steuern einer Halogenlampe

Dieser Posten dient der Steuerung von Einschalten (On) und Ausschalten (Off) der Halogenlampe, wenn eine Halogenlampe an die gegenwärtig ausgewählte Netzwerkkamera angeschlossen worden ist. Wählen Sie [FUNCTION] im Menü [SETUP], und zeigen Sie [LAMP] an. Wählen Sie dann Einschalten (On) oder Ausschalten (Off) der Halogenlampe.

6. LAMP ▲
Off↓

Einstellen der Funktionen

■ Einstellen der minimalen Objektivzoom-Startgeschwindigkeit

Diese Einstellung sorgt dafür, dass die Bewegung des Objektivzooms ruckfrei in Übereinstimmung mit der Neigung der Taste ZOOM beginnt, wenn der Objektivzoom mit der Taste ZOOM betätigt wird.

Wählen Sie [PTZ ADJ] im Menü [SETUP], und zeigen Sie [Z MIN SPEED] an. Drehen Sie dann den Knopf F2, um den Kompensationsbetrag einzustellen.

1. Z MIN SPEED ◀
Off ↓

Der niedrigste Kompensationsbetrag ist "1", und der höchste ist "8".

Bei der Einstellung "Off" erfolgt keine Kompensation. Halten Sie die Taste ZOOM langsam, während Sie das Bild auf dem Monitor überprüfen, um festzustellen, ob die Zoomfahrt des Objektivs ruckfrei beginnt.

■ Ausüben externer Kontrolle über die Vorwahlspeicherdaten

Vorwahlnummern können zugewiesen werden, um Voreinstellungen für die ausgewählten Netzwerkkameras anzuwenden, wenn Signale in den Ein-/Ausgangsanschluss TALLY/GPI eingegeben worden sind.

Die Voreinstellungen werden mithilfe des Postens GPI im Menü [SETUP] zugewiesen.

[8] GPI ▶

■ Einstellen der Vorwahlnummern

Wählen Sie [GPI] im Menü [SETUP], und zeigen Sie [PRESET CTL1], [PRESET CTL2] oder [PRESET CTL3] an. Stellen Sie dann die Kameranummer und Vorwahlnummer ein.

1. PRESET CTL1 ▼
CAM100 ↓ PRE100 ↓

Jede Kameranummer von "CAM1" bis "CAM100" oder "ALL" kann gewählt werden.

- Wenn "ALL" gewählt worden ist, ist es nicht möglich, die vorprogrammierten Operationen für Netzwerkkameras auszuführen, deren Verbindungseinstellung auf "NoAsign" gesetzt worden ist.
 - ☞ Siehe "Einstellungen für die Verbindung mit Netzwerkkameras" (Bedienungsanleitung <Grundlagen>).

Die Vorwahlnummer-Einstellung kann für jeden GPI-Eingang hergestellt werden.

- Input1: PRESET CTL1
- Input2: PRESET CTL2
- Input3: PRESET CTL3

Einstellen der Funktionen

■ Sperren der Tastenfunktionen

Damit können Sie die Funktion der Taste CAMERA OSD und der Tasten PRESET MEMORY/MENU (1 bis 7) deaktivieren.

Die Tastenfunktionen werden mithilfe des Postens MENU CTL des Menüs [SETUP] gesperrt.

[10]MENU CTL ▲

■ Aktivieren oder deaktivieren der Tastenfunktion

Wählen Sie [MENU CTL] im Menü [SETUP], und zeigen Sie [MENU CONTROL] an. Aktivieren oder deaktivieren Sie dann die Tastenfunktion.

1.MENU CONTROL
ENABLE↓

Wenn "DISABLE" gewählt wird, werden die folgenden Tastenfunktionen deaktiviert:

- Taste CAMERA OSD
- Tasten PRESET MEMORY/MENU 1 bis 7
(Diese Tasten können jedoch noch benutzt werden, um Voreinstellungen auszuführen.)

■ Einstellen der LCD-Feld-Hintergrundbeleuchtung

Die Hintergrundbeleuchtung des LCD-Felds kann eingestellt werden.

Nehmen Sie diese Einstellung mit dem Posten LCD BL im Menü [SETUP] vor.

[9]LCD BL ◆

■ Einstellen der Hintergrundbeleuchtung

Wählen Sie [LCD BL] im Menü [SETUP], und zeigen Sie [BACKLIGHT] an. Legen Sie dann fest, ob die Hintergrundbeleuchtung ein- oder ausgeschaltet werden soll.

1.BACKLIGHT
Off↓

Einstellen der Kopplung mit dem Bildmischpult

Diese Einstellung wird verwendet, um das Gerät mit einem optionalen Bildmischpult (AW-HS50) zu koppeln. Um das Gerät mit dem Bildmischpult zu koppeln, müssen die folgenden Einstellungen im Gerät hergestellt werden.

Einstellung der IP-Adresse (Bildmischpult)

Menü [SYSTEM] → [SW IP ADR]

Einstellung der Zuweisungsinformation

Menü [SYSTEM] → [SW CTL]

Einstellung der Kopplung

Menü [SETUP] → [SW LINK] → [SWLINK]

Einstellungen am Bildmischpult

Einzelheiten zu den am Bildmischpult gewählten Einstellungen entnehmen Sie bitte der Bedienungsanleitung des Bildmischpults.

Netzwerkeinstellungen des Bildmischpults

1 Stellen Sie die Taste MENU auf ON.

Drücken Sie die Taste MENU, so dass ihre Lampe aufleuchtet.

2 Stellen Sie die Taste PRESET MEMORY/ MENU 10 (SYSTEM) auf ON.

Wenn die Taste gedrückt wird und ihre Lampe aufleuchtet, erscheint das Menü [SYSTEM] auf dem LCD-Feld.

[1]CAMERA CTL ▾

3 Drehen Sie den Knopf F1, um das Menü SW IP ADR aufzurufen, und drücken Sie dann den Knopf F1.

[9]SW IP ADR ◆



Drücken Sie den Knopf F1.

1. IP: SW
192↓168.000.008

4 Drehen Sie den Knopf F2, um die IP-Adresse zu wählen, und drücken Sie dann den Knopf F2, um die Wahl einzugeben.

Stellen Sie die im Bildmischpult eingestellte IP-Adresse ein.

1. IP: SW
192↓168.000.020



Drehen Sie den Knopf F2, und drücken Sie ihn dann.

1. IP: SW
172.168↓000.020

Geben Sie die IP-Adresse in vier Ziffernblöcken ein. Wenn die Eingabe zum letzten Block vorrückt und der Knopf F2 gedrückt wird, wird die IP-Adresse eingegeben.

1. IP: SW
172.168.000.030↓

5 Drücken Sie die Taste EXIT.

Der Betrieb kehrt nun zum Menü SW IP ADR zurück.

[9]SW IP ADR ◆

6 Drehen Sie den Knopf F1, um das Menü SW CTL aufzurufen, und drücken Sie dann den Knopf F1.

[3]SW CTL ◆



Drücken Sie den Knopf F1.

1. SW
NoAssign↓

7 Drehen Sie den Knopf F2, um "Network" zu wählen, und drücken Sie dann den Knopf F2, um die Wahl einzugeben.

1. SW
Network↓

Einstellen der Kopplung mit dem Bildmischpult

■ Kopplungseinstellung

1 Stellen Sie die Taste MENU auf ON.

Drücken Sie die Taste MENU, so dass ihre Lampe aufleuchtet.

2 Stellen Sie die Taste PRESET MEMORY/ MENU 9 (SETUP) auf ON.

Wenn die Taste gedrückt wird und ihre Lampe aufleuchtet, erscheint das Menü [SETUP] auf dem LCD-Feld.



[1]USER ▼

3 Drehen Sie den Knopf F1, um das Menü SW LINK aufzurufen, und drücken Sie dann den Knopf F1.



[2]SW LINK ◆



Drücken Sie den Knopf F1.



1.SWLINK ▼
0ff↓

4 Drehen Sie den Knopf F2, um "On" zu wählen, und drücken Sie dann den Knopf F2, um die Einstellung zu ändern.



1.SWLINK ▼
On↓

Wenn "On" als Einstellung des Postens gewählt wird, treten die unten angegebenen Einstellungen in Kraft, und die Kopplung mit dem Bildmischpult wird hergestellt. Die Steuerung kann auch ausgeübt werden, indem diese Einstellung einer Benutzertaste zugewiesen wird.

Einstellen der Funktionen bei Kopplung des Gerätes mit dem Bildmischpult

Stellen Sie die verschiedenen zu benutzenden Funktionen ein, wenn das Gerät mit dem Bildmischpult gekoppelt ist.

■ Einstellen der Bildausgabe und Bildeingabe

Diese Einstellung stellt die Beziehung zwischen Bildausgabe (Netzwerkamera) und Bildeingabe (Bildmischpult) her. Durch Einrichten der Einstellung wird dem Bildmischpult gemeldet, ob eine eingestellte Netzwerkamera gewählt wird, wenn die Netzwerkcameras vom Gerät gewählt worden sind.

1 Stellen Sie die Taste MENU auf ON.

Drücken Sie die Taste MENU, so dass ihre Lampe aufleuchtet.

2 Stellen Sie die Taste PRESET MEMORY/ MENU 10 (SYSTEM) auf ON.

Wenn die Taste gedrückt wird und ihre Lampe aufleuchtet, erscheint das Menü [SYSTEM] auf dem LCD-Feld.



3 Drehen Sie den Knopf F1, um das Menü SW ASSIGN aufzurufen, und drücken Sie dann den Knopf F1.



Drücken Sie den Knopf F1.



4 Drehen Sie den Knopf F1, um die Eingangsleitung des Bildmischpults zu wählen.

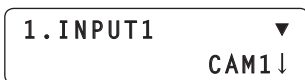

Drehen Sie den Knopf F1.

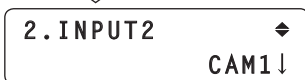

5 Drehen Sie den Knopf F2, um die Netzwerkamera zu wählen, und drücken Sie dann den Knopf F2, um die Wahl einzugeben.



Drehen Sie den Knopf F2, und drücken Sie ihn dann.

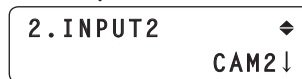

Das Bildmischpult besitzt fünf Eingangsleitungen: INPUT1 bis INPUT5.

Führen Sie die obigen Schritte aus, um die Netzwerkcameras für die Eingangsleitungen einzustellen, und bedienen Sie dann die Netzwerkcameras.

- Wählen Sie "NoAssign", wenn das Bildmischpult nicht über die Beziehungseinstellung benachrichtigt werden soll, wenn die Netzwerkcameras gewählt worden sind.

Einstellen der Funktionen bei Kopplung des Gerätes mit dem Bildmischpult

■ Bildmischpult-Einstellungen

Eine Einstellung zur Steuerung des mit dem Gerät gekoppelten Bildmischpults ist verfügbar. Sie wird mithilfe des Menüs [SETUP] hergestellt. Bevor Sie die hier beschriebenen Schritte ausführen, müssen die Schritte für die "Netzwerkeinstellungen des Bildmischpults" die "Einstellen der Bildausgabe und Bildeingabe" ausgeführt werden.

Zunächst werden die grundlegenden Menüoperationen beschrieben.

1 Stellen Sie die Taste MENU auf ON.

Drücken Sie die Taste MENU, so dass ihre Lampe aufleuchtet.

2 Stellen Sie die Taste PRESET MEMORY/ MENU 9 (SETUP) auf ON.

Wenn die Taste gedrückt wird und ihre Lampe aufleuchtet, erscheint das Menü [SETUP] auf dem LCD-Feld.



3 Drehen Sie den Knopf F1, um das Menü SW LINK aufzurufen, und drücken Sie dann den Knopf F1.



Drücken Sie den Knopf F1.



4 Drehen Sie den Knopf F1, um den einzustellenden Menüposten auszuwählen.



Drehen Sie den Knopf F1.



5 Drehen Sie den Knopf F2, um die Einstellungen auszuwählen, und drücken Sie dann den Knopf F2, um die Einstellung zu ändern.



Drehen Sie den Knopf F2, und drücken Sie ihn dann.



■ Bus-Umschaltung

Wählen Sie [SW LINK] im Menü [SETUP], und zeigen Sie [BUSCONT] an. Wählen Sie dann On oder Off.



Wenn "On" als Einstellung des Postens gewählt wird, wird das mithilfe des Postens BUS (an späterer Stelle beschrieben) eingestellte Material von der Netzwerkkamera zum Bildmischpult gesendet, wenn die Netzwerkkamera mit einer der Tasten CAMERA STATUS/SELECTION des Gerätes gewählt worden ist.

Die Steuerung kann auch ausgeübt werden, indem diese Einstellung einer Benutzertaste zugewiesen wird.

Einstellen der Funktionen bei Kopplung des Gerätes mit dem Bildmischpult

Bus-Einstellung

Wählen Sie [SW LINK] im Menü [SETUP], und zeigen Sie [BUS] an. Bestimmen Sie dann das zum Bildmischpult zu sendende Material (AUX, PVW, PinP oder KEY).



Das mithilfe dieses Postens festgelegte Material wird von der Netzwerkkamera zum Bildmischpult gesendet, wenn die Netzwerkkamera mit einer der Tasten CAMERA STATUS/ SELECTION des Gerätes gewählt worden ist.

Die Steuerung kann auch ausgeübt werden, indem diese Einstellung einer Benutzertaste (BUSCONT) zugewiesen wird.

Einstellung der Fokussierhilfe

Wählen Sie [SW LINK] im Menü [SETUP], und zeigen Sie [FASIST] an. Wählen Sie dann On oder Off.



Wenn "On" als Einstellung dieses Postens gewählt wird, werden die vom Bildmischpult ausgegebenen Bilder des AUX-Busses auf die Bilder der mit dem Gerät ausgewählten Netzwerkkamera umgeschaltet.

Wenn dagegen "Off" gewählt wird, schaltet das Bildmischpult die ausgegebenen Bilder des AUX-Busses auf die Bilder seiner Mehrfeldanzeige um.

Einstellung der Kamera-Information

Wählen Sie [SW LINK] im Menü [SETUP], und zeigen Sie [CAMSEL] an. Wählen Sie dann On oder Off.



Wenn "On" als Einstellung des Postens gewählt wird, erscheint ein Symbol unten links auf dem Bild der vom Gerät gewählten Netzwerkkamera auf der Mehrfeldanzeige des Bildmischpults.

Wenn eine Netzwerkkamera gewählt worden ist, werden ihre Informationen vom Gerät zum Bildmischpult gesendet.

OA-Tally-Einstellung

Wählen Sie [SW LINK] im Menü [SETUP], und zeigen Sie [TALLY_IP] an. Wählen Sie dann On oder Off.



Wenn "On" als Einstellung des Postens gewählt wird, empfängt das Gerät die Tally-Information (Tally ON/OFF), die regelmäßig vom Bildmischpult über das Netzwerk gesendet wird, und sendet die Anweisung ON oder OFF zu den Netzwerkkameras, in denen Änderungen aufgetreten sind.

[Anmerkung zu der über das Netzwerk übertragenen Tally-Information]

Nach dem Empfang der Tally-Information (Input1 bis Input5) vom Bildmischpult über das Netzwerk, sendet das Gerät die Anweisung ON oder OFF zu den Netzwerkkameras.

Auf der Basis der Beziehung zwischen der Bildausgabe (Netzwerkkamera) und der Bildeingabe (Bildmischpult), die mithilfe des Menüs des Gerätes eingestellt wurden, wird die Netzwerkkamera, zu der die Tally-Anweisung als Reaktion auf die vom Bildmischpult empfangenen Tally-Information gesendet wird, identifiziert, die Tally-Lampe der betreffenden Netzwerkkamera leuchtet rot auf, und die Anweisung Tally ON wird zu der Netzwerkkamera gesendet.

Die Anweisung Tally ON wird auch zu den Netzwerkkameras gesendet, die nicht der gewählten Kameragruppe angehören.

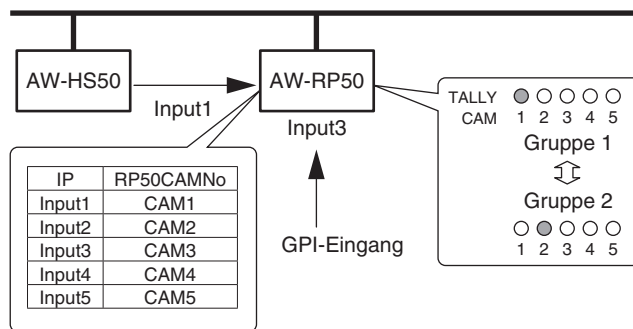

Als Reaktion auf die Eingaben 1 bis 5 vom GPI-Eingang leuchten die Tally-Lampen CAM1 bis CAM5 rot auf, und die Anweisung Tally ON wird zu den betreffenden Netzwerkkameras gesendet.

Nur CAM1 bis CAM5 dienen als GPI-Eingangs-Tally. Das bedeutet, dass bei Wahl einer anderen Kameragruppe als Nr. 1 die Tally-Lampen erlöschen.

Einstellen der Funktionen bei Kopplung des Gerätes mit dem Bildmischpult

Die folgenden Tally-bezogenen Einstellungen können mithilfe des Menüs hergestellt werden.

- **Aktivieren/Deaktivieren der über das Netzwerk gesendeten Tally-Information**
Soll nur die Tally-Information von GPI aktiviert werden, wählen Sie [SW LINK] im Menü [SETUP], setzen Sie [TALLY_IP] auf Off, und deaktivieren Sie die über das Netzwerk gesendeten Tally-Informationsanweisungen.
- **Aktivieren/Deaktivieren der zu den Netzwerkkameras gesendeten Tally ON-Anweisungen**
Wählen Sie [TALLY] im Menü [CAMERA], und zeigen Sie [TALLY OUT] an. Legen Sie dann Aktivieren oder Deaktivieren für die Tally ON-Anweisungen fest, die als Reaktion auf die von GPI und über das Netzwerk empfangenen Tally-Anforderungen zu den Netzwerkkameras gesendet werden sollen.

Einstellen der Steuerfunktion des Hebels PAN/TILT und der Taste ZOOM

Stellen Sie die Steuerfunktion des Hebels PAN/TILT und der Taste ZOOM des Gerätes ein.

Wählen Sie [SW LINK] im Menü [SETUP], und zeigen Sie [P/T LEVER] an. Wählen Sie dann Self, SW oder Button Select.



Bei Wahl von "Self":

Der Hebel PAN/TILT und die Taste ZOOM des Gerätes können zur Steuerung der Netzwerkkameras verwendet werden.

- Hebel PAN/TILT:** Schwenken und Neigen der Netzwerkkamera
- Taste ZOOM:** Zoomen der Netzwerkkamera

- Wird die Taste PT ACTIVE bei dieser Einstellung gedrückt gehalten, so werden die Funktionen des Hebels PAN/TILT zwischen "aktiviert" (die Lampe der Taste PT ACTIVE leuchtet) und "deaktiviert" (die Lampe der Taste PT ACTIVE ist aus) umgeschaltet.
(Die Funktionen der Taste ZOOM sind wirksam.)

Bei Wahl von "SW":

Die folgenden Informationen können zum Bildmischpult gesendet werden.

- Hebel PAN/TILT:** X, Y
- Taste ZOOM:** Größe

- Wird die Taste PT ACTIVE bei dieser Einstellung gedrückt gehalten, so werden die Funktionen des Hebels PAN/TILT zwischen "aktiviert" (die Lampe der Taste PT ACTIVE blinkt) und "deaktiviert" (die Lampe der Taste PT ACTIVE ist aus) umgeschaltet.
(Die Funktionen der Taste ZOOM sind unwirksam.)

Bei Wahl von "Button Select":

Die Umschaltung zwischen den Einstellungen "Self" und "SW" kann mithilfe der Taste PT ACTIVE durchgeführt werden.

Jedes Mal, wenn die Taste PT ACTIVE gedrückt gehalten wird, ändert sich der Leuchtzustand der Tastenlampe PT ACTIVE, und die Steuerfunktion des Hebels PAN/TILT und der Taste ZOOM wird umgeschaltet.

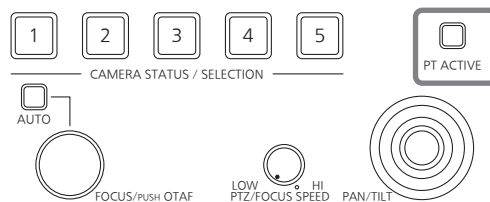
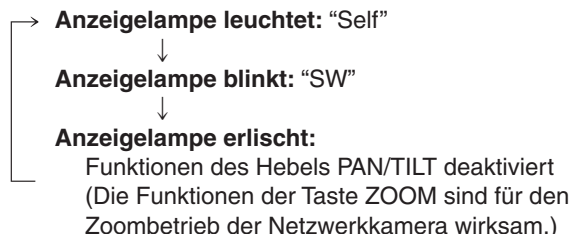

Einstellen der Funktionen bei Kopplung des Gerätes mit dem Bildmischpult

■ Einstellung für die auf dem OSD anzuzeigende Information

Diese Einstellung zeigt die Information der Netzwerkkamera auf dem OSD des Monitors an, der an das mit dem Gerät zu koppelnde Bildmischpult angeschlossen ist.

Die Einstellung wird mithilfe des Menüs [SETUP] hergestellt. Bevor Sie die hier beschriebenen Schritte ausführen, müssen die weiter oben beschriebenen Schritte für die "Netzwerkeinstellungen des Bildmischpults" die "Einstellen der Bildausgabe und Bildeingabe" ausgeführt werden.

Zunächst werden die grundlegenden Menüoperationen beschrieben.

1 Stellen Sie die Taste MENU auf ON.

Drücken Sie die Taste MENU, so dass ihre Lampe aufleuchtet.

2 Stellen Sie die Taste PRESET MEMORY/ MENU 9 (SETUP) auf ON.

Wenn die Taste gedrückt wird und ihre Lampe aufleuchtet, erscheint das Menü [SETUP] auf dem LCD-Feld.



3 Drehen Sie den Knopf F1, um das Menü SW DISP aufzurufen, und drücken Sie dann den Knopf F1.



Drücken Sie den Knopf F1.



4 Drehen Sie den Knopf F1, um den einzustellenden Menüposten auszuwählen.



Drehen Sie den Knopf F1.



5 Drehen Sie den Knopf F2, um On oder Off zu wählen, und drücken Sie dann den Knopf F2, um die Wahl einzugeben.



Drehen Sie den Knopf F2, und drücken Sie ihn dann.



● Gemeinsame Einstellung aller Informationsanzeigen

Wählen Sie [SW DISP] im Menü [SETUP], und zeigen Sie [CAMINF] an. Wählen Sie dann On oder Off.



Wenn "On" als Einstellung des Postens gewählt wird, wird die in "Einstellen der Bildausgabe und Bildeingabe" festgelegte Information der Netzwerkkameras zum Bildmischpult gesendet.

Die Steuerung kann auch ausgeübt werden, indem diese Einstellung einer Benutzertaste zugewiesen wird.

- ① Videoformat
(Dieser Eintrag bleibt leer, wenn das Videoformat der Netzwerkkamera nicht erkennbar ist.)
- ② Szenendateiname (Aufnahmemodus)
- ③ Filterinformation
- ④ Fernsteuerungskamera-Alarminformation
- ⑤ Verschlussinformation (ON/OFF, Verschlusswert)
- ⑥ Verstärkungswert
- ⑦ Blendenwert
- ⑧ Netzwerkkameraname (Anzeige mit bis zu 10 Zeichen)

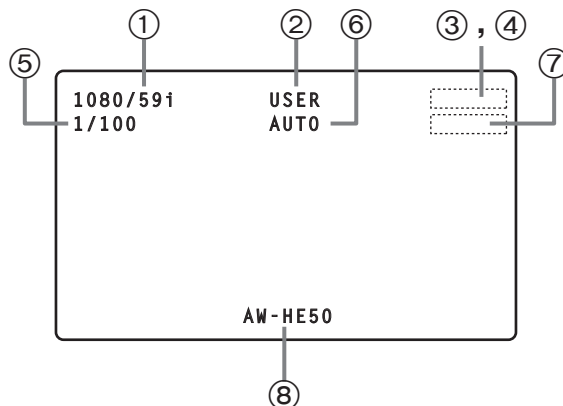

Einstellen der Funktionen bei Kopplung des Gerätes mit dem Bildmischpult

● Einstellen der anzuzeigenden Informationsposten

■ Videoformat

Wählen Sie [SW DISP] im Menü [SETUP], und zeigen Sie [FORMAT] an. Wählen Sie dann On oder Off.

2. FORMAT Off↓

■ Netzwerkkameraname

Wählen Sie [SW DISP] im Menü [SETUP], und zeigen Sie [CAMNAME] an. Wählen Sie dann On oder Off.

3. CAMNAME Off↓

■ Szenendateiname

Wählen Sie [SW DISP] im Menü [SETUP], und zeigen Sie [SCENE] an. Wählen Sie dann On oder Off.

4. SCENE Off↓

■ Verstärkungswert

Wählen Sie [SW DISP] im Menü [SETUP], und zeigen Sie [GAIN] an. Wählen Sie dann On oder Off.

5. GAIN Off↓

■ Verschlussinformation

Wählen Sie [SW DISP] im Menü [SETUP], und zeigen Sie [SHUTTER] an. Wählen Sie dann On oder Off.

6. SHUTTER Off↓

■ Blendenwert

Wählen Sie [SW DISP] im Menü [SETUP], und zeigen Sie [IRIS] an. Wählen Sie dann On oder Off.

7. IRIS Off↓

■ Filterinformation

Wählen Sie [SW DISP] im Menü [SETUP], und zeigen Sie [FILTER] an. Wählen Sie dann On oder Off.

8. FILTER Off↓

■ Fernsteuerungskamera-Alarminformation

Wählen Sie [SW DISP] im Menü [SETUP], und zeigen Sie [ALARM] an. Wählen Sie dann On oder Off.

9. ALARM Off↓

Überprüfen der Geräte-Alarminformation

Es ist möglich, die Alarmzustände des Gerätes und der den Tasten CAMERA STATUS/SELECTION zugewiesenen Netzwerkkameras zu überprüfen.

1 Stellen Sie die Taste MENU auf ON.

Drücken Sie die Taste MENU, so dass ihre Lampe aufleuchtet.

2 Stellen Sie die Taste PRESET MEMORY/ MENU 10 (SYSTEM) auf ON.

Wenn die Taste gedrückt wird und ihre Lampe aufleuchtet, erscheint das Menü [SYSTEM] auf dem LCD-Feld.

[1]CAMERA CTL ▼

3 Drehen Sie den Knopf F1, um das Menü ALARM aufzurufen, und drücken Sie dann den Knopf F1.

[10]ALARM ◆



Drücken Sie den Knopf F1.

1. POWER ▼
No ALARM↓

4 Drehen Sie den Knopf F1, um den Gerätsposten (POWER) oder Netzwerkkameraposten (CAM1 bis CAM100) zu wählen.

Der Alarmzustand wird darunter angezeigt.

1. POWER ▼
No ALARM↓



Drehen Sie den Knopf F2.

2. CAM1 ◆
FAN ALM↓

[Wahl von POWER]

Der Stromversorgungsalarm des Gerätes kann überprüft werden.

No ALARM:

Wenn die Stromversorgung störungsfrei ist.

ALARM:

Wenn eine Störung in der Stromversorgung aufgetreten ist.

[Wahl von CAM1 bis CAM100]

Die Alarmzustände der Netzwerkkameras, die gegenwärtig den Tasten CAMERA STATUS/SELECTION zugewiesen sind, werden angezeigt.

No ALARM:

Störungsfrei.

FAN ALM:

Eine Störung ist im Kühlgebläse aufgetreten.

P/T ALM:

Eine Störung ist im Schwenk-/Neigebetrieb aufgetreten.

FAN ALM+P/T ALM:

Eine Störung ist im Kühlgebläse- und Schwenk-/Neigebetrieb aufgetreten.

Hinweis

Wenn ein Alarm aufgetreten ist, unterbrechen Sie sofort den Betrieb, und kontaktieren Sie unbedingt Ihren Händler.

Eine Weiterbenutzung kann zu einer Funktionsstörung des Gerätes führen.

Rücksetzen des Gerätes auf seine Werksvorgaben

Die Einstellungen des Gerätes können auf die Werksvorgaben zurückgesetzt werden. Dazu können zwei Methoden verwendet werden: Bei der einen Methode werden alle Einstellungen auf die Werksvorgaben zurückgesetzt, und bei der anderen werden nur die Einstellungen des Menüs SETUP auf die Werksvorgaben zurückgesetzt.

1 Stellen Sie die Taste MENU auf ON.

Drücken Sie die Taste MENU, so dass ihre Lampe aufleuchtet.

2 Stellen Sie die Taste PRESET MEMORY/ MENU 10 (SYSTEM) auf ON.

Wenn die Taste gedrückt wird und ihre Lampe aufleuchtet, erscheint das Menü [SYSTEM] auf dem LCD-Feld.

[1]CAMERA CTL ▼

3 Drehen Sie den Knopf F1, um das Menü INITIALIZE aufzurufen, und drücken Sie dann den Knopf F1.

[11]INITIALIZE ◆



Drücken Sie den Knopf F1.

1. INITIALIZE
ALL↓

4 Drehen Sie den Knopf F2, um den Initialisierungsmodus auszuwählen.

1. INITIALIZE
ALL↓



Drehen Sie den Knopf F2.

1. INITIALIZE
SETUP↓

ALL:

Die vom Gerät gesteuerten Einstellungen werden auf die Werksvorgaben zurückgesetzt.

SETUP:

Nur die Einstellungen der folgenden Menüs werden auf die Werksvorgaben zurückgesetzt.

Menü [CAMERA]	
[2]	POWER
[3]	TALLY
Menü [SETUP]	
[1]	USER
[2]	SW LINK
[3]	SW DISP
[4]	OPERATE
[5]	PRESET
[8]	GPI
[9]	LCD BL
[10]	MENU CTL

5 Drücken Sie den Knopf F2, um die Einstellungen zu initialisieren.

Steuerschnittstelle für externe Geräte

■ TALLY/GPI

Die Anschlüsse TALLY IN 1 bis TALLY IN 5 sind Kontakteingänge, die dazu dienen, die Tally-Lampen des Gerätes (oberhalb der Tasten CAMERA STATUS/SELECTION) zum Aufleuchten zu bringen.

Die Tally-Lampen leuchten bei Kontakteingabe auf.

Die Anschlüsse GPI IN 1 bis GPI IN 4 sind Kontakteingänge, die für die Steuerung des Gerätes über eine externe Quelle verwendet werden.

Die Anschlüsse GPI OUT 1 bis GPI OUT 4 sind Open-Collector-Ausgänge, die für die Ausgabe der Zustände an eine externe Quelle verwendet werden.

(D-sub 15-polig, Buchse, Zollgewinde)

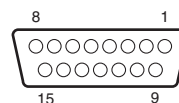

Stift-Nr.	Signal	Beschreibung des Signals	Funktion
1	TALLY IN 1	CAM1 Tally-Eingang	Kontakt-Eingang
9	TALLY IN 2	CAM2 Tally-Eingang	
2	TALLY IN 3	CAM3 Tally-Eingang	
10	TALLY IN 4	CAM4 Tally-Eingang	
3	TALLY IN 5	CAM5 Tally-Eingang	
11	GND	Masse	
4	GPI IN 1	Vorwahl-Eingang 1	Kontakt-Eingang
12	GPI IN 2	Vorwahl-Eingang 2	
5	GPI IN 3	Vorwahl-Eingang 3	
13	GPI IN 4	Tafelsperre	
6	GPI OUT 1	Netzwerkamerawahl 0 *	Open-Collector-Ausgang
14	GPI OUT 2	Netzwerkamerawahl 1 *	
7	GPI OUT 3	Netzwerkamerawahl 2 *	
15	GPI OUT 4	Alarm	
8	NC	Unbenutzt	

Beispiel von GPI OUT-Anschlüssen

Stellen Sie sicher, dass die unten angegebenen Bedingungen erfüllt sind.

Durchschlagfestigkeit: Max. DC 24 V

Stromstärke: Max. 50 mA

AW-RP50

(Max. Spannung: 24 V)

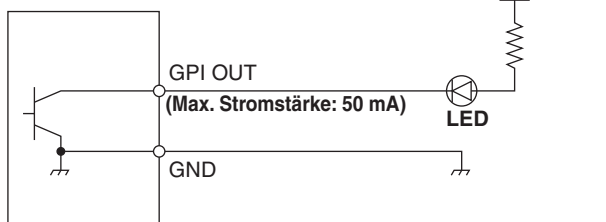

Beispiel von TALLY IN- und GPI IN-Anschlüssen

Verwenden Sie Kontakteingänge.

AW-RP50

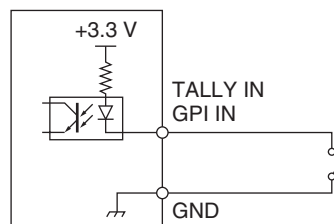

*: Die Auswahlzustände (Tasten CAMERA STATUS/SELECTION 1 bis 5) der Netzwerkkameras können an GPI OUT 1 bis GPI OUT 3 überwacht werden.

Taste CAMERA STATUS/SELECTION	Netzwerkamerawahl 0 (GPI OUT 1)	Netzwerkamerawahl 1 (GPI OUT 2)	Netzwerkamerawahl 2 (GPI OUT 3)
1	Ein	Aus	Aus
2	Aus	Ein	Aus
3	Ein	Ein	Aus
4	Aus	Aus	Ein
5	Ein	Aus	Ein

Setup-Software

Die "Setup Software" ist eine Anwendung, die es ermöglicht, dieselben Funktionen wie die automatischen IP-Einstellungen des Gerätes vom Hostcomputer auszuführen.

Die Software dient der Einstellung der Netzwerkumgebung zur Bedienung der Netzwerkkamera über den Hostcomputer. Sie ermöglicht es, die Einstellungsdateien im Hostcomputer zu speichern und die gespeicherten Dateien zu laden und in der Netzwerkumgebung zu reflektieren.

Einzelheiten finden Sie in den nachfolgenden Abschnitten.

Hinweise

Wenn die Einstellungen mithilfe der "Setup Software" am Hostcomputer gewählt werden sollen:

- Führen Sie den Vorgang nicht am Gerät durch.
- Starten Sie die "Setup Software" nicht auf einem anderen Computer im selben Netzwerk.
- Benutzen Sie nicht die mit der Kamera AW-HE50 gelieferte Software "Easy IP Setup".

■ Installieren der Software

Dieser Abschnitt beschreibt das Installationsverfahren der Setup Software.

1. Legen Sie die mit dem Gerät gelieferte CD-ROM in das CD-ROM-Laufwerk des Hostcomputers ein, in dem die Software-Anwendung installiert werden soll.
2. Kopieren Sie den gesamten Ordner auf der CD-ROM, der die "Setup Software" enthält, auf die Festplatte des Hostcomputers.
3. Doppelklicken Sie auf "RP50Tool.exe" im kopierten Ordner "Setup Software", um die Setup Software zu starten.

■ IP-Einstellungen

Stellen Sie im Fenster der Registerkarte "Setting" die IP-Adressen der Netzwerkkameras und des Bildmischpults ein.

The screenshot shows a software window titled "Setting" with a menu bar containing "File", "Operate", and "IP Address". Below the menu bar is a dropdown menu showing "RP1(192.168.0.9)". The main area contains a table with the following columns: Type, Group, CAMERA No, Type, CAMERA Name, SW Input, MAC Address, IP Address, HTTP Port, CAMERA Select, and Alarm. The table is divided into three sections: CAMERA (Groups 1, 2, and 3), and SW. Each row in the CAMERA section has dropdown menus for "Type" (all set to "NoAssign") and "CAMERA Select", and a text input field for "IP Address" (all set to "0 . 0 . 0 . 0"). The "SW" row also has a "Type" dropdown set to "NoAssign" and an "IP Address" field set to "0 . 0 . 0 . 0". At the bottom of the window are buttons for "RENEW", "KEEP", "REFRESH", "ALL CLEAR", "SET", and "CANCEL".

Type	Group	CAMERA No	Type	CAMERA Name	SW Input	MAC Address	IP Address	HTTP Port	CAMERA Select	Alarm
CAMERA	1	C001	NoAssign		NoAssign	00:00:00:00:00:00	0 . 0 . 0 . 0	0		
		C002	NoAssign		NoAssign	00:00:00:00:00:00	0 . 0 . 0 . 0	0		
		C003	NoAssign		NoAssign	00:00:00:00:00:00	0 . 0 . 0 . 0	0		
		C004	NoAssign		NoAssign	00:00:00:00:00:00	0 . 0 . 0 . 0	0		
		C005	NoAssign		NoAssign	00:00:00:00:00:00	0 . 0 . 0 . 0	0		
	2	C006	NoAssign		NoAssign	00:00:00:00:00:00	0 . 0 . 0 . 0	0		
		C007	NoAssign		NoAssign	00:00:00:00:00:00	0 . 0 . 0 . 0	0		
		C008	NoAssign		NoAssign	00:00:00:00:00:00	0 . 0 . 0 . 0	0		
		C009	NoAssign		NoAssign	00:00:00:00:00:00	0 . 0 . 0 . 0	0		
		C010	NoAssign		NoAssign	00:00:00:00:00:00	0 . 0 . 0 . 0	0		
	3	C011	NoAssign		NoAssign	00:00:00:00:00:00	0 . 0 . 0 . 0	0		
		C012	NoAssign		NoAssign	00:00:00:00:00:00	0 . 0 . 0 . 0	0		
		C013	NoAssign		NoAssign	00:00:00:00:00:00	0 . 0 . 0 . 0	0		
		C014	NoAssign		NoAssign	00:00:00:00:00:00	0 . 0 . 0 . 0	0		
		C015	NoAssign		NoAssign	00:00:00:00:00:00	0 . 0 . 0 . 0	0		
SW			NoAssign		00:00:00:00:00:00	0 . 0 . 0 . 0				

Setup-Software

● Anzeigen der Registerkarte "Setting"

Type	Group	CAMERA No	Type	CAMERA Name	SW Input	MAC Address	IP Address	HTTP Port	CAMERA Select	Alarm
		C001	NoAssign		NoAssign	00:00:00:00:00:00	0 . 0 . 0 . 0	0		
		C002	NoAssign		NoAssign	00:00:00:00:00:00	0 . 0 . 0 . 0	0		

① Listenfeld

Hier wird die IP-Adresse des mit dem Netzwerk verbundenen AW-RP50 angezeigt.
Die Information der Netzwerkumgebung, die von dem hier gewählten AW-RP50 eingerichtet wurde, wird auf der Registerkarte "Setting" angezeigt.

② Type

In dieser Spalte werden die mit dem ausgewählten AW-RP50 verbundenen Geräte angezeigt.

CAMERA: Netzwerkkamera

SW: Bildmischpult

③ Group

In dieser Spalte werden die Nummern der vom ausgewählten AW-RP50 gesteuerten Kameragruppen angezeigt.

④ CAMERA No

In dieser Spalte werden die Nummern der vom ausgewählten AW-RP50 gesteuerten Kameras angezeigt.

⑤ Type

In dieser Spalte werden die Verbindungsmethoden der mit dem ausgewählten AW-RP50 verbundenen Geräte angezeigt.

Serial: Serielle Verbindung

Network: IP-Verbindung

NoAssign: Keine Einstellung (Vorgabe)

Die Verbindungsmethode kann manuell geändert werden. Klicken Sie auf rechts, und wählen Sie "Serial", "Network" oder "NoAssign".
"Serial" kann nur bei Group 1 gewählt werden.
Nachdem die Methode geändert worden ist, klicken Sie auf die Schaltfläche [SET], um die Änderung zu übernehmen.

⑥ CAMERA Name

In dieser Spalte werden die in den Netzwerkkameras eingestellten Namen der Kameras angezeigt.
Sie werden für die Netzwerkkameras in der gegenwärtig gewählten Gruppe angezeigt.
Für Netzwerkkameras mit serieller Verbindung werden sie nur angezeigt, wenn die Kameras vom Gerät gewählt werden.

⑦ SW Input

In dieser Spalte werden die Eingangsanschlüsse des Bildmischpults angezeigt.

Der Eingangsanschluss kann manuell geändert werden. Klicken Sie auf rechts, und wählen Sie "NoAssign" oder einen Eingangsanschluss von "INPUT1" bis "INPUT5" aus.
Nachdem der Anschluss geändert worden ist, klicken Sie auf die Schaltfläche [SET], um die Änderung zu übernehmen.

⑧ MAC Address

In dieser Spalte werden die MAC-Adressen der Netzwerkkameras und des Bildmischpults angezeigt, die mit dem ausgewählten AW-RP50 verbunden sind.

⑨ IP Address

In dieser Spalte werden die IP-Adressen der Netzwerkkameras und des Bildmischpults angezeigt, die mit dem ausgewählten AW-RP50 verbunden sind.

Die IP-Adressen können durch Direkteingabe geändert werden. Nachdem Sie eine IP-Adresse eingegeben haben, klicken Sie auf die Schaltfläche [SET], um die Änderung zu übernehmen.

⑩ HTTP Port

In dieser Spalte werden die Nummern der Ports für den Anschluss des ausgewählten AW-RP50 angezeigt.

⑪ CAMERA Select

In dieser Spalte werden die Nummern der zu ändernden Kameras angezeigt.

Die Nummern der Kamera können manuell geändert werden. Klicken Sie auf rechts, und wählen Sie eine Nummer von "C001" bis "C100".
Nachdem die Kameranummer geändert worden ist, klicken Sie auf die Schaltfläche [SET], um die Änderung zu übernehmen.

⑫ Alarm

In dieser Spalte wird die Alarm-Information der Netzwerkkameras angezeigt.
Sie werden für die Netzwerkkameras in der gegenwärtig gewählten Gruppe angezeigt.
Für Netzwerkkameras mit serieller Verbindung werden sie nur angezeigt, wenn die Kameras gewählt werden.

Setup-Software

● Automatische IP-Einstellung

■ Wenn IP-Adressen geändert werden sollen

- 1 Klicken Sie auf [RENEW].**
Neue IP-Adressen werden in den betreffenden Netzwerkkameras und im Bildmischpult eingestellt.
 - Wenn [CANCEL] angeklickt wird, werden die ursprünglichen Einstellungen wiederhergestellt.
- 2 Prüfen Sie, ob die IP-Adressen der Netzwerkkameras und des Bildmischpults korrekt angezeigt werden, und klicken Sie auf [SET].**
Die eingestellten IP-Adressen treten nun in Kraft.

■ Wenn IP-Adressen nicht geändert werden sollen

- 1 Klicken Sie auf [KEEP].**
Die IP-Adressen der betreffenden Netzwerkkameras und des Bildmischpults werden angezeigt.
 - Wenn [CANCEL] angeklickt wird, werden die ursprünglichen Einstellungen wiederhergestellt.
- 2 Prüfen Sie, ob die IP-Adressen der Netzwerkkameras und des Bildmischpults korrekt angezeigt werden, und klicken Sie auf [SET].**
Die angezeigten IP-Adressen treten nun in Kraft.

● Ändern der IP-Adressen

Die IP-Adressen der Netzwerkkameras und des Bildmischpults können geändert werden.

- 1 Geben Sie die IP-Adresse des betreffenden Gerätes direkt in das Feld [IP Address] ein.**
- 2 Klicken Sie auf [SET].**
Die geänderte IP-Adresse tritt nun in Kraft.

● Ändern der Kameranummern

Die für die Netzwerkkameras eingestellten Kameranummern können geändert werden.

- 1 Ändern Sie die Kameranummer für die betreffende Netzwerkkamera im Feld [CAMERA Select].**
- 2 Klicken Sie auf [SET].**
Die geänderte Kameranummer tritt nun in Kraft.

● Registrieren der Kameranummern für die Eingangsanschlüsse des Bildmischpults

Stellen Sie die Kameranummern, die für die Eingangsanschlüsse (SDI IN 1 bis SDI IN 4, DVI IN) des Bildmischpults registriert werden sollen, ein.

- 1 Wählen Sie die zu registrierenden Kameranummern im Feld [SW Input] aus.**

SW-Eingangsanzeige	Eingangsanschluss des Bildmischpults
Input1	SDI IN 1 bis SDI IN 4, DVI IN
Input2	
Input3	
Input4	
Input5	

- 2 Klicken Sie auf [SET].**
Die Registrierung der Kameranummern für die Eingangsanschlüsse des Bildmischpults tritt nun in Kraft.

● Initialisieren der IP-Adressen

Die eingestellten IP-Adressen werden initialisiert, wenn [ALL CLEAR] angeklickt wird.

● Erfassen von Informationen

Wenn [REFRESH] angeklickt wird, werden die neusten Informationen der Netzwerkkameras und des Bildmischpults erfasst und auf der Registerkarte "Setting" angezeigt.

Setup-Software

■ Speichern und Laden von Daten

Die Dateien mit den Netzwerkumgebungseinstellungen werden im Fenster der Registerkarte "File Operate" gespeichert und geladen.

● Laden der Einstellungsdateien

Laden Sie die Dateien mit den Netzwerkumgebungs-Einstellungsdaten.
(Dateiname: ***.r50)

1 Klicken Sie auf [File], und geben Sie die zu ladende Einstellungsdatei an.

Der Name der ausgewählten Datei wird im Textfeld angezeigt.

- Es ist auch möglich, den Dateinamen direkt einzugeben.

2 Klicken Sie auf [Load].

Wenn die Datei geladen worden ist, erscheint eine Meldung, die den Benutzer darauf hinweist, dass der Ladevorgang abgeschlossen ist.

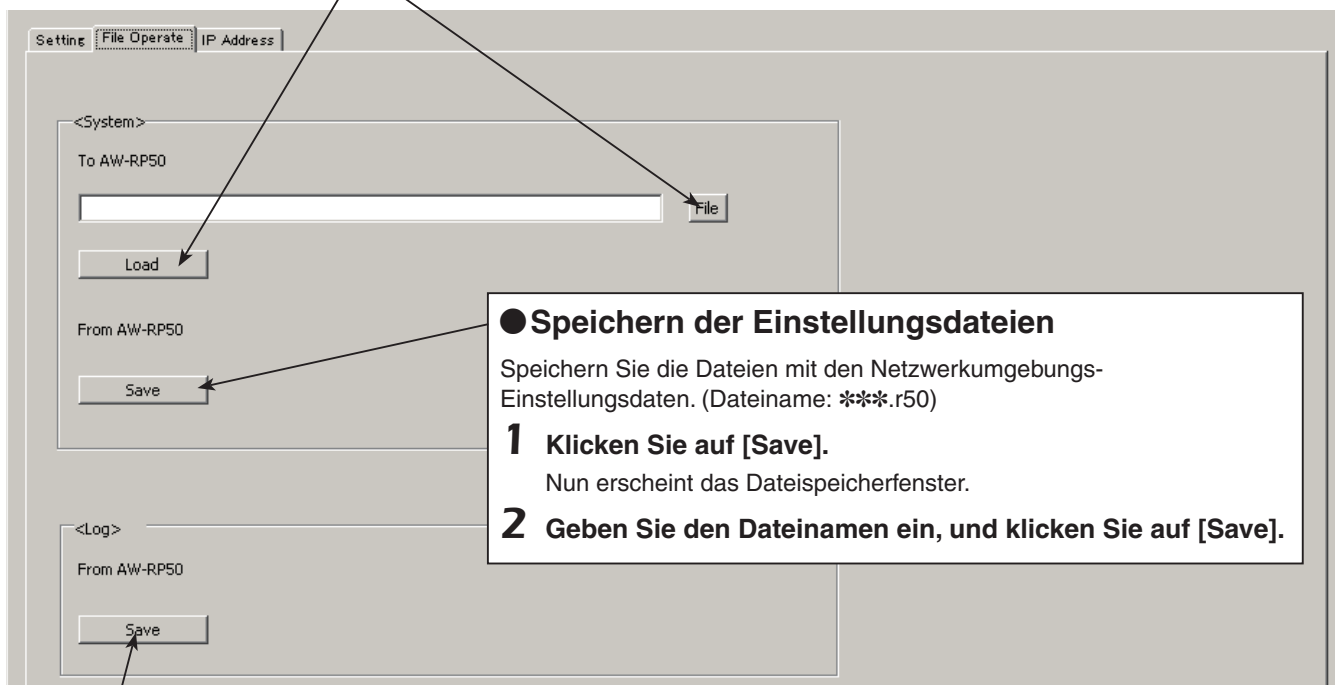

● Speichern der Einstellungsdateien

Speichern Sie die Dateien mit den Netzwerkumgebungs-Einstellungsdaten. (Dateiname: ***.r50)

1 Klicken Sie auf [Save].

Nun erscheint das Dateispeicherfenster.

2 Geben Sie den Dateinamen ein, und klicken Sie auf [Save].

● Speichern der Protokolldateien

Speichern Sie die Protokolldateien.
(Dateiname: RP50.log)

1 Klicken Sie auf [Save].

Nun erscheint das Dateispeicherfenster.

2 Geben Sie das Speicherziel und den Dateinamen ein, und klicken Sie auf [Save].

✍ Notiz ✍

Werden dieselben Informationen zu den Einstellungen für die Verbindungen mit den Netzwerkkameras von mehreren Kamera-Fernsteuergeräten AW-RP50 (bis zu 5 Geräte) im selben Netzwerk gemeinsam genutzt, führen Sie die Schritte unter "Speichern der Einstellungsdateien" (Save) aus, um die in einem Steuergerät AW-RP50 eingestellte Information zu speichern.

Kehren Sie dann zum Fenster der Registerkarte "Setting" zurück, und wählen Sie im Listenfeld das Gerät aus, dessen Einstellungsdaten übernommen werden sollen.

Im Fenster der Registerkarte "File Operate" wiederum können die Daten nun reflektiert werden, indem die Schritte unter "Laden der Einstellungsdateien" (Load) ausgeführt werden.

Referenzieren der Netzwerkumgebung

Auf der Registerkarte "IP Address" ist es möglich, die IP-Adressen der anderen Kamera-Fernsteuergeräte AW-RP50, die am Netzwerk angeschlossen sind, auszuwählen.

Die Information der Netzwerkumgebung, die von den gewählten AW-RP50-Geräten eingerichtet wurde, kann auf der Registerkarte "Setting" geprüft werden.

Bis zu fünf AW-RP50-Geräte können ausgewählt werden.

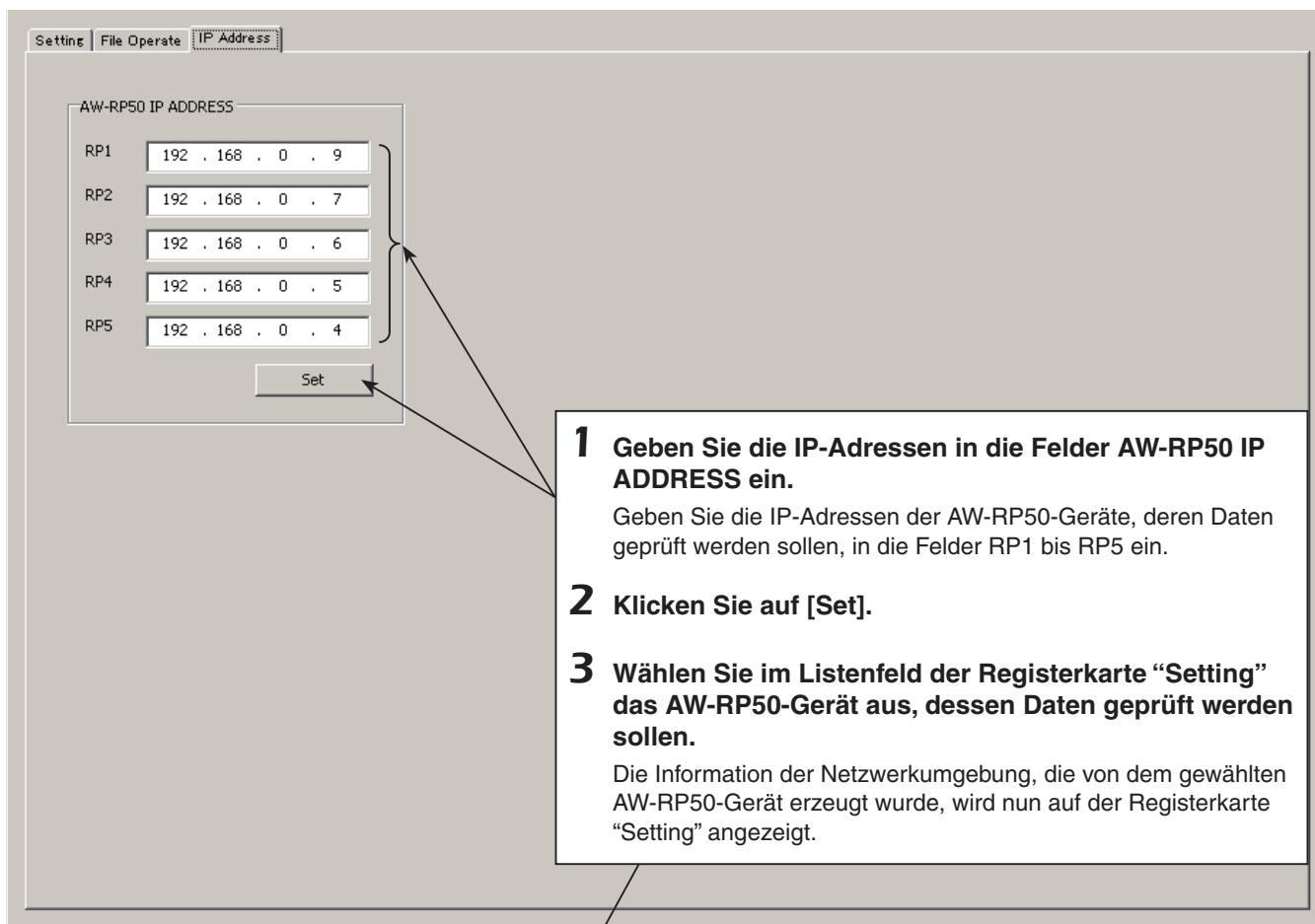

1 Geben Sie die IP-Adressen in die Felder AW-RP50 IP ADDRESS ein.
Geben Sie die IP-Adressen der AW-RP50-Geräte, deren Daten geprüft werden sollen, in die Felder RP1 bis RP5 ein.

2 Klicken Sie auf [Set].

3 Wählen Sie im Listenfeld der Registerkarte "Setting" das AW-RP50-Gerät aus, dessen Daten geprüft werden sollen.
Die Information der Netzwerkumgebung, die von dem gewählten AW-RP50-Gerät erzeugt wurde, wird nun auf der Registerkarte "Setting" angezeigt.

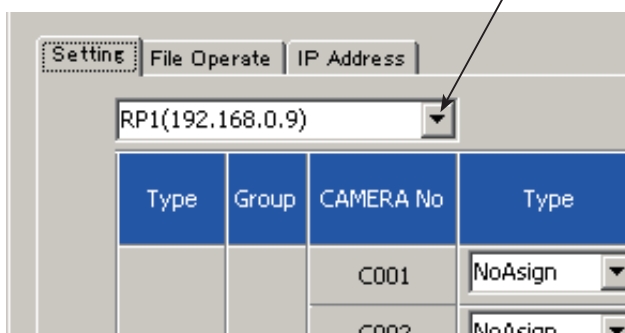

Type	Group	CAMERA No	Type
		C001	NoAssign
		C002	NoAsian

Tabelle der Menüposten

Taste	Menüposten	Steuervorrichtung	Anfangswert	Einstellung	
1	GAIN/PED	GAIN	AW-HE50		Auto, 0dB, 3dB, 6dB, 9dB, 12dB, 15dB, 18dB
			AW-HE100		AUTO, 0 bis 12dB, 15dB, 18dB (0dB bis 12dB: 1 Schritt)
			AW-HE870		AUTO, -6dB bis 18dB (1 Schritt)
			AW-E860, AW-E750, AW-E650, AW-E350		AUTO, 0 bis 30dB, N/Eye L, N/Eye, N/Eye H
			AK-HC1500, AK-HC1800		LOW, MID, HIGH, S.GAIN1, S.GAIN2, S.GAIN3
	PEDESTAL	AW-HE50			-10 bis +10
		AW-HE100			-30 bis +30
		AW-HE870			-150 bis +150
		AW-E860, AW-E750, AW-E650, AW-E350			-150 bis +150
		AK-HC1500, AK-HC1800			-150 bis +150
2	R/BGAIN	R GAIN	AW-HE50		"---"
			AW-HE100		-30 bis +30
			AW-HE870		-150 bis +150
			AW-E860, AW-E750, AW-E650, AW-E350		-150 bis +150
			AK-HC1500, AK-HC1800		-150 bis +150
	B GAIN	AW-HE50			"---"
		AW-HE100			-30 bis +30
		AW-HE870			-150 bis +150
		AW-E860, AW-E750, AW-E650, AW-E350			-150 bis +150
		AK-HC1500, AK-HC1800			-150 bis +150
3	R/BPED	R PED	AW-HE50		"---"
			AW-HE100		"---"
			AW-HE870		-150 bis +150
			AW-E860, AW-E750, AW-E650, AW-E350		-150 bis +150
			AK-HC1500, AK-HC1800		-100 bis +100
	B PED	AW-HE50			"---"
		AW-HE100			"---"
		AW-HE870			-150 bis +150
		AW-E860, AW-E750, AW-E650, AW-E350			-150 bis +150
		AK-HC1500, AK-HC1800			-100 bis +100
4	AWB/ABB	AWB SEL	AW-HE50		AWB A, AWB B, ATW
			AW-HE100		AWB A, AWB B, 3200K, 5600K, ATW
			AW-HE870		AWB A, AWB B, 3200K, 5600K, ATW
			AW-E860, AW-E750, AW-E650, AW-E350		AWB A, AWB B, 3200K, 5600K, ATW
			AK-HC1500, AK-HC1800		"---"
	SET			AWB, ABB Hinweis: "ABB" wird an der AW-HE50 nicht angezeigt.	

Tabelle der Menüposten

Taste	Menüposten		Steuervorrichtung	Anfangswert	Einstellung	
5	SHUTTER	SHUTTER	AW-HE50		Off, Step, Synchro	
			AW-HE100		Off, Step, Synchro	
			AW-HE870		Off, Step, Synchro, ELC	
			AW-E860, AW-E750, AW-E650, AW-E350		Off, Step, Synchro, ELC	
			AK-HC1500, AK-HC1800		Off, Step, Synchro	
	SPEED		AW-HE50		1/120, 1/250, 1/500, 1/1000, 1/2000, 1/4000, 1/10000	
			AW-HE100		1/120, 1/250, 1/500, 1/1000, 1/2000	
			AW-HE870		1/120, 1/250, 1/500, 1/1000, 1/2000, 1/4000, 1/10000	
			AW-E860, AW-E750, AW-E650, AW-E350		1/120, 1/250, 1/500, 1/1000, 1/2000, 1/4000, 1/10000	
			AK-HC1500, AK-HC1800		VIDEO: 1/100, 1/120, 1/250, 1/500, 1/1000, 1/2000 (Sekunde) FILME: 180.0, 172.8, 144.0, 120.0, 90.0, 45.0 (Grad)	
6	DETAIL	DETAIL			Off, 0n	
		LEVEL	AW-HE50		LOW, HIGH	
			AW-HE100		0 bis 14	
			AW-HE870		LOW, HIGH	
			AW-E860, AW-E750, AW-E650, AW-E350		LOW, HIGH	
			AK-HC1500, AK-HC1800		"---"	
7	SCENE/ MODE	SCENE	AW-HE50		F-AUTO, MANU1, MANU2, MANU3	
			AW-HE100		HALOGEN, FLUORE, DAYLIGHT, USER	
			AW-HE870		HALOGEN, FLUORE, OUTDOOR, USER	
			AW-E860, AW-E750, AW-E650, AW-E350		HALOGEN, FLUORE, OUTDOOR, USER	
			AK-HC1500, AK-HC1800		CURRENT, PRESET, USER1, USER2	
		MODE		BAR, CAM		
		8	CAMERA	[1]GROUP	1.GROUP SELECT	1
[2]POWER	1.CAM POWER				GROUP ON	GROUP OFF, GROUP ON, ALL OFF, ALL ON
	2.AUTO ON				0n	Off, 0n
[3]TALLY	1.TALLY OUT				Off	Off, 0n

Tabelle der Menüposten

Taste	Menüposten	Steuervorrichtung	Anfangswert	Einstellung		
9	[1]USER	1.USER1		AWB	SWLINK, BUSCONT, FASIST, CAMSEL, TALLY_IP, CAMINF, AWB, ABB, POWER OFF	
		2.USER2		ABB	SWLINK, BUSCONT, FASIST, CAMSEL, TALLY_IP, CAMINF, AWB, ABB, POWER OFF	
	[2]SW LINK	1.SWLINK		0n	Off, 0n	
		2.BUSCONT		Off	Off, 0n	
		3.BUS		AUX	AUX, PVW, PinP, KEY	
		4.FASIST		Off	Off, 0n	
		5.CAMSEL		Off	Off, 0n	
		6.TALLY_IP		Off	Off, 0n	
		7.P/T LEVER		Self	Self, SW, Button Select	
	[3]SW DISP	1.CAMINF		0n	Off, 0n	
		2.FORMAT		0n	Off, 0n	
		3.CAMNAME		0n	Off, 0n	
		4.SCENE		0n	Off, 0n	
		5.GAIN		0n	Off, 0n	
		6.SHUTTER		0n	Off, 0n	
		7.IRIS		0n	Off, 0n	
		8.FILTER		0n	Off, 0n	
		9.ALARM		0n	Off, 0n	
	[4]OPERATE	1.PAN DIR		NORMAL	NORMAL, REVERSE	
		2.TILT DIR		NORMAL	NORMAL, REVERSE	
		3.ZOOM DIR		NORMAL	NORMAL, REVERSE	
		4.FOCUS DIR		NORMAL	NORMAL, REVERSE	
		5.SPEED WITH Z	AW-HE50			Off, 0n
			AW-HE100			Off, 1, 2
			AW-PH360, AW-PH400, AW-PH405, AW-PH650			Off, 1, 2
		6.SPEED TARGET		P/T/Z/F	P/T/Z/F, P/T	
	7.FOCUS/IRIS		STANDARD	STANDARD, EXCHANGE		
	8.P/T CURV		1	1 bis 5		
	[5]PRESET	1.DIAG SPEED	AW-HE50		1 bis 30	
			AW-HE100	30	1 bis 30	
			AW-PH360, AW-PH400, AW-PH405, AW-PH650	30	1 bis 30	
		2.SCOPE	AW-HE50	30	MODE A, MODE B, MODE C	
			AW-HE100	30	“---”	
AW-PH360, AW-PH400, AW-PH405, AW-PH650			“---”			
3.HOME POSITION			SET			

Tabelle der Menüposten

Taste	Menüposten	Steuervorrichtung	Anfangswert	Einstellung		
9	[6]FUNCTION	1.ND FILTER	AW-HE50		“---”	
			AW-HE100		“---”	
			AW-HE870		Off, On	
			AW-E860, AW-E750, AW-E650, AW-E350		Off, On	
			AK-HC1500, AK-HC1800		Clear, 1/4, 1/16, 1/64	
		2.OPTION	AW-HE50		Off, On	
			AW-HE100		Off, On	
			AW-PH360, AW-PH400, AW-PH405		Off, On	
			AW-PH650		Off, On	
		3.DEFROSTER	AW-HE50		“---”	
			AW-HE100		“---”	
			AW-PH360, AW-PH400, AW-PH405		Off, On	
			AW-PH650		Off, On	
		4.WIPER	AW-HE50		“---”	
			AW-HE100		“---”	
			AW-PH360, AW-PH400, AW-PH405		Off, On	
			AW-PH650		Off, On	
		5.HEATER/FAN	AW-HE50		“---”	
			AW-HE100		“---”	
			AW-PH360, AW-PH400, AW-PH405		Off, On	
			AW-PH650		Off, On	
		6.LAMP	AW-HE50		“---”	
			AW-HE100		“---”	
			AW-PH360, AW-PH400, AW-PH405		Off, On	
	AW-PH650			Off, On		
	[7]PTZ ADJ	1.Z MIN SPEED		Off	Off, 1 bis 8	
		2.LIMIT UP	AW-HE50			Off, On
			AW-HE100			EXEC
			AW-PH360, AW-PH400, AW-PH405, AW-PH650			EXEC
		3.LIMIT DOWN	AW-HE50			Off, On
			AW-HE100			EXEC
			AW-PH360, AW-PH400, AW-PH405, AW-PH650			EXEC
		4.LIMIT LEFT	AW-HE50			Off, On
			AW-HE100			EXEC
			AW-PH360, AW-PH400, AW-PH405, AW-PH650			EXEC
		5.LIMIT RIGHT	AW-HE50			Off, On
	AW-HE100				EXEC	
	AW-PH360, AW-PH400, AW-PH405, AW-PH650				EXEC	
	[8]GPI	1.PRESET CTL1		CAM1 : PRE1	CAM1 : PRE1 bis CAM100 : PRE100,	
2.PRESET CTL2			CAM2 : PRE1	ALL : PRE1 bis		
3.PRESET CTL3			CAM3 : PRE1	ALL : PRE100		
[9]LCD BL	1.BACKLIGHT		On	Off, On		
[10]MENU CTL	1.MENU CONTROL		ENABLE	ENABLE, DISABLE		

Tabelle der Menüposten

Taste	Menüposten	Steuervorrichtung	Anfangswert	Einstellung		
10	SYSTEM	[1]CAMERA CTL	1.CAM1 bis 100.CAM100	NoAssign	Serial, Network, NoAssign	
		[2]CAM ASSIGN	1.CAM1 bis 100.CAM100	192.168.000.010		
		[3]SW CTL	1.SW	NoAssign	Network, NoAssign	
		[4]SW ASSIGN	1.INPUT1		CAM1	NoAssign, CAM1 bis 100
			2.INPUT2		CAM2	
			3.INPUT3		CAM3	
			4.INPUT4		CAM4	
			5.INPUT5		CAM5	
		[5]AUTO SET IP	1.AUTO SETUP		RENEW IP ADR	RENEW IP ADR, KEEP IP ADR, ALL CLEAR
		[6]NETWORK	1.IP ADDRESS		192.168.000.009	
			2.SUBNETMASK		255.255.255.000	
			3.GATEWAY		192.168.000.001	
			4.MAC ADDRESS			Nur Anzeige
		[7]CAM IP ADR	1.IP:CAM1 bis 100.IP:CAM100		192.168.000.010 bis 192.168.000.109	
[8]CAM PORT	1.PORT:CAM1 bis 100.PORT:100		80	1 bis 65535		
[9]SW IP ADR	1.IP:SW		192.168.000.008			
[10]ALARM	1.POWER			ALARM, No ALARM		
	2.CAM*** (Hinweis)			FAN ALM, P/T ALM, FAN ALM+P/T ALM, No ALARM		
	3.CAM*** (Hinweis)					
	4.CAM*** (Hinweis)					
	5.CAM*** (Hinweis)					
	6.CAM*** (Hinweis)					
[11]INITIALIZE	1.INITIALIZE			ALL, SETUP		
[12]VERSION	1.SYSTEM VER			V.***.***		
	2.PROGRAM VER			V.***		
	3.FPGA VER			V.***		

Hinweis: "***" ist die Nummer der Kamera in der ausgewählten Kameragruppe.

Table des matières

Avant utilisation.....	2	Retour des caméras distantes à leur position initiale.....	21
Vue générale.....	2	Réglage de la vitesse de Pan, Tilt, zoom et mise au point.....	21
Marques commerciales et marques commerciales déposées.....	2	Réglage de la plage de mouvement de la caméra distante (fonction limiteur).....	22
Au sujet du droit d'auteur et de la licence.....	2	Contrôle des périphériques connectés aux caméras distantes.....	24
Affichage des caractéristiques électriques.....	2	Réglage de la vitesse minimale de démarrage du zoom.....	25
Déni de la garantie.....	2	Exercice du contrôle extérieur sur les données de mémoire préréglée.....	25
Sécurité de réseau.....	2	Verrouillage des opérations des boutons.....	26
Comment mettre les caméras distantes sous et hors tension.....	3	Réglage du contre-jour du panneau LCD.....	26
Réglage et utilisation des mémoires préréglées.....	6	Réglage de la liaison avec le commutateur.....	27
Enregistrement de données dans les mémoires préréglées.....	6	Réglages du réseau du commutateur.....	27
Exécution des données préréglées.....	7	Réglage de la liaison.....	28
Suppression des données de mémoires préréglées.....	7	Réglage des fonctions quand l'appareil est relié au commutateur.....	29
Sélection des réglages pour une caméra distante sélectionnée.....	8	Réglage de la sortie et de l'entrée d'image.....	29
Réglage du gain.....	8	Réglages du commutateur.....	30
Réglage du niveau de noir.....	8	Réglage pour l'information à afficher à l'OSD.....	33
Réglage de la balance des blancs.....	9	Contrôle de l'information d'alarme de l'équipement.....	35
Réglage de la balance des noirs.....	12	Remise de l'appareil aux réglages usine.....	36
Réglage de la vitesse d'obturation.....	13	Interface de contrôle pour les dispositifs extérieurs.....	37
Réglage du détail.....	13	Logiciel d'implantation.....	38
Sélection du mode de prise de vues.....	14	Installation du logiciel.....	38
Spécifications des barres de mire.....	14	Réglages IP.....	38
Opération des items de menu de la caméra distante sélectionnée.....	15	Sauvegarde et chargement de données.....	41
Réglage des boutons USER.....	16	Référence à l'environnement de réseau.....	42
Réglages de signalisation (Tally).....	17	Tableau des items de menus.....	43
Réglage des fonctions.....	18		
Réglage des opérations des caméras distantes.....	19		
Réglage de la vitesse de passage à la position réglée par la mémoire préréglée.....	21		
Réglage des opérations à exécuter en fonctionnement préréglé.....	21		

Organisation des modes d'emploi de ce modèle

- La documentation de cette Télécommande de caméra distante (ci-après dénommée "l'appareil") est divisée en deux manuels: la partie intitulée <Utilisation et réglages> (ce manuel dans le CD-ROM) et la partie intitulée <Les bases>. Avant d'installer l'appareil, prendre soin de lire <Les bases> pour assurer une installation correcte de l'appareil.
- Pour ce manuel, les numéros de modèle de dispositif sont listés dans le tableau ci-dessous.

Numéro de modèle de dispositif	Numéro de modèle donné dans le manuel	Numéro de modèle de dispositif	Numéro de modèle donné dans le manuel	Numéro de modèle de dispositif	Numéro de modèle donné dans le manuel
AW-HS50E	AW-HS50	AW-E650E	AW-E650	AW-PH650L	AW-PH650
AW-HE50HE	AW-HE50	AW-E750E	AW-E750	AW-IF400G	AW-IF400
AW-HE50SE	AW-HE50	AW-E860L	AW-E860	AK-HC1500G	AK-HC1500
AW-HE100E	AW-HE100	AW-PH360L	AW-PH360	AK-HC1800G	AK-HC1800
AW-HE870E	AW-HE870	AW-PH400E	AW-PH400		
AW-E350E	AW-E350	AW-PH405E	AW-PH405		

- Dans ce manuel, les expressions "ensemble tête panoramique et caméra" et "caméra intégrée avec tête panoramique" sont toutes les deux abrégées sous la forme "**caméra distante**", sauf aux endroits où des équipements spécifiques sont mentionnés.

Avant utilisation

■ Vue générale

Cet appareil est une commande conçue pour les caméras distantes (caméras avec tête de panoramique horizontal/vertical (ci-après abrégé "tête pan-tilt") intégrée) et les systèmes de tête pan-tilt (composés de têtes pan-tilt et des caméras montées dessus).

Par connexion IP, un environnement de fonctionnement est réalisé où l'appareil est relié à une caméra à HD intégré AW-HE50 et un commutateur live compact AW-HS50.

Quand les connexions IP sont utilisées, l'appareil peut être utilisé pour contrôler jusqu'à 100 caméras distantes.

Quand des connexions en série sont utilisées, jusqu'à 5 caméras distantes et systèmes de tête pan-tilt peuvent être contrôlés.

■ Marques commerciales et marques commerciales déposées

- Microsoft, Windows, Windows Vista, Windows 7 et Internet Explorer sont ou des marques commerciales déposées ou des marques commerciales de la firme Microsoft Corporation aux États-Unis d'Amérique et dans d'autres pays.
- Intel et Intel Core sont des marques commerciales ou des marques commerciales déposées de la firme Intel Corporation ou de ses filiales aux États-Unis et dans d'autres pays.
- Adobe et Reader sont soit des marques commerciales déposées soit des marques commerciales de la firme Adobe Systems Incorporated aux États-Unis d'Amérique et/ou dans d'autres pays.
- Les autres noms de compagnies et de produits contenus dans ce mode d'emploi peuvent être marques commerciales ou des marques commerciales déposées de leurs propriétaires respectifs.

■ Au sujet du droit d'auteur et de la licence

La distribution, la copie, le démontage, l'inversion en conformité, l'inversion d'ingénierie et également l'exportation en violation aux lois de l'exportation du logiciel fourni avec cet appareil sont formellement interdits.

■ Affichage des caractéristiques électriques

Le nom de l'appareil, le numéro du modèle et ses caractéristiques électriques sont indiqués sur le panneau inférieur de l'appareil.

■ Déni de la garantie

EN AUCUN CAS Panasonic Corporation NE SERA TENU POUR RESPONSABLE POUR TOUTE PARTIE OU TOUTE PERSONNE, À L'EXCEPTION DU REMPLACEMENT OU D'UNE MAINTENANCE RAISONNABLE DE CE PRODUIT POUR LES CAS CITÉS, INCLUS MAIS NON LIMITÉS À CE QUI SUIT:

- ① TOUT DÉGÂT ET PERTE, Y COMPRIS SANS LIMITATION, DIRECT OU INDIRECT, SPÉCIAL, IMPORTANT OU EXEMPLAIRE, SURVENANT OU CONCERNANT LE PRODUIT;
- ② BLESSURE PERSONNELLE OU TOUT DÉGÂT CAUSÉS PAR UN USAGE NON APPROPRIÉ OU UNE UTILISATION NÉGLIGENTE DE L'UTILISATEUR;
- ③ DÉMONTAGE, RÉPARATION OU MODIFICATION NON AUTORISÉS DU PRODUIT EFFECTUÉS PAR L'UTILISATEUR;
- ④ INCOMMODITÉ OU TOUTE PERTE SURVENANT LORSQUE LES IMAGES NE SONT PAS AFFICHÉES DÙ À TOUTE RAISON OU CAUSE Y COMPRIS TOUTE PANNE OU PROBLÈME DU PRODUIT;
- ⑤ TOUT PROBLÈME, INCOMMODITÉ IMPORTANTE OU PERTE OU ENDOMMAGEMENT, SURVENANT DU SYSTÈME COMBINÉ PAR LES APPAREILS DE TIERS;
- ⑥ TOUS DÉRANGEMENTS, DOMMAGES OU PERTES OCCASIONNÉS PAR DES ACCIDENTS DUS À UNE MÉTHODE D'INSTALLATION INADÉQUATE OU TOUT FACTEUR AUTRE QU'UN DÉFAUT DU PRODUIT MÊME.
- ⑦ PERTES DE DONNÉES ENREGISTRÉES PROVOQUÉES PAR UNE PANNE;
- ⑧ TOUT DOMMAGE, PLAINTÉ, ETC. DUE À LA PERTE OU LA FUITE DES DONNÉES DE REGLAGE SAUVEGARDEES DANS CET APPAREIL OU DANS UN ORDINATEUR PERSONNEL.

■ Sécurité de réseau

Avec l'utilisation de cet appareil raccordé à un réseau, votre attention est attirée sur les risques de sécurité suivants que cela représente.

- ① Fuites ou vol des informations par l'intermédiaire de cet appareil
- ② L'utilisation de cet appareil pour exécuter des opérations illégales par des personnes aux intentions malveillantes
- ③ Interférence ou interruption de cet appareil par des personnes aux intentions malveillantes

Il va de votre responsabilité pour prendre toutes les précautions nécessaires qui sont décrites ci-dessous afin de vous mettre l'abri contre tous les risques de sécurité indiqués ci-dessus.

- Se servir de cet appareil dans un réseau sécurisé par un pare-feu, etc.
- Si cet appareil est connecté à un réseau comprenant plusieurs ordinateurs personnels, s'assurer que le système n'est pas directement infecté par des virus informatiques ou tout autre entité malveillantes (se servir d'un programme anti-virus, d'un programme anti-espion régulièrement mis à jour, etc.).
- Éviter les connexions faisant appel à des lignes publiques.

Comment mettre les caméras distantes sous et hors tension

■ Comment mettre les caméras distantes sous tension

Suivre l'une des procédures ci-dessous pour mettre les caméras distantes sous tension.

- Mise sous tension d'une caméra
- Mise sous tension des caméras en même temps que la mise sous tension de l'appareil
- Mise sous tension de plusieurs caméras
 - Mise sous tension de toutes les caméras
 - Mise sous tension d'un groupe sélectionné de caméras

Ces procédures sont décrites à tour de rôle ci-dessous.

Mise sous tension d'une caméra distante

1 Sélectionner la caméra distante.

Quand le bouton CAMERA STATUS/SELECTION correspondant est pressé, le nom de la caméra distante s'affiche sur la ligne supérieure du panneau LCD et POWER OFF s'affiche dans la ligne inférieure.

2 Tourner le cadran F2 pour sélectionner "ON", puis appuyer dessus.

La caméra distante sélectionnée est ainsi mise sous tension.

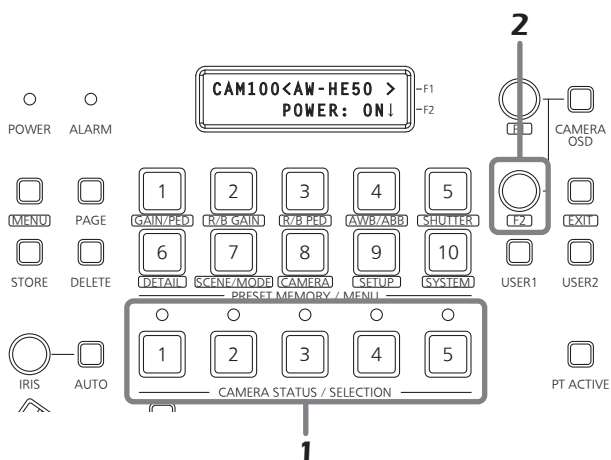

Mise sous tension des caméras en même temps que la mise sous tension de l'appareil

1 Régler le bouton MENU à ON.

Appuyer sur le bouton MENU pour allumer son indicateur.

2 Régler le bouton 8 PRESET MEMORY/MENU (CAMERA) à ON.

Quand le bouton est pressé et que l'indicateur est allumé, le menu [CAMERA] s'affiche au panneau LCD.

[1] GROUP ▼

3 Tourner le cadran F1 pour afficher le menu [POWER], puis appuyer dessus.

[2] POWER ◀

Appuyer sur le cadran F1.

1. CAM POWER ▼
ALL OFF↓

4 Tourner le cadran F1 pour afficher le menu [AUTO ON].

1. CAM POWER ▼
ALL OFF↓

Tourner le cadran F1.

2. AUTO ON ▲
On↓

5 Tourner le cadran F2 pour sélectionner "On", puis appuyer dessus.

"Serial" ou "Network" a été sélectionné à l'item CAMERA CTL du menu [SYSTEM] pour des caméras distantes quelques qu'elles soient, ces caméras distantes se mettront sous tension au moment où l'appareil sera mis sous tension.

Remarque

Suivant le nombre de caméras raccordées, cela peut parfois prendre un moment avant que l'opération initiée depuis l'appareil ne prenne effet.

Comment mettre les caméras distantes sous et hors tension

Mise sous tension de plusieurs caméras

1 Régler le bouton MENU à ON.

Appuyer sur le bouton MENU pour allumer son indicateur.

2 Régler le bouton 8 PRESET MEMORY/MENU (CAMERA) à ON.

Quand le bouton est pressé et que l'indicateur est allumé, le menu [CAMERA] s'affiche au panneau LCD.

[1] GROUP ▼

3 Tourner le cadran F1 pour afficher le menu [POWER], puis appuyer dessus.

[2] POWER ◆



Appuyer sur le cadran F1.

1 . CAM POWER ▼
ALL OFF↓

Mise sous tension de toutes les caméras

4 Tourner le cadran F2 pour sélectionner "ALL ON", puis appuyer dessus.

1 . CAM POWER ▼
ALL ON↓

Toutes les caméras distantes sont maintenant sous tension.

Mise sous tension d'un groupe sélectionné de caméras

4 Tourner le cadran F2 pour sélectionner "GROUP ON", puis appuyer dessus.

1 . CAM POWER ▼
GROUP ON↓

Le groupe sélectionné de caméras distantes est maintenant sous tension.

Comment mettre les caméras distantes sous et hors tension

■ Comment mettre les caméras distantes hors tension

Suivre l'une des procédures ci-dessous pour mettre les caméras distantes hors tension.

- Mise hors tension d'une caméra
- Mise hors tension de plusieurs caméras
 - Mise hors tension de toutes les caméras
 - Mise hors tension d'un groupe sélectionné de caméras

Ces procédures sont décrites à tour de rôle ci-dessous.

Mise hors tension d'une caméra

1 Sélectionner la caméra distante.

Quand le bouton CAMERA STATUS/SELECTION correspondant est pressé, le nom de la caméra distante s'affiche sur la ligne supérieure du panneau LCD et POWER ON s'affiche dans la ligne inférieure.

2 Tourner le cadran F2 pour sélectionner "OFF", puis appuyer dessus.

La caméra distante sélectionnée est ainsi mise hors tension.

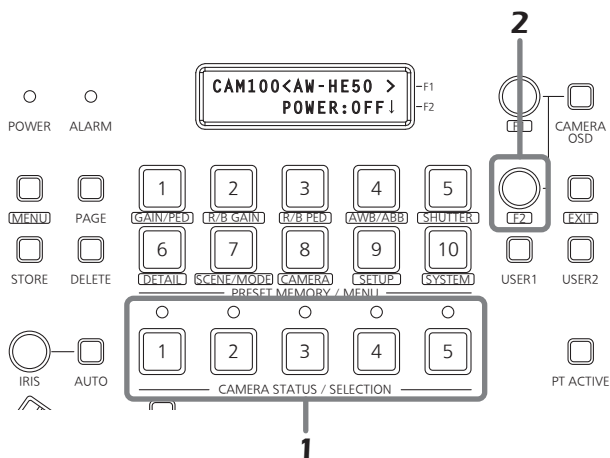

Mise hors tension de plusieurs caméras

1 Régler le bouton MENU à ON.

Appuyer sur le bouton MENU pour allumer son indicateur.

2 Régler le bouton 8 PRESET MEMORY/MENU (CAMERA) à ON.

Quand le bouton est pressé et que l'indicateur est allumé, le menu [CAMERA] s'affiche au panneau LCD.

[1] GROUP ▼

3 Tourner le cadran F1 pour afficher le menu [POWER], puis appuyer dessus.

[2] POWER ◆



Appuyer sur le cadran F1.

1. CAM POWER ▼
ALL OFF↓

Mise hors tension de toutes les caméras

4 Tourner le cadran F2 pour sélectionner "ALL OFF", puis appuyer dessus.

1. CAM POWER ▼
ALL OFF↓

Toutes les caméras distantes sont maintenant hors tension.

Mise sous tension d'un groupe sélectionné de caméras

4 Tourner le cadran F2 pour sélectionner "GROUP OFF", puis appuyer dessus.

1. CAM POWER ▼
GROUP OFF↓

Le groupe sélectionné de caméras distantes est maintenant hors tension.

Réglage et utilisation des mémoires pré-réglées

Cet appareil est pourvu d'une fonction permettant l'enregistrement des positions à filmer par les caméras distantes et des réglages des caméras distantes eux-mêmes.

Jusqu'à 100 jeux de données (pré-réglages) peuvent être enregistrés dans ces mémoires.

Les positions et réglages listés ci-dessous sont enregistrables.

- Positions PAN/TILT
- Réglage d'iris de l'objectif
- Positions de zoom
- Réglage d'iris de l'objectif (iris manuel seulement)
- Positions de mise au point
- Réglages du mode de balance des blancs

Remarque

Le nombre de données de position et de réglage enregistrables en tant que données de mémoires pré-réglées varie d'une caméra distante à une autre. Pour les détails, veuillez consulter le Mode d'emploi du modèle concerné.

■ Enregistrement de données dans les mémoires pré-réglées

1 Appuyer sur un des boutons 1 à 5 CAMERA STATUS/SELECTION pour sélectionner la caméra distante à opérer.

2 Sortir les images à filmer par la caméra distante au moniteur.

L'angle de caméra distante à enregistrer est déterminé par opération du levier PAN/TILT et du bouton ZOOM. Si nécessaire, ajuster aussi la mise au point et l'iris.

3 Appuyer sur le bouton STORE.

4 Appuyer sur le bouton PAGE, puis sur le bouton PRESET MEMORY/MENU pour spécifier le "Numéro de page" à enregistrer.

A cette étape, le "Numéro de page" à enregistrer en tant que mémoire pré-réglée est spécifié.

- Pour les détails sur la relation entre "Numéro pré-réglé", "Numéro de page" et "Numéro sur la page", voir la section intitulée <Numéros pré-réglés et pages enregistrées>.

5 Maintenir le bouton PRESET MEMORY/MENU pressé pour spécifier le "Numéro sur la page".

Les données de mémoires pré-réglées sont enregistrées en même temps que le "Numéro sur la page" est spécifié.

Remarque

A la spécification du "Numéro sur la page", maintenir le bouton PRESET MEMORY/MENU pressé.

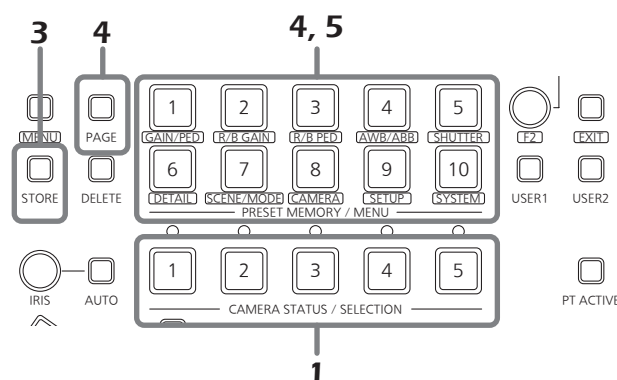

Pour enregistrer plus de données, répéter les étapes 2 à 5.

- A la spécification d'un "Numéro sur la page" différent sur le même "Numéro de page", il est enregistré en sautant l'étape 4 et effectuant seulement l'opération de l'étape 5.
- Le bouton PRESET MEMORY/MENU correspondant au numéro pré-réglé s'allume quand la donnée de mémoire pré-réglée a été enregistrée dans le AW-HE50.

<Numéros pré-réglés et pages enregistrées>

Numéro pré-réglé	Numéro de page	Numéro sur la page
1 à 10	1	1 à 10
11 à 20	2	1 à 10
21 à 30	3	1 à 10
31 à 40	4	1 à 10
41 à 50	5	1 à 10
51 à 60	6	1 à 10
61 à 70	7	1 à 10
71 à 80	8	1 à 10
81 à 90	9	1 à 10
91 à 100	10	1 à 10

Notes

Exemple: A la spécification du pré-réglage 21 Appuyer sur les boutons suivants dans l'ordre indiqué: Bouton PAGE → Bouton 3 PRESET MEMORY/MENU → Bouton 1 PRESET MEMORY/MENU.

Réglage et utilisation des mémoires prérégées

■ Exécution des données prérégées

1 Appuyer sur un des boutons 1 à 5 CAMERA STATUS/SELECTION pour sélectionner la caméra distante à opérer.

Sélectionner la caméra distante qui doit être pointée à l'angle de caméra enregistré dans la mémoire prérégée.

2 Après la pression du bouton PAGE, appuyer sur le bouton PRESET MEMORY/MENU pour spécifier le "Numéro de page" enregistré de la mémoire prérégée.

A cette étape, spécifier le "Numéro de page" enregistré de la mémoire prérégée.

- Pour les détails sur la relation entre "Numéro prérégé", "Numéro de page" et "Numéro sur la page", voir la section intitulée <Numéros prérégés et pages enregistrées>.

3 Appuyer sur le bouton PRESET MEMORY/MENU pour spécifier le "Numéro sur la page".

Les données de mémoires prérégées sont enregistrées en même temps que le "Numéro sur la page" est spécifié.

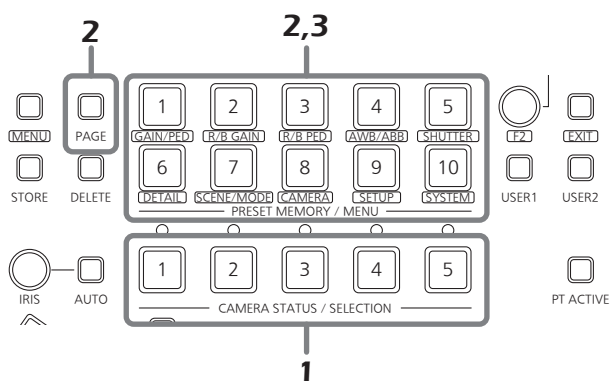

- A l'exécution de la donnée de mémoire prérégée, le numéro prérégé s'affiche sur le côté droit de la ligne supérieure du panneau LCD.

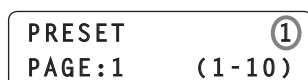

L'affichage du numéro prérégé est supprimé quand l'appareil ou la caméra distante est coupé(e) ou quand le groupe de caméra est commuté.

- Dans le cas du AW-HE50, le bouton PRESET MEMORY/MENU correspondant s'éteindra, puis s'allumera de nouveau à l'exécution de la donnée de mémoire prérégée. Dans le cas d'une autre caméra distante connectée en série, le bouton PRESET MEMORY/MENU correspondant s'allumera seulement.

■ Suppression des données de mémoires prérégées

Remarque

Cette fonction ne fonctionne pas avec le AW-PH400.

1 Appuyer sur un des boutons 1 à 5 CAMERA STATUS/SELECTION pour sélectionner la caméra distante à opérer.

Sélectionner la caméra distante dont les données de mémoire prérégée doivent être supprimées.

2 Appuyer sur le bouton DELETE.

3 Après la pression du bouton PAGE, appuyer sur le bouton PRESET MEMORY/MENU pour spécifier le "Numéro de page" des données de mémoire prérégée à supprimer.

A cette étape, spécifier le "Numéro de page" des données de mémoire prérégée à supprimer.

- Pour les détails sur la relation entre "Numéro prérégé", "Numéro de page" et "Numéro sur la page", voir la section intitulée <Numéros prérégés et pages enregistrées>.

4 Appuyer sur le bouton PRESET MEMORY/MENU pour spécifier le "Numéro sur la page".

Les données de mémoires prérégées sont enregistrées en même temps que le "Numéro sur la page" est spécifié.

Remarque

A la spécification du "Numéro sur la page", maintenir le bouton PRESET MEMORY/MENU pressé.

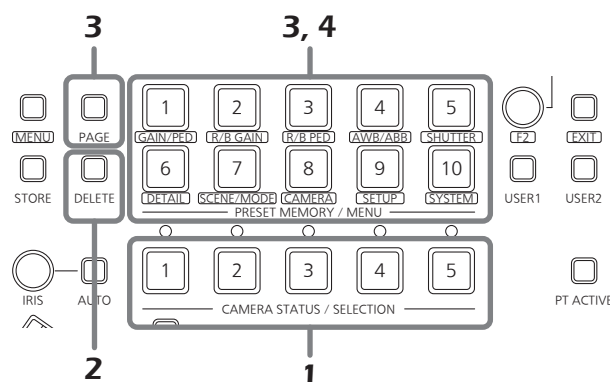

Sélection des réglages pour une caméra distante sélectionnée

Les réglages et ajustements suivants peuvent être exécutés pour une caméra distante sélectionnée directement à cet appareil.

- Gain
- Niveau de noir
- Valeurs de gain R et B
- Valeur de niveau R et B
- Balance des blancs
- Balance des noirs
- Vitesse d'obturation
- Détail
- Sélection du mode de prise de vue
- Sélection de barre couleur

Remarque

Il est impossible d'effectuer les opérations pour les fonctions qui ne sont pas supportées par le modèle concerné.
Pour de plus amples détails, voir le "Tableau des items de menus".

■ Réglage du gain

Aux emplacements trop sombres, augmenter le niveau du gain; au contraire, aux emplacements trop lumineux, réduire le niveau du gain.

Quand "Auto" est sélectionné, la quantité de lumière est automatiquement ajustée.

A l'augmentation du gain, le niveau de bruit augmente aussi.

1 Régler le bouton MENU à ON.

Appuyer sur le bouton MENU pour allumer son indicateur.

2 Régler le bouton 1 PRESET MEMORY/MENU (GAIN/PED) à ON.

Quand le bouton est pressé et que son indicateur est allumé, le menu [GAIN/PED] s'affiche au panneau LCD.

3 Tourner le cadran F1 pour sélectionner le réglage.

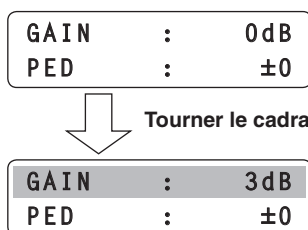

Remarque

Les réglages varieront selon la caméra distante connectée.
Pour de plus amples détails, consulter le Mode d'emploi du modèle concerné.

■ Réglage du niveau de noir

Effectuer l'ajustement du niveau de noir pour rendre les parties très sombres des images plus facilement visibles. L'ajustement en direction "-" rend les parties plus proches du noir; au contraire, l'ajustement en direction "+" les rend plus proches du blanc.

1 Régler le bouton MENU à ON.

Appuyer sur le bouton MENU pour allumer son indicateur.

2 Régler le bouton 1 PRESET MEMORY/MENU (GAIN/PED) à ON.

Quand le bouton est pressé et que son indicateur est allumé, le menu [GAIN/PED] s'affiche au panneau LCD.

3 Tourner le cadran F2 pour sélectionner le réglage.

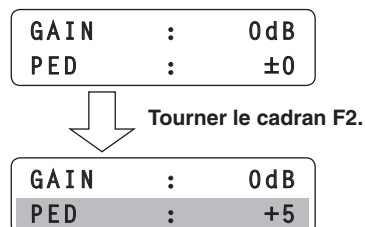

Remarque

Les réglages varieront selon la caméra distante connectée.
Pour de plus amples détails, consulter le Mode d'emploi du modèle concerné.

Sélection des réglages pour une caméra distante sélectionnée

■ Réglage de la balance des blancs

Le rapport entre les RGB (les trois couleurs primaires) est ajusté de sorte que le blanc soit reproduit correctement. Si la balance des blancs est désactivée, non seulement le blanc sera mal reproduit, mais la teinte des couleurs de toute l'image sera aussi détériorée.

La balance des blancs doit être ajustée à la première utilisation de la caméra distante ou bien quand la caméra distante est restée inutilisée pendant une période prolongée. Elle doit aussi être ajustée quand des changements ont été faits dans les conditions d'éclairage ou la luminosité.

La balance des blancs peut être ajustée automatiquement ou manuellement (ajustement précis après ajustement automatique). De plus, des valeurs pré-réglées ou "l'ajustement des blancs par suivi automatique (ATW)" qui continue à ajuster la balances des blancs automatiquement tout le temps, peuvent être sélectionnés.

Les résultats des ajustements de la balance des blancs peuvent être stockés dans la mémoire A ou mémoire B quand "AWB A" ou "AWB B" a été sélectionné pour la balance des blancs.

■ Sélection du mode de la balance des blancs

Procéder comme suit pour régler le mode de la balance des blancs.

1 Régler le bouton MENU à ON.

Appuyer sur le bouton MENU pour allumer son indicateur.

2 Régler le bouton 4 PRESET MEMORY/MENU (AWB/ABB) à ON.

Quand le bouton est pressé et que son indicateur est allumé, le menu [AWB/ABB] s'affiche au panneau LCD.

3 Tourner le cadran F1 pour sélectionner le mode de la balance des blancs.

AWB MOD: AWB B↓
SET : AWB↓

Les modes sélectionnables varient selon les caméras distantes connectées.

Caméra distante	Mode	Etat de la caméra distante
AW-HE50	AWB A	L'état de la balance des blancs enregistré dans la mémoire A de caméras distantes est établi.
	AWB B	L'état de la balance des blancs enregistré dans la mémoire B de caméras distantes est établi.
	ATW	En ce mode, la balance des blancs est ajustée en continu tout le temps et automatiquement compensée même si la source lumineuse ou la température de la couleur a changé.
AW-HE100 AW-HE870 AW-E860 AW-E750 AW-E650 AW-E350	AWB A	L'état de la balance des blancs enregistré dans la mémoire A de caméras distantes est établi.
	AWB B	L'état de la balance des blancs enregistré dans la mémoire B de caméras distantes est établi.
	3200K	L'état de la balance des blancs ajusté à une luminosité de 3200K est établi.
	5600K	L'état de la balance des blancs ajusté à une luminosité de 5600K est établi.
	ATW	En ce mode, la balance des blancs est ajustée en continu tout le temps et automatiquement compensée même si la source lumineuse ou la température de la couleur a changé.
AK-HC1500 AK-HC1800	—	—

Sélection des réglages pour une caméra distante sélectionnée

Ajustement automatique de la balance des blancs

Définir l'ajustement automatique si la coloration semble peu naturelle sous certaines sources lumineuses ou d'autres conditions. Si le blanc servant de référence peut être reconnu, il est possible de filmer avec une coloration naturelle.

Notes

Quand la balance des blancs est ajustée, les valeurs GAIN R et B sont réglées à "±0".

1 Régler le bouton MENU à ON.

Appuyer sur le bouton MENU pour allumer son indicateur.

2 Régler le bouton 4 PRESET MEMORY/MENU (AWB/ABB) à ON.

Quand le bouton est pressé et que son indicateur est allumé, le menu [AWB/ABB] s'affiche au panneau LCD.

3 Tourner le cadran F1 pour sélectionner l'emplacement de stockage de la balance des blancs.

Sélectionner "AWB A" ou "AWB B" comme emplacement de stockage de la balance des blancs.



AWB MOD: AWB A↓
SET : AWB↓

- Cette étape est inutile quand un AK-HC1500 ou AK-HC1800 sert de caméra distante.

4 Tourner le cadran F2 pour sélectionner AWB, puis appuyer dessus.

Maintenant, la caméra distante ajuste automatiquement la balance des blancs, et l'enregistre à l'emplacement sélectionné à l'étape 3.

A l'exécution de l'ajustement automatique, les détails suivants s'affichent au panneau LCD.

AWB ACTIVE:

Apparaît pendant l'exécution de AWB.

AWB OK:

Apparaît 3 secondes après l'exécution réussie de AWB.

AWB NG:

Apparaît 3 secondes après l'exécution ratée de AWB.

(AWB a été exécuté alors que ATW, 3200K ou 5600K était sélectionné.)

- Si la balance des blancs ne peut pas être ajustée correctement, changer la luminosité, l'iris, le sujet, la source lumineuse ou un autre aspect, et essayer à nouveau.

Remarque

Les réglages varieront selon la caméra distante connectée.

Pour de plus amples détails, consulter le Mode d'emploi du modèle concerné.

Sélection des réglages pour une caméra distante sélectionnée

Ajustement manuel de la balance des blancs (Réglage des valeurs de gain R et B)

- 1 Comme pour l'ajustement automatique, remplir l'écran d'un sujet blanc.
- 2 Connecter un moniteur de forme d'onde ou un moniteur couleur au connecteur de sortie vidéo de la caméra distante sélectionnée.
- 3 Régler le bouton MENU à ON.
Appuyer sur le bouton MENU pour allumer son indicateur.
- 4 Régler le bouton 2 PRESET MEMORY/MENU (R/BGAIN) à ON.
Quand le bouton est pressé et que son indicateur est allumé, le menu [R/BGAIN] s'affiche au panneau LCD.
- 5 Tourner le cadran F1 pour sélectionner le réglage de gain R; similairement, tourner le cadran F2 pour sélectionner le réglage de gain B.

R GAIN	:	±0	← Cadran F1
B GAIN	:	±0	← Cadran F2

Remarque

Les réglages varieront selon la caméra distante connectée.
Pour de plus amples détails, consulter le Mode d'emploi du modèle concerné.

Ajustement des blancs en suivi automatique (ATW)

Cette fonction assure automatiquement la compensation de sorte que la balance des blancs est ajustée, même quand la source lumineuse ou la température de la couleur change pendant la prise de vues, pour que les images semblent le moins bizarre (à savoir, ayant l'air le plus naturel) soient produites.

- 1 Régler le bouton MENU à ON.
Appuyer sur le bouton MENU pour allumer son indicateur.
- 2 Régler le bouton 4 PRESET MEMORY/MENU (AWB/ABB) à ON.
Quand le bouton est pressé et que son indicateur est allumé, le menu [AWB/ABB] s'affiche au panneau LCD.
- 3 Tourner le cadran F1 pour sélectionner ATW.

AWB MOD :	ATW↓
SET :	AWB↓

- S'il n'y a pas de blanc sur l'écran, la compensation correcte de la balance des blancs peut être impossible. De même, sous certaines sources lumineuses ou conditions de température de la couleur, la compensation correcte de la balance des blancs peut être impossible.

Remarque

Les réglages varieront selon la caméra distante connectée.
Pour de plus amples détails, consulter le Mode d'emploi du modèle concerné.

Sélection des réglages pour une caméra distante sélectionnée

■ Réglage de la balance des noirs

La balance des noirs doit être ajustée au premier emploi d'une caméra distante ou quand la caméra distante est restée inutilisée pendant une période prolongée. Elle doit aussi être ajustée quand des changements importants sont intervenus dans la température ambiante ou aux changements de saisons.

Si la caméra distante est utilisée avec les mêmes réglages et sous les mêmes conditions, il sera inutile de réajuster la balance des noirs.

Au réajustement de la balance des noirs, les données de mémoire antérieures seront supprimées et remplacées par les nouveaux réglages de balance des noirs.

Une fois la balance des noirs réglée, les réglages d'ajustement de niveau du noir R et B sont remis à ± 0 .

Ajustement automatique de la balance des noirs

1 Régler le bouton MENU à ON.

Appuyer sur le bouton MENU pour allumer son indicateur.

2 Régler le bouton 4 PRESET MEMORY/MENU (AWB/ABB) à ON.

Quand le bouton est pressé et que son indicateur est allumé, le menu [AWB/ABB] s'affiche au panneau LCD.

3 Tourner le cadran F2 pour sélectionner ABB, puis appuyer dessus.

AWB MOD :	AWB B↓
SET :	ABB↓

Maintenant, la caméra distante ajuste automatiquement la balance des noirs.

A l'exécution de l'ajustement automatique, les détails suivants sont affichés au panneau LCD.

ABB ACTIVE:

Apparaît à l'exécution d'ABB.

ABB OK:

Apparaît pendant 3 secondes après l'exécution réussie d'ABB.

ABB NG:

Apparaît pendant 3 secondes après l'exécution ratée d'ABB.

Remarque

Les réglages varieront selon la caméra distante connectée.
Pour de plus amples détails, consulter le Mode d'emploi du modèle concerné.

Ajustement manuel de la balance des noirs (Réglage du niveau de noir R et B)

1 Connecter un moniteur de forme d'onde ou un moniteur couleur au connecteur de sortie vidéo sur la caméra distante sélectionnée.

2 Régler le bouton MENU à ON.

Appuyer sur le bouton MENU pour allumer son indicateur.

3 Régler le bouton 3 PRESET MEMORY/MENU (R/BPED) à ON.

Quand le bouton est pressé et que son indicateur est allumé, le menu [R/BPED] s'affiche au panneau LCD.

4 Tourner le cadran F1 pour sélectionner le réglage de niveau du noir R; de même, tourner le cadran F2 pour sélectionner le réglage de niveau du noir B.

R PED :	± 0	← Cadran F1
B PED :	± 0	← Cadran F2

Remarque

Les réglages varieront selon la caméra distante connectée.
Pour de plus amples détails, consulter le Mode d'emploi du modèle concerné.

Sélection des réglages pour une caméra distante sélectionnée

■ Réglage de la vitesse d'obturation

Le mode d'obturation et la vitesse d'obturation de la caméra distante sont sélectionnables.

1 Régler le bouton MENU à ON.

Appuyer sur le bouton MENU pour allumer son indicateur.

2 Régler le bouton 5 PRESET MEMORY/MENU (SHUTTER) à ON.

Quand le bouton est pressé et que son indicateur est allumé, le menu [SHUTTER] s'affiche au panneau LCD.

3 Tourner le cadran F1 pour sélectionner le mode d'obturation.

Si "Step" a été sélectionné comme mode d'obturation, la vitesse d'obturation peut être sélectionnée en tournant le cadran F2.

SHUTTER:	Step↓	← Cadran F1
SPEED :	1/100	← Cadran F2

Remarques

- Les réglages varieront selon la caméra distante connectée.
Pour de plus amples détails, consulter le Mode d'emploi du modèle concerné.
- Quand une caméra distante connectée en série est sélectionnée et que sa vitesse d'obturation est réglée, puis qu'une caméra distante d'un autre groupe est assignée au bouton CAMERA STATUS/SELECTION, la vitesse d'obturation sera réglée à "1/100" à l'exécution de l'opération de menu suivante.

■ Réglage du détail

Le détail (netteté de l'image) est ajustable.

1 Régler le bouton MENU à ON.

Appuyer sur le bouton MENU pour allumer son indicateur.

2 Régler le bouton 6 PRESET MEMORY/MENU (DETAIL) à ON.

Quand le bouton est pressé et que son indicateur est allumé, le menu [DETAIL] s'affiche au panneau LCD.

3 Tourner le cadran F1 pour sélectionner On (activé) ou Off (désactivé).

4 Tourner le cadran F2 pour sélectionner le niveau de détail.

DETAIL :	On	← Cadran F1
LEVEL :	LOW	← Cadran F2

Remarque

Les réglages varieront selon la caméra distante connectée.

Pour de plus amples détails, consulter le Mode d'emploi du modèle concerné.

Sélection des réglages pour une caméra distante sélectionnée

■ Sélection du mode de prise de vues

Sélectionner le mode de prise de vues correspondant aux conditions de prise de vues.
Sélectionner le mode selon les conditions de prise de vues et vos préférences.

1 Régler le bouton MENU à ON.

Appuyer sur le bouton MENU pour allumer son indicateur.

2 Régler le bouton 7 PRESET MEMORY/MENU (SCENE/MODE) à ON.

Quand le bouton est pressé et que son indicateur est allumé, le menu [SCENE/MODE] s'affiche au panneau LCD.

3 Tourner le cadran F1 pour sélectionner le mode de prise de vues.

SCENE	:	MANU1↓
MODE	:	CAM↓

Remarque

Les réglages varieront selon la caméra distante connectée.
Pour de plus amples détails, consulter le Mode d'emploi du modèle concerné.

■ Spécifications des barres de mire

Les images à sortir de la caméra distante peuvent être commutées entre les "images de la caméra distante" et les "barres de mire".

1 Régler le bouton MENU à ON.

Appuyer sur le bouton MENU pour allumer son indicateur.

2 Régler le bouton 7 PRESET MEMORY/MENU (SCENE/MODE) à ON.

Quand le bouton est pressé et que son indicateur est allumé, le menu [SCENE/MODE] s'affiche au panneau LCD.

3 Tourner le cadran F2 pour sélectionner "CAM" (image de la caméra distante) ou "BAR" (barres de mire).

SCENE	:	MANU1↓
MODE	:	BAR↓

Opération des items de menu de la caméra distante sélectionnée

Les opérations de menu des caméras distantes peuvent être exécutées à partir de l'appareil pour la caméra distante sélectionnée.

Le bouton CAMERA OSD, et les cadrans F1 et F2 sont utilisés pour ces opérations.

Quand le bouton CAMERA OSD est pressé, son indicateur s'allume, et le menu sur écran de la caméra distante sélectionnée s'affiche comme image de sortie de la caméra distante.

Si le bouton est pressé à nouveau alors que son indicateur est allumé, le menu est effacé, et l'indicateur s'éteint.



Tableau des opérations

Caméra distante	ON/OFF menu	Opérations de cadran	Opérations de menu
AW-HE50	Maintenir le bouton CAMERA OSD pressé.	Tourner le cadran F1. (Le tourner dans le sens des aiguilles d'une montre.)	<ul style="list-style-type: none"> Se déplace (vers le bas) à un item. Change (augmente) le réglage.
		Tourner le cadran F1. (Le tourner dans le sens contraire des aiguilles d'une montre.)	<ul style="list-style-type: none"> Se déplace (vers le haut) à un item. Change (diminue) le réglage.
		Appuyer sur le cadran F1.	Entre le réglage.
AK-HC1500 AK-HC1800 AW-HE870	Maintenir le bouton CAMERA OSD pressé.	Tourner le cadran F1. (Le tourner dans le sens des aiguilles d'une montre.)	<ul style="list-style-type: none"> Se déplace (vers le bas) à un item. Change (diminue) le réglage.
		Tourner le cadran F1. (Le tourner dans le sens contraire des aiguilles d'une montre.)	<ul style="list-style-type: none"> Se déplace (vers le haut) à un item. Change (augmente) le réglage.
		Appuyer sur le cadran F1.	Entre le réglage.
AW-E350 AW-E650 AW-E750 AW-E860 AW-HE100	Maintenir le bouton CAMERA OSD pressé.	Tourner le cadran F1. (Le tourner dans le sens des aiguilles d'une montre.)	Se déplace (vers le bas) à un item.
		Tourner le cadran F1. (Le tourner dans le sens contraire des aiguilles d'une montre.)	Se déplace (vers le haut) à un item.
		Appuyer sur le cadran F1.	Entre le réglage.
		Tourner le cadran F2. (Le tourner dans le sens des aiguilles d'une montre.)	<ul style="list-style-type: none"> Entre le réglage. Change (augmente) le réglage.
		Tourner le cadran F2. (Le tourner dans le sens contraire des aiguilles d'une montre.)	Change (diminue) le réglage.

Remarques

- Le "Allumé" et "Éteint" de l'indicateur du bouton CAMERA OSD peut ne pas correspondre exactement à l'affichage et non-affichage du menu quand une autre caméra distante a été sélectionnée alors que les opérations de menu des caméras distantes sont exécutées à partir de l'appareil ou que la fonction CAMERA OSD est réglée à OFF par une caméra distante.

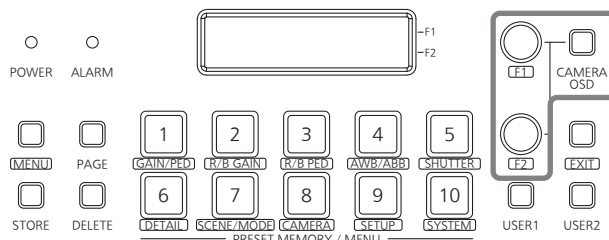
De plus, les opérations de menu peuvent ne pas être exécutées correctement.

- Les opérations diffèrent selon le modèle de la caméra distante.

Pour les détails sur les items de menu affichés, consulter le Mode d'emploi du modèle concerné.

Réglage des boutons USER

Des items de menu peuvent être assignés aux deux boutons USER (USER1, USER2).
La fonction cible peut être activée simplement en appuyant sur le bouton USER (USER1 ou USER2).

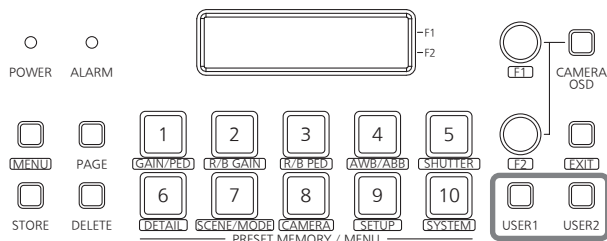

Items de menu	Détails des opérations exécutées	
SWLINK	Règle le contrôle de liaison entre l'appareil et le commutateur.	On: Activé Off: Inactivé
BUSCONT	Réglage de commutation de bus.	On: Activé Off: Inactivé
FASIST	Règle la fonction d'assistance à la mise au point.	On: Activé Off: Inactivé
CAMSEL	Affiche les icônes en bas à gauche des images de la caméra distante sélectionnée par l'appareil sur l'affichage multi-écran du commutateur.	On: Affichage Off: Non affichage
TALLY_IP	Envoie l'information de signalisation envoyée périodiquement par l'UDP du commutateur à la caméra distante.	On: Activé Off: Inactivé
CAMINF	Envoie l'information de caméra distante de la caméra distante sélectionnée au commutateur.	On: Activé Off: Inactivé
AWB	AWB est exécuté quand le bouton USER, auquel AWB est assigné, est pressé. En cas d'exécution réussie d'AWB, l'indicateur du bouton s'éteint; en cas d'exécution ratée, il clignote.	
ABB	ABB est exécuté quand le bouton USER, auquel ABB est assigné, est pressé. En cas d'exécution réussie d'ABB, l'indicateur du bouton s'éteint; en cas d'exécution ratée, il clignote.	
POWER OFF	Quand le bouton USER auquel POWER OFF est assigné est maintenu pressé, l'indicateur du bouton s'allume un instant, et la mise hors tension (OFF) est requise pour toutes les caméras distantes connectées.	

■ Enregistrement des fonctions dans les boutons USER

1 Régler le bouton MENU à ON.

Appuyer sur le bouton MENU pour allumer son indicateur.

2 Régler le bouton 9 PRESET MEMORY/MENU (SETUP) à ON.

Quand le bouton est pressé et que son indicateur est allumé, le menu [SETUP] s'affiche au panneau LCD.



3 Appuyer sur le cadran F1.

4 Tourner le cadran F1 pour afficher [USER1] ou [USER2].



5 Tourner le cadran F2 pour sélectionner l'item à assigner, puis appuyer dessus.



Tourner le cadran F2, puis appuyer dessus.



Réglages de signalisation (Tally)

Régler Activé (On) ou Inactivé (Off) pour Tally ON qui fournit des instructions Tally à la caméra distante en réponse aux demandes Tally reçues via le GPI et le réseau.

1 Régler le bouton MENU à ON.

Appuyer sur le bouton MENU pour allumer son indicateur.

2 Régler le bouton 8 PRESET MEMORY/MENU (CAMERA) à ON.

Quand le bouton est pressé et que l'indicateur est allumé, le menu [CAMERA] s'affiche au panneau LCD.



3 Tourner le cadran F1 pour afficher le menu [TALLY], puis appuyer dessus.



Appuyer sur le cadran F1.



4 Tourner le cadran F2 pour sélectionner On ou Off, puis appuyer dessus pour entrer la sélection.



Tourner le cadran F2, puis appuyer dessus.



Réglage des fonctions

Cette section décrit comment régler les fonctions de l'appareil. Les fonctions suivantes sont réglables.

- Réglage des opérations des caméras distantes
- Enregistrement des fonctions dans les boutons USER
- Réglage de la vitesse à laquelle passer à la position de réglage de la mémoire prééglée
- Réglage des items de commande utilisés lors de l'exécution des données prééglées
- Commande des dispositifs périphériques connectés aux caméras distantes
 - Filtre ND
 - Adaptateur secteur (AW-PS300A)
 - Dégivreur
 - Balai
 - Chauffage, ventilateur
 - Lampe halogène
- Assignation des données prééglées en cas d'interruption d'urgence
- Verrouillage des opérations de boutons

Les réglages sont établis à l'aide du menu [SETUP]. Les opérations du menu de base seront décrites en premier.

1 Régler le bouton MENU à ON.

Appuyer sur le bouton MENU pour allumer son indicateur.

2 Régler le bouton 9 PRESET MEMORY/MENU (SETUP) à ON.

Quand le bouton est pressé et que son indicateur est allumé, le menu [SETUP] s'affiche au panneau LCD.



3 Tourner le cadran F1 pour afficher l'item de menu cible, puis appuyer dessus.

Pour les détails sur les items du menu [SETUP], consulter le "Tableau des items de menus".



Appuyer sur le cadran F1.



4 Tourner le cadran F1 pour sélectionner l'item de menu cible.



Tourner le cadran F1.



5 Tourner le cadran F2 pour sélectionner le réglage.

Puis appuyer dessus pour changer le réglage.



Tourner le cadran F2, puis appuyer dessus.



Réglage des fonctions

■ Réglage des opérations des caméras distantes

Régler ces opérations en sélectionnant le menu [SETUP], puis le menu [OPERATE].

[4] OPERATE ◆

● Réglage des directions des opérations de Pan/Tilt, de zoom et de mise au point

Régler les directions dans lesquelles la caméra distante doit bouger quand les opérations de Pan/Tilt, de zoom et de mise au point ont été initiées à l'appareil.

■ Réglage de la direction de panoramique horizontal (PAN)

Au menu [SETUP], sélectionner [OPERATE] et afficher [PAN DIR]. Puis sélectionner "NORMAL" ou "REVERSE".

1. PAN DIR ▼
NORMAL ↓

Ceci règle le fonctionnement de la caméra distante en direction horizontale en réponse à la manipulation horizontale du levier PAN/TILT.

Quand "NORMAL" est sélectionné comme réglage, la caméra distante bougera vers la gauche quand le levier PAN/TILT sera poussé vers la gauche, et inversement, vers la droite quand il sera poussé vers la droite.

Quand "REVERSE" est sélectionné, la caméra distante bougera dans les directions opposées.

■ Réglage de la direction d'inclinaison (TILT)

Au menu [SETUP], sélectionner [OPERATE] et afficher [TILT DIR]. Puis sélectionner "NORMAL" ou "REVERSE".

2. TILT DIR ◆
NORMAL ↓

Ceci règle le fonctionnement de la caméra distante en direction verticale en réponse à la manipulation horizontale du levier PAN/TILT.

Quand "NORMAL" est sélectionné comme réglage, la caméra distante bougera vers le haut quand le levier PAN/TILT sera poussé loin de vous, et inversement, vers le bas quand il sera poussé vers vous.

Quand "REVERSE" est sélectionné, la caméra distante se déplacera dans les directions opposées.

■ Réglage des directions de zooming

Au menu [SETUP], sélectionner [OPERATE] et afficher [ZOOM DIR]. Puis sélectionner "NORMAL" ou "REVERSE".

3. ZOOM DIR ◆
NORMAL ↓

Ceci règle l'opération de zooming de l'objectif en réponse à l'opération du bouton ZOOM.

Quand "NORMAL" est sélectionné comme réglage, l'objectif zoome vers le téléobjectif quand le côté TELE du bouton ZOOM est pressé; au contraire, il zoomera vers le grand angle quand le côté WIDE sera pressé.

Quand "REVERSE" est sélectionné, l'objectif se déplacera dans les directions opposées.

■ Réglage de la direction de mise au point

Au menu [SETUP], sélectionner [OPERATE] et afficher [FOCUS DIR]. Puis sélectionner "NORMAL" ou "REVERSE".

4. FOCUS DIR ◆
NORMAL ↓

Ceci règle l'opération de mise au point de l'objectif en réponse à l'opération du cadran FOCUS/PUSH OTAF.

Quand "NORMAL" est sélectionné comme réglage, la mise au point de l'objectif va vers le lointain quand le cadran est tourné dans le sens des aiguilles d'une montre, et inversement, vers le proche quand le cadran est tourné dans le sens contraire des aiguilles d'une montre.

Quand "REVERSE" est sélectionné, l'objectif se déplacera dans les directions opposées.

Réglage des fonctions

● Réglages quand la caméra distante bouge horizontalement ou verticalement pendant la prise de vue téléobjectif

Pendant la prise de vue téléobjectif, les opérations Pan/Tilt de la caméra distante sont ralenties pour faciliter le positionnement.

Remarque

Cette fonction prend effet quand l'appareil est connecté au AW-HE50. Elle ne fonctionne pas avec d'autres modèles.

Au menu [SETUP], sélectionner [OPERATE] et afficher [SPEED WITH Z]. Puis régler la vitesse de mouvement.

5. SPEED WITH Z ◀
Off ↓

On: La vitesse à laquelle la caméra distante bouge est réduite.

Off: La caméra distante bouge à la vitesse normale.

● Sélection des items de contrôle (pan, tilt, zoom et mise au point)

Sélectionner les items de contrôle pour la caméra distante sélectionnée.

Au menu [SETUP], sélectionner [OPERATE] et afficher [SPEED TARGET]. Puis sélectionner l'item de contrôle.

6. SPEED TARGET ◀
P/T/Z/F ↓

P/T/Z/F:

Le réglage de vitesse d'opération prend effet pour le pan, tilt, zoom et la mise au point.

P/T:

Le réglage de vitesse d'opération prend effet pour le pan et tilt.

● Commutation du contrôle de la mise au point au contrôle de l'iris, et vice versa

Il est possible de commuter le contrôle, qui se fait par opérations de cadran et boutons, du contrôle de la mise au point au contrôle de l'iris (et vice versa).

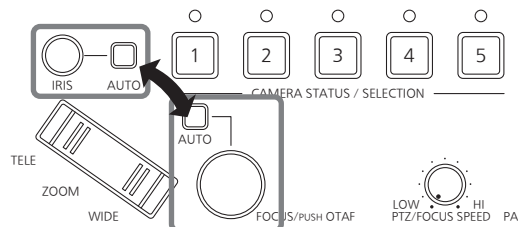

Au menu [SETUP], sélectionner [OPERATE] et afficher [FOCUS/IRIS]. Puis sélectionner "STANDARD" ou "EXCHANGE".

7. FOCUS/IRIS ◀
STANDARD ↓

Quand "EXCHANGE" est sélectionné comme réglage, le contrôle de mise au point et le contrôle d'iris sont commutés. Quand "STANDARD" est sélectionné, le contrôle original est rétabli.

● Réglage de l'inclinaison et de la vitesse du levier PAN/TILT

La corrélation entre l'angle et la vitesse d'opération quand le levier PAN/TILT est incliné est ajustable.

Au menu [SETUP], sélectionner [OPERATE] et afficher [P/T CURV]. Puis régler la corrélation entre l'angle du levier et sa vitesse d'opération.

8. P/T CURV ▲
1 ↓

- Plus la valeur sélectionnée est grande, plus la vitesse d'opération est lente.

Vitesse d'opération

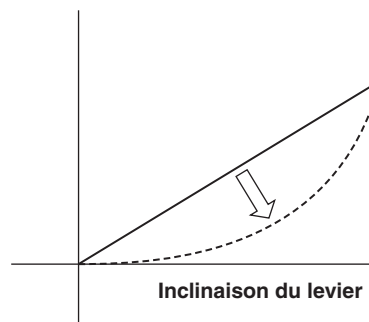

Réglage des fonctions

■ Réglage de la vitesse de passage à la position réglée par la mémoire pré-réglée

La vitesse de passage à la position à laquelle la caméra distante a été réglée dans la mémoire pré-réglée lors du fonctionnement pré-réglé est réglable.

Au menu [SETUP], sélectionner [PRESET] et afficher [DIAG SPEED]. Puis régler la vitesse. Plus le réglage est élevé, plus la vitesse d'opération est rapide.



■ Réglage des opérations à exécuter en fonctionnement pré-réglé

Les opérations que la caméra distante doit exécuter en fonctionnement pré-réglé sont réglables.

Au menu [SETUP], sélectionner [PRESET] et afficher [SCOPE]. Puis régler les opérations à exécuter.



Les opérations que la caméra distante exécute en fonctionnement pré-réglé varient selon le mode sélectionné.

Mode	Opérations exécutées
MODE A	Pan, tilt, zoom, mise au point, iris, gain, balance des blancs
MODE B	Pan, tilt, zoom, mise au point, iris
MODE C	Pan, tilt, zoom, mise au point

Remarque

Cette fonction prend effet quand l'appareil est connecté au AW-HE50. Elle ne fonctionne avec aucun autre modèle.

■ Retour des caméras distantes à leur position initiale

Les caméras distantes connectées peuvent être remises à leur position initiale.

Au menu [SETUP], sélectionner [PRESET] et afficher [HOME POSITION]. Puis appuyer sur le cadran F2.



■ Réglage de la vitesse de Pan, Tilt, zoom et mise au point

La vitesse est réglée uniformément à la fois pour le Pan, Tilt, le zoom et la mise au point.

La vitesse augmente quand le cadran PTZ/FOCUS SPEED est tourné dans le sens des aiguilles d'une montre; au contraire, elle diminue quand il est tourné dans le sens contraire.

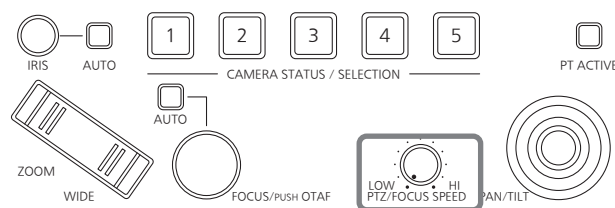

Au menu [SETUP], sélectionner [OPERATE] et afficher [SPEED TARGET]. Si P/T est sélectionné, le réglage de vitesse se limite uniquement à Pan et Tilt.

Dans ce cas, la vitesse de zoom et de mise au point est fixée à la vitesse qui était réglée immédiatement avant la sélection de P/T.

Réglage des fonctions

■ Réglage de la plage de mouvement de la caméra distante (fonction limiteur)

Cet appareil est pourvu d'une fonction limiteur qui limite la plage de mouvement des caméras distantes.

Il y a quatre positions de limitation: limites supérieure, inférieure, gauche et droite de l'étendue du mouvement.

Dans le cas du AW-HE50:

Selon l'emplacement d'installation du AW-HE50, il peut y avoir des sujets dont la prise est indésirable ou inutile sur la plage de mouvement.

Dans un tel cas, la plage de prise de vue du AW-HE50 peut être limitée en plaçant des limiteurs devant des sujets qui ne seront pas pris.

Si une autre caméra distante est utilisée:

Selon l'emplacement d'installation, il peut y avoir un obstacle sur la plage de mouvement, et la caméra distante peut arriver au contact de cet obstacle.

Cela pourrait provoquer un problème ou accident.

Dans un tel cas, un limiteur peut être placé devant l'obstacle pour éviter le contact.

● Réglage de la limite supérieure

Au menu [SETUP], sélectionner [PTZ ADJ] et afficher [LIMIT UP]. Puis régler la limite supérieure.

Le réglage affiché diffère selon qu'il s'agit du AW-HE50 ou d'une autre caméra distante.

Affichage apparaissant pour AW-HE50

L'état de réglage actuel est affiché dans l'item LIMIT UP.

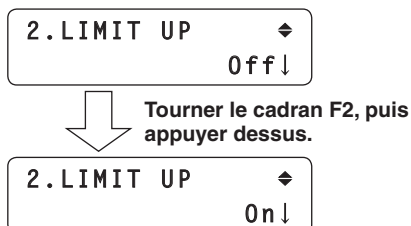

Affichage apparaissant avec une autre caméra distante

L'état de réglage est affiché après achèvement du réglage de l'item LIMIT UP.

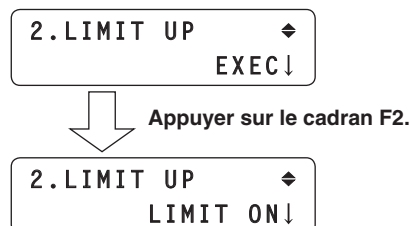

● Réglage de la limite inférieure

Au menu [SETUP], sélectionner [PTZ ADJ] et afficher [LIMIT DOWN]. Puis régler la limite inférieure.

Le réglage affiché diffère selon qu'il s'agit du AW-HE50 ou d'une autre caméra distante.

Affichage apparaissant pour AW-HE50

L'état de réglage actuel est affiché dans l'item LIMIT DOWN.

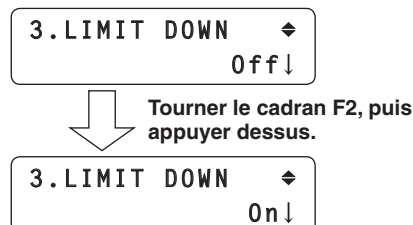

Affichage apparaissant avec une autre caméra distante

L'état de réglage est affiché après achèvement du réglage de l'item LIMIT DOWN.

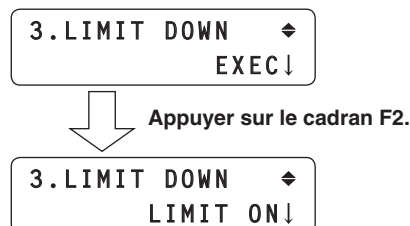

Réglage des fonctions

● Réglage de la limite gauche

Au menu [SETUP], sélectionner [PTZ ADJ] et afficher [LIMIT LEFT]. Puis régler la limite gauche.

Le réglage affiché diffère selon qu'il s'agit du AW-HE50 ou d'une autre caméra distante.

Affichage apparaissant pour AW-HE50

L'état de réglage actuel est affiché dans l'item LIMIT LEFT.

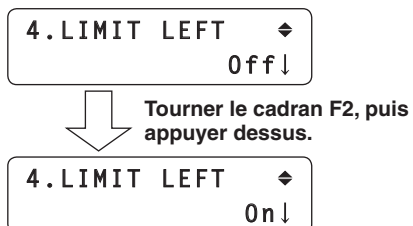

Affichage apparaissant avec une autre caméra distante

L'état de réglage est affiché après achèvement du réglage de l'item LIMIT LEFT.

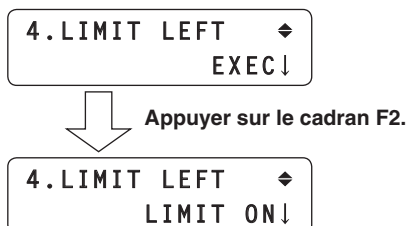

● Réglage de la limite droite

Au menu [SETUP], sélectionner [PTZ ADJ] et afficher [LIMIT RIGHT]. Puis régler la limite droite.

Le réglage affiché diffère selon qu'il s'agit du AW-HE50 ou d'une autre caméra distante.

Affichage apparaissant pour AW-HE50

L'état de réglage actuel est affiché dans l'item LIMIT RIGHT.

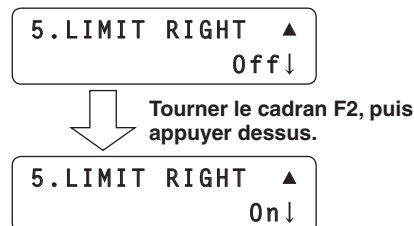

Affichage apparaissant avec une autre caméra distante

L'état de réglage est affiché après achèvement du réglage de l'item LIMIT RIGHT.

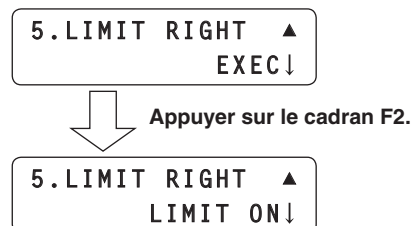

Réglage des fonctions

■ Contrôle des périphériques connectés aux caméras distantes

Les dispositifs périphériques listés ci-dessous peuvent être contrôlés s'ils sont connectés aux caméras distantes.

- Filtre ND
- Adaptateur secteur (AW-PS300A)
- Dégivreur
- Balai
- Chauffage, ventilateur
- Lampe halogène

Le contrôle est effectué à l'aide de l'item FUNCTION du menu [SETUP].

[6] FUNCTION

■ Contrôle d'un filtre ND

Cet item sert à contrôler le filtre ND quand un objectif à fonction filtre ND est utilisé sur la caméra distante sélectionnée.

Au menu [SETUP], sélectionner [FUNCTION] et afficher [ND FILTER]. Puis sélectionner le contrôle du filtre ND.

1. ND FILTER
Off ↓

■ Contrôle d'un adaptateur CA (AW-PS300A)

Cet item sert à contrôler le court-circuitage et la libération du connecteur OPTION SW CONTROL OUT à l'utilisation d'un adaptateur CA (AW-PS300A) pour la caméra distante sélectionnée.

Au menu [SETUP], sélectionner [FUNCTION] et afficher [OPTION]. Puis sélectionner le court-circuitage ou la libération.

2. OPTION
Off ↓

■ Contrôle d'un dégivreur

Cet item sert à contrôler un dégivreur lors de l'utilisation d'une caméra distante (AW-PH650 + caméra) à fonction dégivreur comme caméra distante sélectionnée.

Au menu [SETUP], sélectionner [FUNCTION] et afficher [DEFROSTER]. Puis sélectionner l'activation (On) ou désactivation (Off) du dégivreur.

3. DEFROSTER
Off ↓

■ Contrôle d'un balai

Cet item sert à contrôler un balai lors de l'utilisation d'une caméra distante (AW-PH650 + caméra) à fonction balai comme caméra distante sélectionnée.

Au menu [SETUP], sélectionner [FUNCTION] et afficher [WIPER]. Puis sélectionner l'activation (On) ou désactivation (Off) du balai.

4. WIPER
Off ↓

■ Contrôle d'un chauffage/ventilateur

Cet item sert à contrôler un chauffage/ventilateur lors de l'utilisation d'une caméra distante (AW-PH650 + caméra) à fonction chauffage ou ventilateur comme caméra distante sélectionnée.

Au menu [SETUP], sélectionner [FUNCTION] et afficher [HEATER/FAN]. Puis sélectionner l'activation (On) ou désactivation (Off) du chauffage/ventilateur.

5. HEATER/FAN
Off ↓

■ Contrôle d'une lampe halogène

Cet item est utilisé pour contrôler l'allumage (On) ou extinction (Off) de la lampe halogène quand une lampe halogène est connectée à la caméra distante sélectionnée.

Au menu [SETUP], sélectionner [FUNCTION] et afficher [LAMP]. Puis sélectionner l'allumage (On) ou extinction (Off) de la lampe halogène.

6. LAMP
Off ↓

Réglage des fonctions

■ Réglage de la vitesse minimale de démarrage du zoom

Ce réglage assure que le zoom commencera à bouger régulièrement en fonction du degré de pression du bouton ZOOM quand le zoom est opéré à l'aide du bouton ZOOM.

Au menu [SETUP], sélectionner [PTZ ADJ] et afficher [Z MIN SPEED]. Puis tourner le cadran pour régler la compensation.



La compensation la plus basse est "1", la plus élevée "8". Aucune compensation n'est assurée au réglage "Off". En observant les images à un moniteur, maintenir le bouton ZOOM pressé lentement, et vérifier si le zoom commence à bouger lentement.

■ Exercice du contrôle extérieur sur les données de mémoire pré-réglée

Des numéros pré-réglés peuvent être assignés pour exécuter des pré-réglages pour les caméras distantes sélectionnées quand des signaux ont été entrés au connecteur d'entrée/sortie TALLY/GPI.

Les pré-réglages sont assignés à l'item GPI du menu [SETUP].



■ Réglage des numéros pré-réglés

Au menu [SETUP], sélectionner [GPI] et afficher [PRESET CTL1], [PRESET CTL2] ou [PRESET CTL3]. Puis régler le numéro de caméra distante et le numéro pré-réglé.



Tout numéro de caméra distante de "CAM1" à "CAM100" ou "ALL" peut être sélectionné.

- Si "ALL" a été sélectionné, il sera impossible d'exécuter les opérations pré-réglées pour toute caméra distante à réglage de connexion "NoAssign".
 - ☞ Consulter "Réglages pour la connexion avec les caméras distantes" (<Les bases> Mode d'emploi).

Le numéro pré-réglé peut être établi pour chaque entrée GPI.

- Input1: PRESET CTL1
- Input2: PRESET CTL2
- Input3: PRESET CTL3

Réglage des fonctions

■ Verrouillage des opérations des boutons

Ceci invalide l'opération du bouton CAMERA OSD et des boutons PRESET MEMORY/MENU (1 à 7).

Les opérations des boutons sont verrouillées à l'item MENU CTL du menu [SETUP].

[10]MENU CTL ▲

■ Réglage de la validation ou de l'invalidation de l'opération des boutons

Au menu [SETUP], sélectionner [MENU CTL] et afficher [MENU CONTROL]. Puis régler la validation ou l'invalidation de l'opération des boutons.

1.MENU CONTROL
ENABLE↓

Quand "DISABLE" est sélectionné, les opérations des boutons suivants sont inactivées:

- Bouton CAMERA OSD
- Boutons 1 à 7 PRESET MEMORY/MENU
(Mais ces boutons sont toutefois utilisables pour exécuter les réglages pré-réglés.)

■ Réglage du contre-jour du panneau LCD

Le contre-jour du panneau LCD est ajustable.

Effectuer ce réglage à l'item LCD BL du menu [SETUP].

[9]LCD BL ◆

■ Réglage du contre-jour

Au menu [SETUP], sélectionner [LCD BL] et afficher [BACKLIGHT]. Puis régler à l'activation ou désactivation du contre-jour.

1.BACKLIGHT
Off↓

Réglage de la liaison avec le commutateur

Ce réglage sert à connecter l'appareil à un commutateur optionnel (AW-HS50).

Pour relier l'appareil avec le commutateur, les réglages suivants doivent être établis dans l'appareil.

Réglage de l'adresse IP (commutateur)

Menu [SYSTEM] → [SW IP ADR]

Réglage d'information d'assignation

Menu [SYSTEM] → [SW CTL]

Réglage de connexion de liaison

Menu [SETUP] → [SW LINK] → [SWLINK]

Réglages au commutateur

Pour les détails sur les réglages sélectionnés au commutateur, voir le Mode d'emploi du commutateur.

■ Réglages du réseau du commutateur

1 Régler le bouton MENU à ON.

Appuyer sur le bouton MENU pour allumer son indicateur.

2 Régler le bouton 10 PRESET MEMORY/MENU (SYSTEM) à ON.

Quand le bouton est pressé et que son indicateur est allumé, le menu [SYSTEM] s'affiche au panneau LCD.

[1]CAMERA CTL ▼

3 Tourner le cadran F1, afficher le menu SW IP ADR, puis appuyer dessus.

[9]SW IP ADR ◆

Appuyer sur le cadran F1.

1. IP: SW
192↓168.000.008

4 Tourner le cadran F2, sélectionner l'adresse IP, puis appuyer dessus pour entrer la sélection.

Régler l'adresse IP qui a été réglée dans le commutateur.

1. IP: SW
192↓168.000.020

Tourner le cadran F2, puis appuyer dessus.

1. IP: SW
172.168↓000.020

Entrer l'adresse IP en quatre blocs de chiffres.

En atteignant l'entrée du dernier bloc, avec le cadran F2 pressé, l'adresse IP est entrée.

1. IP: SW
172.168.000.030↓

5 Appuyer sur le bouton EXIT.

Le retour au menu SW IP ADR s'effectue.

[9]SW IP ADR ◆

6 Tourner le cadran F1 pour afficher le menu SW CTL, puis appuyer dessus.

[3]SW CTL ◆

Appuyer sur le cadran F1.

1. SW
NoAssign↓

7 Tourner le cadran F2 pour sélectionner "Network", puis appuyer dessus pour entrer la sélection.

1. SW
Network↓

Réglage de la liaison avec le commutateur

■ Réglage de la liaison

1 Régler le bouton MENU à ON.

Appuyer sur le bouton MENU pour allumer son indicateur.

2 Régler le bouton 9 PRESET MEMORY/MENU (SETUP) à ON.

Quand le bouton est pressé et que son indicateur est allumé, le menu [SETUP] s'affiche au panneau LCD.



3 Tourner le cadran F1 pour afficher le menu SW LINK, puis appuyer dessus.



Appuyer sur le cadran F1.



4 Tourner le cadran F2 à "On", puis appuyer dessus pour changer le réglage.



Quand "On" est sélectionné comme réglage d'item, les réglages mentionnés ci-dessous prendront effet, et la liaison avec le commutateur sera établie.

Le contrôle sera aussi possible en assignant ce réglage à un bouton USER.

Réglage des fonctions quand l'appareil est relié au commutateur

Régler les différentes fonctions à utiliser quand l'appareil est relié au commutateur.

■ Réglage de la sortie et de l'entrée d'image

Ces réglages établissent la corrélation entre la sortie d'image (caméra distante) et l'entrée d'image (commutateur).

A l'établissement du réglage, le commutateur est notifié si la caméra distante réglée a été sélectionnée quand les caméras distantes ont été sélectionnées par l'appareil.

1 Régler le bouton MENU à ON.

Appuyer sur le bouton MENU pour allumer son indicateur.

2 Régler le bouton 10 PRESET MEMORY/MENU (SYSTEM) à ON.

Quand le bouton est pressé et que son indicateur est allumé, le menu [SYSTEM] s'affiche au panneau LCD.

[1]CAMERA CTL ▼

3 Tourner le cadran F1 pour afficher le menu SW ASSIGN, puis appuyer sur le cadran F1.

[4]SW ASSIGN ◆



Appuyer sur le cadran F1.

1. INPUT1 ▼
CAM1 ↓

4 Tourner le cadran F1 pour sélectionner la ligne d'entrée du commutateur.

1. INPUT1 ▼
CAM1 ↓



Tourner le cadran F1.

2. INPUT2 ◆
CAM1 ↓

5 Tourner le cadran F2, sélectionner la caméra distante, puis appuyer sur le cadran F2 pour entrer la sélection.

2. INPUT2 ◆
CAM1 ↓



Tourner le cadran F2, puis appuyer dessus.

2. INPUT2 ◆
CAM2 ↓

Le commutateur a cinq lignes d'entrée: INPUT1 à INPUT5. Procéder comme indiqué ci-dessus pour régler les caméras distantes pour les lignes d'entrée, puis opérer les caméras distantes.

- Sélectionner "NoAssign" si le réglage de corrélation n'a pas été notifié au commutateur quand les caméras distantes ont été sélectionnées.

Réglage des fonctions quand l'appareil est relié au commutateur

■ Réglages du commutateur

Un réglage pour le contrôle du commutateur connecté à l'appareil est disponible.

Il s'établit au menu [SETUP].

Avant de procéder comme indiqué ici, les "Réglages du réseau du commutateur" et le "Réglage de la sortie et de l'entrée d'image" sont nécessaires.

Voici d'abord les opérations de menu de base.

1 Régler le bouton MENU à ON.

Appuyer sur le bouton MENU pour allumer son indicateur.

2 Régler le bouton 9 PRESET MEMORY/MENU (SETUP) à ON.

Quand le bouton est pressé et que son indicateur est allumé, le menu [SETUP] s'affiche au panneau LCD.



3 Tourner le cadran F1 pour afficher le menu SW LINK, puis appuyer dessus.



Appuyer sur le cadran F1.



4 Tourner le cadran F1 pour sélectionner l'item de menu à régler.



Tourner le cadran F1.



5 Tourner le cadran F2, sélectionner les réglages, puis appuyer dessus pour changer le réglage.



Tourner le cadran F2, puis appuyer dessus.



■ Commutation de bus

Au menu [SETUP], sélectionner [SW LINK] et afficher [BUSCONT]. Puis régler à l'activation (On) ou désactivation (Off).



Quand "On" est sélectionné comme réglage d'item, les éléments réglés à l'aide de l'item BUS (indiqués plus loin) sont envoyés de la caméra distante au commutateur quand les caméras distantes ont été sélectionnées à l'aide de l'un des boutons CAMERA STATUS/SELECTION de l'appareil. Le contrôle sera aussi possible en assignant ce réglage à un bouton USER.

Réglage des fonctions quand l'appareil est relié au commutateur

Réglage de bus

Au menu [SETUP], sélectionner [SW LINK] et afficher [BUS]. Puis régler les éléments (AUX, PVW, PinP ou KEY) à envoyer au commutateur.



Les éléments réglés à l'aide de cet item sont envoyés de la caméra distante au commutateur quand les caméras distantes ont été sélectionnées à l'aide de l'un des boutons CAMERA STATUS/SELECTION de l'appareil.

Le contrôle est aussi possible en assignant ce réglage à un bouton USER (BUSCONT).

Réglage d'assistance à la mise au point

Au menu [SETUP], sélectionner [SW LINK] et afficher [FASIST]. Puis régler à l'activation (On) ou désactivation (Off).



Quand "On" est sélectionné en tant que réglage cet item, les images du bus AUX sorties du commutateur seront commutées aux images de la caméra distante sélectionnée par l'appareil.

Par contre, si "Off" est sélectionné, le commutateur commutera les images du bus AUX sorties du commutateur aux images de son affichage multi-vues.

Réglage de l'information de caméra distante

Au menu [SETUP], sélectionner [SW LINK] et afficher [CAMSEL]. Puis régler à l'activation (On) ou désactivation (Off).



Quand "On" est sélectionné comme réglage d'item, une icône apparaît en bas à gauche de l'image de la caméra distante sélectionnée par l'appareil sur l'affichage multi-écran du commutateur.

Quand une caméra distante est sélectionnée, son information est envoyée de l'appareil au commutateur.

Réglage OA Tally

Au menu [SETUP], sélectionner [SW LINK] et afficher [TALLY_IP]. Puis régler à l'activation (On) ou désactivation (Off).



Quand "On" est sélectionné comme réglage d'item, l'appareil reçoit périodiquement l'information Tally (Tally ON/OFF) du commutateur via le réseau, et envoie l'instruction ON ou OFF aux caméras distantes où des changements sont intervenus.

[Concernant l'information Tally transférée via le réseau]

Après la réception de l'information Tally (Input1 à Input5) du commutateur via le réseau, l'appareil envoie l'instruction ON ou OFF aux caméras distantes.

Sur la base de la relation entre la sortie d'image (caméra distante) et l'entrée d'image (commutateur) réglée au menu de l'appareil, la caméra distante à laquelle l'instruction Tally est envoyée en réponse à l'information Tally reçue du commutateur est identifiée, l'indicateur Tally de cette caméra distante s'allume en rouge, et l'instruction Tally ON est envoyée à la caméra distante.

L'instruction Tally ON est aussi envoyée aux caméras distantes qui ne sont pas dans le groupe de caméras distantes sélectionné.

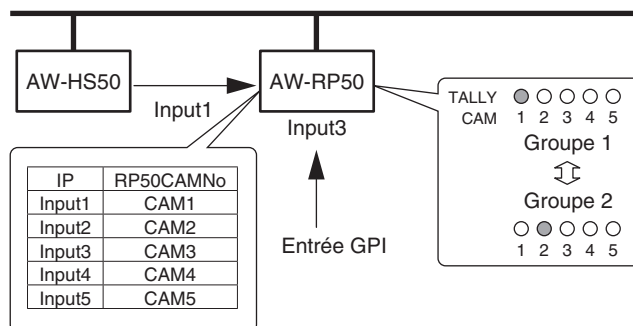

En réponse à des entrées 1 à 5 de l'Entrée GPI, les indicateurs Tally des CAM1 à CAM5 s'allument en rouge, et l'instruction Tally ON est envoyée aux caméras distantes concernées.

Seules CAM1 à CAM5 servent d'indicateurs Tally d'Entrée GPI.

Cela signifie que si un groupe de caméras distantes autre que le N°1 est sélectionné, les indicateurs Tally s'éteignent.

Réglage des fonctions quand l'appareil est relié au commutateur

Les réglages suivants liés à Tally peuvent être établis au menu.

- **Activation/désactivation des instructions d'information Tally envoyées via le réseau**
Si seulement l'information Tally de GPI doit être activée, au menu [SETUP], sélectionner [SW LINK] et régler [TALLY_IP] à Off pour invalider les instructions d'information Tally envoyées via le réseau.
- **Activation/désactivation des instructions d'information Tally envoyées aux caméras distantes**
Au menu [CAMERA], sélectionner [TALLY] et afficher [TALLY OUT]. Puis régler l'activation ou désactivation des instructions Tally ON à envoyer aux caméras distantes en réponse aux demandes Tally du GPI et via le réseau.

Réglage de l'application de commande du levier PAN/TILT et du bouton ZOOM

Régler l'application de commande du levier PAN/TILT et du bouton ZOOM de l'appareil.

Au menu [SETUP], sélectionner [SW LINK] et afficher [P/T LEVER]. Puis régler à Self, SW ou Button Select.

7. P/T LEVER ▲
Self ↓

Si "Self" est sélectionné:

Le levier PAN/TILT et le bouton ZOOM de l'appareil peuvent servir à piloter les caméras distantes.

Levier PAN/TILT: Panoramique horizontal et vertical des caméras distantes

Bouton ZOOM: Zooming des caméras distantes

- Le fait de tenir le bouton PT ACTIVE enfoncé quand ce réglage est activé permet de commuter les opérations du levier PAN/TILT entre "activées" (l'indicateur du bouton PT ACTIVE s'allume) et "désactivées" (l'indicateur du bouton PT ACTIVE s'éteint).
(Les opérations du bouton ZOOM sont activées.)

Si "SW" est sélectionné:

Les informations suivantes peuvent être envoyées au commutateur.

Levier PAN/TILT: X, Y

Bouton ZOOM: Taille

- Le fait de tenir le bouton PT ACTIVE enfoncé quand ce réglage est activé permet de commuter les opérations du levier PAN/TILT entre "activées" (l'indicateur du bouton PT ACTIVE clignote) et "désactivées" (l'indicateur du bouton PT ACTIVE s'éteint).
(Les opérations du bouton ZOOM sont désactivées.)

Si "Button Select" est sélectionné:

La commutation entre les réglages "Self" et "SW" peut être effectuée par le bouton PT ACTIVE.

Chaque fois que le bouton PT ACTIVE est tenu enfoncé, l'indicateur du bouton PT ACTIVE change d'état, et les applications de commande du levier PAN/TILT et du bouton ZOOM sont commutées.

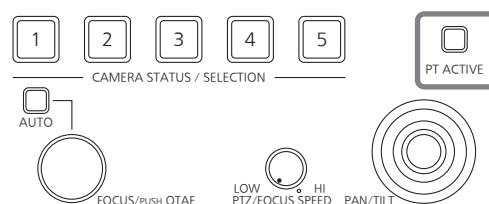
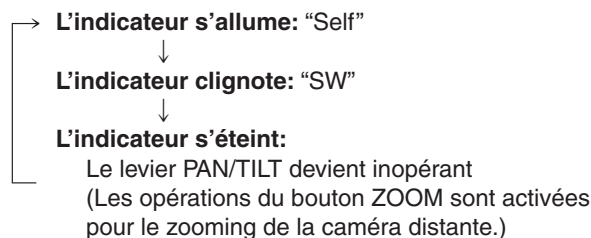

Réglage des fonctions quand l'appareil est relié au commutateur

■ Réglage pour l'information à afficher à l'OSD

Ce réglage affiche l'information de caméra distante à l'OSD du moniteur connecté au commutateur qui doit être relié à l'appareil.

Le réglage est établi au menu [SETUP]. Effectuer les "Réglages du réseau du commutateur" et le "Réglage de la sortie et de l'entrée d'image" indiqués plus haut avant de procéder ici.

Voici d'abord les opérations de menu de base.

1 Régler le bouton MENU à ON.

Appuyer sur le bouton MENU pour allumer son indicateur.

2 Régler le bouton 9 PRESET MEMORY/MENU (SETUP) à ON.

Quand le bouton est pressé et que son indicateur est allumé, le menu [SETUP] s'affiche au panneau LCD.



3 Tourner le cadran F1 pour afficher le menu SW DISP, puis appuyer dessus.



Appuyer sur le cadran F1.



4 Tourner le cadran F1 pour sélectionner l'item de menu à régler.



Tourner le cadran F1.



5 Tourner le cadran F2 pour sélectionner On ou Off, puis appuyer dessus pour entrer la sélection.



Tourner le cadran F2, puis appuyer dessus.



● Réglage de tous les affichages d'informations ensemble

Au menu [SETUP], sélectionner [SW DISP] et afficher [CAMINF]. Puis régler à On ou Off.



Quand "On" est sélectionné comme réglage d'item, l'information des caméras distantes réglée sous "Réglage de la sortie et de l'entrée d'image" est envoyée au commutateur.

Le contrôle peut alors être exécuté en assignant ce réglage à un bouton USER.

- ① Format vidéo
(Reste vierge quand le format vidéo de la caméra distante ne peut pas être reconnu.)
- ② Nom du fichier de scène (mode de prise de vue)
- ③ Information de filtre
- ④ Information d'alarme de caméra distante
- ⑤ Information d'obturateur (ON/OFF, valeur d'obturateur)
- ⑥ Valeur de gain
- ⑦ Valeur d'iris
- ⑧ Nom de la caméra distante
(affiché avec 10 caractères maximum)

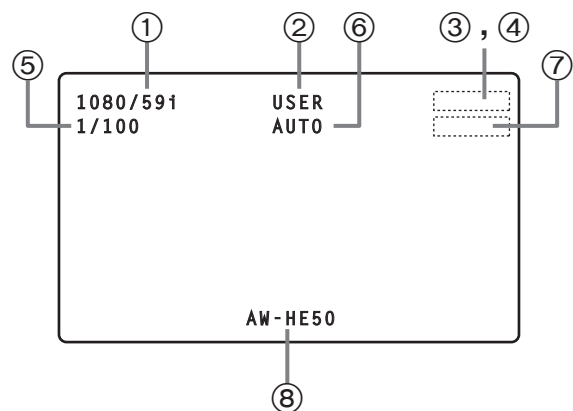

Réglage des fonctions quand l'appareil est relié au commutateur

● Réglage de chaque item d'information à afficher

■ Format vidéo

Au menu [SETUP], sélectionner [SW DISP] et afficher [FORMAT]. Puis régler à On ou Off.

2. FORMAT ◆
0ff↓

■ Nom de caméra distante

Au menu [SETUP], sélectionner [SW DISP] et afficher [CAMNAME]. Puis régler à On ou Off.

3. CAMNAME ◆
0ff↓

■ Nom de fichier de scènes

Au menu [SETUP], sélectionner [SW DISP] et afficher [SCENE]. Puis régler à On ou Off.

4. SCENE ◆
0ff↓

■ Valeur de gain

Au menu [SETUP], sélectionner [SW DISP] et afficher [GAIN]. Puis régler à On ou Off.

5. GAIN ◆
0ff↓

■ Information d'obturateur

Au menu [SETUP], sélectionner [SW DISP] et afficher [SHUTTER]. Puis régler à On ou Off.

6. SHUTTER ◆
0ff↓

■ Valeur d'iris

Au menu [SETUP], sélectionner [SW DISP] et afficher [IRIS]. Puis régler à On ou Off.

7. IRIS ◆
0ff↓

■ Information de filtre

Au menu [SETUP], sélectionner [SW DISP] et afficher [FILTER]. Puis régler à On ou Off.

8. FILTER ◆
0ff↓

■ Information d'alarme de caméra distante

Au menu [SETUP], sélectionner [SW DISP] et afficher [ALARM]. Puis régler à On ou Off.

9. ALARM ▲
0ff↓

Contrôle de l'information d'alarme de l'équipement

Il est possible de contrôler les états d'alarme de l'appareil et des caméras distantes assignées aux boutons CAMERA STATUS/SELECTION.

1 Régler le bouton MENU à ON.

Appuyer sur le bouton MENU pour allumer son indicateur.

2 Régler le bouton 10 PRESET MEMORY/MENU (SYSTEM) à ON.

Quand le bouton est pressé et que son indicateur est allumé, le menu [SYSTEM] s'affiche au panneau LCD.

[1]CAMERA CTL ▼

3 Tourner le cadran F1 pour afficher le menu ALARM, puis appuyer dessus.

[10]ALARM ◆



Appuyer sur le cadran F1.

1. POWER ▼
No ALARM↓

4 Tourner le cadran F1 pour sélectionner l'appareil (POWER) ou l'item caméra distante à distante (CAM1 à CAM100).

L'état d'alarme s'affiche au-dessous.

1. POWER ▼
No ALARM↓



Tourner le cadran F2.

2. CAM1 ◆
FAN ALM↓

[Sélectionner POWER]

L'état d'alarme de l'alimentation peut être contrôlé.

No ALARM:

Quand l'alimentation est sans problème.

ALARM:

Quand un problème est survenu dans l'alimentation.

[Sélectionner CAM1 à CAM100]

Les états d'alarme des caméras distantes actuellement assignées aux boutons CAMERA STATUS/SELECTION sont affichés.

No ALARM:

Pas de problème.

FAN ALM:

Problème sur le ventilateur de refroidissement.

P/T ALM:

Problème dans l'opération Pan/Tilt.

FAN ALM+P/T ALM:

Problème survenu sur le ventilateur de refroidissement et dans l'opération Pan/Tilt.

Remarque

Quand une alarme est survenue, arrêter immédiatement le fonctionnement et contacter sans faute son revendeur. L'emploi en continu de l'appareil pourrait entraîner un mauvais fonctionnement.

Remise de l'appareil aux réglages usine

L'appareil peut être remis à ses réglages usine. Deux méthodes sont utilisables: l'une retourne tous les réglages aux réglages usine, et l'autre retourne seulement les réglages du menu [SETUP] aux réglages usine.

1 Régler le bouton MENU à ON.

Appuyer sur le bouton MENU pour allumer son indicateur.

2 Régler le bouton 10 PRESET MEMORY/MENU (SYSTEM) à ON.

Quand le bouton est pressé et que son indicateur est allumé, le menu [SYSTEM] s'affiche au panneau LCD.

[1]CAMERA CTL ▼

3 Tourner le cadran F1 pour afficher le menu INITIALIZE, puis appuyer dessus.

[11]INITIALIZE ◀



Appuyer sur le cadran F1.

1. INITIALIZE
ALL↓

4 Tourner le cadran F2 pour sélectionner le mode d'initialisation.

1. INITIALIZE
ALL↓



Tourner le cadran F2.

1. INITIALIZE
SETUP↓

ALL:

Les réglages contrôlés par l'appareil sont retournés aux réglages usine.

SETUP:

Seuls les réglages aux menus ci-dessous sont retournés aux réglages usine.

Menu [CAMERA]	
[2]	POWER
[3]	TALLY
Menu [SETUP]	
[1]	USER
[2]	SW LINK
[3]	SW DISP
[4]	OPERATE
[5]	PRESET
[8]	GPI
[9]	LCD BL
[10]	MENU CTL

5 Appuyer sur le cadran F2 pour initialiser les réglages.

Interface de contrôle pour les dispositifs extérieurs

■ TALLY/GPI

TALLY IN 1 à TALLY IN 5 sont des ports d'entrée de contact utilisés pour allumer les témoins Tally de l'appareil (au-dessus des boutons CAMERA STATUS/SELECTION).

Le témoin Tally s'allume à l'entrée de contact.

GPI IN 1 à GPI IN 4 sont des ports d'entrée de contact utilisés pour contrôler l'appareil à partir d'une source extérieure.

GPI OUT 1 à GPI OUT 4 sont des ports de sortie ouverts utilisés pour sortir les états à une source extérieure.

(D-sub 15 broches, femelle, filet en pouces)

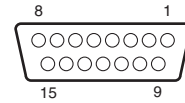

Broche n°	Signal	Description du signal	Opération
1	TALLY IN 1	Entrée Tally CAM1	Entrée de contact
9	TALLY IN 2	Entrée Tally CAM2	
2	TALLY IN 3	Entrée Tally CAM3	
10	TALLY IN 4	Entrée Tally CAM4	
3	TALLY IN 5	Entrée Tally CAM5	
11	GND	Terre	
4	GPI IN 1	Entrée pré-réglée 1	Entrée de contact
12	GPI IN 2	Entrée pré-réglée 2	
5	GPI IN 3	Entrée pré-réglée 3	
13	GPI IN 4	Verrouillage du panneau	
6	GPI OUT 1	Sélection 0 de caméra distante *	Sortie collecteur ouvert
14	GPI OUT 2	Sélection 1 de caméra distante *	
7	GPI OUT 3	Sélection 2 de caméra distante *	
15	GPI OUT 4	Alarme	
8	NC	Non utilisé	

Exemple de connexions GPI OUT

Vérifier que les conditions ci-dessous sont remplies.

Rigidité diélectrique: 24 V CC max.

Courant: 50 mA max.

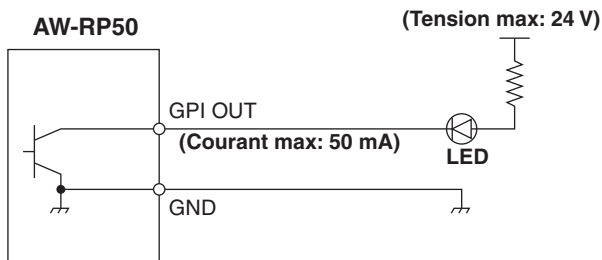

Exemple de connexions TALLY IN et GPI IN

Prévoir des entrées de contact.

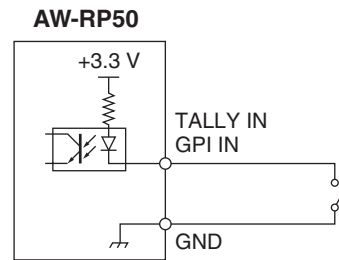

*: L'état de sélection (boutons 1 à 5 CAMERA STATUS/SELECTION) des caméras distantes peut être monitoré de GPI OUT 1 à GPI OUT 3.

Bouton CAMERA STATUS/SELECTION	Sélection 0 de caméra distante (GPI OUT 1)	Sélection 1 de caméra distante (GPI OUT 2)	Sélection 2 de caméra distante (GPI OUT 3)
1	On (activé)	Off (désactivé)	Off (désactivé)
2	Off (désactivé)	On (activé)	Off (désactivé)
3	On (activé)	On (activé)	Off (désactivé)
4	Off (désactivé)	Off (désactivé)	On (activé)
5	On (activé)	Off (désactivé)	On (activé)

Logiciel d'implantation

Le "Setup Software" est une application qui permet d'exécuter les mêmes fonctions que les réglages IP automatiques de l'appareil à partir de l'ordinateur hôte.

Il est utilisé pour régler l'environnement du réseau pour l'opération des caméras distantes à partir de l'ordinateur hôte.

Il peut sauvegarder les fichiers de données de réglages dans l'ordinateur hôte, et charger les fichiers sauvegardés et les répercuter dans l'environnement du réseau.

Pour les détails, consulter les sections suivantes.

Remarques

Quand les réglages doivent être sélectionnés à l'ordinateur hôte à l'aide de "Setup Software":

- Ne pas exécuter l'opération à l'appareil.
- Ne pas démarrer le "Setup Software" à un autre ordinateur dans le même réseau.
- Ne pas utiliser le "Logiciel Easy IP Setup" fourni avec le AW-HE50.

■ Installation du logiciel

Cette section décrit comment installer le Setup Software.

1. Insérer le CD-ROM fourni avec l'appareil dans le lecteur CD-ROM de l'ordinateur hôte dans lequel l'application logicielle sera installée.
2. Copier tout le dossier contenant "Setup Software" sur CD-ROM dans le lecteur de disque dur de l'ordinateur hôte.
3. Double-cliquer sur "RP50Tool.exe" dans le dossier "Setup Software" qui a été copié pour lancer Setup Software.

■ Réglages IP

A l'écran d'onglet "Setting", régler les adresses IP des caméras distantes et du commutateur.

Type	Group	CAMERA No	Type	CAMERA Name	SW Input	MAC Address	IP Address	HTTP Port	CAMERA Select	Alarm
CAMERA	1	C001	NoAssign		NoAssign	00:00:00:00:00:00	0 . 0 . 0 . 0	0		
		C002	NoAssign		NoAssign	00:00:00:00:00:00	0 . 0 . 0 . 0	0		
		C003	NoAssign		NoAssign	00:00:00:00:00:00	0 . 0 . 0 . 0	0		
		C004	NoAssign		NoAssign	00:00:00:00:00:00	0 . 0 . 0 . 0	0		
		C005	NoAssign		NoAssign	00:00:00:00:00:00	0 . 0 . 0 . 0	0		
	2	C006	NoAssign		NoAssign	00:00:00:00:00:00	0 . 0 . 0 . 0	0		
		C007	NoAssign		NoAssign	00:00:00:00:00:00	0 . 0 . 0 . 0	0		
		C008	NoAssign		NoAssign	00:00:00:00:00:00	0 . 0 . 0 . 0	0		
		C009	NoAssign		NoAssign	00:00:00:00:00:00	0 . 0 . 0 . 0	0		
		C010	NoAssign		NoAssign	00:00:00:00:00:00	0 . 0 . 0 . 0	0		
	3	C011	NoAssign		NoAssign	00:00:00:00:00:00	0 . 0 . 0 . 0	0		
		C012	NoAssign		NoAssign	00:00:00:00:00:00	0 . 0 . 0 . 0	0		
		C013	NoAssign		NoAssign	00:00:00:00:00:00	0 . 0 . 0 . 0	0		
		C014	NoAssign		NoAssign	00:00:00:00:00:00	0 . 0 . 0 . 0	0		
		C015	NoAssign		NoAssign	00:00:00:00:00:00	0 . 0 . 0 . 0	0		
SW			NoAssign		00:00:00:00:00:00	0 . 0 . 0 . 0				

Logiciel d'implantation

● Affichage de l'onglet "Setting"

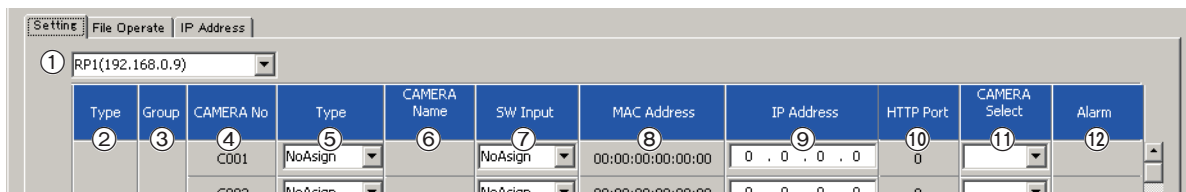

① Case de liste

L'adresse IP du AW-RP50 connecté au réseau est affichée ici.

L'information de l'environnement de réseau établie par le AW-RP50 sélectionné ici est affichée à l'onglet "Setting".

② Type

Les dispositifs connectés au AW-RP50 sélectionné sont affichés dans cette colonne.

CAMERA: Caméra distante

SW: Commutateur

③ Group

Les numéros des groupes de caméras distantes contrôlés par le AW-RP50 sélectionné sont affichés dans cette colonne.

④ CAMERA No

Les numéros des caméras distantes contrôlées par le AW-RP50 sélectionné sont affichés dans cette colonne.

⑤ Type

Les méthodes de connexion utilisées pour les dispositifs connectés au AW-RP50 sélectionné sont affichées dans cette colonne.

Serial: Connexion en série

Network: Connexion IP

NoAssign: Pas de réglage (réglage par défaut)

La méthode de connexion peut être changée manuellement. Cliquer sur sur la droite, et sélectionner "Serial", "Network" ou "NoAssign".

"Serial" est sélectionnable seulement au Group 1.

Après le changement de la méthode, cliquer sur le bouton [SET] pour refléter le changement.

⑥ CAMERA Name

Les noms de caméra distante réglés dans les caméras distantes sont affichés dans cette colonne.

Ils sont affichés pour les caméras distantes du groupe actuellement sélectionné.

Les caméras distantes connectées en série sont affichées seulement quand les caméras sont sélectionnées par l'appareil.

⑦ SW Input

Les connecteurs d'entrée du commutateur sont affichés dans cette colonne.

Le connecteur d'entrée peut être changé manuellement.

Cliquer sur sur la droite, et sélectionner "NoAssign" ou un connecteur d'entrée de "INPUT1" à "INPUT5".

Après le changement de connecteur, cliquer sur le bouton [SET] pour refléter le changement.

⑧ MAC Address

Les adresses MAC des caméras distantes et du commutateur connecté au AW-RP50 sélectionné sont affichées dans cette colonne.

⑨ IP Address

Les adresses IP des caméras distantes et du commutateur connecté au AW-RP50 sélectionné sont affichées dans cette colonne.

Les adresses IP peuvent être changées en les entrant directement. Après l'entrée d'une adresse IP, cliquer sur le bouton [SET] pour refléter le changement.

⑩ HTTP Port

Les numéros des ports utilisés pour connecter le AW-RP50 sélectionné sont affichés dans cette colonne.

⑪ CAMERA Select

Les numéros des caméras distantes à changer sont affichés dans cette colonne.

Les numéros de caméra peuvent être changés manuellement.

Cliquer sur sur la droite, et sélectionner "C001" à "C100".

Après le changement du numéro de la caméra, cliquer sur le bouton [SET] pour refléter le changement.

⑫ Alarm

L'information d'alarme des caméras distantes est affichée dans cette colonne.

Ces informations sont affichées pour les caméras distantes du groupe actuellement sélectionné.

Pour les caméras distantes à connexion en série, elles sont affichées seulement quand les caméras distantes sont sélectionnées.

Logiciel d'implantation

● Réglage IP automatique

■ Quand les adresses IP doivent être changées

1 Cliquer sur [RENEW].

Les nouvelles adresses IP sont réglées dans les caméras distantes cibles et le commutateur.

- Quand [CANCEL] est cliqué, les réglages d'origine sont rétablis.

2 Vérifier que les adresses IP des caméras distantes et du commutateur sont affichées correctement, et cliquer sur [SET].

Les adresses IP qui ont été réglées prendront alors effet.

■ Si les adresses IP ne doivent pas être changées

1 Cliquer sur [KEEP].

Les adresses IP des caméras distantes cibles et le commutateur sont affichées.

- Quand [CANCEL] est cliqué, les réglages d'origine sont rétablis.

2 Vérifier que les adresses IP des caméras distantes et du commutateur sont affichées correctement, et cliquer sur [SET].

Les adresses IP affichées prendront alors effet.

● Changement des adresses IP

Les adresses IP des caméras distantes et du commutateur peuvent être changées.

1 Entrer directement l'adresse IP du dispositif connecté dans la case [IP Address].

2 Cliquer sur [SET].

L'adresse IP changée prendra alors effet.

● Changement des numéros de caméra distante

Les numéros de caméra distante réglés pour les caméras distantes peuvent être changés.

1 Changer le numéro de caméra distante pour la caméra distante concernée dans la case [CAMERA Select].

2 Cliquer sur [SET].

Le numéro de caméra distante changé prendra alors effet.

● Enregistrement des numéros de caméra distante dans les connecteurs d'entrée du commutateur

Régler les numéros de caméra distante à enregistrer pour les connecteurs d'entrée (SDI IN 1 à SDN IN 4, DVI IN) du commutateur.

1 Sélectionner les numéros de caméra distante à enregistrer dans la case [SW Input].

Affichage d'entrée SW	Connecteur d'entrée du commutateur
Input1	SDI IN 1 à SDI IN 4, DVI IN
Input2	
Input3	
Input4	
Input5	

2 Cliquer sur [SET].

L'enregistrement des numéros de caméra distante dans les connecteurs de port du commutateur prendra alors effet.

● Initialisation des adresses IP

Les adresses IP réglées sont initialisées quand [ALL CLEAR] est cliqué.

● Acquisition d'informations

Quand [REFRESH] est cliqué, les dernières informations des caméras distantes et du commutateur sont acquises, et affichées à l'onglet "Setting".

Logiciel d'implantation

■ Sauvegarde et chargement de données

A l'écran de l'onglet "File Operate", les fichiers à réglages d'environnement de réseau sont sauvegardés et chargés.

● Chargement des fichiers des réglages

Charger les fichiers avec données de réglage d'environnement de réseau.
(Nom de fichier: ***.r50)

1 Cliquer sur [File], et spécifier le fichier de réglage à charger.

Le nom du fichier sélectionné s'affiche dans la boîte textuelle.

- Il est aussi possible d'entrer le nom du fichier directement.

2 Cliquer sur [Load].

Quand le fichier a été chargé, un message est affiché pour avertir l'utilisateur que le chargement est terminé.

● Sauvegarde des fichiers de réglages

Sauvegarder les fichiers avec données de réglage d'environnement de réseau. (Nom de fichier: ***.r50)

1 Cliquer sur [Save].

L'écran de sauvegarde de fichiers apparaît alors.

2 Entrer le nom du fichier, et cliquer sur [Save].

● Sauvegarde des fichiers journaux

Sauvegarder les fichiers journaux.
(Nom de fichier: RP50.log)

1 Cliquer sur [Save].

L'écran de sauvegarde de fichiers apparaît alors.

2 Spécifier la destination de sauvegarde et le nom du fichier, puis cliquer sur [Save].

📝 Notes

Si la même information sur les réglages pour les connexions avec les caméras distantes est partagée entre plusieurs contrôleurs de caméra distante AW-RP50 (jusqu'à 5) du même réseau, exécuter "Sauvegarde des fichiers de réglages" (Save) pour sauvegarder les informations qui ont été réglées dans un dispositif AW-RP50.

Puis retourner à l'écran de l'onglet "Setting", et dans la boîte de liste, sélectionner le dispositif dont les données de réglage doivent être reflétées.

A l'écran de l'onglet "File Operate" à nouveau, les données peuvent maintenant être reflétées en effectuant "Chargement des fichiers des réglages" (Load).

Logiciel d'implantation

■ Référence à l'environnement de réseau

A l'onglet "IP Address", il est possible de sélectionner les adresses IP des autres télécommandes de caméras distantes AW-RP50 qui ont été connectées dans le réseau.

Référence aux informations sur l'environnement du réseau créées par les unités AW-RP50 sélectionnés peut être faite à l'onglet "Setting".

Jusqu'à cinq unités AW-RP50 peuvent être sélectionnées.

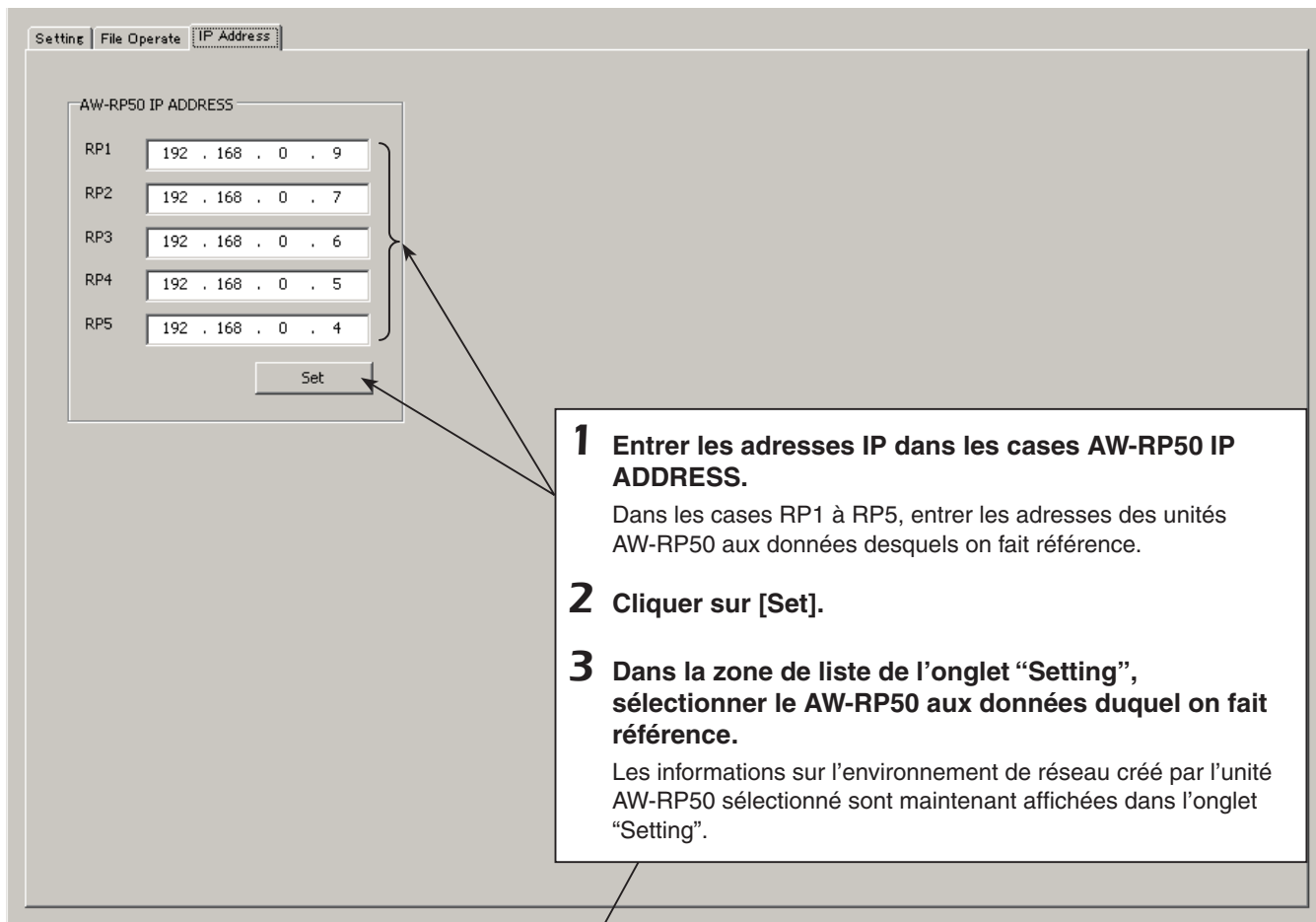

1 Entrer les adresses IP dans les cases AW-RP50 IP ADDRESS.
Dans les cases RP1 à RP5, entrer les adresses des unités AW-RP50 aux données desquels on fait référence.

2 Cliquer sur [Set].

3 Dans la zone de liste de l'onglet "Setting", sélectionner le AW-RP50 aux données duquel on fait référence.
Les informations sur l'environnement de réseau créé par l'unité AW-RP50 sélectionné sont maintenant affichées dans l'onglet "Setting".

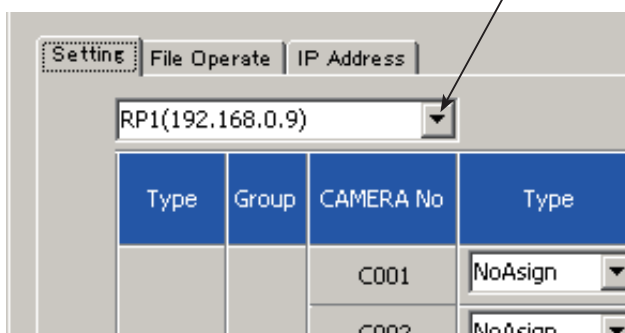

Type	Group	CAMERA No	Type
		C001	NoAssign
		C002	NoAsian

Tableau des items de menus

Bouton	Items de menu	Dispositif contrôlé	Valeur initiale	Réglage	
1	GAIN/PED	GAIN	AW-HE50		Auto, 0dB, 3dB, 6dB, 9dB, 12dB, 15dB, 18dB
			AW-HE100		AUTO, 0 à 12dB, 15dB, 18dB (0dB à 12dB: 1 pas)
			AW-HE870		AUTO, -6dB à 18dB (1 pas)
			AW-E860, AW-E750, AW-E650, AW-E350		AUTO, 0 à 30dB, N/Eye L, N/Eye, N/Eye H
			AK-HC1500, AK-HC1800		LOW, MID, HIGH, S.GAIN1, S.GAIN2, S.GAIN3
	PEDESTAL	AW-HE50		-10 à +10	
		AW-HE100		-30 à +30	
		AW-HE870		-150 à +150	
		AW-E860, AW-E750, AW-E650, AW-E350		-150 à +150	
		AK-HC1500, AK-HC1800		-150 à +150	
	2	R/BGAIN	R GAIN	AW-HE50	
AW-HE100					-30 à +30
AW-HE870					-150 à +150
AW-E860, AW-E750, AW-E650, AW-E350					-150 à +150
AK-HC1500, AK-HC1800					-150 à +150
B GAIN		AW-HE50		"---"	
		AW-HE100		-30 à +30	
		AW-HE870		-150 à +150	
		AW-E860, AW-E750, AW-E650, AW-E350		-150 à +150	
		AK-HC1500, AK-HC1800		-150 à +150	
3	R/BPED	R PED	AW-HE50		"---"
			AW-HE100		"---"
			AW-HE870		-150 à +150
			AW-E860, AW-E750, AW-E650, AW-E350		-150 à +150
			AK-HC1500, AK-HC1800		-100 à +100
	B PED	AW-HE50		"---"	
		AW-HE100		"---"	
		AW-HE870		-150 à +150	
		AW-E860, AW-E750, AW-E650, AW-E350		-150 à +150	
		AK-HC1500, AK-HC1800		-100 à +100	
4	AWB/ABB	AWB SEL	AW-HE50		AWB A, AWB B, ATW
			AW-HE100		AWB A, AWB B, 3200K, 5600K, ATW
			AW-HE870		AWB A, AWB B, 3200K, 5600K, ATW
			AW-E860, AW-E750, AW-E650, AW-E350		AWB A, AWB B, 3200K, 5600K, ATW
			AK-HC1500, AK-HC1800		"---"
	SET			AWB, ABB Remarque: "ABB" n'est pas affiché sur le AW-HE50.	

Tableau des items de menus

Bouton	Items de menu		Dispositif contrôlé	Valeur initiale	Réglage	
5	SHUTTER	SHUTTER	AW-HE50		Off, Step, Synchro	
			AW-HE100		Off, Step, Synchro	
			AW-HE870		Off, Step, Synchro, ELC	
			AW-E860, AW-E750, AW-E650, AW-E350		Off, Step, Synchro, ELC	
			AK-HC1500, AK-HC1800		Off, Step, Synchro	
	SPEED		AW-HE50		1/120, 1/250, 1/500, 1/1000, 1/2000, 1/4000, 1/10000	
			AW-HE100		1/120, 1/250, 1/500, 1/1000, 1/2000	
			AW-HE870		1/120, 1/250, 1/500, 1/1000, 1/2000, 1/4000, 1/10000	
			AW-E860, AW-E750, AW-E650, AW-E350		1/120, 1/250, 1/500, 1/1000, 1/2000, 1/4000, 1/10000	
			AK-HC1500, AK-HC1800		VIDEO: 1/100, 1/120, 1/250, 1/500, 1/1000, 1/2000 (seconde) FILME: 180.0, 172.8, 144.0, 120.0, 90.0, 45.0 (degré)	
6	DETAIL	DETAIL			Off, 0n	
		LEVEL			LOW, HIGH	
			AW-HE50			0 à 14
			AW-HE100			LOW, HIGH
			AW-HE870			LOW, HIGH
			AW-E860, AW-E750, AW-E650, AW-E350			LOW, HIGH
		AK-HC1500, AK-HC1800			"---"	
7	SCENE/ MODE	SCENE	AW-HE50		F-AUTO, MANU1, MANU2, MANU3	
			AW-HE100		HALOGEN, FLUORE, DAYLIGHT, USER	
			AW-HE870		HALOGEN, FLUORE, OUTDOOR, USER	
			AW-E860, AW-E750, AW-E650, AW-E350		HALOGEN, FLUORE, OUTDOOR, USER	
			AK-HC1500, AK-HC1800		CURRENT, PRESET, USER1, USER2	
			MODE			BAR, CAM
8	CAMERA	[1]GROUP	1.GROUP SELECT		1	1 à 20
		[2]POWER	1.CAM POWER		GROUP ON	GROUP OFF, GROUP ON, ALL OFF, ALL ON
			2.AUTO ON		0n	Off, 0n
		[3]TALLY	1.TALLY OUT		Off	Off, 0n

Tableau des items de menus

Bouton	Items de menu		Dispositif contrôlé	Valeur initiale	Réglage		
9	SETUP	[1]USER	1.USER1		AWB	SWLINK, BUSCONT, FASIST, CAMSEL, TALLY_IP, CAMINF, AWB, ABB, POWER OFF	
			2.USER2		ABB	SWLINK, BUSCONT, FASIST, CAMSEL, TALLY_IP, CAMINF, AWB, ABB, POWER OFF	
		[2]SW LINK	1.SWLINK		0n	Off, 0n	
			2.BUSCONT		Off	Off, 0n	
			3.BUS		AUX	AUX, PVW, PinP, KEY	
			4.FASIST		Off	Off, 0n	
			5.CAMSEL		Off	Off, 0n	
			6.TALLY_IP		Off	Off, 0n	
			7.P/T LEVER		Self	Self, SW, Button Select	
		[3]SW DISP	1.CAMINF		0n	Off, 0n	
			2.FORMAT		0n	Off, 0n	
			3.CAMNAME		0n	Off, 0n	
			4.SCENE		0n	Off, 0n	
			5.GAIN		0n	Off, 0n	
			6.SHUTTER		0n	Off, 0n	
			7.IRIS		0n	Off, 0n	
			8.FILTER		0n	Off, 0n	
			9.ALARM		0n	Off, 0n	
		[4]OPERATE	1.PAN DIR		NORMAL	NORMAL, REVERSE	
			2.TILT DIR		NORMAL	NORMAL, REVERSE	
			3.ZOOM DIR		NORMAL	NORMAL, REVERSE	
			4.FOCUS DIR		NORMAL	NORMAL, REVERSE	
			5.SPEED WITH Z	AW-HE50			Off, 0n
				AW-HE100			Off, 1, 2
				AW-PH360, AW-PH400, AW-PH405, AW-PH650			Off, 1, 2
			6.SPEED TARGET		P/T/Z/F	P/T/Z/F, P/T	
		7.FOCUS/IRIS		STANDARD	STANDARD, EXCHANGE		
		8.P/T CURV		1	1 à 5		
		[5]PRESET	1.DIAG SPEED	AW-HE50			1 à 30
				AW-HE100		30	1 à 30
				AW-PH360, AW-PH400, AW-PH405, AW-PH650		30	1 à 30
			2.SCOPE	AW-HE50		30	MODE A, MODE B, MODE C
				AW-HE100		30	“ --- ”
				AW-PH360, AW-PH400, AW-PH405, AW-PH650			“ --- ”
		3.HOME POSITION				SET	

Tableau des items de menus

Bouton	Items de menu	Dispositif contrôlé	Valeur initiale	Réglage		
9	[6]FUNCTION	1.ND FILTER	AW-HE50	“---”		
			AW-HE100	“---”		
			AW-HE870	Off, 0n		
			AW-E860, AW-E750, AW-E650, AW-E350	Off, 0n		
			AK-HC1500, AK-HC1800	Clear, 1/4, 1/16, 1/64		
		2.OPTION	AW-HE50	Off, 0n		
			AW-HE100	Off, 0n		
			AW-PH360, AW-PH400, AW-PH405	Off, 0n		
			AW-PH650	Off, 0n		
		3.DEFROSTER	AW-HE50	“---”		
			AW-HE100	“---”		
			AW-PH360, AW-PH400, AW-PH405	Off, 0n		
			AW-PH650	Off, 0n		
		4.WIPER	AW-HE50	“---”		
			AW-HE100	“---”		
			AW-PH360, AW-PH400, AW-PH405	Off, 0n		
			AW-PH650	Off, 0n		
		5.HEATER/FAN	AW-HE50	“---”		
			AW-HE100	“---”		
			AW-PH360, AW-PH400, AW-PH405	Off, 0n		
			AW-PH650	Off, 0n		
		6.LAMP	AW-HE50	“---”		
			AW-HE100	“---”		
			AW-PH360, AW-PH400, AW-PH405	Off, 0n		
	AW-PH650		Off, 0n			
	[7]PTZ ADJ	1.Z MIN SPEED		Off	Off, 1 à 8	
		2.LIMIT UP	AW-HE50			Off, 0n
			AW-HE100			EXEC
			AW-PH360, AW-PH400, AW-PH405, AW-PH650			EXEC
		3.LIMIT DOWN	AW-HE50			Off, 0n
			AW-HE100			EXEC
			AW-PH360, AW-PH400, AW-PH405, AW-PH650			EXEC
		4.LIMIT LEFT	AW-HE50			Off, 0n
			AW-HE100			EXEC
			AW-PH360, AW-PH400, AW-PH405, AW-PH650			EXEC
		5.LIMIT RIGHT	AW-HE50			Off, 0n
			AW-HE100			EXEC
			AW-PH360, AW-PH400, AW-PH405, AW-PH650			EXEC
		[8]GPI	1.PRESET CTL1		CAM1 : PRE1	CAM1 : PRE1 à CAM100 : PRE100, ALL : PRE1 à ALL : PRE100
	2.PRESET CTL2			CAM2 : PRE1		
	3.PRESET CTL3			CAM3 : PRE1		
	[9]LCD BL	1.BACKLIGHT		0n	Off, 0n	
	[10]MENU CTL	1.MENU CONTROL		ENABLE	ENABLE, DISABLE	

Tableau des items de menus

Bouton	Items de menu	Dispositif contrôlé	Valeur initiale	Réglage		
10	SYSTEM	[1]CAMERA CTL	1.CAM1 à 100.CAM100	NoAssign	Serial, Network, NoAssign	
		[2]CAM ASSIGN	1.CAM1 à 100.CAM100	192.168.000.010		
		[3]SW CTL	1.SW	NoAssign	Network, NoAssign	
		[4]SW ASSIGN	1.INPUT1		CAM1	NoAssign, CAM1 à 100
			2.INPUT2		CAM2	
			3.INPUT3		CAM3	
			4.INPUT4		CAM4	
			5.INPUT5		CAM5	
		[5]AUTO SET IP	1.AUTO SETUP		RENEW IP ADR	RENEW IP ADR, KEEP IP ADR, ALL CLEAR
		[6]NETWORK	1.IP ADDRESS		192.168.000.009	
			2.SUBNETMASK		255.255.255.000	
			3.GATEWAY		192.168.000.001	
4.MAC ADDRESS				Affichage seulement		
[7]CAM IP ADR	1.IP:CAM1 à 100.IP:CAM100		192.168.000.010 à 192.168.000.109			
[8]CAM PORT	1.PORT:CAM1 à 100.PORT:100		80	1 à 65535		
[9]SW IP ADR	1.IP:SW		192.168.000.008			
[10]ALARM	1.POWER			ALARM, No ALARM		
	2.CAM*** (Remarque)			FAN ALM, P/T ALM, FAN ALM+P/T ALM, No ALARM		
	3.CAM*** (Remarque)					
	4.CAM*** (Remarque)					
	5.CAM*** (Remarque)					
	6.CAM*** (Remarque)					
[11]INITIALIZE	1.INITIALIZE			ALL, SETUP		
[12]VERSION	1.SYSTEM VER			V.***.***		
	2.PROGRAM VER			V.***		
	3.FPGA VER			V.***		

Remarque: "***" est le numéro de la caméra distante dans le groupe de caméras distantes sélectionné.

Sommario

<p>Prima dell'uso 2</p> <p style="padding-left: 20px;">Descrizione generale2</p> <p style="padding-left: 20px;">Marchi di fabbrica e marchi di fabbrica registrati.....2</p> <p style="padding-left: 20px;">Riguardo a copyright e licenza.....2</p> <p style="padding-left: 20px;">Informazioni sull'indicazione delle specifiche.....2</p> <p style="padding-left: 20px;">Esonero dalla garanzia2</p> <p style="padding-left: 20px;">Sicurezza di rete2</p> <p>Accensione e spegnimento delle videocamere remote..... 3</p> <p>Impostazione e uso delle memorie personalizzate..... 6</p> <p style="padding-left: 20px;">Registrazione dei dati nelle memorie personalizzate.....6</p> <p style="padding-left: 20px;">Richiamo dei dati personalizzati.....7</p> <p style="padding-left: 20px;">Eliminazione dei dati delle memorie personalizzate7</p> <p>Selezione delle impostazioni per una videocamera remota selezionata..... 8</p> <p style="padding-left: 20px;">Impostazione del guadagno8</p> <p style="padding-left: 20px;">Impostazione del livello di spegnimento.....8</p> <p style="padding-left: 20px;">Impostazione del bilanciamento del bianco9</p> <p style="padding-left: 20px;">Impostazione del bilanciamento del nero.....12</p> <p style="padding-left: 20px;">Impostazione della velocità otturatore.....13</p> <p style="padding-left: 20px;">Impostazione del dettaglio13</p> <p style="padding-left: 20px;">Impostazione della modalità di ripresa.....14</p> <p style="padding-left: 20px;">Visualizzazione delle barre dei colori14</p> <p>Uso delle voci di menu della videocamera remota selezionata..... 15</p> <p>Configurazione dei tasti USER..... 16</p> <p>Impostazioni tally 17</p> <p>Configurazione delle funzioni 18</p> <p style="padding-left: 20px;">Impostazione delle operazioni della videocamera remota 19</p> <p style="padding-left: 20px;">Impostazione della velocità di spostamento nelle posizioni delle memorie personalizzate21</p> <p style="padding-left: 20px;">Impostazione delle operazioni da eseguire al richiamo di un'operazione personalizzata.....21</p>	<p style="padding-left: 20px;">Ripristino della posizione iniziale delle videocamere remote21</p> <p style="padding-left: 20px;">Regolazione della velocità di panoramica orizzontale, panoramica verticale, zoom e messa a fuoco21</p> <p style="padding-left: 20px;">Impostazione del limite di corsa delle videocamere remote (funzione limitatore).....22</p> <p style="padding-left: 20px;">Controllo delle periferiche collegate alle videocamere remote.....24</p> <p style="padding-left: 20px;">Regolazione della velocità di avvio minima dello zoom obiettivo.....25</p> <p style="padding-left: 20px;">Uso del controllo esterno sui dati delle memorie personalizzate.....25</p> <p style="padding-left: 20px;">Blocco delle operazioni dei tasti.....26</p> <p style="padding-left: 20px;">Regolazione della retroilluminazione del pannello LCD.....26</p> <p>Impostazione del collegamento con lo switcher 27</p> <p style="padding-left: 20px;">Impostazioni di rete dello switcher27</p> <p style="padding-left: 20px;">Impostazione del collegamento.....28</p> <p>Impostazione delle funzioni quando l'unità è collegata allo switcher 29</p> <p style="padding-left: 20px;">Impostazione dell'uscita immagine e dell'ingresso immagine29</p> <p style="padding-left: 20px;">Impostazioni dello switcher30</p> <p style="padding-left: 20px;">Impostazione delle informazioni da visualizzare sul pannello OSD33</p> <p>Controllo delle informazioni sugli allarmi delle apparecchiature 35</p> <p>Ripristino delle impostazioni di fabbrica dell'unità 36</p> <p>Interfaccia di controllo per dispositivi esterni..... 37</p> <p>Software di configurazione..... 38</p> <p style="padding-left: 20px;">Installazione del software.....38</p> <p style="padding-left: 20px;">Impostazioni IP.....38</p> <p style="padding-left: 20px;">Salvataggio e caricamento dei dati41</p> <p style="padding-left: 20px;">Indicazioni di riferimento nell'ambiente di rete42</p> <p>Tabella delle voci di menu 43</p>
---	--

Suddivisione dei manuali di istruzioni per l'uso di questo modello

- Il manuale del presente controller remoto videocamera (di seguito, "l'unità") è suddiviso in due manuali: il primo è <Operazioni e impostazioni> (il presente manuale su CD-ROM), il secondo è <Nozioni di base>. Prima di installare l'unità, leggere le <Nozioni di base> in modo da installare l'unità correttamente.
- Per gli scopi di questo manuale, i numeri dei modelli delle unità sono indicati come elencato nella tabella seguente.

Numero modello unità	Numero modello indicato nel manuale	Numero modello unità	Numero modello indicato nel manuale	Numero modello unità	Numero modello indicato nel manuale
AW-HS50E	AW-HS50	AW-E650E	AW-E650	AW-PH650L	AW-PH650
AW-HE50HE	AW-HE50	AW-E750E	AW-E750	AW-IF400G	AW-IF400
AW-HE50SE	AW-HE50	AW-E860L	AW-E860	AK-HC1500G	AK-HC1500
AW-HE100E	AW-HE100	AW-PH360L	AW-PH360	AK-HC1800G	AK-HC1800
AW-HE870E	AW-HE870	AW-PH400E	AW-PH400		
AW-E350E	AW-E350	AW-PH405E	AW-PH405		

- Nel presente manuale, le frasi "combinazione tra testa di panoramica orizzontale/verticale e videocamera" e "videocamera integrata con una testa di panoramica orizzontale/verticale" vengono indicate collettivamente con il termine "videocamera remota", salvo nei casi in cui si menzionano apparecchiature specifiche.

■ Descrizione generale

La presente unità è un controller progettato per controllare videocamere remote (videocamere integrate con teste di panoramica orizzontale/verticale) e sistemi di testa di panoramica orizzontale/verticale (formati da teste di panoramica orizzontale/verticale e videocamere montate sulle stesse).

Grazie alla connessione IP, è possibile creare un ambiente operativo in cui l'unità è collegata alla videocamera HD integrata AW-HE50 e al live switcher compatto AW-HS50. Utilizzando le connessioni IP, l'unità è in grado di controllare fino a 100 videocamere remote.

Utilizzando collegamenti seriali, è invece possibile controllare fino a cinque videocamere remote e sistemi di testa di panoramica orizzontale/verticale.

■ Marchi di fabbrica e marchi di fabbrica registrati

- Microsoft, Windows, Windows Vista, Windows 7 e Internet Explorer sono marchi di fabbrica registrati o marchi di fabbrica di Microsoft Corporation negli Stati Uniti d'America e negli altri paesi.
- Intel e Intel Core sono marchi di fabbrica registrati o marchi di fabbrica di Intel Corporation o delle sue consociate negli Stati Uniti e negli altri paesi.
- Adobe e Reader sono marchi di fabbrica registrati o marchi di fabbrica di Adobe Systems Incorporated negli Stati Uniti e/o negli altri paesi.
- Altri nomi di prodotti e società citati in questo manuale di istruzioni possono essere marchi di fabbrica o marchi registrati dei rispettivi proprietari.

■ Riguardo a copyright e licenza

Sono espressamente proibiti la distribuzione, la riproduzione, il disassemblaggio, la decompilazione, la retroingegnerizzazione ed anche l'esportazione in violazione delle leggi sull'esportazione del software fornito con questa unità.

■ Informazioni sull'indicazione delle specifiche

Il nome dell'unità, il numero di modello e le specifiche elettriche sono indicati sul pannello inferiore dell'unità.

■ Esonero dalla garanzia

IN NESSUN CASO Panasonic Corporation DOVRÀ ESSERE RITENUTA RESPONSABILE NEI CONFRONTI DI ALCUNA PARTE O PERSONA, FATTA ECCEZIONE PER LA SOSTITUZIONE O LA MANUTENZIONE RAGIONEVOLE DEL PRODOTTO, NEI CASI, INCLUSI MA NON LIMITATI AI SEGUENTI:

- ① QUALSIASI DANNO E PERDITA, INCLUSI SENZA LIMITAZIONE, QUELLI DIRETTI O INDIRETTI, SPECIALI, CONSEGUENTI O ESEMPLARI, DERIVATI O RELATIVI AL PRODOTTO;
- ② LESIONI PERSONALI O QUALSIASI DANNO CAUSATO DALL'UTILIZZO SCORRETTO O DALL'ESECUZIONE NEGLIGENTE DI OPERAZIONI DA PARTE DELL'UTENTE;
- ③ SMONTAGGIO, RIPARAZIONE O MODIFICA NON AUTORIZZATI DEL PRODOTTO DA PARTE DELL'UTENTE;
- ④ INCONVENIENTI O QUALSIASI PERDITA DERIVATI DALLA MANCATA VISUALIZZAZIONE DELLE IMMAGINI, DOVUTI A QUALSIASI MOTIVO O CAUSA INCLUSI QUALSIASI GUASTO O PROBLEMA DEL PRODOTTO;
- ⑤ QUALSIASI PROBLEMA, CONSEGUENTE INCONVENIENTE, PERDITA O DANNO DERIVATO DAL SISTEMA COMBINATO CON DISPOSITIVI DI TERZI;
- ⑥ INCONVENIENTI, DANNI O PERDITE PER INCIDENTI PROVOCATI DA METODI DI INSTALLAZIONE SCORRETTI O FATTORI DIVERSI DA DIFETTI DEL PRODOTTO;
- ⑦ PERDITA DI DATI REGISTRATI CAUSATA DA QUALSIASI GUASTO;
- ⑧ DANNI, RICHIESTE O SIMILI PER PERDITE O FUGHE DI DATI DI CONFIGURAZIONE SALVATI SULLA PRESENTE UNITÀ O SU UN PERSONAL COMPUTER.

■ Sicurezza di rete

Poiché questa unità verrà utilizzata collegandola ad una rete, si richiama l'attenzione sui seguenti rischi riguardanti la sicurezza.

- ① Fuga o furto di informazioni attraverso questa unità
- ② Utilizzo di questa unità per operazioni illegali eseguite da individui con intenti dolosi
- ③ Interferenza con questa unità o sua sospensione eseguiti da individui con intenti dolosi

È propria responsabilità prendere precauzioni come quelle descritte di seguito per proteggersi contro i succitati rischi di sicurezza della rete.

- Utilizzare questa unità in una rete protetta mediante un firewall, etc.
- Se questa unità è collegata ad una rete che comprende PC, assicurarsi che il sistema non sia infetto da virus informatici o altri programmi dannosi (utilizzando un programma antivirus aggiornato regolarmente, un programma contro spyware, etc.).
- Evitare le connessioni che utilizzano linee pubbliche.

Accensione e spegnimento delle videocamere remote

■ Accensione delle videocamere remote

Per accendere le videocamere remote, eseguire una delle procedure illustrate di seguito.

- Accensione di una videocamera alla volta
- Accensione delle videocamere simultaneamente all'accensione dell'unità
- Accensione di più videocamere
 - Accensione di tutte le videocamere
 - Accensione di un gruppo selezionato di videocamere

Le rispettive procedure vengono illustrate di seguito.

Accensione di una videocamera alla volta

1 Selezionare la videocamera remota.

Tenendo premuto il tasto CAMERA STATUS/ SELECTION corrispondente, il nome della videocamera remota viene visualizzato sulla riga superiore del pannello LCD, mentre sulla riga inferiore viene visualizzato POWER OFF.

2 Ruotare la ghiera F2 per selezionare "ON", quindi premere la ghiera F2.

La videocamera remota selezionata si accende.

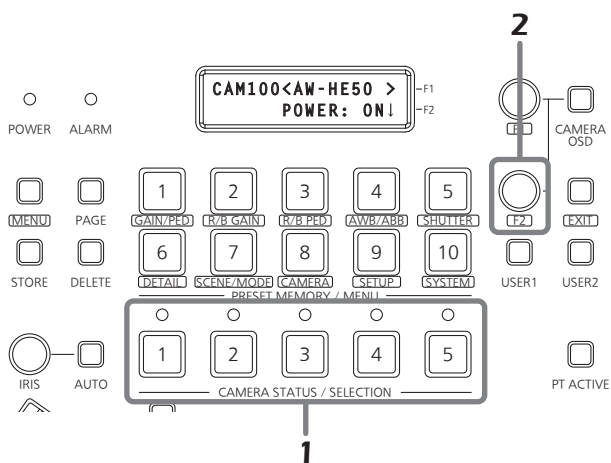

Accensione delle videocamere simultaneamente all'accensione dell'unità

1 Impostare il tasto MENU su ON.

Premere il tasto MENU per accenderne l'indicatore.

2 Impostare il tasto PRESET MEMORY/MENU 8 (CAMERA) su ON.

Premendo il tasto e accendendone l'indicatore, il menu [CAMERA] viene visualizzato sul pannello LCD.



3 Ruotare la ghiera F1 per visualizzare il menu [POWER], quindi premere la ghiera F1.



4 Ruotare la ghiera F1 per visualizzare il menu [AUTO ON].



5 Ruotare la ghiera F2 per selezionare "On", quindi premere la ghiera F2.

Selezionando "Serial" o "Network" come impostazione di CAMERA CTL nel menu [SYSTEM] per le videocamere remote, le videocamere remote vengono accese simultaneamente all'unità.

Nota

A seconda del numero di videocamere collegate, l'unità potrebbe iniziare a funzionare dopo qualche istante.

Accensione e spegnimento delle videocamere remote

Accensione di più videocamere

1 Impostare il tasto MENU su ON.

Premere il tasto MENU per accenderne l'indicatore.

2 Impostare il tasto PRESET MEMORY/MENU 8 (CAMERA) su ON.

Premendo il tasto e accendendone l'indicatore, il menu [CAMERA] viene visualizzato sul pannello LCD.

[1] GROUP ▼

3 Ruotare la ghiera F1 per visualizzare il menu [POWER], quindi premere la ghiera F1.

[2] POWER ◆



Premere la ghiera F1.

1 . CAM POWER ▼
ALL OFF↓

Accensione di tutte le videocamere

4 Ruotare la ghiera F2 per selezionare "ALL ON", quindi premere la ghiera F2.

1 . CAM POWER ▼
ALL ON↓

Tutte le videocamere remote si accendono.

Accensione di un gruppo selezionato di videocamere

4 Ruotare la ghiera F2 per selezionare "GROUP ON", quindi premere la ghiera F2.

1 . CAM POWER ▼
GROUP ON↓

Il gruppo selezionato di videocamere remote si accende.

Accensione e spegnimento delle videocamere remote

■ Spegnimento delle videocamere remote

Per spegnere le videocamere remote, eseguire una delle procedure illustrate di seguito.

- Spegnimento di una videocamera alla volta
- Spegnimento di più videocamere
 - Spegnimento di tutte le videocamere
 - Spegnimento di un gruppo selezionato di videocamere

Le rispettive procedure vengono illustrate di seguito.

Spegnimento di una videocamera alla volta

1 Selezionare la videocamera remota.

Tenendo premuto il tasto CAMERA STATUS/ SELECTION corrispondente, il nome della videocamera remota viene visualizzato sulla riga superiore del pannello LCD, mentre sulla riga inferiore viene visualizzato POWER ON.

2 Ruotare la ghiera F2 per selezionare "OFF", quindi premere la ghiera F2.

La videocamera remota selezionata si spegne.

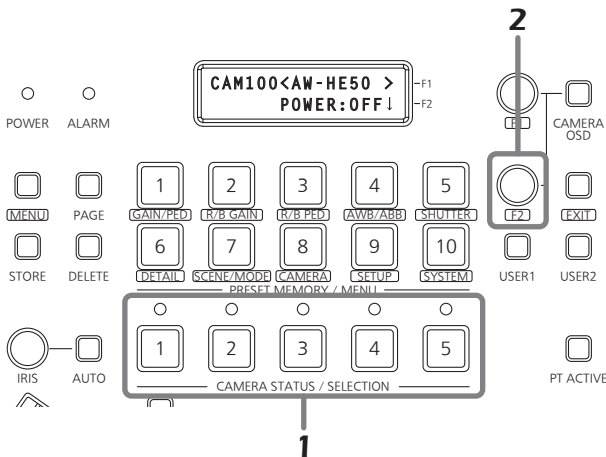

Spegnimento di più videocamere

1 Impostare il tasto MENU su ON.

Premere il tasto MENU per accenderne l'indicatore.

2 Impostare il tasto PRESET MEMORY/MENU 8 (CAMERA) su ON.

Premendo il tasto e accendendone l'indicatore, il menu [CAMERA] viene visualizzato sul pannello LCD.



3 Ruotare la ghiera F1 per visualizzare il menu [POWER], quindi premere la ghiera F1.



Spegnimento di tutte le videocamere

4 Ruotare la ghiera F2 per selezionare "ALL OFF", quindi premere la ghiera F2.



Tutte le videocamere remote si spengono.

Spegnimento di un gruppo selezionato di videocamere

4 Ruotare la ghiera F2 per selezionare "GROUP OFF", quindi premere la ghiera F2.



Il gruppo selezionato di videocamere remote si spegne.

Impostazione e uso delle memorie personalizzate

L'unità è dotata di una funzione che consente di registrare le posizioni di ripresa e le impostazioni delle videocamere remote sulle videocamere stesse.

Nelle memorie (personalizzate) è possibile registrare fino a 100 serie di dati.

È possibile registrare le posizioni e le impostazioni elencate di seguito.

- Posizioni di panoramica orizzontale/verticale
- Posizioni di zoom
- Posizioni di messa a fuoco
- Posizioni del diaframma obiettivo (solo diaframma manuale)
- Impostazioni della modalità bilanciamento del bianco

Nota

Il numero di posizioni e dati di configurazione registrabili nelle memorie personalizzate varia da una videocamera remota all'altra.

Per maggiori informazioni, consultare le Istruzioni per l'uso del modello pertinente.

Registrazione dei dati nelle memorie personalizzate

1 Premere uno dei tasti **CAMERA STATUS/ SELECTION** da 1 a 5 per selezionare la videocamera remota da comandare.

2 Visualizzare sul monitor le immagini da riprendere con la videocamera.

L'angolo della videocamera da registrare viene determinato utilizzando la leva PAN/TILT e il tasto ZOOM.

Se necessario, regolare anche la messa a fuoco e il diaframma.

3 Premere il tasto **STORE**.

4 Dopo aver premuto il tasto **PAGE**, premere il tasto **PRESET MEMORY/MENU** per specificare il "Numero di pagina" da registrare.

In questo passaggio, viene specificato il "Numero di pagina" da registrare nella memoria personalizzata.

- Per i dettagli sul rapporto tra "Numero di memoria personalizzata", "Numero di pagina" e "Numero nella pagina", vedere il capitolo <Numeri personalizzati e pagine registrate>.

5 Tenere premuto il tasto **PRESET MEMORY/MENU** per specificare il "Numero nella pagina".

I dati della memoria personalizzata vengono registrati simultaneamente al "Numero nella pagina" specificato.

Nota

Per specificare il "Numero nella pagina", tenere premuto il tasto **PRESET MEMORY/MENU**.

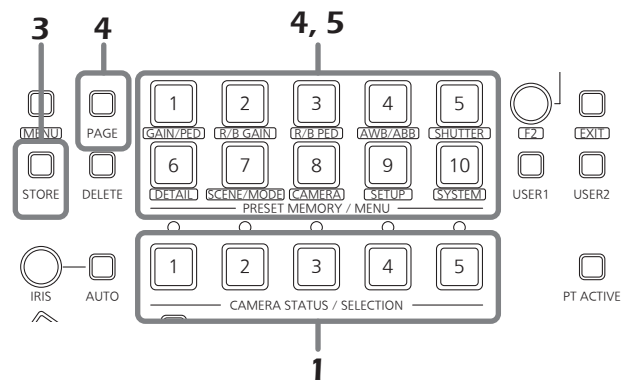

Per registrare altri dati, ripetere i passaggi da 2 a 5.

- Per specificare un "Numero nella pagina" diverso nello stesso "Numero di pagina," saltare il punto 4 e procedere direttamente al punto 5.
- Il tasto **PRESET MEMORY/MENU** corrispondente al numero personalizzato si accende se sono stati registrati dati nelle memorie personalizzate dell'AW-HE50.

<Numeri personalizzati e pagine registrate>

Numero di memoria personalizzata	Numero di pagina	Numero nella pagina
Da 1 a 10	1	Da 1 a 10
Da 11 a 20	2	Da 1 a 10
Da 21 a 30	3	Da 1 a 10
Da 31 a 40	4	Da 1 a 10
Da 41 a 50	5	Da 1 a 10
Da 51 a 60	6	Da 1 a 10
Da 61 a 70	7	Da 1 a 10
Da 71 a 80	8	Da 1 a 10
Da 81 a 90	9	Da 1 a 10
Da 91 a 100	10	Da 1 a 10

Promemoria

Esempio: Per specificare la memoria personalizzata 21

Premere i seguenti tasti nell'ordine indicato:

Tasto **PAGE** → Tasto **PRESET MEMORY/MENU 3** →

Tasto **PRESET MEMORY/MENU 1**.

Impostazione e uso delle memorie personalizzate

Richiamo dei dati personalizzati

- 1 Premere uno dei tasti CAMERA STATUS/ SELECTION da 1 a 5 per selezionare la videocamera remota da comandare.

Selezionare la videocamera remota da puntare con l'angolazione registrata nella memoria personalizzata.

- 2 Dopo aver premuto il tasto PAGE, premere il tasto PRESET MEMORY/MENU per specificare il "Numero di pagina" della memoria personalizzata.

In questo passaggio, specificare il "Numero di pagina" registrato nella memoria personalizzata.

- Per i dettagli sul rapporto tra "Numero di memoria personalizzata", "Numero di pagina" e "Numero nella pagina", vedere il capitolo <Numeri personalizzati e pagine registrate>.

- 3 Premere il tasto PRESET MEMORY/MENU per specificare il "Numero nella pagina".

I dati della memoria personalizzata vengono richiamati simultaneamente al "Numero nella pagina" specificato.

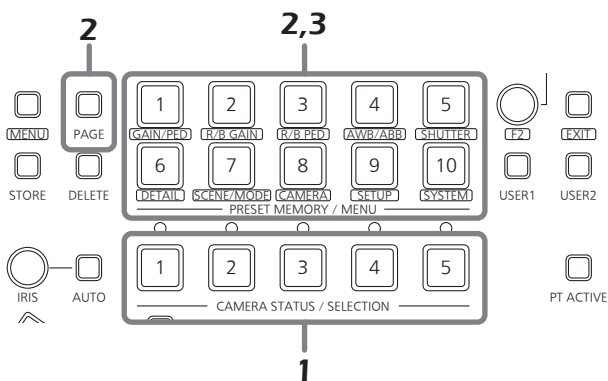

- Quando vengono richiamati dati delle memorie personalizzate, il numero personalizzato viene visualizzato sul lato destro della riga superiore del pannello LCD.



Il display del numero personalizzato scompare allo spegnimento dell'unità o della videocamera remota o alla commutazione del gruppo di videocamere.

- Nel caso dell'AW-HE50, il tasto PRESET MEMORY/MENU corrispondente si spegne e si riaccende quando vengono richiamati i dati delle memorie personalizzate. Se un'altra videocamera remota è collegata in modo seriale, il tasto PRESET MEMORY/MENU corrispondente si accende semplicemente.

Eliminazione dei dati delle memorie personalizzate

Nota

Questa funzione non è utilizzabile con il modello AW-PH400.

- 1 Premere uno dei tasti CAMERA STATUS/ SELECTION da 1 a 5 per selezionare la videocamera remota da comandare.

Selezionare la videocamera remota della quale eliminare i dati della memoria personalizzata.

- 2 Premere il tasto DELETE.

- 3 Dopo aver premuto il tasto PAGE, premere il tasto PRESET MEMORY/MENU per specificare il "Numero di pagina" dei dati della memoria personalizzata da eliminare.

In questo passaggio, specificare il "Numero di pagina" dei dati della memoria personalizzata da eliminare.

- Per i dettagli sul rapporto tra "Numero di memoria personalizzata", "Numero di pagina" e "Numero nella pagina", vedere il capitolo <Numeri personalizzati e pagine registrate>.

- 4 Tenere premuto il tasto PRESET MEMORY/MENU per specificare il "Numero nella pagina".

I dati della memoria personalizzata vengono eliminati simultaneamente al "Numero nella pagina" specificato.

Nota

Per specificare il "Numero nella pagina", tenere premuto il tasto PRESET MEMORY/MENU.

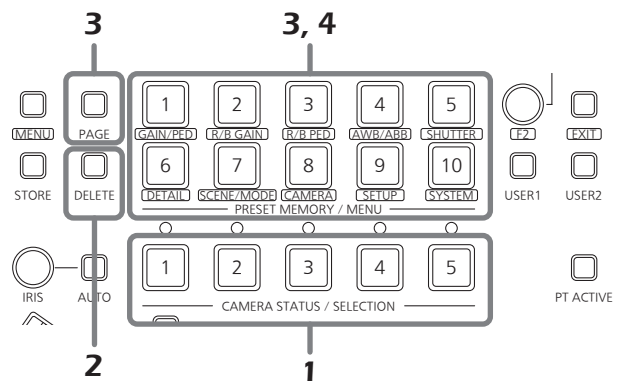

Selezione delle impostazioni per una videocamera remota selezionata

È possibile eseguire le seguenti impostazioni e regolazioni per una videocamera remota selezionata direttamente dall'unità.

- Guadagno
- Livello di spegnimento
- Valori guadagno R e B
- Valori livello di spegnimento R e B
- Bilanciamento del bianco
- Bilanciamento del nero
- Velocità otturatore
- Dettaglio
- Selezione modalità di ripresa
- Selezione barre dei colori

Nota

Non è possibile eseguire operazioni per funzioni non supportate dal modello pertinente. Per maggiori informazioni, vedere la "Tabella delle voci di menu".

Impostazione del guadagno

Nei luoghi troppo scuri, aumentare il livello del guadagno; viceversa, nei luoghi troppo luminosi, ridurre il livello del guadagno.

Selezionando "Auto", la quantità di luce viene regolata automaticamente.

Aumentando il guadagno, aumentano anche i disturbi.

1 Impostare il tasto MENU su ON.

Premere il tasto MENU per accenderne l'indicatore.

2 Impostare il tasto PRESET MEMORY/MENU 1 (GAIN/PED) su ON.

Premendo il tasto e accendendone l'indicatore, il menu [GAIN/PED] viene visualizzato sul pannello LCD.

3 Ruotare la ghiera F1 per selezionare l'impostazione.

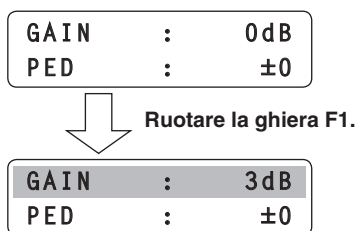

Nota

Le impostazioni variano a seconda della videocamera remota collegata. Per maggiori informazioni, consultare le Istruzioni per l'uso del modello pertinente.

Impostazione del livello di spegnimento

Eeguire la regolazione del livello del nero (livello di spegnimento) per agevolare la visione delle parti molto scure delle immagini.

La regolazione in direzione "–" rende le parti più prossime al nero; viceversa, la regolazione in direzione "+" rende le parti più prossime al bianco.

1 Impostare il tasto MENU su ON.

Premere il tasto MENU per accenderne l'indicatore.

2 Impostare il tasto PRESET MEMORY/MENU 1 (GAIN/PED) su ON.

Premendo il tasto e accendendone l'indicatore, il menu [GAIN/PED] viene visualizzato sul pannello LCD.

3 Ruotare la ghiera F2 per selezionare l'impostazione.

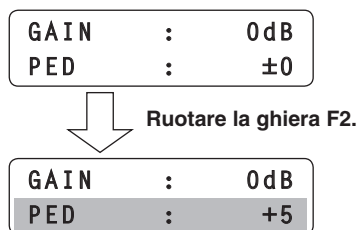

Nota

Le impostazioni variano a seconda della videocamera remota collegata. Per maggiori informazioni, consultare le Istruzioni per l'uso del modello pertinente.

Selezione delle impostazioni per una videocamera remota selezionata

Impostazione del bilanciamento del bianco

Viene regolato il rapporto tra i colori RGB (i tre colori primari) in modo da riprodurre accuratamente il bianco. Se il bilanciamento del bianco non è corretto, non solo si avrà una cattiva riproduzione del bianco, ma anche le tonalità di colore dell'intera immagine risulteranno degradate.

Il bilanciamento del bianco deve essere regolato quando si utilizza una videocamera remota per la prima volta o se la videocamera remota è rimasta inutilizzata a lungo. Inoltre, deve essere regolato se l'illuminazione o la luminosità sono cambiate.

Il bilanciamento del bianco può essere regolato automaticamente o manualmente (regolazione di precisione dopo la regolazione automatica).

Inoltre, è possibile selezionare valori predefiniti o la funzione "Regolazione automatica costante del bianco (ATW)", che regola il bilanciamento del bianco in modo costante e automatico.

I risultati della regolazione del bilanciamento del bianco possono essere memorizzati nelle memorie A e B selezionando "AWB A" o "AWB B" per il bilanciamento del bianco.

Selezione della modalità bilanciamento del bianco

Per impostare la modalità bilanciamento del bianco, procedere come segue.

1 Impostare il tasto MENU su ON.

Premere il tasto MENU per accenderne l'indicatore.

2 Impostare il tasto PRESET MEMORY/MENU 4 (AWB/ABB) su ON.

Premendo il tasto e accendendone l'indicatore, il menu [AWB/ABB] viene visualizzato sul pannello LCD.

3 Ruotare la ghiera F1 per selezionare la modalità bilanciamento del bianco.

AWB MOD: AWB B↓
SET : AWB↓

La modalità selezionabile varia a seconda della videocamera remota collegata.

Videocamera remota	Modalità	Stato videocamera remota
AW-HE50	AWB A	Viene applicata l'impostazione di bilanciamento del bianco registrata nella memoria A della videocamera remota.
	AWB B	Viene applicata l'impostazione di bilanciamento del bianco registrata nella memoria B della videocamera remota.
	ATW	In questa modalità, il bilanciamento del bianco viene regolato in modo automatico e continuo e viene compensato automaticamente anche in caso di variazioni della sorgente luminosa o della temperatura del colore.
AW-HE100 AW-HE870 AW-E860 AW-E750 AW-E650 AW-E350	AWB A	Viene applicata l'impostazione di bilanciamento del bianco registrata nella memoria A della videocamera remota.
	AWB B	Viene applicata l'impostazione di bilanciamento del bianco registrata nella memoria B della videocamera remota.
	3200K	Viene applicata l'impostazione di bilanciamento del bianco regolata a una luminosità di 3200K.
	5600K	Viene applicata l'impostazione di bilanciamento del bianco regolata a una luminosità di 5600K.
	ATW	In questa modalità, il bilanciamento del bianco viene regolato in modo automatico e continuo e viene compensato automaticamente anche in caso di variazioni della sorgente luminosa o della temperatura del colore.
AK-HC1500 AK-HC1800	—	—

Selezione delle impostazioni per una videocamera remota selezionata

Regolazione automatica del bilanciamento del bianco

Impostare la regolazione automatica se i colori appaiono innaturali con determinate sorgenti luminose o in altre condizioni.

Se è possibile riconoscere il colore bianco di riferimento, i soggetti possono essere ripresi con un colore naturale.

Promemoria

Regolando il bilanciamento del bianco, i valori R e B GAIN vengono impostati su "±0".

1 Impostare il tasto MENU su ON.

Premere il tasto MENU per accenderne l'indicatore.

2 Impostare il tasto PRESET MEMORY/MENU 4 (AWB/ABB) su ON.

Premendo il tasto e accendendone l'indicatore, il menu [AWB/ABB] viene visualizzato sul pannello LCD.

3 Ruotare la ghiera F1 per selezionare la memoria in cui registrare il bilanciamento del bianco.

Selezionare "AWB A" o "AWB B" per selezionare la memoria in cui registrare il bilanciamento del bianco.

AWB MOD:	AWB A↓
SET	: AWB↓

- Questo passaggio non è necessario se si utilizzano le videocamere remote AK-HC1500 o AK-HC1800.

4 Ruotare la ghiera F2 per selezionare AWB, quindi premere la ghiera F2.

La videocamera remota regola automaticamente il bilanciamento del bianco e lo registra nella memoria selezionata al punto 3.

Durante la regolazione automatica, sul pannello LCD vengono visualizzati i seguenti dettagli.

AWB ACTIVE:

Viene visualizzato durante l'esecuzione di AWB.

AWB OK:

Viene visualizzato per 3 secondi se AWB è stato completato con successo.

AWB NG:

Viene visualizzato per 3 secondi se AWB non è stato completato con successo.

(AWB è stato eseguito mentre erano selezionati ATW, 3200K o 5600K.)

- Se non è stato possibile regolare correttamente il bilanciamento del bianco, modificare la luminosità, il diaframma, il soggetto, la sorgente luminosa o altri fattori e tentare nuovamente la regolazione.

Nota

Le impostazioni variano a seconda della videocamera remota collegata.

Per maggiori informazioni, consultare le Istruzioni per l'uso del modello pertinente.

Selezione delle impostazioni per una videocamera remota selezionata

Regolazione manuale del bilanciamento del bianco (Impostazione dei valori di guadagno R e B)

- 1** Come per la regolazione automatica, riempire lo schermo con un soggetto bianco.
- 2** Collegare un monitor forma d'onda o un monitor a colori al connettore di uscita video della videocamera remota correntemente selezionata.
- 3** Impostare il tasto MENU su ON.
Premere il tasto MENU per accenderne l'indicatore.
- 4** Impostare il tasto PRESET MEMORY/MENU 2 (R/BGAIN) su ON.
Premendo il tasto e accendendone l'indicatore, il menu [R/BGAIN] viene visualizzato sul pannello LCD.
- 5** Ruotare la ghiera F1 per selezionare l'impostazione del guadagno R; similmente, ruotare la ghiera F2 per selezionare l'impostazione del guadagno B.

R GAIN	:	±0	← Ghiera F1
B GAIN	:	±0	← Ghiera F2

Nota

Le impostazioni variano a seconda della videocamera remota collegata.
Per maggiori informazioni, consultare le Istruzioni per l'uso del modello pertinente.

Regolazione automatica costante del bianco (ATW)

Questa funzione esegue una compensazione automatica, in modo da regolare il bilanciamento del bianco anche se la sorgente luminosa o la temperatura del colore variano durante le riprese. In questo modo, vengono prodotte immagini il meno alterate (ovvero il più naturali) possibile.

- 1** Impostare il tasto MENU su ON.
Premere il tasto MENU per accenderne l'indicatore.
- 2** Impostare il tasto PRESET MEMORY/MENU 4 (AWB/ABB) su ON.
Premendo il tasto e accendendone l'indicatore, il menu [AWB/ABB] viene visualizzato sul pannello LCD.
- 3** Ruotare la ghiera F1 per selezionare ATW.

AWB MOD :	ATW↓
SET :	AWB↓

- Se lo schermo non contiene il colore bianco, potrebbe essere impossibile compensare correttamente il bilanciamento del bianco.
Similmente, con alcune sorgenti luminose o temperature del colore, potrebbe essere impossibile compensare correttamente il bilanciamento del bianco.

Nota

Le impostazioni variano a seconda della videocamera remota collegata.
Per maggiori informazioni, consultare le Istruzioni per l'uso del modello pertinente.

Selezione delle impostazioni per una videocamera remota selezionata

■ Impostazione del bilanciamento del nero

Il bilanciamento del nero deve essere regolato quando si utilizza una videocamera remota per la prima volta o se la videocamera remota è rimasta inutilizzata a lungo. Inoltre, deve essere regolato in caso di variazioni significative della temperatura ambiente o ai cambi di stagione.

Se la videocamera viene utilizzata con le stesse impostazioni e alle stesse condizioni, non occorre regolare nuovamente il bilanciamento del nero.

Quando si esegue una nuova regolazione del bilanciamento del nero, i dati in memoria precedenti vengono cancellati e sostituiti con le nuove impostazioni del bilanciamento del nero.

Durante l'impostazione del bilanciamento del nero, i valori di regolazione del livello di spegnimento R e B vengono riportati a ± 0 .

■ Regolazione automatica del bilanciamento del nero

1 Impostare il tasto MENU su ON.

Premere il tasto MENU per accenderne l'indicatore.

2 Impostare il tasto PRESET MEMORY/MENU 4 (AWB/ABB) su ON.

Premendo il tasto e accendendone l'indicatore, il menu [AWB/ABB] viene visualizzato sul pannello LCD.

3 Ruotare la ghiera F2 per selezionare ABB, quindi premere la ghiera F2.

AWB MOD:	AWB	B↓
SET	:	ABB↓

La videocamera remota regola automaticamente il bilanciamento del nero.

Durante la regolazione automatica, sul pannello LCD vengono visualizzati i seguenti dettagli.

ABB ACTIVE:

Viene visualizzato durante l'esecuzione di ABB.

ABB OK:

Viene visualizzato per 3 secondi se ABB è stato completato con successo.

ABB NG:

Viene visualizzato per 3 secondi se ABB non è stato completato con successo.

Nota

Le impostazioni variano a seconda della videocamera remota collegata.
Per maggiori informazioni, consultare le Istruzioni per l'uso del modello pertinente.

Regolazione manuale del bilanciamento del nero (Impostazione dei valori del livello di spegnimento R e B)

1 Collegare un monitor forma d'onda o un monitor a colori al connettore di uscita video della videocamera remota correntemente selezionata.

2 Impostare il tasto MENU su ON.

Premere il tasto MENU per accenderne l'indicatore.

3 Impostare il tasto PRESET MEMORY/MENU 3 (R/BPED) su ON.

Premendo il tasto e accendendone l'indicatore, il menu [R/BPED] viene visualizzato sul pannello LCD.

4 Ruotare la ghiera F1 per selezionare l'impostazione del livello di spegnimento R; similmente, ruotare la ghiera F2 per selezionare l'impostazione del livello di spegnimento B.

R PED	:	± 0	← Ghiera F1
B PED	:	± 0	← Ghiera F2

Nota

Le impostazioni variano a seconda della videocamera remota collegata.

Per maggiori informazioni, consultare le Istruzioni per l'uso del modello pertinente.

Selezione delle impostazioni per una videocamera remota selezionata

■ Impostazione della velocità otturatore

È possibile selezionare la modalità otturatore e la velocità otturatore della videocamera remota.

1 Impostare il tasto MENU su ON.

Premere il tasto MENU per accenderne l'indicatore.

2 Impostare il tasto PRESET MEMORY/MENU 5 (SHUTTER) su ON.

Premendo il tasto e accendendone l'indicatore, il menu [SHUTTER] viene visualizzato sul pannello LCD.

3 Ruotare la ghiera F1 per selezionare la modalità otturatore.

Selezionando la modalità otturatore "Step", è possibile selezionare la velocità otturatore ruotando la ghiera F2.

SHUTTER: Step↓ ← Ghiera F1
SPEED : 1/100 ← Ghiera F2

Note

- Le impostazioni variano a seconda della videocamera remota collegata.
Per maggiori informazioni, consultare le Istruzioni per l'uso del modello pertinente.
- Se si seleziona una videocamera remota collegata serialmente e si regola la sua velocità otturatore, e poi si assegna al tasto CAMERA STATUS/SELECTION una videocamera remota di un altro gruppo, la velocità otturatore si regola a "1/100" quando si esegue poi una operazione con i menu.

■ Impostazione del dettaglio

È possibile regolare il dettaglio dell'immagine (nitidezza dell'immagine).

1 Impostare il tasto MENU su ON.

Premere il tasto MENU per accenderne l'indicatore.

2 Impostare il tasto PRESET MEMORY/MENU 6 (DETAIL) su ON.

Premendo il tasto e accendendone l'indicatore, il menu [DETAIL] viene visualizzato sul pannello LCD.

3 Ruotare la ghiera F1 per selezionare On o Off.

4 Ruotare la ghiera F2 per selezionare il livello del dettaglio.

DETAIL : On ← Ghiera F1
LEVEL : LOW ← Ghiera F2

Nota

Le impostazioni variano a seconda della videocamera remota collegata.
Per maggiori informazioni, consultare le Istruzioni per l'uso del modello pertinente.

Selezione delle impostazioni per una videocamera remota selezionata

■ Impostazione della modalità di ripresa

Selezionare la modalità di ripresa più adatta alle condizioni di ripresa.

Selezionare la modalità più idonea alle condizioni di ripresa e alle proprie preferenze.

1 Impostare il tasto MENU su ON.

Premere il tasto MENU per accenderne l'indicatore.

2 Impostare il tasto PRESET MEMORY/MENU 7 (SCENE/MODE) su ON.

Premendo il tasto e accendendone l'indicatore, il menu [SCENE/MODE] viene visualizzato sul pannello LCD.

3 Ruotare la ghiera F1 per selezionare la modalità di ripresa.

SCENE	:	MANU1↓
MODE	:	CAM↓

Nota

Le impostazioni variano a seconda della videocamera remota collegata.

Per maggiori informazioni, consultare le Istruzioni per l'uso del modello pertinente.

■ Visualizzazione delle barre dei colori

È possibile alternare le immagini trasmesse dalla videocamera remota tra "immagini della videocamera" e "barre dei colori".

1 Impostare il tasto MENU su ON.

Premere il tasto MENU per accenderne l'indicatore.

2 Impostare il tasto PRESET MEMORY/MENU 7 (SCENE/MODE) su ON.

Premendo il tasto e accendendone l'indicatore, il menu [SCENE/MODE] viene visualizzato sul pannello LCD.

3 Ruotare la ghiera F2 per selezionare "CAM" (immagine videocamera) o "BAR" (barre dei colori).

SCENE	:	MANU1↓
MODE	:	BAR↓

Uso delle voci di menu della videocamera remota selezionata

È possibile eseguire dall'unità le operazioni a menu delle videocamere remote selezionando una videocamera remota. Per eseguire le operazioni si utilizzano il tasto CAMERA OSD, la ghiera F1 e la ghiera F2.

Tenendo premuto il tasto CAMERA OSD, l'indicatore si accende e il menu a schermo della videocamera remota selezionata viene visualizzato come immagine di uscita.

Premendo nuovamente il tasto mentre l'indicatore è acceso, il menu scompare e l'indicatore si spegne.



Tabella delle operazioni

Videocamera remota	Attivazione/ disattivazione menu	Operazione della ghiera	Operazione del menu
AW-HE50	Tenere premuto il tasto CAMERA OSD.	Ruotare la ghiera F1. (Ruotarla in senso orario.)	<ul style="list-style-type: none"> • Si sposta su una voce (verso il basso). • Modifica l'impostazione (aumentandola).
		Ruotare la ghiera F1. (Ruotarla in senso antiorario.)	<ul style="list-style-type: none"> • Si sposta su una voce (verso l'alto). • Modifica l'impostazione (diminuendola).
		Premere la ghiera F1.	Conferma l'impostazione.
AK-HC1500 AK-HC1800 AW-HE870	Tenere premuto il tasto CAMERA OSD.	Ruotare la ghiera F1. (Ruotarla in senso orario.)	<ul style="list-style-type: none"> • Si sposta su una voce (verso il basso). • Modifica l'impostazione (diminuendola).
		Ruotare la ghiera F1. (Ruotarla in senso antiorario.)	<ul style="list-style-type: none"> • Si sposta su una voce (verso l'alto). • Modifica l'impostazione (aumentandola).
		Premere la ghiera F1.	Conferma l'impostazione.
AW-E350 AW-E650 AW-E750 AW-E860 AW-HE100	Tenere premuto il tasto CAMERA OSD.	Ruotare la ghiera F1. (Ruotarla in senso orario.)	Si sposta su una voce (verso il basso).
		Ruotare la ghiera F1. (Ruotarla in senso antiorario.)	Si sposta su una voce (verso l'alto).
		Premere la ghiera F1.	Conferma l'impostazione.
		Ruotare la ghiera F2. (Ruotarla in senso orario.)	<ul style="list-style-type: none"> • Conferma l'impostazione. • Modifica l'impostazione (aumentandola).
		Ruotare la ghiera F2. (Ruotarla in senso antiorario.)	Modifica l'impostazione (diminuendola).

Note

- Le indicazioni "acceso" e "spento" dell'indicatore del tasto CAMERA OSD possono non corrispondere alla visualizzazione del menu o alla non visualizzazione del menu se un'altra videocamera remota è stata selezionata mentre le operazioni a menu della videocamera remota vengono eseguite dall'unità o quando la funzione CAMERA OSD viene impostata su OFF da una videocamera remota. Inoltre, le operazioni a menu possono non essere eseguite correttamente.
- Le operazioni variano a seconda del modello di videocamera remota. Per maggiori informazioni sulle voci di menu visualizzate, consultare le Istruzioni per l'uso del modello pertinente.

Configurazione dei tasti USER

È possibile assegnare le voci di menu a due tasti USER (USER1, USER2).

La funzione desiderata può essere attivata semplicemente premendo il tasto USER (USER1 o USER2).

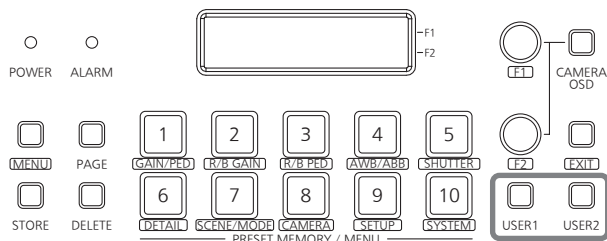

Voce di menu	Dettagli dell'operazione eseguita	
SWLINK	Imposta il controllo del collegamento tra l'unità e lo switcher.	On: Attiva Off: Disattivata
BUSCONT	Impostazione commutazione bus.	On: Attiva Off: Disattivata
FASIST	Funzione di selezione assistita.	On: Attiva Off: Disattivata
CAMSEL	Visualizza icone sul lato inferiore sinistro delle immagini della videocamera remota selezionata dall'unità sul display multivisivo dello switcher.	On: Visualizzate Off: Non visualizzate
TALLY_IP	Invia le informazioni tally inviate periodicamente tramite UDP dallo switcher alla videocamera remota.	On: Attiva Off: Disattivata
CAMINF	Invia allo switcher le informazioni sulla videocamera remota selezionata.	On: Attiva Off: Disattivata
AWB	AWB viene eseguito premendo il tasto USER a cui è stato assegnato AWB. Se l'operazione AWB viene eseguita con successo, l'indicatore del tasto si spegne; se invece non viene eseguita con successo, si accende.	
ABB	ABB viene eseguito premendo il tasto USER a cui è stato assegnato ABB. Se l'operazione ABB viene eseguita con successo, l'indicatore del tasto si spegne; se invece non viene eseguita con successo, si accende.	
POWER OFF	Tenendo premuto il tasto USER a cui è stato assegnato POWER OFF, l'indicatore del tasto lampeggia per un istante e il comando di spegnimento (POWER OFF) viene richiesto per tutte le videocamere remote collegate.	

Registrazione delle funzioni nei tasti USER

1 Impostare il tasto MENU su ON.

Premere il tasto MENU per accenderne l'indicatore.

2 Impostare il tasto PRESET MEMORY/MENU 9 (SETUP) su ON.

Premendo il tasto e accendendone l'indicatore, il menu [SETUP] viene visualizzato sul pannello LCD.

[1] USER ▾

3 Premere la ghiera F1.

4 Ruotare la ghiera F1 per visualizzare [USER1] o [USER2].

1 . USER1 ▾
SWLINK ↓

5 Ruotare la ghiera F2 per selezionare la voce da assegnare, quindi premere la ghiera F2.

1 . USER1 ▾
SWLINK ↓



Ruotare la ghiera F2, quindi premerla.

1 . USER1 ▾
BUSCONT ↓

Impostazioni tally

Impostare l'attivazione (On) o la disattivazione (Off) dei segnali tally ON, che forniscono le istruzioni sul tally alla videocamera remota in risposta alle richieste tally ricevute tramite GPI e la rete.

1 Impostare il tasto MENU su ON.

Premere il tasto MENU per accenderne l'indicatore.

2 Impostare il tasto PRESET MEMORY/MENU 8 (CAMERA) su ON.

Premendo il tasto e accendendone l'indicatore, il menu [CAMERA] viene visualizzato sul pannello LCD.



3 Ruotare la ghiera F1 per visualizzare il menu [TALLY], quindi premere la ghiera F1.



Premere la ghiera F1.



4 Ruotare la ghiera F2 per selezionare On o Off, quindi premere la ghiera F2 per confermare la selezione.



Ruotare la ghiera F2, quindi premerla.



Configurazione delle funzioni

Questo capitolo descrive come configurare le funzioni dell'unità.

È possibile impostare le seguenti funzioni.

- Impostazione delle operazioni della videocamera remota
- Registrazione delle funzioni nei tasti USER
- Impostazione della velocità alla quale spostarsi nelle posizioni delle memorie personalizzate
- Impostazione delle voci di controllo utilizzate all'esecuzione dei dati personalizzati
- Controllo delle periferiche collegate alle videocamere remote
 - Filtro ND
 - Alimentatore c.a. (AW-PS300A)
 - Sbrinatori
 - Tergicristallo
 - Riscaldatore, ventola
 - Lampada alogena
- Assegnazione dei dati personalizzati in caso di arresto d'emergenza
- Blocco delle operazioni dei tasti

Le impostazioni vengono configurate tramite il menu [SETUP].

Verranno descritte innanzitutto le operazioni basilari dei menu.

1 Impostare il tasto MENU su ON.

Premere il tasto MENU per accenderne l'indicatore.

2 Impostare il tasto PRESET MEMORY/MENU 9 (SETUP) su ON.

Premendo il tasto e accendendone l'indicatore, il menu [SETUP] viene visualizzato sul pannello LCD.



3 Ruotare la ghiera F1 per visualizzare la voce di menu desiderata, quindi premere la ghiera F1.

Per informazioni dettagliate sulle voci del menu [SETUP], vedere la "Tabella delle voci di menu".

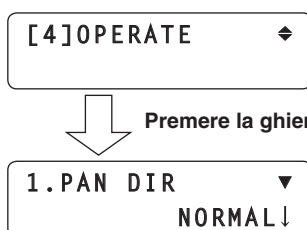

4 Ruotare la ghiera F1 per selezionare la voce di menu desiderata.

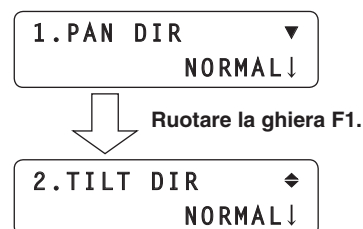

5 Ruotare la ghiera F2 per selezionare l'impostazione.

Quindi, premere la ghiera F2 per modificare l'impostazione.



Configurazione delle funzioni

■ Impostazione delle operazioni della videocamera remota

Impostare le operazioni selezionando il menu [SETUP] seguito dal menu [OPERATE].

[4] OPERATE ◆

● Impostazione delle direzioni delle operazioni di panoramica orizzontale, panoramica verticale, zoom e messa a fuoco

Impostare le direzioni in cui la videocamera remota deve spostarsi quando le operazioni di panoramica orizzontale, panoramica verticale, zoom o messa a fuoco vengono avviate dall'unità.

■ Impostazione della direzione di panoramica orizzontale

Dal menu [SETUP], selezionare [OPERATE] e visualizzare [PAN DIR]. Quindi, selezionare "NORMAL" o "REVERSE".

1 . PAN DIR ▼
NORMAL ↓

Imposta l'operazione eseguita dalla videocamera remota in direzione orizzontale in risposta allo spostamento orizzontale della leva PAN/TILT.

Selezionando l'impostazione "NORMAL", la videocamera remota si sposta a sinistra quando la leva PAN/TILT viene spostata a sinistra, e a destra quando la leva viene spostata a destra.

Selezionando "REVERSE", la videocamera remota si sposta nelle direzioni opposte.

■ Impostazione della direzione di panoramica verticale

Dal menu [SETUP], selezionare [OPERATE] e visualizzare [TILT DIR]. Quindi, selezionare "NORMAL" o "REVERSE".

2 . TILT DIR ◆
NORMAL ↓

Imposta l'operazione eseguita dalla videocamera remota in direzione verticale in risposta allo spostamento verticale della leva PAN/TILT.

Selezionando l'impostazione "NORMAL", la videocamera remota si sposta verso l'alto quando la leva PAN/TILT viene spostata in avanti, e in basso quando la leva viene spostata indietro.

Selezionando "REVERSE", la videocamera remota si sposta nelle direzioni opposte.

■ Impostazione della direzione di zoom

Dal menu [SETUP], selezionare [OPERATE] e visualizzare [ZOOM DIR]. Quindi, selezionare "NORMAL" o "REVERSE".

3 . ZOOM DIR ◆
NORMAL ↓

Imposta l'operazione di zoom eseguita dall'obiettivo in risposta all'operazione del tasto ZOOM.

Selezionando l'impostazione "NORMAL", l'obiettivo esegue lo zoom sul lato Tele quando si preme il lato TELE del tasto ZOOM, e sul lato Wide quando si preme il lato WIDE.

Selezionando "REVERSE", l'obiettivo si sposta nelle direzioni opposte.

■ Impostazione della direzione di messa a fuoco

Dal menu [SETUP], selezionare [OPERATE] e visualizzare [FOCUS DIR]. Quindi, selezionare "NORMAL" o "REVERSE".

4 . FOCUS DIR ◆
NORMAL ↓

Imposta l'operazione di messa a fuoco eseguita dall'obiettivo in risposta all'operazione della ghiera FOCUS/PUSH OTAF.

Selezionando l'impostazione "NORMAL", la messa a fuoco dell'obiettivo si sposta verso il lato Far quando la ghiera viene ruotata in senso orario, e verso il lato Near quando la ghiera viene ruotata in senso antiorario.

Selezionando "REVERSE", l'obiettivo si sposta nelle direzioni opposte.

Configurazione delle funzioni

● Impostazioni dello spostamento orizzontale o verticale della videocamera remota durante le riprese in modalità Tele

Durante le riprese in modalità Tele, l'operazione di panoramica orizzontale/verticale viene rallentata per agevolare il posizionamento.

Nota

Questa funzione è operativa quando l'unità è collegata all'AW-HE50. Non funziona con altri modelli.

Dal menu [SETUP], selezionare [OPERATE] e visualizzare [SPEED WITH Z]. Quindi, impostare la velocità di spostamento.

5. SPEED WITH Z ⬇
Off ↓

On: La velocità di spostamento della videocamera remota viene ridotta.

Off: La videocamera remota si sposta a velocità normale.

● Selezione delle voci di controllo (panoramica orizzontale, panoramica verticale, zoom e messa a fuoco)

Selezionare le voci di controllo per la videocamera remota correntemente selezionata.

Dal menu [SETUP], selezionare [OPERATE] e visualizzare [SPEED TARGET]. Quindi, selezionare la voce di controllo.

6. SPEED TARGET ⬇
P/T/Z/F ↓

P/T/Z/F:

La velocità operativa impostata viene utilizzata per la panoramica orizzontale, la panoramica verticale, lo zoom e la messa a fuoco.

P/T:

La velocità operativa impostata viene utilizzata per la panoramica orizzontale e la panoramica verticale.

● Passaggio dal controllo della messa a fuoco al controllo del diaframma o viceversa

È possibile alternare il controllo esercitato dalle operazioni della ghiera e dei tasti passando dal controllo della messa a fuoco al controllo del diaframma (o viceversa).

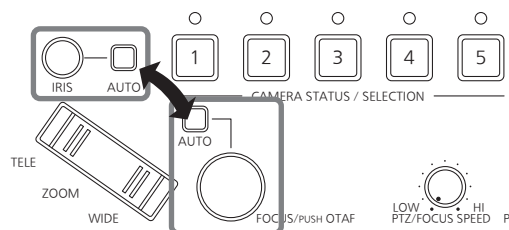

Dal menu [SETUP], selezionare [OPERATE] e visualizzare [FOCUS/IRIS]. Quindi, selezionare "STANDARD" o "EXCHANGE".

7. FOCUS/IRIS ⬇
STANDARD ↓

Selezionando l'impostazione "EXCHANGE", il controllo della messa a fuoco e il controllo del diaframma vengono alternati.

Selezionando "STANDARD", viene ripristinato il controllo originale.

● Impostazione dell'inclinazione e della velocità della leva PAN/TILT

È possibile regolare la correlazione tra angolo e velocità operativa quando viene inclinata la leva PAN/TILT.

Dal menu [SETUP], selezionare [OPERATE] e visualizzare [P/T CURV]. Quindi, impostare la correlazione tra angolo della leva e velocità operativa.

8. P/T CURV ⬆
1 ↓

- Maggiore è il valore selezionato, minore è la velocità operativa.

Velocità operativa

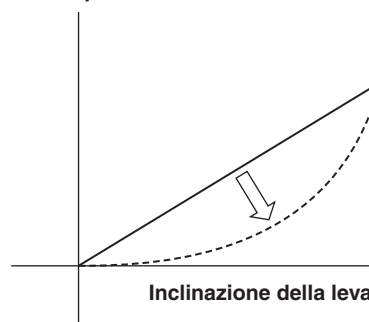

Configurazione delle funzioni

Impostazione della velocità di spostamento nelle posizioni delle memorie personalizzate

È possibile impostare la velocità con cui la videocamera remota si sposta nelle posizioni registrate nelle memorie personalizzate.

Dal menu [SETUP], selezionare [PRESET] e visualizzare [DIAG SPEED]. Quindi, impostare la velocità. Maggiore è il valore, maggiore è la velocità operativa.



Impostazione delle operazioni da eseguire al richiamo di un'operazione personalizzata

È possibile impostare le operazioni che la videocamera remota deve eseguire quando si eseguono operazioni personalizzate.

Dal menu [SETUP], selezionare [PRESET] e visualizzare [SCOPE]. Quindi, impostare le operazioni da eseguire.



Le operazioni che una videocamera può eseguire al richiamo di un'operazione personalizzata variano in base al modello selezionato.

Modalità	Operazioni eseguite
MODE A	Panoramica orizzontale, panoramica verticale, zoom, messa a fuoco, diaframma, guadagno, bilanciamento del bianco
MODE B	Panoramica orizzontale, panoramica verticale, zoom, messa a fuoco, diaframma
MODE C	Panoramica orizzontale, panoramica verticale, zoom, messa a fuoco

Nota

Questa funzione è operativa quando l'unità è collegata all'AW-HE50. Non funziona con altri modelli.

Ripristino della posizione iniziale delle videocamere remote

È possibile riportare alla posizione iniziale le videocamere remote collegate.

Dal menu [SETUP], selezionare [PRESET] e visualizzare [HOME POSITION]. Quindi, premere la ghiera F2.



Regolazione della velocità di panoramica orizzontale, panoramica verticale, zoom e messa a fuoco

La velocità viene regolata uniformemente e simultaneamente per la panoramica orizzontale, la panoramica verticale, lo zoom e la messa a fuoco.

Ruotando la ghiera PTZ/FOCUS SPEED in senso orario, la velocità aumenta. Ruotandola in antiorario, la velocità diminuisce.

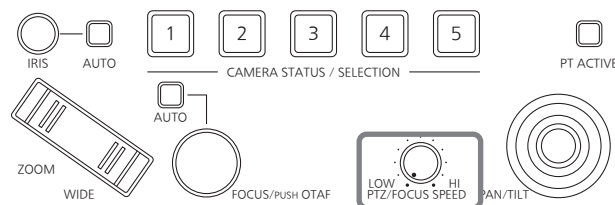

Dal menu [SETUP], selezionare [OPERATE] e visualizzare [SPEED TARGET]. Selezionando P/T, la regolazione della velocità interessa solo la panoramica orizzontale e la panoramica verticale.

In questo caso, viene applicata la velocità di zoom e messa a fuoco impostata prima della selezione di P/T.

Configurazione delle funzioni

■ Impostazione del limite di corsa delle videocamere remote (funzione limitatore)

L'unità dispone di una funzione che limita la corsa delle videocamere remote.

Sono disponibili quattro posizioni del limitatore: limite di corsa superiore, inferiore, sinistro e destro.

Se si utilizza l'AW-HE50:

A seconda del luogo di installazione dell'AW-HE50, il campo di movimento potrebbe contenere soggetti che non si desidera o non è necessario riprendere.

In questi casi, è possibile limitare il campo di ripresa dell'AW-HE50 impostando i limitatori prima dei soggetti da non riprendere.

Se si utilizzando altre videocamere remote:

A seconda della posizione di installazione, il campo di movimento potrebbe contenere un ostacolo che causa un contatto con le videocamere remote.

Se le videocamere remote entrano a contatto con un ostacolo, potrebbero verificarsi problemi o incidenti.

In questi casi, è possibile impostare un limitatore prima dell'ostacolo per evitare il contatto.

● Impostazione del limite superiore

Dal menu [SETUP], selezionare [PTZ ADJ] e visualizzare [LIMIT UP]. Quindi, impostare il limite superiore.

L'impostazione visualizzata varia tra l'AW-HE50 e altre videocamere remote.

Display visualizzato sull'AW-HE50

Lo stato di impostazione corrente è visualizzato alla voce LIMIT UP.

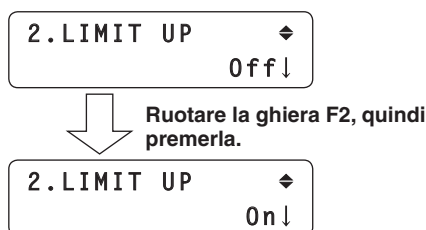

Display visualizzato su altre videocamere remote

Lo stato di impostazione corrente è visualizzato dopo aver configurato l'impostazione alla voce LIMIT UP.

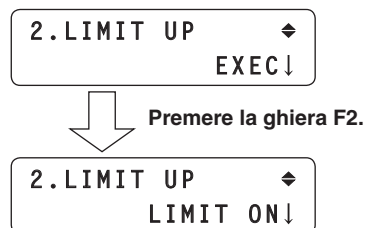

● Impostazione del limite inferiore

Dal menu [SETUP], selezionare [PTZ ADJ] e visualizzare [LIMIT DOWN]. Quindi, impostare il limite inferiore.

L'impostazione visualizzata varia tra l'AW-HE50 e altre videocamere remote.

Display visualizzato sull'AW-HE50

Lo stato di impostazione corrente è visualizzato alla voce LIMIT DOWN.

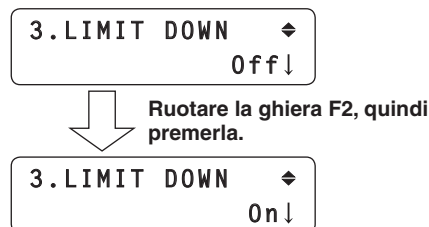

Display visualizzato su altre videocamere remote

Lo stato di impostazione corrente è visualizzato dopo aver configurato l'impostazione alla voce LIMIT DOWN.

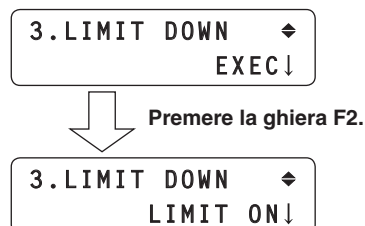

Configurazione delle funzioni

● Impostazione del limite sinistro

Dal menu [SETUP], selezionare [PTZ ADJ] e visualizzare [LIMIT LEFT]. Quindi, impostare il limite sinistro.

L'impostazione visualizzata varia tra l'AW-HE50 e altre videocamere remote.

Display visualizzato sull'AW-HE50

Lo stato di impostazione corrente è visualizzato alla voce LIMIT LEFT.

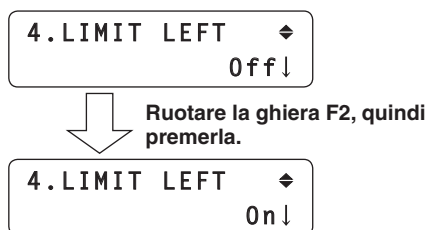

Display visualizzato su altre videocamere remote

Lo stato di impostazione corrente è visualizzato dopo aver configurato l'impostazione alla voce LIMIT LEFT.

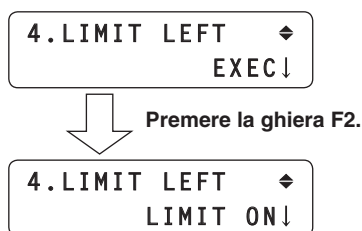

● Impostazione del limite destro

Dal menu [SETUP], selezionare [PTZ ADJ] e visualizzare [LIMIT RIGHT]. Quindi, impostare il limite destro.

L'impostazione visualizzata varia tra l'AW-HE50 e altre videocamere remote.

Display visualizzato sull'AW-HE50

Lo stato di impostazione corrente è visualizzato alla voce LIMIT RIGHT.

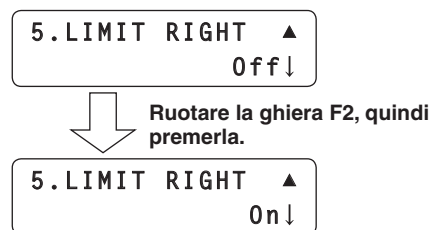

Display visualizzato su altre videocamere remote

Lo stato di impostazione corrente è visualizzato dopo aver configurato l'impostazione alla voce LIMIT RIGHT.

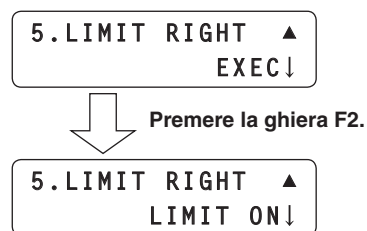

Configurazione delle funzioni

■ Controllo delle periferiche collegate alle videocamere remote

Se collegate alle videocamere remote, è possibile controllare le seguenti periferiche.

- Filtro ND
- Alimentatore c.a. (AW-PS300A)
- Sbrinatori
- Tergicristallo
- Riscaldatore, ventola
- Lampada alogena

Il controllo viene esercitato utilizzando la voce FUNCTION del menu [SETUP].

[6] FUNCTION

■ Controllo di un filtro ND

Se sulla videocamera remota correntemente selezionata si utilizza un obiettivo con filtro ND, questa voce permette di controllare il filtro ND.

Dal menu [SETUP], selezionare [FUNCTION] e visualizzare [ND FILTER]. Quindi, selezionare il controllo del filtro ND.

1. ND FILTER
Off↓

■ Controllo di un alimentatore c.a. (AW-PS300A)

Se sulla videocamera remota correntemente selezionata si utilizza un alimentatore c.a. (AW-PS300A), questa voce permette di controllare l'attivazione e la disattivazione del connettore OPTION SW CONTROL OUT.

Dal menu [SETUP], selezionare [FUNCTION] e visualizzare [OPTION]. Quindi, selezionare l'attivazione o la disattivazione.

2. OPTION
Off↓

■ Controllo di uno sbrinatori

Se come videocamera remota correntemente selezionata si utilizza una videocamera remota (AW-PH650 + videocamera) dotata di sbrinatori, questa voce permette di controllare lo sbrinatori.

Dal menu [SETUP], selezionare [FUNCTION] e visualizzare [DEFROSTER]. Quindi, impostare lo sbrinatori su On o Off.

3. DEFROSTER
Off↓

■ Controllo di un tergicristallo

Se come videocamera remota correntemente selezionata si utilizza una videocamera remota (AW-PH650 + videocamera) dotata di tergicristallo, questa voce permette di controllare il tergicristallo.

Dal menu [SETUP], selezionare [FUNCTION] e visualizzare [WIPER]. Quindi, impostare il tergicristallo su On o Off.

4. WIPER
Off↓

■ Controllo di un riscaldatore/ventola

Se come videocamera remota correntemente selezionata si utilizza una videocamera remota (AW-PH650 + videocamera) dotata di riscaldatore/ventola, questa voce permette di controllare il riscaldatore o la ventola.

Dal menu [SETUP], selezionare [FUNCTION] e visualizzare [HEATER/FAN]. Quindi, impostare il riscaldatore/ventola su On o Off.

5. HEATER/FAN
Off↓

■ Controllo di una lampada alogena

Questa voce viene utilizzata per controllare l'accensione (On) e lo spegnimento (Off) della lampada alogena se collegata alla videocamera remota correntemente selezionata.

Dal menu [SETUP], selezionare [FUNCTION] e visualizzare [LAMP]. Quindi, impostare l'accensione (On) o lo spegnimento (Off) della lampada alogena.

6. LAMP
Off↓

Configurazione delle funzioni

■ Regolazione della velocità di avvio minima dello zoom obiettivo

Questa regolazione permette di iniziare a spostare uniformemente lo zoom obiettivo a seconda dell'inclinazione del tasto ZOOM.

Dal menu [SETUP], selezionare [PTZ ADJ] e visualizzare [Z MIN SPEED]. Quindi, ruotare la ghiera F2 per impostare il valore di compensazione.



Il valore di compensazione minimo è "1", quello massimo è "8".

In posizione "Off" non viene applicata alcuna compensazione. Osservando le immagini su un monitor, tenere premuto il tasto ZOOM lentamente e controllare che lo zoom obiettivo inizi a muoversi uniformemente.

■ Uso del controllo esterno sui dati delle memorie personalizzate

I numeri personalizzati possono essere assegnati per eseguire le personalizzazioni per le videocamere remote selezionate dopo l'ingresso dei segnali nel connettore di ingresso/uscita TALLY/GPI.

Il numero personalizzato vengono assegnati utilizzando la voce GPI nel menu [SETUP].



■ Impostazione dei numeri personalizzati

Dal menu [SETUP], selezionare [GPI] e visualizzare [PRESET CTL1], [PRESET CTL2] o [PRESET CTL3]. Quindi, impostare il numero di videocamera e il numero personalizzato.



È possibile selezionare qualsiasi numero di videocamera da "CAM1" a "CAM100", oppure "ALL".

- Se si seleziona "ALL", non è possibile eseguire le operazioni personalizzate per le videocamere remote impostate sull'opzione di connessione "NoAsign".
 - ☞ Vedere "Impostazioni per il collegamento con le videocamere remote" (Istruzioni per l'uso <Nozioni di base>).

Il numero personalizzato può essere impostato per ogni ingresso GPI.

- Input1: PRESET CTL1
- Input2: PRESET CTL2
- Input3: PRESET CTL3

Configurazione delle funzioni

■ Blocco delle operazioni dei tasti

Disattiva le operazioni del tasto CAMERA OSD e dei tasti PRESET MEMORY/MENU (da 1 a 7).

Le operazioni dei tasti vengono bloccate utilizzando la voce MENU CTL del menu [SETUP].

[10]MENU CTL ▲

■ Attivazione o disattivazione delle operazioni dei tasti

Dal menu [SETUP], selezionare [MENU CTL] e visualizzare [MENU CONTROL]. Quindi, attivare o disattivare le operazioni dei tasti.

1.MENU CONTROL
ENABLE↓

Selezionando "DISABLE", vengono disattivate le operazioni dei seguenti tasti:

- Tasto CAMERA OSD
- Tasti PRESET MEMORY/MENU da 1 a 7
(Tuttavia, i tasti possono essere utilizzati per eseguire le impostazioni personalizzate.)

■ Regolazione della retroilluminazione del pannello LCD

È possibile regolare la retroilluminazione del pannello LCD.

Eseguire la regolazione utilizzando la voce LCD BL nel menu [SETUP].

[9]LCD BL ◆

■ Regolazione della retroilluminazione

Dal menu [SETUP], selezionare [LCD BL] e visualizzare [BACKLIGHT]. Quindi, impostare la retroilluminazione su On o Off.

1.BACKLIGHT
Off↓

Impostazione del collegamento con lo switcher

Questa impostazione viene utilizzata per collegare l'unità con uno switcher opzionale (AW-HS50).

Per collegare l'unità allo switcher, occorre configurare le seguenti impostazioni sull'unità.

Impostazione indirizzo IP (switcher)

Menu [SYSTEM] → [SW IP ADR]

Impostazione delle informazioni di assegnazione

Menu [SYSTEM] → [SW CTL]

Impostazione attivazione collegamento

Menu [SETUP] → [SW LINK] → [SWLINK]

Impostazioni sullo switcher

Per informazioni sulle impostazioni selezionate sullo switcher, vedere le Istruzioni per l'uso dello switcher.

Impostazioni di rete dello switcher

1 Impostare il tasto MENU su ON.

Premere il tasto MENU per accenderne l'indicatore.

2 Impostare il tasto PRESET MEMORY/MENU 10 (SYSTEM) su ON.

Premendo il tasto e accendendone l'indicatore, il menu [SYSTEM] viene visualizzato sul pannello LCD.

[1]CAMERA CTL ▾

3 Ruotare la ghiera, visualizzare il menu SW IP ADR e premere la ghiera F1.

[9]SW IP ADR ◆



Premere la ghiera F1.

1. IP: SW
192↓168.000.008

4 Ruotare la ghiera F2, selezionare l'indirizzo IP e premere la ghiera F2 per confermare la selezione.

Inserire l'indirizzo IP impostato per lo switcher.

1. IP: SW
192↓168.000.020



Ruotare la ghiera F2, quindi premere la.

1. IP: SW
172.168↓000.020

Inserire l'indirizzo IP utilizzando le quattro serie di numeri.

Dopo aver inserito l'ultima serie di numeri, premere la ghiera F2 per confermare l'indirizzo IP.

1. IP: SW
172.168.000.030↓

5 Premere il tasto EXIT.

Viene visualizzato nuovamente il menu SW IP ADR.

[9]SW IP ADR ◆

6 Ruotare la ghiera F1 per visualizzare il menu SW CTL, quindi premere la ghiera F1.

[3]SW CTL ◆



Premere la ghiera F1.

1. SW
NoAssign↓

7 Ruotare la ghiera F2 per selezionare "Network", quindi premere la ghiera F2 per confermare la selezione.

1. SW
Network↓

Impostazione del collegamento con lo switcher

■ Impostazione del collegamento

1 Impostare il tasto MENU su ON.

Premere il tasto MENU per accenderne l'indicatore.

2 Impostare il tasto PRESET MEMORY/MENU 9 (SETUP) su ON.

Premendo il tasto e accendendone l'indicatore, il menu [SETUP] viene visualizzato sul pannello LCD.



3 Ruotare la ghiera, visualizzare il menu SW LINK e premere la ghiera F1.



Premere la ghiera F1.



4 Ruotare la ghiera F2 per selezionare "On", quindi premere la ghiera F2 per modificare l'impostazione.



Selezionando l'impostazione "On", vengono applicate le impostazioni menzionate di seguito e viene attivato il collegamento con lo switcher.

Il controllo può anche essere esercitato assegnando questa impostazione al tasto USER.

Impostazione delle funzioni quando l'unità è collegata allo switcher

Impostare le varie funzioni da utilizzare quando l'unità è collegata allo switcher.

■ Impostazione dell'uscita immagine e dell'ingresso immagine

Questa impostazione definisce la correlazione tra l'uscita immagine (videocamera remota) e l'ingresso immagine (switcher).

Configurando l'impostazione e selezionando le videocamere remote dall'unità, lo switcher riceve una notifica se una videocamera remota impostata viene selezionata.

1 Impostare il tasto MENU su ON.

Premere il tasto MENU per accenderne l'indicatore.

2 Impostare il tasto PRESET MEMORY/MENU 10 (SYSTEM) su ON.

Premendo il tasto e accendendone l'indicatore, il menu [SYSTEM] viene visualizzato sul pannello LCD.



3 Ruotare la ghiera, visualizzare il menu SW ASSIGN e premere la ghiera F1.



Premere la ghiera F1.

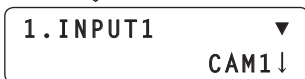

4 Ruotare la ghiera F1 per selezionare la linea di ingresso dello switcher.



Ruotare la ghiera F1.

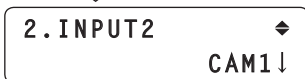

5 Ruotare la ghiera F2, selezionare la videocamera remota e premere la ghiera F2 per confermare la selezione.

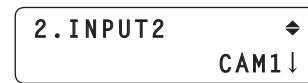

Ruotare la ghiera F2, quindi premerla.

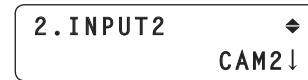

Lo switcher è dotato di cinque linee di ingresso, da INPUT1 a INPUT5.

Procedere come illustrato sopra per impostare le videocamere remote sulle linee di ingresso e quindi azionare le videocamere remote.

- Selezionare "NoAssign" se lo switcher non deve ricevere notifiche dell'impostazione di correlazione quando si selezionano le videocamere remote.

Impostazione delle funzioni quando l'unità è collegata allo switcher

Impostazioni dello switcher

È disponibile un'impostazione che consente di controllare lo switcher collegato all'unità.

L'impostazione viene configurata tramite il menu [SETUP]. Prima di procedere come descritto di seguito, occorre procedere come illustrato ai capitoli "Impostazioni di rete dello switcher" e "Impostazione dell'uscita immagine e dell'ingresso immagine".

Impostazioni di rete dello switcher Impostazione dell'uscita immagine e dell'ingresso immagine.

1 Impostare il tasto MENU su ON.

Premere il tasto MENU per accenderne l'indicatore.

2 Impostare il tasto PRESET MEMORY/MENU 9 (SETUP) su ON.

Premendo il tasto e accendendone l'indicatore, il menu [SETUP] viene visualizzato sul pannello LCD.



3 Ruotare la ghiera, visualizzare il menu SW LINK e premere la ghiera F1.



↓ Premere la ghiera F1.



4 Ruotare la ghiera F1 per selezionare la voce di menu da configurare.



↓ Ruotare la ghiera F1.



5 Ruotare la ghiera F2, selezionare le impostazioni e premere la ghiera F2 per modificare l'impostazione.



Ruotare la ghiera F2, quindi premerla.



Commutazione bus

Dal menu [SETUP], selezionare [SW LINK] e visualizzare [BUSCONT]. Quindi, selezionare On o Off.



Selezionando "On", i materiali impostati con la voce BUS (descritta più avanti) vengono inviati dalla videocamera remota allo switcher quando si selezionano le videocamere remote con uno dei tasti CAMERA STATUS/SELECTION dell'unità.

Il controllo può anche essere esercitato assegnando questa impostazione al tasto USER.

Impostazione delle funzioni quando l'unità è collegata allo switcher

Impostazione del bus

Dal menu [SETUP], selezionare [SW LINK] e visualizzare [BUS]. Quindi, impostare il materiale (AUX, PVW, PinP o KEY) da inviare allo switcher.



I materiali impostati con questa voce vengono inviati dalla videocamera remota allo switcher quando la videocamera remota è stata selezionata con uno dei tasti CAMERA STATUS/SELECTION dell'unità.

Il controllo può anche essere eseguito assegnando questa impostazione a un tasto USER (BUSCONT).

Funzione di selezione assistita

Dal menu [SETUP], selezionare [SW LINK] e visualizzare [FASIST]. Quindi, selezionare On o Off.



Se si seleziona "On" come impostazione di questa voce, le immagini del bus AUX che escono dallo switcher si cambiano nelle immagini della videocamera remota selezionata dall'unità.

Se invece si seleziona "Off", lo switcher cambia le immagini che escono dal bus AUX dello switcher nelle immagini del suo display multivisivo.

Impostazione delle informazioni sulla videocamera

Dal menu [SETUP], selezionare [SW LINK] e visualizzare [CAMSEL]. Quindi, selezionare On o Off.



Selezionando "On", viene visualizzata un'icona nell'angolo inferiore sinistro dell'immagine della videocamera remota selezionata dall'unità e visualizzata sul display multivisivo dello switcher.

Se è stata selezionata una videocamera remota, le relative informazioni vengono inviate dall'unità allo switcher.

Impostazione tally OA

Dal menu [SETUP], selezionare [SW LINK] e visualizzare [TALLY_IP]. Quindi, selezionare On o Off.



Selezionando "On", l'unità riceve le informazioni tally (tally ON/OFF) inviate periodicamente dallo switcher tramite la rete, e invia le istruzioni ON o OFF alle videocamere remote sulle quali si sono verificate modifiche.

[Riguardo le informazioni tally trasferite attraverso la rete]

Dopo aver ricevuto le informazioni tally (da Input1 a Input5) dallo switcher attraverso la rete, l'unità invia le istruzioni ON o OFF alle videocamere remote.

A seconda del rapporto tra l'uscita immagine (videocamera remota) e l'ingresso immagine (switcher) impostati tramite il menu dell'unità, viene identificata la videocamera remota alla quale vengono inviate le istruzioni tally in risposta alle informazioni tally ricevute dallo switcher, quindi l'indicatore tally della videocamera remota si accende in rosso e l'istruzione tally ON viene inviata alla videocamera remota. L'istruzione tally ON viene inviata anche alle videocamere remote che non si trovano nel gruppo di videocamere selezionato.

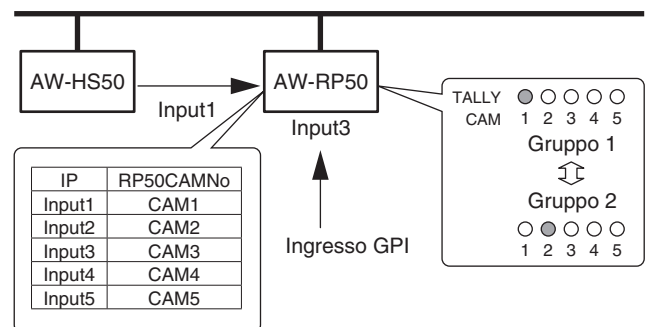

In risposta agli ingressi da 1 a 5 di GPI Input, gli indicatori tally da CAM1 a CAM5 si accendono in rosso e l'istruzione tally ON viene inviata alle videocamere remote pertinenti. Solo da CAM1 a CAM5 servono come tally di GPI Input. Pertanto, se si seleziona un gruppo di videocamere diverso da No.1, gli indicatori tally si spengono.

Impostazione delle funzioni quando l'unità è collegata allo switcher

Tramite il menu è possibile configurare le seguenti impostazioni tally.

- **Attivazione/disattivazione delle istruzioni sulle informazioni tally inviate attraverso la rete**
Se si desidera attivare solo le informazioni tally da GPI, selezionare [SW LINK] dal menu [SETUP], impostare [TALLY_IP] su Off e disattivare le istruzioni sulle informazioni tally inviate attraverso la rete.
- **Attivazione/disattivazione delle istruzioni tally ON inviate alle videocamere remote**
Dal menu [CAMERA], selezionare [TALLY] e visualizzare [TALLY OUT]. Quindi, impostare l'attivazione o la disattivazione delle istruzioni tally ON da inviare alle videocamere remote in risposta alle richieste tally da GPI e attraverso la rete.

Impostazione dell'applicazione di controllo della leva PAN/TILT e del tasto ZOOM

Impostare l'applicazione di controllo della leva PAN/TILT e del tasto ZOOM dell'unità.
Dal menu [SETUP], selezionare [SW LINK] e visualizzare [P/T LEVER]. Quindi, selezionare Self, SW o Button Select.



Selezionando "Self":

La leva PAN/TILT e il tasto ZOOM dell'unità possono essere utilizzati per controllare le videocamere remote.

Leva PAN/TILT: Panoramica orizzontale e verticale della videocamera remota

Tasto ZOOM: Zoom della videocamera remota

- Tenendo premuto il tasto PT ACTIVE in questa impostazione, le operazioni della leva PAN/TILT vengono commutate tra "attivate" (l'indicatore del tasto PT ACTIVE si accende) e "disattivate" (l'indicatore del tasto PT ACTIVE si spegne).
(Le operazioni del tasto ZOOM sono attivate.)

Selezionando "SW":

È possibile inviare le seguenti informazioni allo switcher.

Leva PAN/TILT: X, Y

Tasto ZOOM: Dimensioni

- Tenendo premuto il tasto PT ACTIVE in questa impostazione, le operazioni della leva PAN/TILT vengono commutate tra "attivate" (l'indicatore del tasto PT ACTIVE lampeggia) e "disattivate" (l'indicatore del tasto PT ACTIVE si spegne).
(Le operazioni del tasto ZOOM sono disattivate.)

Selezionando "Button Select":

È possibile commutare le impostazioni "Self" e "SW" utilizzando il tasto PT ACTIVE.

Ogni volta che si tiene premuto il tasto PT ACTIVE, l'illuminazione del tasto PT ACTIVE cambia e l'applicazione di controllo della leva PAN/TILT e del tasto ZOOM viene commutata.

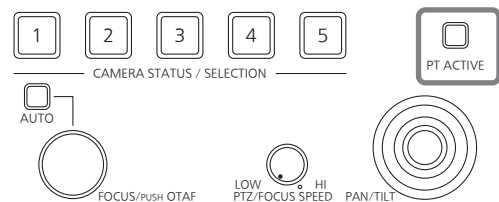
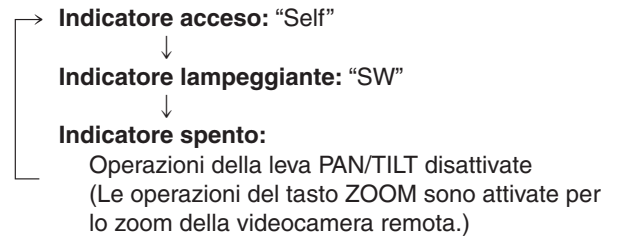

Impostazione delle funzioni quando l'unità è collegata allo switcher

■ Impostazione delle informazioni da visualizzare sul pannello OSD

Questa impostazione visualizza le informazioni relative alle videocamere remote sul pannello OSD del monitor collegato allo switcher associato all'unità.

L'impostazione viene configurata tramite il menu [SETUP]. Prima di procedere come descritto di seguito, occorre procedere come descritto precedentemente ai capitoli "Impostazioni di rete dello switcher" e "Impostazione dell'uscita immagine e dell'ingresso immagine".

Verranno descritte innanzitutto le operazioni basilari dei menu.

1 Impostare il tasto MENU su ON.

Premere il tasto MENU per accenderne l'indicatore.

2 Impostare il tasto PRESET MEMORY/MENU 9 (SETUP) su ON.

Premendo il tasto e accendendone l'indicatore, il menu [SETUP] viene visualizzato sul pannello LCD.



3 Ruotare la ghiera F1 per visualizzare il menu SW DISP, quindi premere la ghiera F1.



↓ Premere la ghiera F1.



4 Ruotare la ghiera F1 e selezionare la voce di menu da configurare.



↓ Ruotare la ghiera F1.



5 Ruotare la ghiera F2 per selezionare On o Off, quindi premere la ghiera F2 per confermare la selezione.



↓ Ruotare la ghiera F2, quindi premela.



● Impostazione della visualizzazione simultanea di tutte le informazioni

Dal menu [SETUP], selezionare [SW DISP] e visualizzare [CAMINF]. Quindi, selezionare On o Off.



Selezionando "On", le informazioni sulle videocamere remote configurate in "Impostazione dell'uscita immagine e dell'ingresso immagine" vengono inviate allo switcher. Il controllo può anche essere esercitato assegnando questa impostazione al tasto USER.

- ① Formato video
(Viene lasciato vuoto se non è possibile riconoscere il formato video della videocamera remota.)
- ② Nome del file di scena (modalità di ripresa)
- ③ Informazioni sui filtri
- ④ Informazioni sugli allarmi della videocamera remota
- ⑤ Informazioni sull'otturatore (ON/OFF, valore otturatore)
- ⑥ Valore guadagno
- ⑦ Valore diaframma
- ⑧ Nome videocamera remota
(visualizzato con un massimo di 10 caratteri)

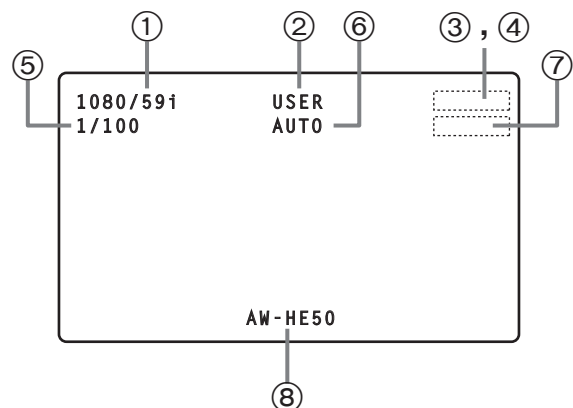

Impostazione delle funzioni quando l'unità è collegata allo switcher

● Impostazione di ogni voce delle informazioni da visualizzare

■ Formato video

Dal menu [SETUP], selezionare [SW DISP] e visualizzare [FORMAT]. Quindi, selezionare On o Off.

2 . FORMAT ◆
0 f f ↓

■ Nome videocamera remota

Dal menu [SETUP], selezionare [SW DISP] e visualizzare [CAMNAME]. Quindi, selezionare On o Off.

3 . CAMNAME ◆
0 f f ↓

■ Nome file di scena

Dal menu [SETUP], selezionare [SW DISP] e visualizzare [SCENE]. Quindi, selezionare On o Off.

4 . SCENE ◆
0 f f ↓

■ Valore guadagno

Dal menu [SETUP], selezionare [SW DISP] e visualizzare [GAIN]. Quindi, selezionare On o Off.

5 . GAIN ◆
0 f f ↓

■ Informazioni otturatore

Dal menu [SETUP], selezionare [SW DISP] e visualizzare [SHUTTER]. Quindi, selezionare On o Off.

6 . SHUTTER ◆
0 f f ↓

■ Valore diaframma

Dal menu [SETUP], selezionare [SW DISP] e visualizzare [IRIS]. Quindi, selezionare On o Off.

7 . IRIS ◆
0 f f ↓

■ Informazioni sui filtri

Dal menu [SETUP], selezionare [SW DISP] e visualizzare [FILTER]. Quindi, selezionare On o Off.

8 . FILTER ◆
0 f f ↓

■ Informazioni sugli allarmi della videocamera remota

Dal menu [SETUP], selezionare [SW DISP] e visualizzare [ALARM]. Quindi, selezionare On o Off.

9 . ALARM ▲
0 f f ↓

Controllo delle informazioni sugli allarmi delle apparecchiature

È possibile controllare lo stato di allarme dell'unità e delle videocamere remote assegnate ai tasti CAMERA STATUS/ SELECTION.

1 Impostare il tasto MENU su ON.

Premere il tasto MENU per accenderne l'indicatore.

2 Impostare il tasto PRESET MEMORY/MENU 10 (SYSTEM) su ON.

Premendo il tasto e accendendone l'indicatore, il menu [SYSTEM] viene visualizzato sul pannello LCD.

[1]CAMERA CTL ▼

3 Ruotare la ghiera F1 per visualizzare il menu ALARM, quindi premere la ghiera F1.

[10]ALARM ◆



Premere la ghiera F1.

1. POWER ▼
No ALARM↓

4 Ruotare la ghiera F1 per selezionare la voce corrispondente all'unità (POWER) o a una videocamera remota (da CAM1 a CAM100).

Lo stato di allarme viene visualizzato di seguito.

1. POWER ▼
No ALARM↓



Ruotare la ghiera F2.

2. CAM1 ◆
FAN ALM↓

[Selezionando POWER]

È possibile controllare l'allarme di alimentazione dell'unità.

No ALARM:

L'alimentazione non presenta problemi.

ALARM:

Si è verificato un problema di alimentazione.

[Selezionando da CAM1 a CAM100]

Viene visualizzato lo stato di allarme delle videocamere remote correntemente assegnate ai tasti CAMERA STATUS/SELECTION.

No ALARM:

Nessun problema.

FAN ALM:

Si è verificato un problema alla ventola di raffreddamento.

P/T ALM:

Si è verificato un problema nell'operazione di panoramica orizzontale/verticale.

FAN ALM+P/T ALM:

Si è verificato un problema alla ventola di raffreddamento e nell'operazione di panoramica orizzontale/verticale.

Nota

Se si è verificato un allarme, arrestare immediatamente il funzionamento dell'unità e contattare il rivenditore. In caso contrario, potrebbero verificarsi malfunzionamenti.

Ripristino delle impostazioni di fabbrica dell'unità

Le impostazioni dell'unità possono essere riportate ai valori di fabbrica.

È possibile utilizzare due metodi: Un metodo riporta tutte le impostazioni ai valori di fabbrica, l'altro riporta ai valori di fabbrica solo le impostazioni del menu [SETUP].

1 Impostare il tasto MENU su ON.

Premere il tasto MENU per accenderne l'indicatore.

2 Impostare il tasto PRESET MEMORY/MENU 10 (SYSTEM) su ON.

Premendo il tasto e accendendone l'indicatore, il menu [SYSTEM] viene visualizzato sul pannello LCD.

[1]CAMERA CTL ▼

3 Ruotare la ghiera F1 per visualizzare il menu INITIALIZE, quindi premere la ghiera F1.

[11]INITIALIZE ◆



Premere la ghiera F1.

1. INITIALIZE
ALL↓

4 Ruotare la ghiera F2 per selezionare la modalità di inizializzazione.

1. INITIALIZE
ALL↓



Ruotare la ghiera F2.

1. INITIALIZE
SETUP↓

ALL:

Le impostazioni controllate dall'unità tornano ai valori di fabbrica.

SETUP:

Tornano ai valori di fabbrica soltanto le impostazioni dei menu sotto.

Menu [CAMERA]	
[2]	POWER
[3]	TALLY
Menu [SETUP]	
[1]	USER
[2]	SW LINK
[3]	SW DISP
[4]	OPERATE
[5]	PRESET
[8]	GPI
[9]	LCD BL
[10]	MENU CTL

5 Premere la ghiera F2 per inizializzare le impostazioni.

Interfaccia di controllo per dispositivi esterni

■ TALLY/GPI

Gli ingressi da TALLY IN 1 a TALLY IN 5 sono porte di ingresso a contatto utilizzate per accendere gli indicatori tally dell'unità (sopra i tasti CAMERA STATUS/SELECTION).

Le spie tally si accendono con un ingresso a contatto.

Gli ingressi da GPI IN 1 a GPI IN 4 sono porte di ingresso a contatto utilizzate per controllare l'unità da una sorgente esterna.

Le uscite da GPI OUT 1 a GPI OUT 4 sono porte di uscita a collettore aperto utilizzate per inviare lo stato delle unità a una sorgente esterna.

(D-sub 15 pin, femmina, filettatura in pollici)

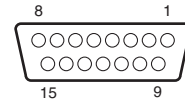

N. pin	Segnale	Descrizione del segnale	Operazione
1	TALLY IN 1	Ingresso tally CAM1	Ingresso a contatto
9	TALLY IN 2	Ingresso tally CAM2	
2	TALLY IN 3	Ingresso tally CAM3	
10	TALLY IN 4	Ingresso tally CAM4	
3	TALLY IN 5	Ingresso tally CAM5	
11	GND	Massa	
4	GPI IN 1	Ingresso personalizzato 1	Ingresso a contatto
12	GPI IN 2	Ingresso personalizzato 2	
5	GPI IN 3	Ingresso personalizzato 3	
13	GPI IN 4	Blocco pannello	
6	GPI OUT 1	Selezione videocamera remota 0 *	Uscita a collettore aperto
14	GPI OUT 2	Selezione videocamera remota 1 *	
7	GPI OUT 3	Selezione videocamera remota 2 *	
15	GPI OUT 4	Allarme	
8	NC	Non usato	

Esempio di collegamento di GPI OUT

Verificare che siano rispettate le seguenti condizioni.

Resistenza dielettrica: max. 24 V c.c.

Corrente: max. 50 mA

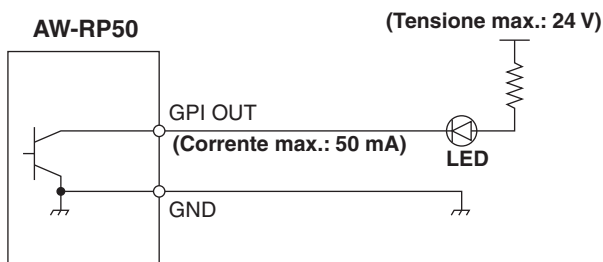

Esempio di collegamento di TALLY IN e GPI IN

Dotare di ingressi a contatto.

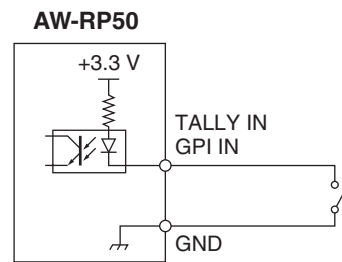

*: È possibile controllare lo stato di selezione (tasti CAMERA STATUS/SELECTION da 1 a 5) delle videocamere remote attraverso le uscite da GPI OUT 1 a GPI OUT 3.

Tasto CAMERA STATUS/ SELECTION	Selezione videocamera remota 0 (GPI OUT 1)	Selezione videocamera remota 1 (GPI OUT 2)	Selezione videocamera remota 2 (GPI OUT 3)
1	On	Off	Off
2	Off	On	Off
3	On	On	Off
4	Off	Off	On
5	On	Off	On

Software di configurazione

Il "Setup Software" è un'applicazione che consente di eseguire le stesse funzioni di configurazione IP automatica dell'unità attraverso un computer host.

Viene utilizzato per configurare l'ambiente di rete e utilizzare la videocamera remota tramite il computer host.

Consente di salvare i file dei dati di configurazione sul computer host e di caricare i file salvati per eseguirli nell'ambiente di rete. Per maggiori informazioni, vedere i seguenti capitoli.

Note

Se si selezionano le impostazioni con il computer host usando il "Setup Software":

- Non eseguire le operazioni con l'unità.
- Non avviare il "Setup Software" con nessun altro computer nella stessa rete.
- Non usare "Software per la configurazione IP semplificata" in dotazione al modello AW-HE50.

■ Installazione del software

Questo capitolo descrive l'installazione del Setup Software.

1. Inserire il CD-ROM in dotazione con l'unità nell'unità CD-ROM del computer host su cui installare l'applicazione software.
2. Copiare l'intera cartella contenente il "Setup Software" dal CD-ROM al disco rigido del computer host.
3. Fare doppio clic su "RP50Tool.exe" nella cartella "Setup Software" per avviare il Setup Software.

■ Impostazioni IP

Nella scheda "Setting", impostare gli indirizzi IP delle videocamere remote e dello switcher.

Type	Group	CAMERA No	Type	CAMERA Name	SW Input	MAC Address	IP Address	HTTP Port	CAMERA Select	Alarm
CAMERA	1	C001	NoAssign		NoAssign	00:00:00:00:00:00	0 . 0 . 0 . 0	0		
		C002	NoAssign		NoAssign	00:00:00:00:00:00	0 . 0 . 0 . 0	0		
		C003	NoAssign		NoAssign	00:00:00:00:00:00	0 . 0 . 0 . 0	0		
		C004	NoAssign		NoAssign	00:00:00:00:00:00	0 . 0 . 0 . 0	0		
		C005	NoAssign		NoAssign	00:00:00:00:00:00	0 . 0 . 0 . 0	0		
	2	C006	NoAssign		NoAssign	00:00:00:00:00:00	0 . 0 . 0 . 0	0		
		C007	NoAssign		NoAssign	00:00:00:00:00:00	0 . 0 . 0 . 0	0		
		C008	NoAssign		NoAssign	00:00:00:00:00:00	0 . 0 . 0 . 0	0		
		C009	NoAssign		NoAssign	00:00:00:00:00:00	0 . 0 . 0 . 0	0		
		C010	NoAssign		NoAssign	00:00:00:00:00:00	0 . 0 . 0 . 0	0		
	3	C011	NoAssign		NoAssign	00:00:00:00:00:00	0 . 0 . 0 . 0	0		
		C012	NoAssign		NoAssign	00:00:00:00:00:00	0 . 0 . 0 . 0	0		
		C013	NoAssign		NoAssign	00:00:00:00:00:00	0 . 0 . 0 . 0	0		
		C014	NoAssign		NoAssign	00:00:00:00:00:00	0 . 0 . 0 . 0	0		
		C015	NoAssign		NoAssign	00:00:00:00:00:00	0 . 0 . 0 . 0	0		
SW		NoAssign			00:00:00:00:00:00	0 . 0 . 0 . 0				

Software di configurazione

● Visualizzazione della scheda “Setting”

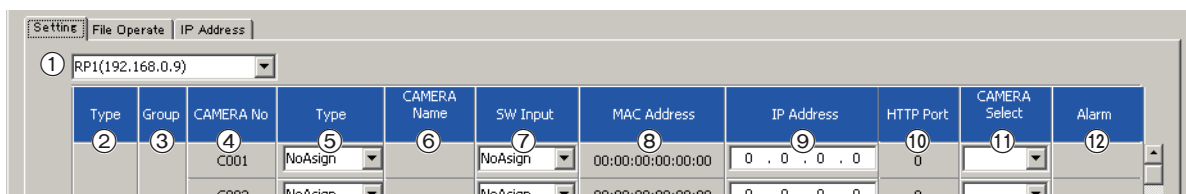

① Elenco a discesa

Visualizza l'indirizzo IP dell'AW-RP50 collegato in rete. Le informazioni sull'ambiente di rete configurato dall'AW-RP50 e selezionato in questa schermata vengono visualizzate nella scheda “Setting”.

② Type

Le unità collegate all'AW-RP50 selezionato vengono visualizzate in questa colonna.

CAMERA: Videocamera remota

SW: Switcher

③ Group

I numeri dei gruppi di videocamere controllati dall'AW-RP50 selezionato vengono visualizzati in questa colonna.

④ CAMERA No

I numeri delle videocamere controllate dall'AW-RP50 selezionato vengono visualizzati in questa colonna.

⑤ Type

I metodi di collegamento utilizzati per le unità collegate all'AW-RP50 selezionato vengono visualizzati in questa colonna.

Serial: Collegamento seriale

Network: Connessione IP

NoAssign: Nessuna impostazione (impostazione predefinita)

Il metodo di collegamento può essere cambiato manualmente. Fare clic su a destra e selezionare “Serial”, “Network” o “NoAssign”.

“Serial” può essere selezionato soltanto con il Group 1. Dopo aver cambiato il metodo, fare clic sul tasto [SET] per rendere effettivo il cambiamento.

⑥ CAMERA Name

I nomi delle videocamere configurate come videocamere remote vengono visualizzati in questa colonna. Vengono visualizzati per le videocamere remote che appartengono al gruppo correntemente selezionato. Con le videocamere remote con un collegamento seriale, sono visualizzati soltanto quando le videocamere vengono selezionate dall'unità.

⑦ SW Input

I connettori di ingresso dello switcher vengono visualizzati in questa colonna.

Il connettore di ingresso può essere cambiato manualmente. Fare clic su a destra e selezionare “NoAssign” o un connettore di ingresso da “INPUT1” a “INPUT5”.

Dopo aver cambiato il connettore di ingresso, fare clic sul tasto [SET] per rendere effettivo il cambiamento.

⑧ MAC Address

Gli indirizzi MAC delle videocamere remote e dello switcher collegati all'AW-RP50 selezionato vengono visualizzati in questa colonna.

⑨ IP Address

Gli indirizzi IP delle videocamere remote e dello switcher collegati all'AW-RP50 selezionato vengono visualizzati in questa colonna.

Gli indirizzi IP possono essere cambiati configurandoli direttamente.

Dopo la configurazione di un indirizzo IP, fare clic sul tasto [SET] per rendere effettivo il cambiamento.

⑩ HTTP Port

I numeri delle porte utilizzate per collegare l'AW-RP50 selezionato vengono visualizzati in questa colonna.

⑪ CAMERA Select

I numeri delle videocamere da modificare vengono visualizzati in questa colonna.

I numeri delle videocamere possono essere cambiati manualmente.

Fare clic su a destra e selezionare un numero da “C001” a “C100”.

Dopo aver cambiato il numero della videocamera, fare clic sul tasto [SET] per rendere effettivo il cambiamento.

⑫ Alarm

Le informazioni sugli allarmi delle videocamere remote vengono visualizzate in questa colonna.

Vengono visualizzate per le videocamere remote che appartengono al gruppo correntemente selezionato.

Per le videocamere remote con collegamento seriale, vengono visualizzati solo quando le videocamere sono selezionate.

Software di configurazione

● Configurazione IP automatica

■ Se occorre modificare gli indirizzi IP

1 Fare clic su [RENEW].

Vengono impostati nuovi indirizzi IP per le videocamere remote e lo switcher desiderati.

- Facendo clic su [CANCEL], vengono ripristinate le impostazioni originali.

2 Controllare che gli indirizzi IP delle videocamere remote e dello switcher siano visualizzati correttamente, quindi fare clic su [SET].

Gli indirizzi IP impostati diventano effettivi.

■ Se non occorre modificare gli indirizzi IP

1 Fare clic su [KEEP].

Vengono visualizzati gli indirizzi IP delle videocamere remote e dello switcher desiderati.

- Facendo clic su [CANCEL], vengono ripristinate le impostazioni originali.

2 Controllare che gli indirizzi IP delle videocamere remote e dello switcher siano visualizzati correttamente, quindi fare clic su [SET].

Gli indirizzi IP visualizzati diventano effettivi.

● Modifica degli indirizzi IP

È possibile modificare gli indirizzi IP delle videocamere remote e dello switcher.

1 Immettere direttamente l'indirizzo IP del dispositivo desiderato nella casella [IP Address].

2 Fare clic su [SET].

L'indirizzo IP modificato diventa effettivo.

● Modifica dei numeri delle videocamere

È possibile modificare i numeri delle videocamere impostati per le videocamere remote.

1 Modificare il numero di videocamera per la videocamera remota desiderata nella casella [CAMERA Select].

2 Fare clic su [SET].

Il numero di videocamera modificato diventa effettivo.

● Registrazione dei numeri di videocamera sui connettori di ingresso dello switcher

Impostare i numeri delle videocamere da registrare sui connettori di ingresso dello switcher (da SDI IN 1 a SDI IN 4, DVI IN).

1 Selezionare i numeri delle videocamere da registrare nella casella [SW Input].

Visualizzazione ingresso SW	Connettore di ingresso dello switcher
Input1	Da SDI IN 1 a SDI IN 4, DVI IN
Input2	
Input3	
Input4	
Input5	

2 Fare clic su [SET].

La registrazione dei numeri delle videocamere sui connettori di ingresso dello switcher diventa effettiva.

● Inizializzazione degli indirizzi IP

Gli indirizzi IP impostati vengono inizializzati facendo clic su [ALL CLEAR].

● Acquisizione delle informazioni

Facendo clic su [REFRESH], le informazioni più aggiornate sulle videocamere remote vengono acquisite e quindi visualizzate nella scheda "Setting".

Software di configurazione

■ Salvataggio e caricamento dei dati

Nella scheda "File Operate" è possibile salvare e caricare le impostazioni dell'ambiente di rete.

● Caricamento dei file di configurazione

Caricare i file con i dati di configurazione dell'ambiente di rete.
(Nome del file: ***.r50)

1 Fare clic su [File] e specificare il file di configurazione da caricare.

Il nome del file selezionato viene visualizzato nella casella di testo.

- È anche possibile immettere direttamente il nome del file.

2 Fare clic su [Load].

Caricato il file, viene visualizzato un messaggio che avvisa l'utente che il caricamento è terminato.

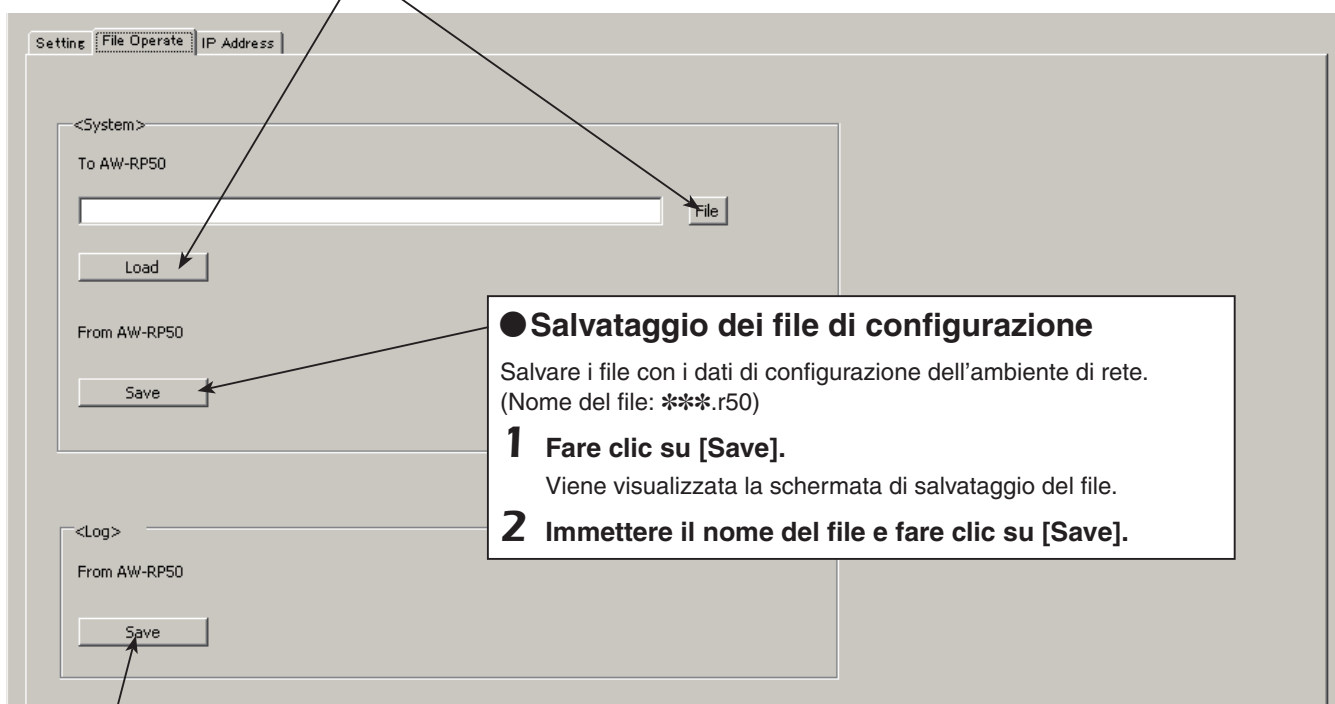

● Salvataggio dei file di configurazione

Salvare i file con i dati di configurazione dell'ambiente di rete.
(Nome del file: ***.r50)

1 Fare clic su [Save].

Viene visualizzata la schermata di salvataggio del file.

2 Immettere il nome del file e fare clic su [Save].

● Salvataggio dei file del log

Salvare i file del log.
(Nome del file: RP50.log)

1 Fare clic su [Save].

Viene visualizzata la schermata di salvataggio del file.

2 Specificare il percorso di salvataggio e il nome del file, quindi fare clic su [Save].

✎ Promemoria ✎

Se le stesse informazioni delle impostazioni dei collegamenti delle videocamere remote sono condivise tra un multiplo numero (fino a 5 unità) di controller di videocamere remote sulla stessa rete, procedere con i passi di "Salvataggio dei file di configurazione" (Save) per salvare le informazioni impostate in una unità AW-RP50.

Tornare poi alla schermata della scheda "Setting" e nella casella della lista selezionare l'unità di cui rendere effettivi i dati di impostazione.

Di nuovo sulla schermata della scheda "File Operate", i dati possono essere ora essere resi effettivi procedendo con i passi di "Caricamento dei file di configurazione" (Load).

Software di configurazione

■ Indicazioni di riferimento nell'ambiente di rete

Nella scheda "IP Address", è possibile selezionare gli indirizzi IP degli altri controller remoti videocamera AW-RP50 collegati in rete.

Le informazioni sull'ambiente di rete creato mediante le unità AW-RP50 selezionate possono essere indicate come riferimento utilizzando la scheda "Setting".

È possibile selezionare fino a cinque unità AW-RP50.

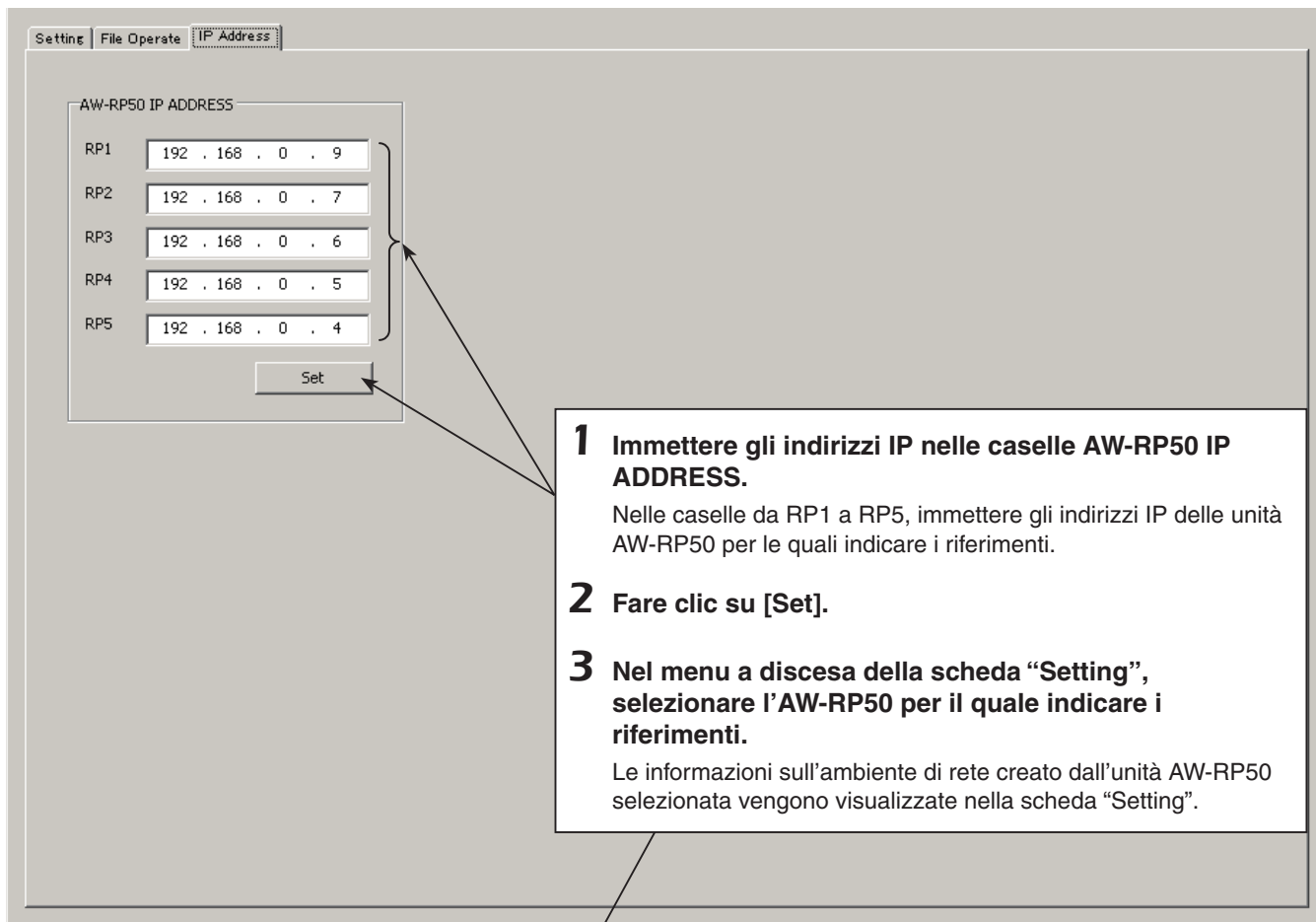

1 Immettere gli indirizzi IP nelle caselle AW-RP50 IP ADDRESS.
Nelle caselle da RP1 a RP5, immettere gli indirizzi IP delle unità AW-RP50 per le quali indicare i riferimenti.

2 Fare clic su [Set].

3 Nel menu a discesa della scheda "Setting", selezionare l'AW-RP50 per il quale indicare i riferimenti.
Le informazioni sull'ambiente di rete creato dall'unità AW-RP50 selezionata vengono visualizzate nella scheda "Setting".

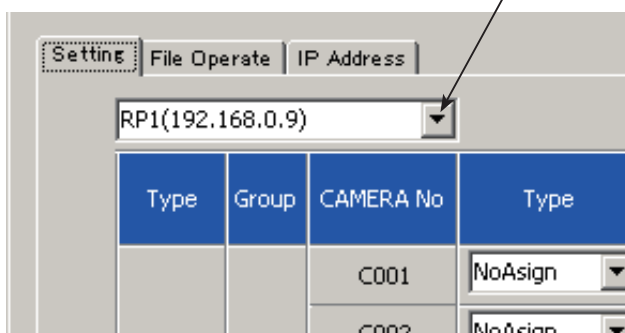

Type	Group	CAMERA No	Type
		C001	NoAssign
		C002	NoAsian

Tabella delle voci di menu

Tasto	Voce di menu	Dispositivo di controllo	Valore iniziale	Impostazione	
1	GAIN/PED	GAIN	AW-HE50		Auto, 0dB, 3dB, 6dB, 9dB, 12dB, 15dB, 18dB
			AW-HE100		AUTO, Da 0 a 12dB, 15dB, 18dB (Da 0dB a 12dB: 1 passo)
			AW-HE870		AUTO, Da -6dB a 18dB (1 passo)
			AW-E860, AW-E750, AW-E650, AW-E350		AUTO, Da 0 a 30dB, N/Eye L, N/Eye, N/Eye H
			AK-HC1500, AK-HC1800		LOW, MID, HIGH, S.GAIN1, S.GAIN2, S.GAIN3
	PEDESTAL	AW-HE50			Da -10 a +10
		AW-HE100			Da -30 a +30
		AW-HE870			Da -150 a +150
		AW-E860, AW-E750, AW-E650, AW-E350			Da -150 a +150
		AK-HC1500, AK-HC1800			Da -150 a +150
2	R/BGAIN	R GAIN	AW-HE50		"---"
			AW-HE100		Da -30 a +30
			AW-HE870		Da -150 a +150
			AW-E860, AW-E750, AW-E650, AW-E350		Da -150 a +150
			AK-HC1500, AK-HC1800		Da -150 a +150
	B GAIN	AW-HE50			"---"
		AW-HE100			Da -30 a +30
		AW-HE870			Da -150 a +150
		AW-E860, AW-E750, AW-E650, AW-E350			Da -150 a +150
		AK-HC1500, AK-HC1800			Da -150 a +150
3	R/BPED	R PED	AW-HE50		"---"
			AW-HE100		"---"
			AW-HE870		Da -150 a +150
			AW-E860, AW-E750, AW-E650, AW-E350		Da -150 a +150
			AK-HC1500, AK-HC1800		Da -100 a +100
	B PED	AW-HE50			"---"
		AW-HE100			"---"
		AW-HE870			Da -150 a +150
		AW-E860, AW-E750, AW-E650, AW-E350			Da -150 a +150
		AK-HC1500, AK-HC1800			Da -100 a +100
4	AWB/ABB	AWB SEL	AW-HE50		AWB A, AWB B, ATW
			AW-HE100		AWB A, AWB B, 3200K, 5600K, ATW
			AW-HE870		AWB A, AWB B, 3200K, 5600K, ATW
			AW-E860, AW-E750, AW-E650, AW-E350		AWB A, AWB B, 3200K, 5600K, ATW
			AK-HC1500, AK-HC1800		"---"
	SET			AWB, ABB Nota: "ABB" non viene visualizzato sul modello AW-HE50.	

Tabella delle voci di menu

Tasto	Voce di menu		Dispositivo di controllo	Valore iniziale	Impostazione	
5	SHUTTER	SHUTTER	AW-HE50		Off, Step, Synchro	
			AW-HE100		Off, Step, Synchro	
			AW-HE870		Off, Step, Synchro, ELC	
			AW-E860, AW-E750, AW-E650, AW-E350		Off, Step, Synchro, ELC	
			AK-HC1500, AK-HC1800		Off, Step, Synchro	
	SPEED		AW-HE50		1/120, 1/250, 1/500, 1/1000, 1/2000, 1/4000, 1/10000	
			AW-HE100		1/120, 1/250, 1/500, 1/1000, 1/2000	
			AW-HE870		1/120, 1/250, 1/500, 1/1000, 1/2000, 1/4000, 1/10000	
			AW-E860, AW-E750, AW-E650, AW-E350		1/120, 1/250, 1/500, 1/1000, 1/2000, 1/4000, 1/10000	
			AK-HC1500, AK-HC1800		VIDEO: 1/100, 1/120, 1/250, 1/500, 1/1000, 1/2000 (secondo) FILME: 180.0, 172.8, 144.0, 120.0, 90.0, 45.0 (grado)	
6	DETAIL	DETAIL			Off, 0n	
		LEVEL			LOW, HIGH	
			AW-HE50			LOW, HIGH
			AW-HE100			Da 0 a 14
			AW-HE870			LOW, HIGH
			AW-E860, AW-E750, AW-E650, AW-E350			LOW, HIGH
		AK-HC1500, AK-HC1800			"---"	
7	SCENE/ MODE	SCENE	AW-HE50		F-AUTO, MANU1, MANU2, MANU3	
			AW-HE100		HALOGEN, FLUORE, DAYLIGHT, USER	
			AW-HE870		HALOGEN, FLUORE, OUTDOOR, USER	
			AW-E860, AW-E750, AW-E650, AW-E350		HALOGEN, FLUORE, OUTDOOR, USER	
			AK-HC1500, AK-HC1800		CURRENT, PRESET, USER1, USER2	
			MODE			BAR, CAM
8	CAMERA	[1]GROUP	1.GROUP SELECT		1	Da 1 a 20
		[2]POWER	1.CAM POWER		GROUP ON	GROUP OFF, GROUP ON, ALL OFF, ALL ON
			2.AUTO ON		0n	Off, 0n
		[3]TALLY	1.TALLY OUT		Off	Off, 0n

Tabella delle voci di menu

Tasto	Voce di menu		Dispositivo di controllo	Valore iniziale	Impostazione	
9	SETUP	[1]USER	1.USER1		AWB	SWLINK, BUSCONT, FASIST, CAMSEL, TALLY_IP, CAMINF, AWB, ABB, POWER OFF
			2.USER2		ABB	SWLINK, BUSCONT, FASIST, CAMSEL, TALLY_IP, CAMINF, AWB, ABB, POWER OFF
	[2]SW LINK	1.SWLINK		0n	Off, 0n	
		2.BUSCONT		Off	Off, 0n	
		3.BUS		AUX	AUX, PVW, PinP, KEY	
		4.FASIST		Off	Off, 0n	
		5.CAMSEL		Off	Off, 0n	
		6.TALLY_IP		Off	Off, 0n	
		7.P/T LEVER		Self	Self, SW, Button Select	
	[3]SW DISP	1.CAMINF		0n	Off, 0n	
		2.FORMAT		0n	Off, 0n	
		3.CAMNAME		0n	Off, 0n	
		4.SCENE		0n	Off, 0n	
		5.GAIN		0n	Off, 0n	
		6.SHUTTER		0n	Off, 0n	
		7.IRIS		0n	Off, 0n	
		8.FILTER		0n	Off, 0n	
		9.ALARM		0n	Off, 0n	
	[4]OPERATE	1.PAN DIR		NORMAL	NORMAL, REVERSE	
		2.TILT DIR		NORMAL	NORMAL, REVERSE	
		3.ZOOM DIR		NORMAL	NORMAL, REVERSE	
		4.FOCUS DIR		NORMAL	NORMAL, REVERSE	
		5.SPEED WITH Z	AW-HE50			Off, 0n
			AW-HE100			Off, 1, 2
			AW-PH360, AW-PH400, AW-PH405, AW-PH650			Off, 1, 2
		6.SPEED TARGET		P/T/Z/F	P/T/Z/F, P/T	
	7.FOCUS/IRIS		STANDARD	STANDARD, EXCHANGE		
	8.P/T CURV		1	Da 1 a 5		
	[5]PRESET	1.DIAG SPEED	AW-HE50		Da 1 a 30	
			AW-HE100	30	Da 1 a 30	
			AW-PH360, AW-PH400, AW-PH405, AW-PH650	30	Da 1 a 30	
		2.SCOPE	AW-HE50	30	MODE A, MODE B, MODE C	
AW-HE100			30	“---”		
AW-PH360, AW-PH400, AW-PH405, AW-PH650			“---”			
3.HOME POSITION			SET			

Tabella delle voci di menu

Tasto	Voce di menu	Dispositivo di controllo	Valore iniziale	Impostazione	
9	[6]FUNCTION	1.ND FILTER	AW-HE50	“---”	
			AW-HE100	“---”	
			AW-HE870	Off, On	
			AW-E860, AW-E750, AW-E650, AW-E350	Off, On	
			AK-HC1500, AK-HC1800	Clear, 1/4, 1/16, 1/64	
		2.OPTION	AW-HE50	Off, On	
			AW-HE100	Off, On	
			AW-PH360, AW-PH400, AW-PH405	Off, On	
			AW-PH650	Off, On	
		3.DEFROSTER	AW-HE50	“---”	
			AW-HE100	“---”	
			AW-PH360, AW-PH400, AW-PH405	Off, On	
			AW-PH650	Off, On	
		4.WIPER	AW-HE50	“---”	
			AW-HE100	“---”	
			AW-PH360, AW-PH400, AW-PH405	Off, On	
			AW-PH650	Off, On	
		5.HEATER/FAN	AW-HE50	“---”	
			AW-HE100	“---”	
			AW-PH360, AW-PH400, AW-PH405	Off, On	
			AW-PH650	Off, On	
		6.LAMP	AW-HE50	“---”	
			AW-HE100	“---”	
			AW-PH360, AW-PH400, AW-PH405	Off, On	
	AW-PH650		Off, On		
	[7]PTZ ADJ	1.Z MIN SPEED		Off	Off, Da 1 a 8
		2.LIMIT UP	AW-HE50		Off, On
			AW-HE100		EXEC
			AW-PH360, AW-PH400, AW-PH405, AW-PH650		EXEC
		3.LIMIT DOWN	AW-HE50		Off, On
			AW-HE100		EXEC
			AW-PH360, AW-PH400, AW-PH405, AW-PH650		EXEC
		4.LIMIT LEFT	AW-HE50		Off, On
			AW-HE100		EXEC
			AW-PH360, AW-PH400, AW-PH405, AW-PH650		EXEC
		5.LIMIT RIGHT	AW-HE50		Off, On
			AW-HE100		EXEC
			AW-PH360, AW-PH400, AW-PH405, AW-PH650		EXEC
		[8]GPI	1.PRESET CTL1		CAM1 : PRE1
	2.PRESET CTL2			CAM2 : PRE1	CAM100 : PRE100,
	3.PRESET CTL3			CAM3 : PRE1	Da ALL : PRE1 a ALL : PRE100
	[9]LCD BL	1.BACKLIGHT		On	Off, On
	[10]MENU CTL	1.MENU CONTROL		ENABLE	ENABLE, DISABLE

Tabella delle voci di menu

Tasto	Voce di menu	Dispositivo di controllo	Valore iniziale	Impostazione		
10	SYSTEM	[1]CAMERA CTL	Da 1.CAM1 a 100.CAM100	NoAssign	Serial, Network, NoAssign	
		[2]CAM ASSIGN	Da 1.CAM1 a 100.CAM100	192.168.000.010		
		[3]SW CTL	1.SW	NoAssign	Network, NoAssign	
		[4]SW ASSIGN	1.INPUT1		CAM1	NoAssign, Da CAM1 a 100
			2.INPUT2		CAM2	
			3.INPUT3		CAM3	
			4.INPUT4		CAM4	
			5.INPUT5		CAM5	
		[5]AUTO SET IP	1.AUTO SETUP		RENEW IP ADR	RENEW IP ADR, KEEP IP ADR, ALL CLEAR
		[6]NETWORK	1.IP ADDRESS		192.168.000.009	
			2.SUBNETMASK		255.255.255.000	
			3.GATEWAY		192.168.000.001	
			4.MAC ADDRESS			Solo visualizzazione
		[7]CAM IP ADR	Da 1.IP:CAM1 a 100.IP:CAM100		Da 192.168.000.010 a 192.168.000.109	
		[8]CAM PORT	Da 1.PORT:CAM1 a 100.PORT:100		80	Da 1 a 65535
		[9]SW IP ADR	1.IP:SW		192.168.000.008	
[10]ALARM	1.POWER			ALARM, No ALARM		
	2.CAM*** (Nota)			FAN ALM, P/T ALM, FAN ALM+P/T ALM, No ALARM		
	3.CAM*** (Nota)					
	4.CAM*** (Nota)					
	5.CAM*** (Nota)					
	6.CAM*** (Nota)					
[11]INITIALIZE	1.INITIALIZE			ALL, SETUP		
[12]VERSION	1.SYSTEM VER			V.***.***		
	2.PROGRAM VER			V.***		
	3.FPGA VER			V.***		

Nota: "***" è il numero della videocamera appartenente al gruppo di videocamere selezionato.

Índice

Antes del uso	2	Retorno de las cámaras remotas a sus posiciones originales.....	21
Perspectiva general.....	2	Ajuste de la velocidad de panorámica, inclinación, zoom y enfoque.....	21
Marcas comerciales y marcas comerciales registradas.....	2	Ajuste del margen de movimiento de la cámara remota (función de limitador).....	22
Acerca de los derechos de autor y de la licencia.....	2	Control de aparatos periféricos conectados a cámaras remotas.....	24
Acerca de la visualización de las especificaciones nominales.....	2	Ajuste de la velocidad mínima del inicio de funcionamiento del zoom.....	25
Renuncia de la garantía.....	2	Control externo sobre los datos de la memoria de preajustes.....	25
Seguridad de la red.....	2	Bloqueo de las operaciones de los botones.....	26
Cómo conectar y desconectar la alimentación de las cámaras remotas	3	Ajuste de la luz de fondo del panel LCD.....	26
Ajuste y operación de las memorias de preajustes ... 6		Ajuste de enlace con el conmutador	27
Registro de datos en las memorias de preajustes.....	6	Ajustes de red del conmutador.....	27
Ejecución de los datos de preajustes.....	7	Ajuste del enlace.....	28
Eliminación de datos de la memoria de preajustes.....	7	Ajuste de las funciones cuando se enlaza la unidad con el conmutador	29
Selección de los ajustes para una cámara remota seleccionada	8	Ajuste de la entrada y la salida de imagen.....	29
Ajuste de ganancia.....	8	Ajustes de conmutador.....	30
Ajuste del pedestal.....	8	Ajuste de la información que va a visualizarse en la OSD.....	33
Ajuste del balance del blanco.....	9	Comprobación de la información de alarma del equipo	35
Ajuste del balance del negro.....	12	Retorno de la unidad a su estado establecido en la fábrica	36
Ajuste de la velocidad del obturador.....	13	Control de interfaz para aparatos externos	37
Ajuste de detalle.....	13	Software de ajuste	38
Ajuste del modo de filmación.....	14	Instalación del software.....	38
Especificación de la franja cromática.....	14	Ajustes IP.....	38
Utilización de los elementos de menú de la cámara remota seleccionada	15	Para guardar y cargar datos.....	41
Ajuste de los botones USER	16	Referenciación del entorno de la red.....	42
Ajustes de señalización	17	Tabla de elementos de menús	43
Ajuste de las funciones	18		
Ajuste de las operaciones de la cámara remota.....	19		
Ajuste de la velocidad a la que moverse a la posición establecida por la memoria de preajustes.....	21		
Ajuste de las operaciones que van a realizarse cuando se ejecuta una operación de preajuste.....	21		

Cómo están configurados los manuales de instrucciones de operación del modelo

- El manual de este controlador de cámara a distancia (de aquí en adelante, "la unidad") se divide en dos manuales: uno es el llamado <Operaciones y ajustes> (este manual en el CD-ROM) y el otro es el llamado <Lo básico>. Antes de instalar la unidad, asegúrese de leer <Lo básico> para asegurarse de que la unidad esté instalada correctamente.
- En este manual, los modelos de las unidades aparecen como se indica en la lista de abajo.

Modelo de la unidad	Modelo indicado en el manual	Modelo de la unidad	Modelo indicado en el manual	Modelo de la unidad	Modelo indicado en el manual
AW-HS50E	AW-HS50	AW-E650E	AW-E650	AW-PH650L	AW-PH650
AW-HE50HE	AW-HE50	AW-E750E	AW-E750	AW-IF400G	AW-IF400
AW-HE50SE	AW-HE50	AW-E860L	AW-E860	AK-HC1500G	AK-HC1500
AW-HE100E	AW-HE100	AW-PH360L	AW-PH360	AK-HC1800G	AK-HC1800
AW-HE870E	AW-HE870	AW-PH400E	AW-PH400		
AW-E350E	AW-E350	AW-PH405E	AW-PH405		

- En estas instrucciones, las frases "combinación de cabezal de panorámica-inclinación y cámara" y "cámara integrada con un cabezal de panorámica-inclinación" reciben colectivamente el nombre de "**cámara remota**", excepto en los lugares en que se mencione un equipo específico.

Antes del uso

■ Perspectiva general

Esta unidad es un controlador que ha sido diseñado para controlar cámaras remotas (cámaras integradas con cabezales de panorámica-inclinación) y sistemas de cabezales de panorámica-inclinación (que consisten en cabezales de panorámica-inclinación y las cámaras que van montadas en ellos).

Mediante una conexión IP se logra un entorno de operación en el que la unidad se conecta con la cámara integrada HD AW-HE50 y el conmutador en directo compacto AW-HS50.

Cuando se utilizan las conexiones IP, la unidad se puede utilizar para controlar hasta 100 cámaras remotas.

Cuando se utilizan conexiones en serie se pueden controlar hasta cinco cámaras remotas y sistemas de cabezales de panorámica-inclinación.

■ Marcas comerciales y marcas comerciales registradas

- Microsoft, Windows, Windows Vista, Windows 7 y Internet Explorer son marcas comerciales registradas o marcas comerciales de Microsoft Corporation en los Estados Unidos y en otros países.
- Intel y Intel Core son marcas comerciales o marcas comerciales registradas de Intel Corporation o sus subsidiarias en los Estados Unidos y en otros países.
- Adobe y Reader son marcas comerciales registradas o marcas comerciales de Adobe Systems Incorporated en los Estados Unidos y/o en otros países.
- Los nombres de otras compañías y productos incluidos en este manual de instrucciones pueden ser marcas comerciales o marcas comerciales registradas de sus propietarios respectivos.

■ Acerca de los derechos de autor y de la licencia

La distribución, copiado, desensamblaje, contraposición de la compilación, contraposición de ingeniería, así como la exportación violando las leyes de exportación del software suministrado con esta unidad, quedan expresamente prohibidos.

■ Acerca de la visualización de las especificaciones nominales

El nombre, el modelo y las características eléctricas de la unidad se indican en el fondo de la unidad.

■ Renuncia de la garantía

Panasonic Corporation NO ACEPTA NINGÚN TIPO DE RESPONSABILIDAD CON PERSONAS LEGALES O FÍSICAS, A EXCEPCIÓN DEL REEMPLAZO O MANTENIMIENTO RAZONABLE DEL PRODUCTO, PARA LOS CASOS INCLUIDOS A CONTINUACIÓN, PERO SIN LIMITARSE A ELLOS:

- ① NINGÚN DAÑO O PÉRDIDA, INCLUYENDO PERO SIN LIMITARSE POR ELLO, LOS DIRECTOS O INDIRECTOS, ESPECIALES, CONSECUENTES O PUNITIVOS, QUE PUEDAN SURGIR O ESTAR RELACIONADOS CON EL PRODUCTO;
- ② HERIDAS PERSONALES NI NINGÚN TIPO DE DAÑO CAUSADO POR EL EMPLEO INADECUADO O LA OPERACIÓN NEGLIGENTE DEL USUARIO;
- ③ DESMONTAJE, REPARACIÓN O MODIFICACIÓN NO AUTORIZADOS DEL PRODUCTO POR EL USUARIO;
- ④ INCONVENIENCIAS O CUALQUIER TIPO DE PÉRDIDA DEBIDO A QUE NO SE VISUALIZAN LAS IMÁGENES, DEBIDO A CUALQUIER MOTIVO O CAUSA, INCLUYENDO CUALQUIER FALLA O PROBLEMA DEL PRODUCTO;
- ⑤ NINGÚN PROBLEMA, INCONVENIENCIA CONSECUENTE, PÉRDIDAS NI DAÑOS QUE PUEDAN SURGIR POR HABER COMBINADO EL SISTEMA CON DISPOSITIVOS DE OTRAS MARCAS;
- ⑥ CUALQUIER INCONVENIENCIA, DAÑOS O PÉRDIDAS RESULTANTE DE ACCIDENTES CAUSADOS POR UN MÉTODO DE INSTALACIÓN NO ADECUADO O CUALQUIER OTRO FACTOR QUE NO SEA UN DEFECTO DEL PROPIO PRODUCTO;
- ⑦ PÉRDIDA DE DATOS REGISTRADOS CAUSADOS POR UNA FALLA;
- ⑧ CUALQUIER DAÑO, RECLAMACIÓN, ETC. DEBIDO A PÉRDIDA O DIFUSIÓN DE LOS DATOS DE CONFIGURACIÓN GUARDADOS EN ESTA UNIDAD O EN UN ORDENADOR PERSONAL.

■ Seguridad de la red

Puesto que esta unidad se utiliza conectada a una red, deberán tenerse presente los siguientes riesgos relacionados con la seguridad.

- ① Descubrimiento o robo de información a través de esta unidad
- ② Empleo de esta unidad por personas con malas intenciones para operaciones ilegales
- ③ Interferencia o parada de esta unidad por personas con malas intenciones

Usted tiene la responsabilidad de tomar precauciones como las que hemos descrito anteriormente para protegerse contra los peligros contra la seguridad de la red.

- Emplee esta unidad en una red protegida por un servidor de seguridad, etc.
- Si se conecta esta unidad a una red que incluye varios ordenadores, asegúrese de que el sistema no esté infectado con virus informáticos ni por otros agentes maliciosos (empleando un programa antivirus actualizado, un programa contra programas espía, etc.).
- Absténgase de hacer conexiones a líneas públicas.

Cómo conectar y desconectar la alimentación de las cámaras remotas

■ Cómo conectar la alimentación de las cámaras remotas

Siga uno de los procedimientos de abajo para conectar la alimentación de las cámaras remotas.

- Conexión de la alimentación de una cámara cada vez
- Conexión de la alimentación de las cámaras al mismo tiempo que se conecta la alimentación de la unidad
- Conexión de la alimentación de múltiples cámaras
 - Conexión de la alimentación de todas las cámaras
 - Conexión de la alimentación del grupo de cámaras seleccionado

Cada uno de estos procesos se describe por orden a continuación.

Conexión de la alimentación de una cámara cada vez

1 Seleccione la cámara remota.

Cuando se mantenga pulsado el botón CAMERA STATUS/SELECTION correspondiente, el nombre de la cámara remota se visualizará en la línea superior del panel LCD, y en la línea inferior se visualizará POWER OFF.

2 Gire el dial F2 para seleccionar "ON" y luego pulse el dial F2.

La alimentación de la cámara remota seleccionada se conecta.

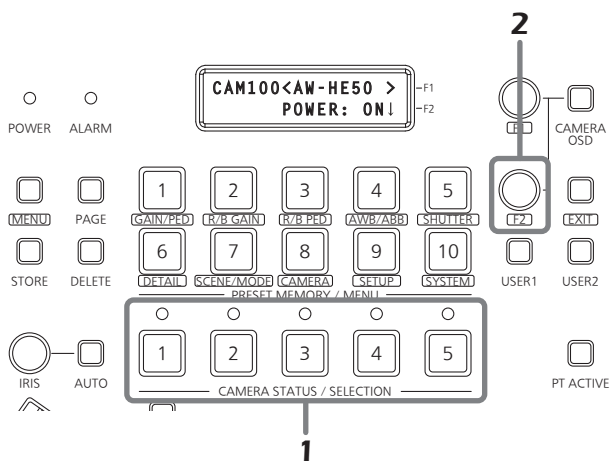

Conexión de la alimentación de las cámaras al mismo tiempo que se conecta la alimentación de la unidad

1 Ponga el botón MENU en ON.

Pulse el botón MENU para encender su indicador.

2 Ponga el botón PRESET MEMORY/MENU 8 (CAMERA) en ON.

Cuando se pulse el botón y se encienda su indicador, el menú [CAMERA] se visualizará en el panel LCD.



3 Gire el dial F1 para visualizar el menú [POWER] y luego pulse el dial F1.



4 Gire el dial F1 para visualizar el menú [AUTO ON].



5 Gire el dial F2 para seleccionar "On" y luego pulse el dial F2.

Cuando se ha seleccionado "Serial" o "Network" para el elemento CAMERA CTL en el menú [SYSTEM] para cualquier cámara remota, la alimentación de esas cámaras remotas se conectará al mismo tiempo que se conecta la alimentación de la unidad.

Nota

Dependiendo del número de cámaras conectadas, la operación de la unidad puede que tarde unos momentos en entrar en efecto.

Cómo conectar y desconectar la alimentación de las cámaras remotas

Conexión de la alimentación de múltiples cámaras

1 Ponga el botón MENU en ON.

Pulse el botón MENU para encender su indicador.

2 Ponga el botón PRESET MEMORY/MENU 8 (CAMERA) en ON.

Cuando se pulse el botón y se encienda su indicador, el menú [CAMERA] se visualizará en el panel LCD.

[1] GROUP ▼

3 Gire el dial F1 para visualizar el menú [POWER] y luego pulse el dial F1.

[2] POWER ◆



Pulse el dial F1.

1 . CAM POWER ▼
ALL OFF↓

Conexión de la alimentación de todas las cámaras

4 Gire el dial F2 para seleccionar "ALL ON" y luego pulse el dial F2.

1 . CAM POWER ▼
ALL ON↓

La alimentación de todas las cámaras remotas se conecta ahora.

Conexión de la alimentación del grupo de cámaras seleccionado

4 Gire el dial F2 para seleccionar "GROUP ON" y luego pulse el dial F2.

1 . CAM POWER ▼
GROUP ON↓

La alimentación del grupo de cámaras remotas seleccionado se conecta.

Cómo conectar y desconectar la alimentación de las cámaras remotas

■ Cómo desconectar la alimentación de las cámaras remotas

Siga uno de los procedimientos de abajo para desconectar la alimentación de las cámaras remotas.

- Desconexión de la alimentación de una cámara cada vez
- Desconexión de la alimentación de múltiples cámaras
 - Desconexión de la alimentación de todas las cámaras
 - Desconexión de la alimentación del grupo de cámaras seleccionado

Cada uno de estos procesos se describe por orden a continuación.

Desconexión de la alimentación de una cámara cada vez

1 Seleccione la cámara remota.

Cuando se mantenga pulsado el botón CAMERA STATUS/SELECCIÓN correspondiente, el nombre de la cámara remota se visualizará en la línea superior del panel LCD, y en la línea inferior se visualizará POWER ON.

2 Gire el dial F2 para seleccionar "OFF" y luego pulse el dial F2.

La alimentación de la cámara remota seleccionada se desconecta.

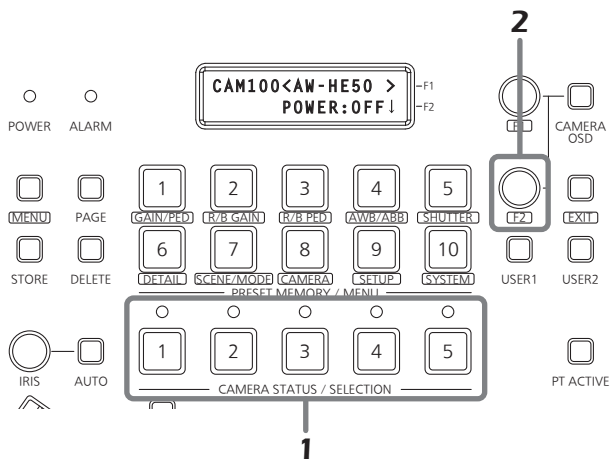

Desconexión de la alimentación de múltiples cámaras

1 Ponga el botón MENU en ON.

Pulse el botón MENU para encender su indicador.

2 Ponga el botón PRESET MEMORY/MENU 8 (CAMERA) en ON.

Cuando se pulse el botón y se encienda su indicador, el menú [CAMERA] se visualizará en el panel LCD.



3 Gire el dial F1 para visualizar el menú [POWER] y luego pulse el dial F1.



Desconexión de la alimentación de todas las cámaras

4 Gire el dial F2 para seleccionar "ALL OFF" y luego pulse el dial F2.



La alimentación de todas las cámaras remotas se desconecta ahora.

Desconexión de la alimentación del grupo de cámaras seleccionado

4 Gire el dial F2 para seleccionar "GROUP OFF" y luego pulse el dial F2.



La alimentación del grupo de cámaras remotas seleccionado se desconecta.

Ajuste y operación de las memorias de preajustes

Esta unidad está provista con una función para registrar en las propias cámaras remotas, las posiciones que se van a filmar mediante las cámaras remotas y los ajustes de las cámaras remotas.

En estas memorias se puede registrar un máximo de 100 juegos de datos (preajustes).

Se pueden registrar las posiciones y los ajustes listados a continuación.

- Posiciones de panorámica-inclinación
- Posiciones de zoom
- Posiciones de enfoque
- Ajustes del iris del objetivo (iris manual solamente)
- Ajustes del modo del balance del blanco

Nota

El número de posiciones y datos de ajuste que se pueden registrar como datos de memoria de preajustes cambian de una cámara remota a otra. Para conocer más detalles, consulte el manual de instrucciones del modelo conectado.

Registro de datos en las memorias de preajustes

1 Pulse uno de los botones **CAMERA STATUS/SELECTION 1 a 5** para seleccionar la cámara remota que se va a utilizar.

2 Envíe las imágenes filmadas por la cámara al monitor.

El ángulo de la cámara que se va a registrar se determina mediante la operación de la palanca PAN/TILT y el botón ZOOM.

Si es necesario, ajuste también el enfoque y el iris.

3 Pulse el botón **STORE**.

4 Después de pulsar el botón **PAGE**, pulse el botón **PRESET MEMORY/MENU** para especificar el “Número de página” que va a registrar.

En este paso se especifica el “Número de página” que se va a registrar como memoria de preajustes.

- Para conocer detalles de la relación entre el “Número de preajuste”, el “Número de página” y el “Número en la página”, consulte la sección titulada <Números de preajustes y páginas registradas>.

5 Mantenga pulsado el botón **PRESET MEMORY/MENU** para especificar el “Número en la página”.

Los datos de la memoria de preajustes se registran al mismo tiempo que se especifica el “Número en la página”.

Nota

Cuando se especifica el “Número en la página”, mantenga pulsado el botón **PRESET MEMORY/MENU**.

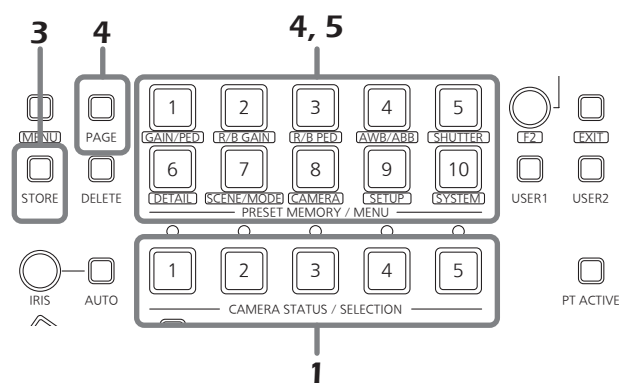

Para registrar más datos, repita los pasos **2 a 5**.

- Cuando se especifique un “Número en la página” diferente en el mismo “Número de página”, éste se registra omitiendo el paso **4** y realizando solamente la operación del paso **5**.
- El botón **PRESET MEMORY/MENU** correspondiente al número de preajuste se enciende cuando los datos de la memoria de preajustes han sido registrados en la AW-HE50.

<Números de preajustes y páginas registradas>

Número de preajuste	Número de página	Número en la página
1 a 10	1	1 a 10
11 a 20	2	1 a 10
21 a 30	3	1 a 10
31 a 40	4	1 a 10
41 a 50	5	1 a 10
51 a 60	6	1 a 10
61 a 70	7	1 a 10
71 a 80	8	1 a 10
81 a 90	9	1 a 10
91 a 100	10	1 a 10

Apunte

Ejemplo: Cuando se especifica el preajuste 21
 Pulse los botones siguientes en el orden indicado:
 Botón **PAGE** → Botón **PRESET MEMORY/MENU 3** →
 Botón **PRESET MEMORY/MENU 1**.

Ajuste y operación de las memorias de preajustes

Ejecución de los datos de preajustes

- 1 Pulse uno de los botones **CAMERA STATUS/ SELECTION 1 a 5** para seleccionar la cámara remota que va a utilizar.

Seleccione la cámara remota que va a ser orientada con el ángulo de cámara registrado en la memoria de preajustes.

- 2 Después de pulsar el botón **PAGE**, pulse el botón **PRESET MEMORY/MENU** para especificar el “Número de página” registrado de la memoria de preajustes.

En este paso, especifique el “Número de página” registrado de la memoria de preajustes.

- Para conocer detalles de la relación entre el “Número de preajuste”, el “Número de página” y el “Número en la página”, consulte la sección titulada <Números de preajustes y páginas registradas>.

- 3 Pulse el botón **PRESET MEMORY/MENU** para especificar el “Número en la página”.

Los datos de la memoria de preajustes se ejecutan al mismo tiempo que se especifica el “Número en la página”.

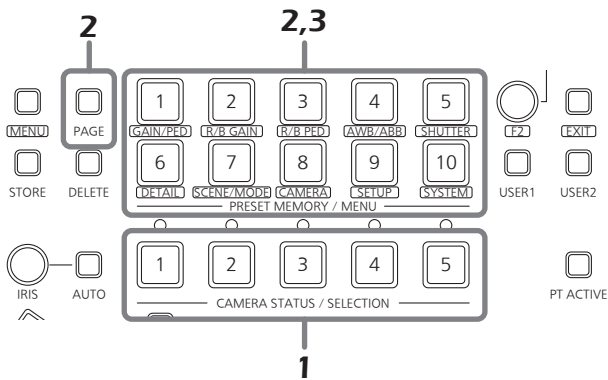

- Cuando se ejecutan los datos de la memoria de preajuste, el número de preajuste se visualiza en el lado derecho del nivel superior del panel LCD.

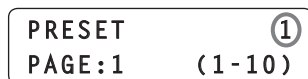

La visualización del número de preajuste se borra cuando se desconecta la alimentación de la unidad o de la cámara remota o cuando se cambia el grupo de cámaras.

- En el caso de la AW-HE50, el botón **PRESET MEMORY/MENU** correspondiente se apagará, y luego se encenderá de nuevo cuando se ejecuten los datos de la memoria de preajustes. En el caso de otra cámara remota conectada en serie, el botón **PRESET MEMORY/MENU** correspondiente sólo se encenderá.

Eliminación de datos de la memoria de preajustes

Nota

Esta función no se activa con la AW-PH400.

- 1 Pulse uno de los botones **CAMERA STATUS/ SELECTION 1 a 5** para seleccionar la cámara remota que va a utilizar.

Seleccione la cámara remota cuyos datos de memoria de preajustes se van a eliminar.

- 2 Pulse el botón **DELETE**.

- 3 Después de pulsar el botón **PAGE**, pulse el botón **PRESET MEMORY/MENU** para especificar el “Número de página” de los datos de la memoria de preajustes que se va a eliminar.

En este paso, especifique el “Número de página” de los datos de la memoria de preajustes que se va a eliminar.

- Para conocer detalles de la relación entre el “Número de preajuste”, el “Número de página” y el “Número en la página”, consulte la sección titulada <Números de preajustes y páginas registradas>.

- 4 Mantenga pulsado el botón **PRESET MEMORY/MENU** para especificar el “Número en la página”.

Los datos de la memoria de preajustes se eliminan al mismo tiempo que se especifica el “Número en la página”.

Nota

Cuando se especifica el “Número en la página”, mantenga pulsado el botón **PRESET MEMORY/MENU**.

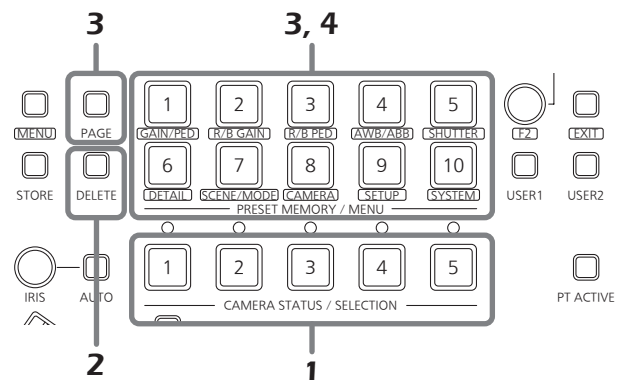

Selección de los ajustes para una cámara remota seleccionada

Los ajustes siguientes se pueden realizar directamente desde esta unidad para una cámara remota seleccionada.

- Ganancia
- Pedestal
- Valores de ganancia R y B
- Valores de pedestal R y B
- Balance del blanco
- Balance del negro
- Velocidad de obturador
- Detalle
- Selección del modo de filmación
- Selección de franja cromática

Nota

Resulta imposible realizar operaciones para aquellas funciones que no son compatibles con el modelo pertinente.
Para conocer más detalles, consulte la "Tabla de elementos de menús".

■ Ajuste de ganancia

En lugares que están demasiado oscuros, aumente el nivel de la ganancia; y a la inversa, en lugares que estén demasiado claros, reduzca el nivel de la ganancia. Cuando se selecciona "Auto", la intensidad de la luz se ajusta automáticamente. Cuando aumenta la ganancia también aumenta el nivel del ruido.

1 Ponga el botón MENU en ON.

Pulse el botón MENU para encender su indicador.

2 Ponga el botón PRESET MEMORY/MENU 1 (GAIN/PED) en ON.

Cuando se pulse el botón y se encienda su indicador, el menú [GAIN/PED] se visualizará en el panel LCD.

3 Gire el dial F1 para seleccionar el ajuste.

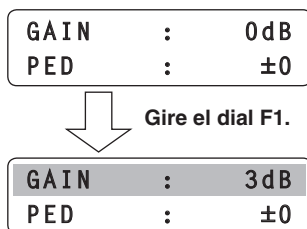

Nota

Los ajustes cambiarán dependiendo de la cámara remota conectada.
Para conocer más detalles, consulte las instrucciones de funcionamiento del modelo pertinente.

■ Ajuste del pedestal

Realice el ajuste del nivel del negro (pedestal) para poder ver más fácilmente las partes muy oscuras de las imágenes. Al ajustar en el sentido "–" las partes quedan más negras, y al ajustar en el sentido "+" las partes quedan más blancas.

1 Ponga el botón MENU en ON.

Pulse el botón MENU para encender su indicador.

2 Ponga el botón PRESET MEMORY/MENU 1 (GAIN/PED) en ON.

Cuando se pulse el botón y se encienda su indicador, el menú [GAIN/PED] se visualizará en el panel LCD.

3 Gire el dial F2 para seleccionar el ajuste.

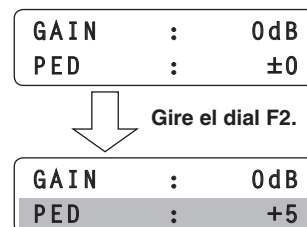

Nota

Los ajustes cambiarán dependiendo de la cámara remota conectada.
Para conocer más detalles, consulte las instrucciones de funcionamiento del modelo pertinente.

Selección de los ajustes para una cámara remota seleccionada

■ Ajuste del balance del blanco

La relación entre RGB (tres colores primarios) se ajusta de forma que el blanco pueda reproducirse con precisión. Si el balance del blanco está desactivado, no sólo se reproducirá mal el color blanco, sino que el tono de los colores de toda la imagen también se deteriorará. El balance del blanco deberá ajustarse cuando se utiliza una cámara remota por primera vez o cuando la cámara remota no ha sido utilizada durante mucho tiempo. También deberá ajustarse cuando se hayan producido cambios en las condiciones de iluminación o en el brillo. El balance del blanco se puede ajustar automáticamente o manualmente (ajuste fino después del ajuste automático). Además, se pueden seleccionar los valores de preajustes del "ajuste del blanco con seguimiento automático (ATW)" que continúan ajustando el balance del blanco automáticamente en todo momento. Los resultados de los ajustes del balance del blanco se pueden guardar en la memoria A o en la memoria B cuando se ha seleccionado "AWB A" o "AWB B" para el balance del blanco.

■ Selección del modo del balance del blanco

Siga los pasos de abajo para establecer el modo del balance del blanco.

1 Ponga el botón MENU en ON.

Pulse el botón MENU para encender su indicador.

2 Ponga el botón PRESET MEMORY/MENU 4 (AWB/ABB) en ON.

Cuando se pulse el botón y se encienda su indicador, el menú [AWB/ABB] se visualizará en el panel LCD.

3 Gire el dial F1 para seleccionar el modo del balance del blanco.



Los modos que se pueden seleccionar cambian dependiendo de la cámara remota conectada.

Cámara remota	Modo	Estado de cámara remota
AW-HE50	AWB A	El estado del balance del blanco registrado en la memoria A de la cámara remota se establece.
	AWB B	El estado del balance del blanco registrado en la memoria B de la cámara remota se establece.
	ATW	En este modo, el balance del blanco se ajusta automáticamente de forma continua todo el tiempo y se compensa automáticamente aunque haya cambiado la fuente de luz o la temperatura del color.
AW-HE100 AW-HE870 AW-E860 AW-E750 AW-E650 AW-E350	AWB A	El estado del balance del blanco registrado en la memoria A de la cámara remota se establece.
	AWB B	El estado del balance del blanco registrado en la memoria B de la cámara remota se establece.
	3200K	El estado del balance del blanco que fue ajustado a un brillo de 3200K se establece.
	5600K	El estado del balance del blanco que fue ajustado a un brillo de 5600K se establece.
	ATW	En este modo, el balance del blanco se ajusta automáticamente de forma continua todo el tiempo y se compensa automáticamente aunque haya cambiado la fuente de luz o la temperatura del color.
AK-HC1500 AK-HC1800	—	—

Selección de los ajustes para una cámara remota seleccionada

Ajuste automático del balance del blanco

Establezca el ajuste automático si el colorido parece que no es natural bajo ciertas fuentes de luz u otras condiciones. Si se puede reconocer el blanco que sirve como referencia será posible filmar con un colorido natural.

Apunte

Cuando se ajuste el balance del blanco, los valores R y B GAIN se ajustan en "±0".

1 Ponga el botón MENU en ON.

Pulse el botón MENU para encender su indicador.

2 Ponga el botón PRESET MEMORY/MENU 4 (AWB/ABB) en ON.

Cuando se pulse el botón y se encienda su indicador, el menú [AWB/ABB] se visualizará en el panel LCD.

3 Gire el dial F1 para seleccionar el lugar donde se va a guardar el balance del blanco.

Seleccione "AWB A" o "AWB B" para seleccionar el lugar donde está guardado el balance del blanco.



- No es necesario seguir este paso cuando se utiliza como cámara remota la AK-HC1500 ó la AK-HC1800.

4 Gire el dial F2 para seleccionar AWB y luego pulse el dial F2.

La cámara remota ajusta ahora automáticamente el balance del blanco, y lo registra en el lugar seleccionado en el paso 3.

Cuando se realiza el ajuste automático, los siguientes detalles se visualizan en el panel LCD.

AWB ACTIVE:

Esto aparece mientras se está ejecutando el AWB.

AWB OK:

Esto aparece durante 3 segundos después de completarse satisfactoriamente el AWB.

AWB NG:

Esto aparece durante 3 segundos después de no completarse satisfactoriamente el AWB.

(El AWB se ejecutó mientras estaba seleccionado ATW, 3200K o 5600K.)

- Si no fue posible ajustar correctamente el balance del blanco, cambie el brillo, el iris el motivo, la fuente de luz y otros aspectos, y pruebe a ajustarlo de nuevo.

Nota

Los ajustes cambiarán dependiendo de la cámara remota conectada.

Para conocer más detalles, consulte las instrucciones de funcionamiento del modelo pertinente.

Selección de los ajustes para una cámara remota seleccionada

Ajuste manual del balance del blanco (Ajuste de los valores de ganancia R y B)

- 1 Como en el caso del ajuste automático, llene la pantalla con un motivo blanco.
- 2 Conecte un monitor de forma de onda o un monitor en color al conector de salida de vídeo de la cámara remota actualmente seleccionada.
- 3 Ponga el botón MENU en ON.
Pulse el botón MENU para encender su indicador.
- 4 Ponga el botón PRESET MEMORY/MENU 2 (R/BGAIN) en ON.
Cuando se pulse el botón y se encienda su indicador, el menú [R/BGAIN] se visualizará en el panel LCD.
- 5 Gire el dial F1 para seleccionar el ajuste de ganancia R; de forma similar, gire el dial F2 para seleccionar el ajuste de ganancia B.

R GAIN	:	±0	← Dial F1
B GAIN	:	±0	← Dial F2

Nota

Los ajustes cambiarán dependiendo de la cámara remota conectada.
Para conocer más detalles, consulte las instrucciones de funcionamiento del modelo pertinente.

Ajuste del blanco con seguimiento automático (ATW)

Esta función proporciona compensación automáticamente para que el balance del blanco se ajuste incluso cuando la fuente de luz o la temperatura del color cambie durante la filmación, para reproducir imágenes lo menos extrañas posible (es decir, que parezcan más naturales).

- 1 Ponga el botón MENU en ON.
Pulse el botón MENU para encender su indicador.
- 2 Ponga el botón PRESET MEMORY/MENU 4 (AWB/ABB) en ON.
Cuando se pulse el botón y se encienda su indicador, el menú [AWB/ABB] se visualizará en el panel LCD.
- 3 Gire el dial F1 para seleccionar ATW.

AWB MOD :	ATW↓
SET :	AWB↓

- Si no aparece color blanco en la pantalla, puede que no sea posible compensar correctamente el balance del blanco.
De forma similar, bajo ciertas de fuentes de luz y condiciones de temperatura de color, puede que no sea posible compensar correctamente el balance del blanco.

Nota

Los ajustes cambiarán dependiendo de la cámara remota conectada.
Para conocer más detalles, consulte las instrucciones de funcionamiento del modelo pertinente.

Selección de los ajustes para una cámara remota seleccionada

■ Ajuste del balance del negro

El balance del negro deberá ajustarse cuando se utilice una cámara remota por primera vez o cuando la cámara remota no haya sido utilizada durante mucho tiempo.

También deberá ajustarse cuando se hayan producido cambios considerables en la temperatura ambiental o cuando cambien las estaciones del año.

Si la cámara se utiliza con los mismos ajustes y bajo las mismas condiciones no será necesario volver a ajustar el balance del negro.

Cuando se ajusta de nuevo el balance del negro, los datos de memoria anteriores serán borrados y reemplazados por los nuevos ajustes del balance del negro.

Cuando se establezca el balance del negro, los ajustes de pedestal R y B volverán a ± 0 .

■ Ajuste automático del balance del negro

1 Ponga el botón MENU en ON.

Pulse el botón MENU para encender su indicador.

2 Ponga el botón PRESET MEMORY/MENU 4 (AWB/ABB) en ON.

Cuando se pulse el botón y se encienda su indicador, el menú [AWB/ABB] se visualizará en el panel LCD.

3 Gire el dial F2 para seleccionar ABB y luego pulse el dial F2.

AWB MOD:	AWB B↓
SET :	ABB↓

La cámara remota ajusta ahora automáticamente el balance del negro.

Cuando se realiza el ajuste automático, los siguientes detalles se visualizan en el panel LCD.

ABB ACTIVE:

Esto aparece mientras se está ejecutando el ABB.

ABB OK:

Esto aparece durante 3 segundos después de completarse satisfactoriamente el ABB.

ABB NG:

Esto aparece durante 3 segundos después de no completarse satisfactoriamente el ABB.

Nota

Los ajustes cambiarán dependiendo de la cámara remota conectada.
Para conocer más detalles, consulte las instrucciones de funcionamiento del modelo pertinente.

Ajuste manual del balance del negro (Ajuste de pedestal R y B)

1 Conecte un monitor de forma de onda o un monitor en color al conector de salida de vídeo de la cámara remota actualmente seleccionada.

2 Ponga el botón MENU en ON.

Pulse el botón MENU para encender su indicador.

3 Ponga el botón PRESET MEMORY/MENU 3 (R/BPED) en ON.

Cuando se pulse el botón y se encienda su indicador, el menú [R/BPED] se visualizará en el panel LCD.

4 Gire el dial F1 para seleccionar el ajuste de pedestal R; de forma similar, gire el dial F2 para seleccionar el ajuste de pedestal B.

R PED :	± 0	← Dial F1
B PED :	± 0	← Dial F2

Nota

Los ajustes cambiarán dependiendo de la cámara remota conectada.

Para conocer más detalles, consulte las instrucciones de funcionamiento del modelo pertinente.

Selección de los ajustes para una cámara remota seleccionada

■ Ajuste de la velocidad del obturador

El modo y la velocidad del obturador de la cámara remota se pueden seleccionar.

1 Ponga el botón MENU en ON.

Pulse el botón MENU para encender su indicador.

2 Ponga el botón PRESET MEMORY/MENU 5 (SHUTTER) en ON.

Cuando se pulse el botón y se encienda su indicador, el menú [SHUTTER] se visualizará en el panel LCD.

3 Gire el dial F1 para seleccionar el modo del obturador.

Cuando se seleccione "Step" como modo del obturador, la velocidad del obturador podrá seleccionarse girando el dial F2.

SHUTTER:	Step↓	← Dial F1
SPEED :	1/100	← Dial F2

Notas

- Los ajustes cambiarán dependiendo de la cámara remota conectada.
Para conocer más detalles, consulte las instrucciones de funcionamiento del modelo pertinente.
- Cuando se selecciona una cámara remota conectada en serie y se establece su velocidad de obturador, y luego una cámara remota de otro grupo se asigna al botón CAMERA STATUS/SELECTION, la velocidad del obturador se establecerá en "1/100" cuando se realice la siguiente operación de menú.

■ Ajuste de detalle

El detalle de la imagen (nitidez de imagen) se puede ajustar.

1 Ponga el botón MENU en ON.

Pulse el botón MENU para encender su indicador.

2 Ponga el botón PRESET MEMORY/MENU 6 (DETAIL) en ON.

Cuando se pulse el botón y se encienda su indicador, el menú [DETAIL] se visualizará en el panel LCD.

3 Gire el dial F1 para seleccionar el modo de On u Off.

4 Gire el dial F2 para seleccionar el nivel de detalle.

DETAIL :	On	← Dial F1
LEVEL :	LOW	← Dial F2

Nota

Los ajustes cambiarán dependiendo de la cámara remota conectada.

Para conocer más detalles, consulte las instrucciones de funcionamiento del modelo pertinente.

Selección de los ajustes para una cámara remota seleccionada

■ Ajuste del modo de filmación

Seleccione el modo de filmación que concuerde con las condiciones de filmación.

Seleccione el modo según las condiciones de filmación y sus preferencias.

1 Ponga el botón MENU en ON.

Pulse el botón MENU para encender su indicador.

2 Ponga el botón PRESET MEMORY/MENU 7 (SCENE/MODE) en ON.

Cuando se pulse el botón y se encienda su indicador, el menú [SCENE/MODE] se visualizará en el panel LCD.

3 Gire el dial F1 para seleccionar el modo de filmación.

SCENE	:	MANU1↓
MODE	:	CAM↓

Nota

Los ajustes cambiarán dependiendo de la cámara remota conectada.

Para conocer más detalles, consulte las instrucciones de funcionamiento del modelo pertinente.

■ Especificación de la franja cromática

Las imágenes que salen de la cámara remota se pueden cambiar entre "imagen de cámara" y "franja cromática".

1 Ponga el botón MENU en ON.

Pulse el botón MENU para encender su indicador.

2 Ponga el botón PRESET MEMORY/MENU 7 (SCENE/MODE) en ON.

Cuando se pulse el botón y se encienda su indicador, el menú [SCENE/MODE] se visualizará en el panel LCD.

3 Gire el dial F2 para seleccionar "CAM" (imagen de cámara) o "BAR" (franja cromática).

SCENE	:	MANU1↓
MODE	:	BAR↓

Utilización de los elementos de menú de la cámara remota seleccionada

Las operaciones con menú de las cámaras remotas se pueden controlar desde la unidad para la cámara remota que se encuentra ahora seleccionada.

Para realizar estas operaciones se utilizan el botón CAMERA OSD, el dial F1 y el dial F2.

Cuando se mantiene pulsado el botón CAMERA OSD, su indicador se enciende, y el menú en pantalla de la cámara remota seleccionada se visualiza como imagen de salida de la cámara remota.

Cuando se mantiene pulsado el botón de nuevo mientras el indicador está encendido, el menú se borra, y el indicador se apaga.



Tabla de operaciones

Cámara remota	Menú ON/OFF	Operación de dial	Operación de menú
AW-HE50	Mantenga pulsado el botón CAMERA OSD.	Gire el dial F1. (Gírelo a la derecha.)	<ul style="list-style-type: none"> ● Se mueve (hacia abajo) a un elemento. ● Cambia (aumenta) el ajuste.
		Gire el dial F1. (Gírelo a la izquierda.)	<ul style="list-style-type: none"> ● Se mueve (hacia arriba) a un elemento. ● Cambia (disminuye) el ajuste.
		Pulse el dial F1.	Establece el ajuste.
AK-HC1500 AK-HC1800 AW-HE870	Mantenga pulsado el botón CAMERA OSD.	Gire el dial F1. (Gírelo a la derecha.)	<ul style="list-style-type: none"> ● Se mueve (hacia abajo) a un elemento. ● Cambia (disminuye) el ajuste.
		Gire el dial F1. (Gírelo a la izquierda.)	<ul style="list-style-type: none"> ● Se mueve (hacia arriba) a un elemento. ● Cambia (aumenta) el ajuste.
		Pulse el dial F1.	Establece el ajuste.
AW-E350 AW-E650 AW-E750 AW-E860 AW-HE100	Mantenga pulsado el botón CAMERA OSD.	Gire el dial F1. (Gírelo a la derecha.)	Se mueve (hacia abajo) a un elemento.
		Gire el dial F1. (Gírelo a la izquierda.)	Se mueve (hacia arriba) a un elemento.
		Pulse el dial F1.	Establece el ajuste.
		Gire el dial F2. (Gírelo a la derecha.)	<ul style="list-style-type: none"> ● Establece el ajuste. ● Cambia (aumenta) el ajuste.
		Gire el dial F2. (Gírelo a la izquierda.)	Cambia (disminuye) el ajuste.

Notas

- El "encendido" y el "apagado" del indicador del botón CAMERA OSD pueden no corresponder exactamente con la visualización del menú y con la no visualización del menú cuando se ha seleccionado otra cámara remota mientras las operaciones de menú de cámara remota están siendo realizadas desde la unidad o cuando la función CAMERA OSD se pone en OFF mediante una cámara remota. Además, las operaciones del menú pueden no realizarse correctamente.
- Las operaciones cambian dependiendo del modelo de cámara remota. Para conocer detalles de los elementos de menú que se visualizan, consulte las instrucciones de funcionamiento del modelo pertinente.

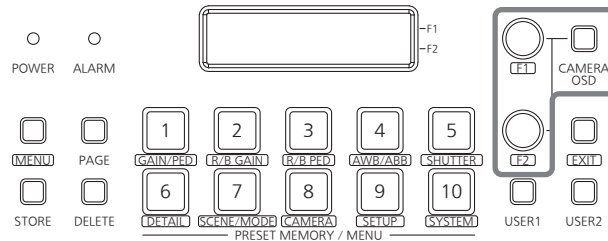
Ajuste de los botones USER

Los elementos de menú se pueden asignar a los dos botones USER (USER1 y USER2).

La función objetivo se puede activar fácilmente pulsando el botón USER (USER1 y USER2).

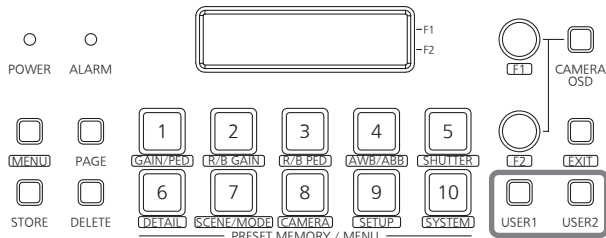

Elemento de menú	Detalles de las operaciones realizadas	
SWLINK	Esto establece el control de enlace entre la unidad y el conmutador.	On: Activar Off: Desactivar
BUSCONT	Éste es el ajuste de conmutación de bus.	On: Activar Off: Desactivar
FASIST	Esto establece la función de ayuda al enfoque.	On: Activar Off: Desactivar
CAMSEL	Esto visualiza iconos en la parte inferior izquierda de las imágenes procedentes de la cámara remota seleccionada mediante la unidad en la pantalla de visión múltiple del conmutador.	On: Display Off: Non-display
TALLY_IP	Esto envía a la cámara remota la información de señalización enviada periódicamente mediante UDP del conmutador.	On: Activar Off: Desactivar
CAMINF	Esto envía al conmutador la información de cámara correspondiente a la cámara remota seleccionada.	On: Activar Off: Desactivar
AWB	El AWB se ejecuta cuando pulsa el botón USER al que se ha asignado el AWB. Cuando el AWB se ejecuta satisfactoriamente, el indicador del botón se apaga; y a la inversa, cuando el AWB no se ejecuta satisfactoriamente, el indicador parpadea.	
ABB	El ABB se ejecuta cuando pulsa el botón USER al que se ha asignado el ABB. Cuando el ABB se ejecuta satisfactoriamente, el indicador del botón se apaga; y a la inversa, cuando el ABB no se ejecuta satisfactoriamente, el indicador parpadea.	
POWER OFF	Cuando se mantiene pulsado el botón USER al que se ha asignado POWER OFF, el indicador del botón se enciende durante un instante, y se solicita la desconexión de la alimentación para todas las cámaras remotas conectadas.	

Registro de funciones en los botones USER

1 Ponga el botón MENU en ON.

Pulse el botón MENU para encender su indicador.

2 Ponga el botón PRESET MEMORY/MENU 9 (SETUP) en ON.

Cuando se pulse el botón y se encienda su indicador, el menú [SETUP] se visualizará en el panel LCD.

[1] USER ▼

3 Pulse el dial F1.

4 Gire el dial F1 para visualizar [USER1] o [USER2].

1 . USER1 ▼
SWLINK ↓

5 Gire el dial para seleccionar el elemento que se va a asignar y pulse el dial F2.

1 . USER1 ▼
SWLINK ↓



Gire el dial F2 y luego púselo.

1 . USER1 ▼
BUSCONT ↓

Ajustes de señalización

Establezca activar (On) o desactivar (Off) para la señalización ON que proporciona instrucciones de señalización a la cámara remota en respuesta a las peticiones de señalización recibidas a través del GPI y la red.

1 Ponga el botón MENU en ON.

Pulse el botón MENU para encender su indicador.

2 Ponga el botón PRESET MEMORY/MENU 8 (CAMERA) en ON.

Cuando se pulse el botón y se encienda su indicador, el menú [CAMERA] se visualizará en el panel LCD.



3 Gire el dial F1 para visualizar el menú [TALLY] y luego pulse el dial F1.



Pulse el dial F1.



4 Gire el dial F1 para seleccionar On u Off y luego pulse el dial F2 para establecer la selección.



Gire el dial F2 y luego púselo.



Ajuste de las funciones

Esta sección describe cómo se establecen las funciones de la unidad. Se pueden establecer las funciones siguientes.

- Ajuste de las operaciones de la cámara remota
- Registro de las funciones en los botones USER
- Ajuste de la velocidad a la que se puede pasar a la posición de ajuste de la memoria de preajustes
- Ajuste de los elementos de control utilizados cuando se ejecutan los datos de preajustes
- Control de aparatos periféricos conectados a las cámaras remotas
 - Filtro ND
 - Adaptador de CA (AW-PS300A)
 - Descongelador
 - Limpiador
 - Calefactor, ventilación
 - Luz halógena
- Asignación de datos de preajustes cuando se producen interrupciones de emergencia
- Bloqueo de las operaciones de los botones

Los ajustes se establecen utilizando el menú [SETUP]. Primero se describirán las operaciones básicas con menú.

1 Ponga el botón MENU en ON.

Pulse el botón MENU para encender su indicador.

2 Ponga el botón PRESET MEMORY/MENU 9 (SETUP) en ON.

Cuando se pulse el botón y se encienda su indicador, el menú [SETUP] se visualizará en el panel LCD.



3 Gire el dial F1 para visualizar el menú objetivo y luego pulse el dial F1.

Para conocer detalles de los elementos del menú [SETUP], consulte la "Tabla de elementos de menús".

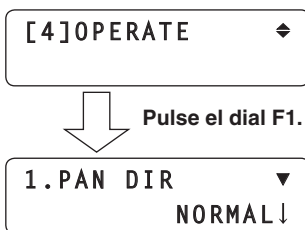

4 Gire el dial F1 para seleccionar el elemento de menú objetivo.

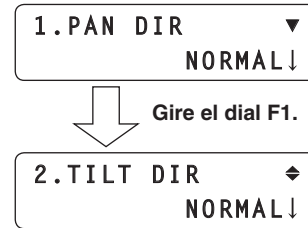

5 Gire el dial F2 para seleccionar el ajuste. Luego pulse el dial F2 para cambiar el ajuste.

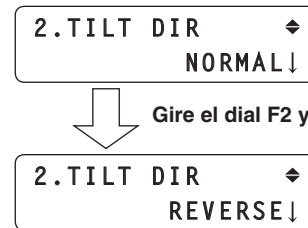

Ajuste de las funciones

■ Ajuste de las operaciones de la cámara remota

Ajuste estas operaciones seleccionando primero el menú [SETUP] y después el menú [OPERATE].

[4] OPERATE

● Ajuste de los sentidos de panorámica, inclinación, zoom y enfoque

Ajuste los sentidos en los que se va a mover la cámara remota cuando se hayan iniciado desde la unidad las operaciones de panorámica, inclinación, zoom y enfoque.

■ Ajuste del sentido de panorámica

Desde el menú [SETUP] seleccione [OPERATE] y visualice [PAN DIR]. Luego seleccione "NORMAL" o "REVERSE".

1. PAN DIR
NORMAL↓

Esto establece la operación de la cámara remota en sentido horizontal en respuesta a la manipulación horizontal de la palanca PAN/TILT.

Cuando se seleccione "NORMAL" como ajuste, la cámara remota se moverá hacia la izquierda cuando la palanca PAN/TILT se incline hacia la izquierda, y a la inversa, cuando la palanca se incline hacia la derecha, la cámara remota también se moverá hacia la derecha.

Cuando se seleccione "REVERSE", la cámara remota se moverá en sentidos opuestos.

■ Ajuste del sentido de inclinación

Desde el menú [SETUP] seleccione [OPERATE] y visualice [TILT DIR]. Luego seleccione "NORMAL" o "REVERSE".

2. TILT DIR
NORMAL↓

Esto establece la operación de la cámara remota en sentido vertical en respuesta a la manipulación vertical de la palanca PAN/TILT.

Cuando se seleccione "NORMAL" como ajuste, la cámara remota se moverá hacia arriba cuando la palanca PAN/TILT se mueva alejándola de usted, y a la inversa, cuando la palanca se incline hacia usted, la cámara remota se moverá hacia abajo.

Cuando se seleccione "REVERSE", la cámara remota se moverá en sentidos opuestos.

■ Ajuste del sentido del zoom

Desde el menú [SETUP] seleccione [OPERATE] y visualice [ZOOM DIR]. Luego seleccione "NORMAL" o "REVERSE".

3. ZOOM DIR
NORMAL↓

Esto establece la operación del zoom del objetivo en respuesta a la manipulación del botón ZOOM.

Cuando se seleccione "NORMAL" como ajuste, el objetivo se moverá hacia el extremo de telefoto cuando se pulse el lado TELE del botón ZOOM, y a la inversa, el objetivo se moverá hacia el lado de gran angular cuando se pulse el lado WIDE.

Cuando se seleccione "REVERSE", el objetivo se moverá en sentidos opuestos.

■ Ajuste del sentido de enfoque

Desde el menú [SETUP] seleccione [OPERATE] y visualice [FOCUS DIR]. Luego seleccione "NORMAL" o "REVERSE".

4. FOCUS DIR
NORMAL↓

Esto establece la operación de enfoque del objetivo en respuesta a la manipulación del dial FOCUS/PUSH OTAF. Cuando se seleccione "NORMAL" como ajuste, el enfoque del objetivo se moverá hacia el extremo más alejado cuando el dial se gire hacia la derecha, y a la inversa, el objetivo se moverá hacia el extremo más cercano cuando el dial se gire hacia la izquierda.

Cuando se seleccione "REVERSE", el objetivo se moverá en sentidos opuestos.

Ajuste de las funciones

● Ajustes cuando la cámara remota se mueve horizontal o verticalmente durante la telefilmación

Durante la telefilmación, la operación de panorámica-inclinación de la cámara remota se ralentiza para facilitar el posicionamiento.

Nota

Esta función tiene efecto cuando la unidad está conectada a la AW-HE50. No servirá con ningún otro modelo.

Desde el menú [SETUP], seleccione [OPERATE] y visualice [SPEED WITH Z]. Luego establezca la velocidad de movimiento.

5. SPEED WITH Z ◀
Off ↓

On: La velocidad a la que se mueve la cámara remota se reduce.

Off: La cámara remota se mueve a velocidad normal.

● Selección de los elementos de control (panorámica, inclinación, zoom y enfoque)

Seleccione los elementos de control para la cámara remota actualmente seleccionada.

Desde el menú [SETUP], seleccione [OPERATE] y visualice [SPEED TARGET]. Luego seleccione el elemento de control.

6. SPEED TARGET ◀
P/T/Z/F ↓

P/T/Z/F:

El ajuste de velocidad de funcionamiento se establece para la panorámica, la inclinación, el zoom y el enfoque.

P/T:

El ajuste de velocidad de funcionamiento se establece para la panorámica y la inclinación.

● Cambio de control de enfoque a control de iris o viceversa

El control, que se realiza mediante operaciones de diales y botones, se puede cambiar de control de enfoque a control de iris o viceversa.

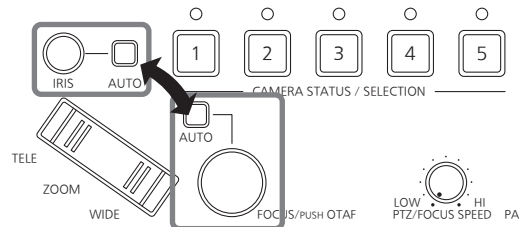

Desde el menú [SETUP] seleccione [OPERATE] y visualice [FOCUS/IRIS]. Luego seleccione "STANDARD" o "EXCHANGE".

7. FOCUS/IRIS ◀
STANDARD ↓

Cuando se selecciona "EXCHANGE" como ajuste, el control de enfoque y el control de iris se cambian.

Cuando se selecciona "STANDARD" se restablece el control original.

● Ajuste de inclinación y velocidad de la palanca PAN/TILT

La correlación entre el ángulo y la velocidad de operación cuando se inclina la palanca PAN/TILT se puede ajustar.

Desde el menú [SETUP] seleccione [OPERATE] y visualice [P/T CURV]. Luego establezca la correlación entre el ángulo de la palanca y su velocidad de operación.

8. P/T CURV ▲
1 ↓

- Cuanto mayor sea el valor seleccionado más lenta será la velocidad de operación.

Velocidad de operación

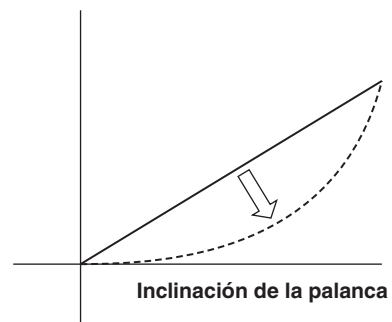

Ajuste de las funciones

■ Ajuste de la velocidad a la que moverse a la posición establecida por la memoria de preajustes

Se puede establecer la velocidad a la que moverse a la posición donde la cámara remota ha sido establecida en la memoria de preajustes cuando se realizó la operación de preajuste.

Desde el menú [SETUP] seleccione [PRESET] y visualice [DIAG SPEED]. Luego establezca la velocidad. Cuando más alto sea el ajuste más rápida será la velocidad de operación.



■ Ajuste de las operaciones que van a realizarse cuando se ejecuta una operación de preajuste

Se pueden establecer las operaciones que la cámara remota va a realizar cuando se ejecuta la operación de preajuste.

Desde el menú [SETUP] seleccione [PRESET] y visualice [SCOPE]. Luego establezca las operaciones que va a realizar.



Las operaciones que realiza la cámara cuando se ejecuta una operación de preajuste cambian dependiendo del modo seleccionado.

Modo	Operaciones realizadas
MODE A	Panorámica, inclinación, zoom, enfoque, iris, ganancia, balance del blanco
MODE B	Panorámica, inclinación, zoom, enfoque, iris
MODE C	Panorámica, inclinación, zoom, enfoque

Nota

Esta función tiene efecto cuando la unidad está conectada a la AW-HE50. No servirá con ningún otro modelo.

■ Retorno de las cámaras remotas a sus posiciones originales

La cámara remota conectada puede volver a colocarse en su posición original.

Desde el menú [SETUP] seleccione [PRESET] y visualice [HOME POSITION]. Luego pulse el dial F2.



■ Ajuste de la velocidad de panorámica, inclinación, zoom y enfoque

La velocidad se ajusta uniformemente para la panorámica, inclinación, zoom y enfoque.

Cuando el dial PTZ/FOCUS SPEED se gira hacia la derecha, la velocidad aumenta; y a la inversa, cuando se gira hacia la izquierda, la velocidad se reduce.

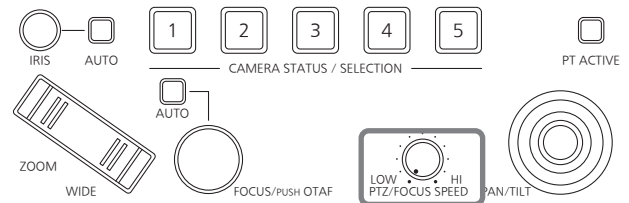

Desde el menú [SETUP] seleccione [OPERATE] y visualice [SPEED TARGET]. Si se selecciona P/T, el ajuste de la velocidad se limita a la panorámica y a la inclinación solamente.

En este caso, la velocidad del zoom y del enfoque se fija en la velocidad que se encontraba establecida antes de seleccionar P/T.

Ajuste de las funciones

■ Ajuste del margen de movimiento de la cámara remota (función de limitador)

Esta unidad tiene una función de limitador, que es una función que limita el margen de movimiento de las cámaras remotas.

Hay cuatro posiciones de limitador: la superior, la inferior, la izquierda y la derecha.

■ Cuando se utiliza la AW-HE50:

Dependiendo de la naturaleza del lugar de instalación de la AW-HE50, puede que haya algunos objetos dentro del margen de su movimiento que no se quieran filmar o no sea necesario filmarlos.

En casos como éste, el margen de filmación de la AW-HE50 se puede limitar ajustando los limitadores en frente de esos objetos que no se quieran filmar.

■ Cuando se utilice cualquier otra cámara remota:

Dependiendo de la posición de instalación puede que haya alguna obstrucción en el margen de movimiento de las cámaras remotas y éstas puedan entrar en contacto con esa obstrucción.

Si las cámaras remotas entran en contacto con una obstrucción puede que se produzcan problemas o accidentes.

En casos como éste, se puede poner un limitador enfrente de la obstrucción para evitar el contacto con él.

● Ajuste del límite superior

Desde el menú [SETUP] seleccione [PTZ ADJ] y visualice [LIMIT UP]. Luego ponga el límite superior.

El ajuste que se visualiza cambia entre la AW-HE50 y otras cámaras remotas.

Visualización que aparece con la AW-HE50

El estado del ajuste actual se visualiza en el elemento LIMIT UP.

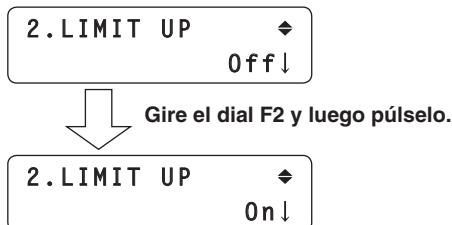

Visualización que aparece con otras cámaras remotas

El estado del ajuste se visualiza después de completarse el ajuste en el elemento LIMIT UP.

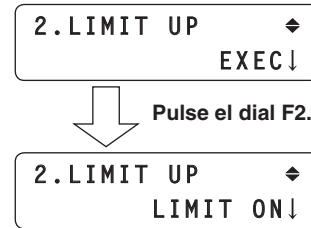

● Ajuste del límite inferior

Desde el menú [SETUP] seleccione [PTZ ADJ] y visualice [LIMIT DOWN]. Luego ponga el límite inferior.

El ajuste que se visualiza cambia entre la AW-HE50 y otras cámaras remotas.

Visualización que aparece con la AW-HE50

El estado del ajuste actual se visualiza en el elemento LIMIT DOWN.

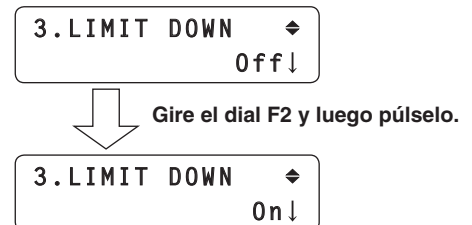

Visualización que aparece con otras cámaras remotas

El estado del ajuste se visualiza después de completarse el ajuste en el elemento LIMIT DOWN.

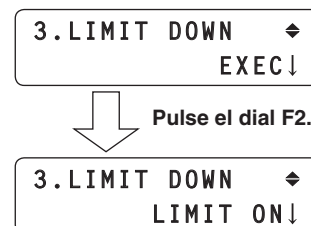

Ajuste de las funciones

● Ajuste del límite izquierdo

Desde el menú [SETUP] seleccione [PTZ ADJ] y visualice [LIMIT LEFT]. Luego ponga el límite izquierdo..

El ajuste que se visualiza cambia entre la AW-HE50 y otras cámaras remotas.

Visualización que aparece con la AW-HE50

El estado del ajuste actual se visualiza en el elemento LIMIT LEFT.

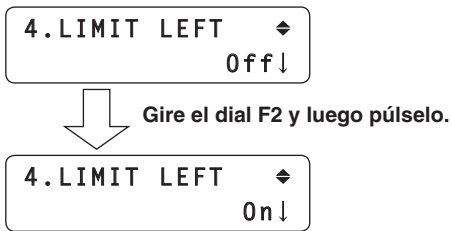

Visualización que aparece con otras cámaras remotas

El estado del ajuste se visualiza después de completarse el ajuste en el elemento LIMIT LEFT.

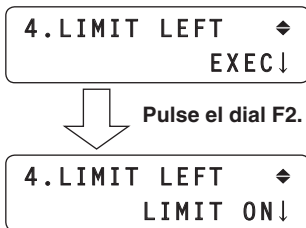

● Ajuste del límite derecho

Desde el menú [SETUP] seleccione [PTZ ADJ] y visualice [LIMIT RIGHT]. Luego ponga el límite derecho.

El ajuste que se visualiza cambia entre la AW-HE50 y otras cámaras remotas.

Visualización que aparece con la AW-HE50

El estado del ajuste actual se visualiza en el elemento LIMIT RIGHT.

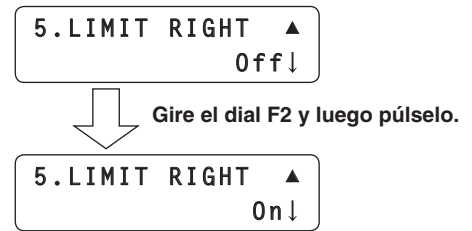

Visualización que aparece con otras cámaras remotas

El estado del ajuste se visualiza después de completarse el ajuste en el elemento LIMIT RIGHT.

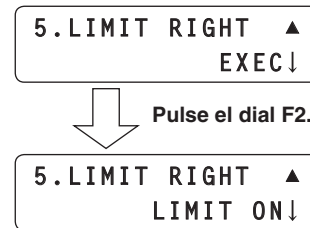

Ajuste de las funciones

■ Control de aparatos periféricos conectados a cámaras remotas

Se podrá controlar cualquier aparato periférico enumerado más abajo que se encuentre conectado a las cámaras remotas.

- Filtro ND
- Adaptador de CA (AW-PS300A)
- Descongelador
- Limpiador
- Calefactor, ventilación
- Luz halógena

El control se realiza utilizando el elemento FUNCTION del menú [SETUP].

[6] FUNCTION

■ Control de un filtro ND

Este elemento se utiliza para controlar el filtro ND cuando se usa un objetivo con función de filtro ND en la cámara remota seleccionada actualmente. Desde el menú [SETUP], seleccione [FUNCTION] y visualice [ND FILTER]. Luego seleccione el control de filtro ND.

1. ND FILTER
Off↓

■ Control de un adaptador de CA (AW-PS300A)

Este elemento se utiliza para controlar el cortocircuitado y la desconexión del conector OPTION SW CONTROL OUT cuando se utiliza un adaptador de CA (AW-PS300A) para la cámara remota seleccionada actualmente. Desde el menú [SETUP], seleccione [FUNCTION] y visualice [OPTION]. Luego seleccione el cortocircuitado o la desconexión.

2. OPTION
Off↓

■ Control de un descongelador

Este elemento se utiliza para controlar un descongelador cuando se utiliza una cámara remota (AW-PH650 + cámara) equipada con una función de descongelador como cámara remota actualmente seleccionada. Desde el menú [SETUP], seleccione [FUNCTION] y visualice [DEFROSTER]. Luego seleccione On u Off para el descongelador.

3. DEFROSTER
Off↓

■ Control de un limpiador

Este elemento se utiliza para controlar un limpiador cuando se utiliza una cámara remota (AW-PH650 + cámara) equipada con una función de limpiador como cámara remota actualmente seleccionada.

Desde el menú [SETUP], seleccione [FUNCTION] y visualice [WIPER]. Luego seleccione On u Off para el limpiador.

4. WIPER
Off↓

■ Control de un calefactor/ventilador

Este elemento se utiliza para controlar un calefactor/ventilador cuando se utiliza una cámara remota (AW-PH650 + cámara) equipada con una función de calefactor o ventilador como cámara remota actualmente seleccionada.

Desde el menú [SETUP], seleccione [FUNCTION] y visualice [HEATHER/FAN]. Luego seleccione On u Off para el calefactor/ventilador.

5. HEATER/FAN
Off↓

■ Control de una luz halógena

Este elemento se utiliza para controlar el encendido (On) o el apagado (Off) de la luz halógena cuando se ha conectado una luz halógena a la cámara remota actualmente seleccionada.

Desde el menú [SETUP], seleccione [FUNCTION] y visualice [LAMP]. Luego seleccione el encendido (On) o el apagado (Off) de la luz halógena.

6. LAMP
Off↓

Ajuste de las funciones

■ Ajuste de la velocidad mínima del inicio de funcionamiento del zoom

Este ajuste asegura que el zoom del objetivo empiece a moverse suavemente en línea con la inclinación del botón ZOOM cuando se controle dicho zoom con el botón ZOOM.

Desde el menú [SETUP], seleccione [PTZ ADJ] y visualice [Z MIN SPEED]. Luego gire el dial F2 para establecer el grado de compensación.



El grado de compensación más bajo es "1", y el más alto es "8".

Cuando se selecciona "Off" no se provee compensación. Mientras observa las imágenes en un monitor, mantenga pulsado el botón ZOOM lentamente, y compruebe si el zoom del objetivo empieza a moverse suavemente.

■ Control externo sobre los datos de la memoria de preajustes

Se pueden asignar números de preajustes para ejecutar preajustes de las cámaras remotas seleccionadas cuando se han introducido señales por el conector de entrada/salida TALLY/GPI.

Los preajustes se asignan utilizando el elemento GPI en el menú [SETUP].



■ Puesta de números de preajustes

Desde el menú [SETUP], seleccione [GPI] y visualice [PRESET CTL1], [PRESET CTL2] y [PRESET CTL3]. Luego ponga el número de cámara y el número de preajuste.



Se puede seleccionar cualquier número de cámara, de "CAM1" a "CAM100" o "ALL".

- Si se ha seleccionado "ALL" no será posible ejecutar las operaciones de preajuste para ninguna cámara remota para la que se haya elegido "NoAsign" como ajuste de conexión.
 - ☞ Consulte "Ajustes para la conexión con cámaras remotas" (<Lo básico> Instrucciones de funcionamiento).

El ajuste del número de preajuste se puede establecer para cada entrada GPI.

- Input1: PRESET CTL1
- Input2: PRESET CTL2
- Input3: PRESET CTL3

Ajuste de las funciones

■ Bloqueo de las operaciones de los botones

Esto desactiva la operación del botón CAMERA OSD y de los botones PRESET MEMORY/MENU (1 a 7).

Las operaciones de los botones se bloquean utilizando el elemento MENU CTL del menú [SETUP].

[10]MENU CTL ▲

Activación o desactivación de la operación de los botones

Desde el menú [SETUP], seleccione [MENU CTL] y visualice [MENU CONTROL]. Luego establezca la activación o desactivación de la operación de los botones.

1.MENU CONTROL
ENABLE↓

Cuando se selecciona "DISABLE" se desactivan las operaciones siguientes:

- Botón CAMERA OSD
- Botones PRESET MEMORY/MENU 1 a 7
(Sin embargo, estos botones aún pueden utilizarse para ejecutar los ajustes de preajustes.)

■ Ajuste de la luz de fondo del panel LCD

La luz de fondo del panel LCD se puede ajustar.

Haga este ajuste utilizando el elemento LCD BL en el menú [SETUP].

[9]LCD BL ◆

Ajuste de la luz de fondo

Desde el menú [SETUP], seleccione [LCD BL] y visualice [BACKLIGHT]. Luego establezca si la luz de fondo va a encenderse o apagarse.

1.BACKLIGHT
Off↓

Ajuste de enlace con el conmutador

Este ajuste se utiliza para enlazar la unidad con un conmutador opcional (AW-HS50).

Para enlazar la unidad con el conmutador, en la unidad deberán establecerse los ajustes siguientes.

Ajuste de dirección IP (conmutador)

Menú [SYSTEM] → [SW IP ADR]

Ajuste de información de asignación

Menú [SYSTEM] → [SW CTL]

Ajuste de conexión de enlace

Menú [SETUP] → [SW LINK] → [SWLINK]

Ajustes en el conmutador

Para conocer detalles de los ajustes seleccionados en el conmutador, consulte las instrucciones de funcionamiento del mismo.

■ Ajustes de red del conmutador

1 Ponga el botón MENU en ON.

Pulse el botón MENU para encender su indicador.

2 Ponga el botón PRESET MEMORY/MENU 10 (SYSTEM) en ON.

Cuando se pulse el botón y se encienda su indicador, el menú [SYSTEM] se visualizará en el panel LCD.

[1]CAMERA CTL ▾

3 Gire el dial F1, visualice el menú SW IP ADR y pulse el dial F1.

[9]SW IP ADR ◀▶

↓ Pulse el dial F1.

1. IP: SW
192↓168.000.008

4 Gire el dial F2, seleccione la dirección IP y luego pulse el dial F2 para introducir la selección.

Establezca la dirección IP que ha sido establecida en el conmutador.

1. IP: SW
192↓168.000.020



Gire el dial F2 y luego púselo.

1. IP: SW
172.168↓000.020

Introduzca la dirección IP en cuatro bloques de números.

Cuando la introducción pase al último bloque y se pulse el dial F2, la dirección IP se introducirá.

1. IP: SW
172.168.000.030↓

5 Pulse el botón EXIT.

La operación vuelve ahora al menú SW IP ADR.

[9]SW IP ADR ◀▶

6 Gire el dial F1 para visualizar el menú SW CTL y luego pulse el dial F1.

[3]SW CTL ◀▶



Pulse el dial F1.

1. SW
NoAssign↓

7 Gire el dial F2 para seleccionar "Network" y luego pulse el dial F2 para introducir la selección.

1. SW
Network↓

Ajuste de enlace con el conmutador

■ Ajuste del enlace

1 Ponga el botón MENU en ON.

Pulse el botón MENU para encender su indicador.

2 Ponga el botón PRESET MEMORY/MENU 9 (SETUP) en ON.

Cuando se pulse el botón y se encienda su indicador, el menú [SETUP] se visualizará en el panel LCD.



3 Gire el dial F1, visualice el menú SW LINK y luego pulse el dial F1.



Pulse el dial F1.



4 Gire el dial F2 para seleccionar "On", y luego pulse el dial F2 para cambiar el ajuste.



Cuando se selecciona "On" como el ajuste del elemento, los ajustes mencionados más abajo toman efecto y se establece el enlace con el conmutador.

El control también se puede realizar asignando este ajuste a un botón USER.

Ajuste de las funciones cuando se enlaza la unidad con el conmutador

Establezca las diversas funciones que van a utilizarse cuando la unidad esté enlazada con el conmutador.

Ajuste de la entrada y la salida de imagen

Este ajuste establece la correlación entre la salida de imagen (cámara remota) y la entrada de imagen (conmutador).

Estableciendo el ajuste, el conmutador es avisado si una cámara remota que ha sido establecida se selecciona cuando la cámara remota ha sido seleccionada por la unidad.

1 Ponga el botón MENU en ON.

Pulse el botón MENU para encender su indicador.

2 Ponga el botón PRESET MEMORY/MENU 10 (SYSTEM) en ON.

Cuando se pulse el botón y se encienda su indicador, el menú [SYSTEM] se visualizará en el panel LCD.



3 Gire el dial F1, visualice el menú SW ASSIGN y luego pulse el dial F1.

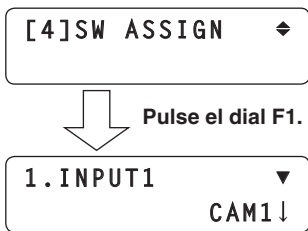

4 Gire el dial F1 para seleccionar la línea de entrada del conmutador.

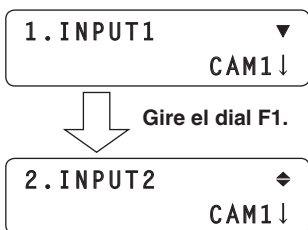

5 Gire el dial F2, seleccione la cámara remota y luego pulse el dial F2 para introducir la selección.

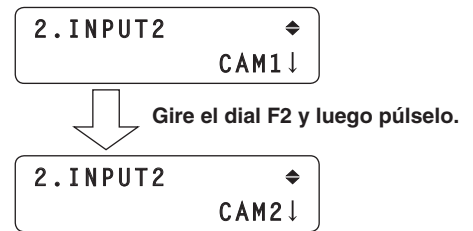

El conmutador tiene cinco líneas de entrada: INPUT1 a INPUT5.

Siga los pasos de arriba para ajustar las cámaras remotas para las líneas de entrada y luego utilice las cámaras remotas.

- Seleccione "NoAssign" si el conmutador no va a ser avisado del ajuste de correlación cuando las cámaras remotas han sido seleccionadas.

Ajuste de las funciones cuando se enlaza la unidad con el conmutador

Ajustes de conmutador

Se encuentra disponible un ajuste para controlar el conmutador enlazado con la unidad.

Éste se establece utilizando el menú [SETUP].

Antes de ejecutar los pasos descritos aquí, deberán seguirse los pasos de “Ajustes de red del conmutador” y de “Ajuste de la entrada y la salida de imagen”.

Primero se describirán las operaciones del menú básico.

1 Ponga el botón MENU en ON.

Pulse el botón MENU para encender su indicador.

2 Ponga el botón PRESET MEMORY/MENU 9 (SETUP) en ON.

Cuando se pulse el botón y se encienda su indicador, el menú [SETUP] se visualizará en el panel LCD.



3 Gire el dial F1, visualice el menú SW LINK y luego pulse el dial F1.



Pulse el dial F1.



4 Gire el dial F1 para seleccionar el elemento de menú que va a establecer.



Gire el dial F1.



5 Gire el dial F2, seleccione los ajustes y luego pulse el dial F2 para cambiar el ajuste.



Gire el dial F2 y luego púselo.



Cambio de bus

Desde el menú [SETUP], seleccione [SW LINK] y visualice [BUSCONT]. Luego seleccione On u Off.



Cuando se selecciona “On” como el ajuste del elemento, los materiales establecidos utilizando el elemento BUS (descrito más adelante) se envían desde la cámara remota al conmutador cuando la cámara remota ha sido seleccionada utilizando uno de los botones CAMERA STATUS/SELECTION de la unidad.

El control también se puede realizar asignando este ajuste a un botón USER.

Ajuste de las funciones cuando se enlaza la unidad con el conmutador

Ajuste de bus

Desde el menú [SETUP], seleccione [SW LINK] y visualice [BUS]. Luego seleccione el material (AUX, PVW, PinP o KEY) que va a enviar al conmutador.



Los materiales establecidos utilizando este elemento se envían desde la cámara remota al conmutador cuando la cámara remota ha sido seleccionada utilizando uno de los botones CAMERA STATUS/SELECTION de la unidad. El control también se puede realizar asignando este ajuste a un botón USER (BUSCONT).

Ajuste de ayuda al enfoque

Desde el menú [SETUP], seleccione [SW LINK] y visualice [FASIST]. Luego seleccione On u Off.



Cuando se selecciona "On" para este elemento, las imágenes del bus AUX que salen del conmutador cambiarán a las imágenes de la cámara remota seleccionada por la unidad. Y a la inversa, cuando se selecciona "Off", el conmutador cambiará las imágenes del bus AUX que salen del conmutador a las imágenes de su pantalla de visualización múltiple.

Ajuste de información de cámara

Desde el menú [SETUP], seleccione [SW LINK] y visualice [CAMSEL]. Luego seleccione On u Off.



Cuando se selecciona "On" como el ajuste del elemento aparece un icono en la parte inferior izquierda de la imagen de la cámara remota seleccionada por la unidad en la pantalla de visión múltiple del conmutador. Cuando se ha seleccionado una cámara remota, su información se envía desde la unidad al conmutador.

Ajuste de señalización OA

Desde el menú [SETUP], seleccione [SW LINK] y visualice [TALLY_IP]. Luego seleccione On u Off.



Cuando se selecciona "On" como el ajuste del elemento, la unidad recibe la información de señalización (señalización ON/OFF) enviada periódicamente desde el conmutador a través de la red, y envía la instrucción ON u OFF a las cámaras remotas en las que se han producido cambios.

[Acerca de la información de señalización transferida a través de la red]

Después de recibir la información de señalización (entrada 1 a entrada 5) procedente del conmutador a través de la red, la unidad envía la instrucción ON u OFF a las cámaras remotas.

Basándose en la relación entre la salida de imagen (cámara remota) y la entrada de imagen (conmutador) que han sido establecidas mediante el menú de la unidad, la cámara remota a la que se envía la instrucción de señalización en respuesta a la información de señalización recibida procedente del conmutador se identifica, el indicador de señalización de la cámara remota se enciende en color rojo y la instrucción ON de señalización se envía a la cámara remota.

La instrucción ON de señalización también se envía a las cámaras remotas que no están en el grupo de cámaras seleccionado.

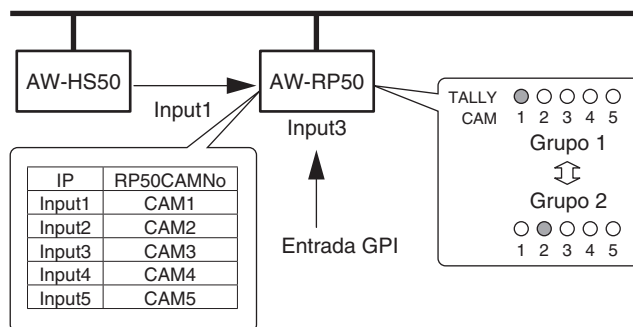

En respuesta a las entradas 1 a 5 procedentes de la entrada GPI, los indicadores de señalización CAM1 a CAM5 se encienden en color rojo, y la instrucción ON de señalización se envía a las cámaras remotas pertinentes. Sólo CAM1 a CAM5 sirven como la señalización de entrada GPI.

Esto significa que cuando se seleccione un grupo de cámaras que no es el número 1, los indicadores de señalización se apagarán.

Ajuste de las funciones cuando se enlaza la unidad con el conmutador

Utilizando el menú se pueden establecer los ajustes relacionados con la señalización siguientes.

- **Activación/desactivación de las instrucciones de información de señalización enviadas a través de la red**

Si sólo se va a activar la información de señalización procedente de GPI, desde el menú [SETUP] seleccione [SW LINK], ponga [TALLY_IP] en Off y desactive las instrucciones de información de señalización enviadas a través de la red.

- **Activación/desactivación de las instrucciones ON de señalización enviadas a las cámaras remotas**

Desde el menú [CAMERA], seleccione [TALLY] y visualice [TALLY OUT]. Luego active o desactive las instrucciones ON de señalización que van a enviarse a las cámaras remotas en respuesta a las solicitudes de señalización procedentes de GPI a través de la red.

Ajuste de la aplicación de control de la palanca PANT/TILT y el botón ZOOM

Ajuste la aplicación de control de la palanca PANT/TILT y el botón ZOOM de la unidad.

Desde el menú [SETUP], seleccione [SW LINK] y visualice [P/T LEVER]. Luego seleccione Self, SW o Button Select.



Cuando se selecciona "Self":

La palanca PANT/TILT y el botón ZOOM de la unidad se pueden utilizar para controlar las cámaras remotas.

Palanca PAN/TILT: Panorámica e inclinación de cámara remota

Botón ZOOM: Zoom de cámara remota

- Manteniendo pulsado el botón PT ACTIVE con este ajuste, las operaciones de la palanca PAN/TILT cambian entre "activado" (el indicador del botón PT ACTIVE se enciende) y "desactivado" (el botón PT ACTIVE se apaga).

(Las operaciones del botón ZOOM se activan.)

Cuando se selecciona "SW":

La información siguiente se puede enviar al conmutador.

Palanca PAN/TILT: X e Y

Botón ZOOM: Tamaño

- Manteniendo pulsado el botón PT ACTIVE con este ajuste, las operaciones de la palanca PAN/TILT cambian entre "activado" (el indicador del botón PT ACTIVE parpadea) y "desactivado" (el botón PT ACTIVE se apaga).

(Las operaciones del botón ZOOM se desactivan.)

Cuando se selecciona "Button Select":

El cambio entre los ajustes "Self" y "SW" se puede lograr utilizando el botón PT ACTIVE.

Cada vez que se mantiene pulsado el botón PT ACTIVE, el estado de encendido del indicador del botón PT ACTIVE cambia, y la aplicación de control de la palanca PANT/TILT y el botón ZOOM cambia también.

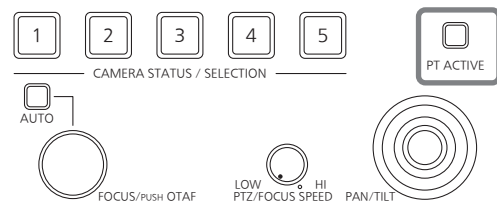
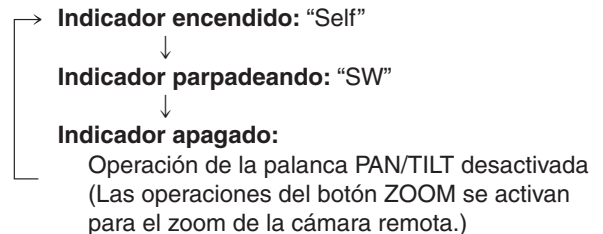

Ajuste de las funciones cuando se enlaza la unidad con el conmutador

■ Ajuste de la información que va a visualizarse en la OSD

Este ajuste visualiza la información de cámaras remotas en la OSD del monitor que está conectado al conmutador que va a ser enlazado con la unidad.

El ajuste se establece utilizando el menú [SETUP]. Antes de ejecutar los pasos descritos aquí, deberán seguirse los pasos de "Ajustes de red del conmutador" y de "Ajuste de la entrada y la salida de imagen" descritos anteriormente.

Primero se describirán las operaciones del menú básico.

1 Ponga el botón MENU en ON.

Pulse el botón MENU para encender su indicador.

2 Ponga el botón PRESET MEMORY/MENU 9 (SETUP) en ON.

Cuando se pulse el botón y se encienda su indicador, el menú [SETUP] se visualizará en el panel LCD.



3 Gire el dial F1 para visualizar el menú SW DISP y luego pulse el dial F1.



Pulse el dial F1.



4 Gire el dial F1 para seleccionar el elemento de menú que va a establecer.



Gire el dial F1.



5 Gire el dial F2 para seleccionar On u Off y luego pulse el dial F2 para introducir la selección.



Gire el dial F2 y luego púselo.



● Ajuste de todas las visualizaciones de información juntas

Desde el menú [SETUP], seleccione [SW DISP] y visualice [CAMINF]. Luego seleccione On u Off.



Cuando se selecciona "On" como ajuste del elemento, la información de las cámaras remotas establecida en "Ajuste de la entrada y la salida de imagen" se envía al conmutador. El control también se puede realizar asignando este ajuste a un botón USER.

- ① Formato de vídeo
(Esto se deja en blanco cuando no se puede reconocer el formato de vídeo de la cámara remota.)
- ② Nombre de archivo de escenas (modo de filmación)
- ③ Información de filtro
- ④ Información de alarma de cámara remota
- ⑤ Información de obturador
(ON/OFF, valor de obturador)
- ⑥ Valor de ganancia
- ⑦ Valor de iris
- ⑧ Nombre de cámara remota
(visualizado con hasta 10 caracteres)

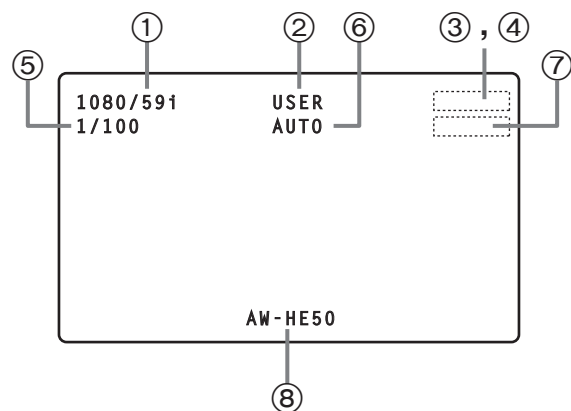

Ajuste de las funciones cuando se enlaza la unidad con el conmutador

● Ajuste de cada elemento de información que va a visualizarse

■ Formato de vídeo

Desde el menú [SETUP], seleccione [SW DISP] y visualice [FORMAT]. Luego seleccione On u Off.

2. FORMAT ◆
Off ↓

■ Nombre de cámara remota

Desde el menú [SETUP], seleccione [SW DISP] y visualice [CAMNAME]. Luego seleccione On u Off.

3. CAMNAME ◆
Off ↓

■ Nombre de archivo de escenas

Desde el menú [SETUP], seleccione [SW DISP] y visualice [SCENE]. Luego seleccione On u Off.

4. SCENE ◆
Off ↓

■ Valor de ganancia

Desde el menú [SETUP], seleccione [SW DISP] y visualice [GAIN]. Luego seleccione On u Off.

5. GAIN ◆
Off ↓

■ Información de obturador

Desde el menú [SETUP], seleccione [SW DISP] y visualice [SHUTTER]. Luego seleccione On u Off.

6. SHUTTER ◆
Off ↓

■ Valor de iris

Desde el menú [SETUP], seleccione [SW DISP] y visualice [IRIS]. Luego seleccione On u Off.

7. IRIS ◆
Off ↓

■ Información de filtro

Desde el menú [SETUP], seleccione [SW DISP] y visualice [FILTER]. Luego seleccione On u Off.

8. FILTER ◆
Off ↓

■ Información de alarma de cámara remota

Desde el menú [SETUP], seleccione [SW DISP] y visualice [ALARM]. Luego seleccione On u Off.

9. ALARM ▲
Off ↓

Comprobación de la información de alarma del equipo

Es posible comprobar los estados de alarma de la unidad y de las cámaras remotas asignadas a los botones CAMERA STATUS/SELECTION.

1 Ponga el botón MENU en ON.

Pulse el botón MENU para encender su indicador.

2 Ponga el botón PRESET MEMORY/MENU 10 (SYSTEM) en ON.

Cuando se pulse el botón y se encienda su indicador, el menú [SYSTEM] se visualizará en el panel LCD.

[1]CAMERA CTL ▼

3 Gire el dial F1 para visualizar el menú ALARM y luego pulse el dial F1.

[10]ALARM ◆



Pulse el dial F1.

1. POWER ▼
No ALARM↓

4 Gire el dial F1 para seleccionar la unidad (POWER) o el elemento de cámara remota (CAM1 a CAM100).

El estado de alarma se visualiza debajo.

1. POWER ▼
No ALARM↓



Gire el dial F2.

2. CAM1 ◆
FAN ALM↓

[Select POWER]

La alarma del suministro de alimentación de la unidad se puede comprobar.

No ALARM:

Cuando el suministro de alimentación no tiene ningún problema.

ALARM:

Cuando hay algún problema en el suministro de alimentación.

[Select CAM1 to CAM100]

Los estados de alarma de las cámaras remotas actualmente asignadas a los botones CAMERA STATUS/SELECTION se visualizan.

No ALARM:

Sin problemas.

FAN ALM:

Se ha producido un problema en el ventilador.

P/T ALM:

Se ha producido un problema en la operación de panorámica-inclinación.

FAN ALM+P/T ALM:

Se ha producido un problema en el ventilador y en la operación de panorámica-inclinación.

Nota

Cuando se haya producido algún problema, pare inmediatamente el funcionamiento, y asegúrese de ponerse en contacto con su concesionario. El uso continuo en ese estado puede causar un fallo en el funcionamiento de la unidad.

Retorno de la unidad a su estado establecido en la fábrica

Los ajustes de la unidad pueden volver a ponerse en el estado en que se encontraban al salir ésta de la fábrica. Se pueden utilizar dos métodos: Uno de ellos cambia todos los ajustes a los estados establecidos en la fábrica, el otro sólo cambia los ajustes del menú [SETUP] a los estados que fueron establecidos en la fábrica.

1 Ponga el botón MENU en ON.

Pulse el botón MENU para encender su indicador.

2 Ponga el botón PRESET MEMORY/MENU 10 (SYSTEM) en ON.

Cuando se pulse el botón y se encienda su indicador, el menú [SYSTEM] se visualizará en el panel LCD.

[1]CAMERA CTL ▼

3 Gire el dial F1 para visualizar el menú INITIALIZE y luego pulse el dial F1.

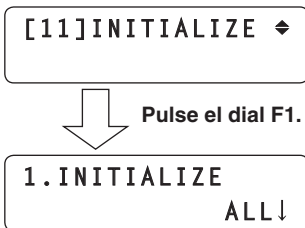

4 Gire el dial F1 para seleccionar el modo de inicialización.

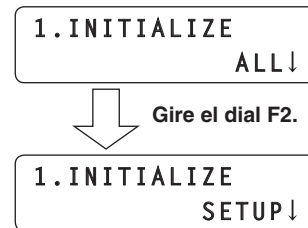

ALL:

Los ajustes controlados por la unidad vuelven a los estados establecidos en fábrica.

SETUP:

Sólo los ajustes de los menús de abajo vuelven a los estados establecidos en fábrica.

Menú [CAMERA]	
[2]	POWER
[3]	TALLY
Menú [SETUP]	
[1]	USER
[2]	SW LINK
[3]	SW DISP
[4]	OPERATE
[5]	PRESET
[8]	GPI
[9]	LCD BL
[10]	MENU CTL

5 Pulse el dial F2 para inicializar los ajustes.

Control de interfaz para aparatos externos

■ TALLY/GPI

TALLY IN 1 a TALLY IN 5 son puertos de entrada de contacto que se utilizan para encender los indicadores de señalización de la unidad (ubicados encima de los botones CAMERA STATUS/SELECTION).

Las luces de señalización se encienden cuando hay entrada de contacto.

GPI IN 1 a GPI IN 4 son puertos de entrada de contacto que se utilizan para controlar la unidad desde una fuente externa.

GPI OUT 1 a GPI OUT 4 son puertos de salida abiertos que se utilizan para dar salida a estados a una fuente externa.

(D-sub de 15 contactos, hembra, rosca en pulgadas)

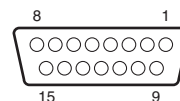

N.º de contacto	Señal	Descripción de señal	Operación
1	TALLY IN 1	Entrada de señalización CAM1	Entrada de contacto
9	TALLY IN 2	Entrada de señalización CAM2	
2	TALLY IN 3	Entrada de señalización CAM3	
10	TALLY IN 4	Entrada de señalización CAM4	
3	TALLY IN 5	Entrada de señalización CAM5	
11	GND	Tierra	
4	GPI IN 1	Entrada preajustada 1	Entrada de contacto
12	GPI IN 2	Entrada preajustada 2	
5	GPI IN 3	Entrada preajustada 3	
13	GPI IN 4	Bloqueo de panel	
6	GPI OUT 1	Selección de cámara remota 0 *	Salida de colector abierto
14	GPI OUT 2	Selección de cámara remota 1 *	
7	GPI OUT 3	Selección de cámara remota 2 *	
15	GPI OUT 4	Alarma	
8	NC	No se utiliza	

Ejemplo de conexiones GPI OUT

Asegúrese de que se cumplan las condiciones dadas más abajo.

Resistencia dieléctrica: CC 24 V máxima

Corriente: 50 mA máxima

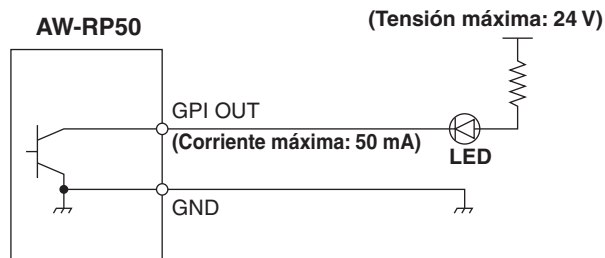

Ejemplo de conexiones TALLY IN y GPI IN

Proporciona entradas de contactos.

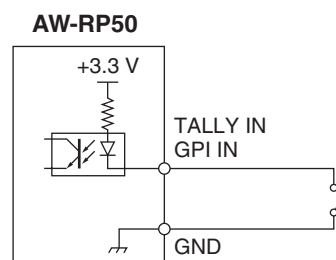

*: Los estados de selección (botones CAMERA STATUS/SELECTION 1 a 5) de las cámaras remotas se pueden monitorear en GPI OUT 1 a GPI OUT 3.

Botón CAMERA STATUS/SELECTION	Selección de cámara remota 0 (GPI OUT 1)	Selección de cámara remota 1 (GPI OUT 2)	Selección de cámara remota 2 (GPI OUT 3)
1	Encendido	Apagado	Apagado
2	Apagado	Encendido	Apagado
3	Encendido	Encendido	Apagado
4	Apagado	Apagado	Encendido
5	Encendido	Apagado	Encendido

Software de ajuste

El "Setup Software" es una aplicación que permite ejecutar las mismas funciones que las de los ajustes IP automáticos de la unidad desde el ordenador anfitrión.

Esto se utiliza para establecer el entorno de red para controlar la cámara remota utilizando el ordenador anfitrión.

Esto puede guardar los archivos de datos de ajuste en el ordenador anfitrión, y puede cargar los archivos guardados y reflejarlos en el entorno de red.

Para conocer detalles, consulte las secciones siguientes.

Notas

Cuando los ajustes vayan a ser seleccionados en el ordenador anfitrión utilizando el "Setup Software":

- No realice la operación en la unidad.
- No inicie el "Setup Software" en ningún otro ordenador de la misma red.
- No utilice el "Software de ajuste simplificado IP" provisto con la AW-HE50.

■ Instalación del software

Esta sección describe como instalar el Setup Software.

1. Inserte el CD-ROM provisto con la unidad en la unidad de CD-ROM del ordenador anfitrión en el que se va a instalar la aplicación de software.
2. Copie toda la carpeta que contiene el "Setup Software" del CD-ROM en la unidad de disco duro del ordenador anfitrión.
3. Haga doble clic en "RP50Tool.exe" en la carpeta "Setup Software" que fue copiada para iniciar el Setup Software.

■ Ajustes IP

En la pantalla de la ficha "Setting", establezca las direcciones de las cámaras remotas y del conmutador.

Type	Group	CAMERA No	Type	CAMERA Name	SW Input	MAC Address	IP Address	HTTP Port	CAMERA Select	Alarm
CAMERA	1	C001	NoAssign		NoAssign	00:00:00:00:00:00	0 . 0 . 0 . 0	0		
		C002	NoAssign		NoAssign	00:00:00:00:00:00	0 . 0 . 0 . 0	0		
		C003	NoAssign		NoAssign	00:00:00:00:00:00	0 . 0 . 0 . 0	0		
		C004	NoAssign		NoAssign	00:00:00:00:00:00	0 . 0 . 0 . 0	0		
		C005	NoAssign		NoAssign	00:00:00:00:00:00	0 . 0 . 0 . 0	0		
	2	C006	NoAssign		NoAssign	00:00:00:00:00:00	0 . 0 . 0 . 0	0		
		C007	NoAssign		NoAssign	00:00:00:00:00:00	0 . 0 . 0 . 0	0		
		C008	NoAssign		NoAssign	00:00:00:00:00:00	0 . 0 . 0 . 0	0		
		C009	NoAssign		NoAssign	00:00:00:00:00:00	0 . 0 . 0 . 0	0		
		C010	NoAssign		NoAssign	00:00:00:00:00:00	0 . 0 . 0 . 0	0		
	3	C011	NoAssign		NoAssign	00:00:00:00:00:00	0 . 0 . 0 . 0	0		
		C012	NoAssign		NoAssign	00:00:00:00:00:00	0 . 0 . 0 . 0	0		
		C013	NoAssign		NoAssign	00:00:00:00:00:00	0 . 0 . 0 . 0	0		
		C014	NoAssign		NoAssign	00:00:00:00:00:00	0 . 0 . 0 . 0	0		
		C015	NoAssign		NoAssign	00:00:00:00:00:00	0 . 0 . 0 . 0	0		
SW		NoAssign			00:00:00:00:00:00	0 . 0 . 0 . 0				

Buttons: RENEW, KEEP, REFRESH, ALL CLEAR, SET, CANCEL

Software de ajuste

● Visualización de la ficha “Setting”

Type	Group	CAMERA No	Type	CAMERA Name	SW Input	MAC Address	IP Address	HTTP Port	CAMERA Select	Alarm
		C001	NoAssign		NoAssign	00:00:00:00:00:00	0 . 0 . 0 . 0	0		
		C002	NoAssign		NoAssign	00:00:00:00:00:00	0 . 0 . 0 . 0	0		

① List box

La dirección IP del AW-RP50 conectado a la red se visualiza aquí.
La información del entorno de red establecido por el AW-RP50 seleccionado aquí se visualiza en la ficha “Setting”.

② Type

Las unidades conectadas al AW-RP50 seleccionado se visualizan en esta columna.

CAMERA: Cámara remota

SW: Conmutador

③ Group

Los números de los grupos de cámaras controlados por el AW-RP50 seleccionado se visualizan en esta columna.

④ CAMERA No

Los números de las cámaras controladas por el AW-RP50 seleccionado se visualizan en esta columna.

⑤ Type

Los métodos de conexión utilizados para las unidades conectadas al AW-RP50 seleccionado se visualizan en esta columna.

Serial: Conexión en serie

Network: Conexión IP

NoAssign: Sin ajuste (ajuste predeterminado)

El método de conexión se puede cambiar manualmente. Haga clic en a la derecha y seleccione “Serial”, “Network” o “NoAssign”.
“Serial” sólo se puede seleccionar con Group 1.
Después de haber cambiado el método, haga clic en el botón [SET] para reflejar el cambio.

⑥ CAMERA Name

Los nombres de las cámaras establecidos en las cámaras remotas se visualizan en esta columna. Se visualizan para las cámaras remotas del grupo seleccionado actualmente.
Para las cámaras remotas con conexión en serie, éstas sólo se visualizan cuando la cámara se selecciona mediante la unidad.

⑦ SW Input

Los conectores de entrada del conmutador se visualizan en esta columna.

El conector de entrada se puede cambiar manualmente. Haga clic en a la derecha y seleccione “NoAssign” o un conector de entrada de “INPUT1” a “INPUT5”. Después de haber cambiado el conector, haga clic en el botón [SET] para reflejar el cambio.

⑧ MAC Address

Las direcciones MAC de las cámaras remotas y del conmutador conectado al AW-RP50 seleccionado se visualizan en esta columna.

⑨ IP Address

Las direcciones IP de las cámaras remotas y del conmutador conectado al AW-RP50 seleccionado se visualizan en esta columna.

Las direcciones IP se pueden cambiar introduciéndolas directamente. Después de introducir una dirección IP, haga clic en el botón [SET] para reflejar el cambio.

⑩ HTTP Port

Los números de los puertos utilizados para conectar el AW-RP50 seleccionado se visualizan en esta columna.

⑪ CAMERA Select

Los números de las cámaras que se van a cambiar se visualizan en esta columna.

Los números de las cámaras se pueden cambiar manualmente. Haga clic en a la derecha y seleccione un número de “C001” a “C100”. Después de haber cambiado números de cámaras, haga clic en el botón [SET] para reflejar el cambio.

⑫ Alarm

La información de alarma de las cámaras remotas se visualiza en esta columna. Se visualiza para las cámaras remotas del grupo seleccionado actualmente.
Para las cámaras remotas con una conexión en serie, sólo se visualiza cuando las cámaras están seleccionadas.

Software de ajuste

● Ajuste automático IP

■ Cuando se van a cambiar las direcciones IP

1 Haga clic en [RENEW].

Las direcciones IP nuevas se establecen en las cámaras remotas objetivo y en el conmutador.

- Cuando se haga clic en [CANCEL], los ajustes originales se restaurarán.

2 Compruebe que las direcciones IP de las cámaras remotas y del conmutador se visualicen correctamente, y luego haga clic en [SET].

Las direcciones IP que han sido establecidas tienen efecto ahora.

■ Cuando no se van a cambiar las direcciones IP

1 Haga clic en [KEEP].

Las direcciones IP de las cámaras remotas objetivo y del conmutador se visualizan.

- Cuando se haga clic en [CANCEL], los ajustes originales se restaurarán.

2 Compruebe que las direcciones IP de las cámaras remotas y del conmutador se visualicen correctamente, y luego haga clic en [SET].

Las direcciones IP visualizadas tienen efecto ahora.

● Cambio de las direcciones IP

Las direcciones IP de las cámaras remotas y del conmutador se pueden cambiar.

1 Introduzca directamente la dirección IP del aparato pertinente en la casilla [IP Address].

2 Haga clic en [SET].

La dirección IP cambiada tiene efecto ahora.

● Cambio de números de cámaras

Los números de cámaras establecidos para las cámaras remotas se pueden cambiar.

1 Cambie el número de cámara para la cámara remota pertinente en la casilla [CAMERA Select].

2 Haga clic en [SET].

El número de cámara cambiado tiene efecto ahora.

● Registro de números de cámaras en los conectores de entrada del conmutador

Establezca los números de cámara que van a ser registrados para los conectores de entrada (SDI IN 1 a SDI IN 4, DVI IN) del conmutador.

1 Seleccione los números de cámaras que van a ser registrados en la casilla [SW Input].

Visualización de entrada de SW	Conector de entrada de conmutador
Input1	SDI IN 1 a SDI IN 4, DVI IN
Input2	
Input3	
Input4	
Input5	

2 Haga clic en [SET].

El registro de los números de las cámaras en los conectores de entrada del conmutador tiene efecto ahora.

● Inicialización de las direcciones IP

Las direcciones IP se inicializan cuando se hace clic en [ALL CLEAR].

● Adquisición de información

Cuando se hace clic en [REFRESH] se adquiere la información más reciente de las cámaras remotas y del conmutador, y se visualiza en la ficha "Setting".

Software de ajuste

■ Para guardar y cargar datos

En la pantalla de la ficha "File Operate" se guardan y se cargan los archivos con los ajustes del entorno de la red.

● Carga de archivos de ajustes

Cargue los archivos con los datos de ajuste del entorno de la red.
(Nombre de archivo: ***.r50)

1 Haga clic en [File] y especifique el archivo de ajuste que se va a cargar.

El nombre del archivo seleccionado se visualiza en la casilla de texto.

- También es posible introducir directamente el nombre de archivo.

2 Haga clic en [Load].

Cuando se haya cargado el archivo se visualizará un mensaje para avisar al usuario de que la carga ha terminado.

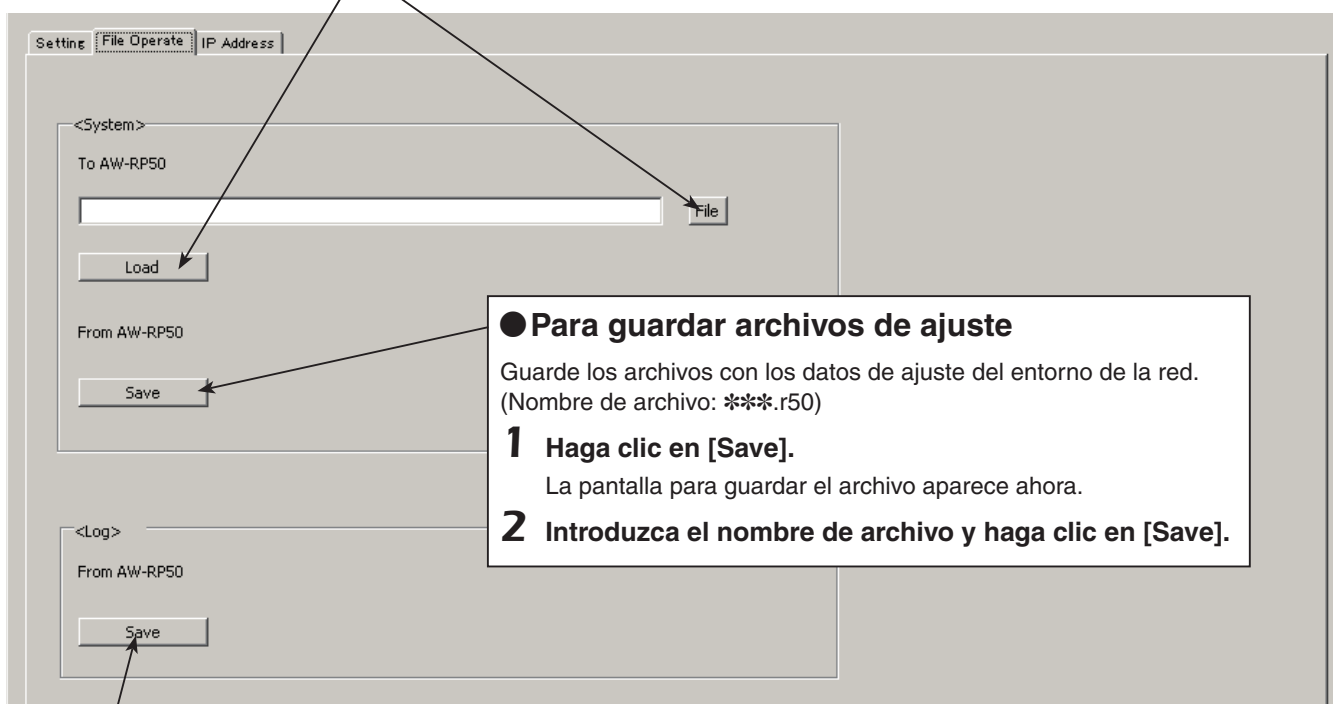

● Para guardar archivos de ajuste

Guarde los archivos con los datos de ajuste del entorno de la red.
(Nombre de archivo: ***.r50)

1 Haga clic en [Save].

La pantalla para guardar el archivo aparece ahora.

2 Introduzca el nombre de archivo y haga clic en [Save].

● Para guardar archivos de registro

Guarde los archivos de registro.
(Nombre de archivo: RP50.log)

1 Haga clic en [Save].

La pantalla para guardar el archivo aparece ahora.

2 Especifique el destino para guardar y el nombre del archivo, y luego haga clic en [Save].

✍ Apunte

Si la misma información sobre los ajustes para las conexiones con otras cámaras remotas se comparte entre múltiples (hasta 5 unidades) controladores de cámaras remotas AW-RP50 de la misma red, siga los pasos de "Para guardar archivos de ajuste" (Save) y guardar la información que ha sido establecida en una unidad AW-RP50.

Luego vuelva a la pantalla de la ficha "Setting" y, en la casilla de lista seleccione la unidad cuyos datos de ajuste vayan a reflejarse.

De nuevo en la pantalla de la ficha "File Operate", los datos se pueden reflejar ahora siguiendo los pasos de "Carga de archivos de ajustes" (Load).

Software de ajuste

■ Referenciación del entorno de la red

En la ficha "IP Address" es posible seleccionar las direcciones IP de los otros controladores de cámaras remotas AW-RP50 que han sido conectados a la red.

La información del entorno de la red creado por las unidades AW-RP50 seleccionadas se puede referenciar utilizando la ficha "Setting".

Se pueden seleccionar hasta cinco unidades AW-RP50.

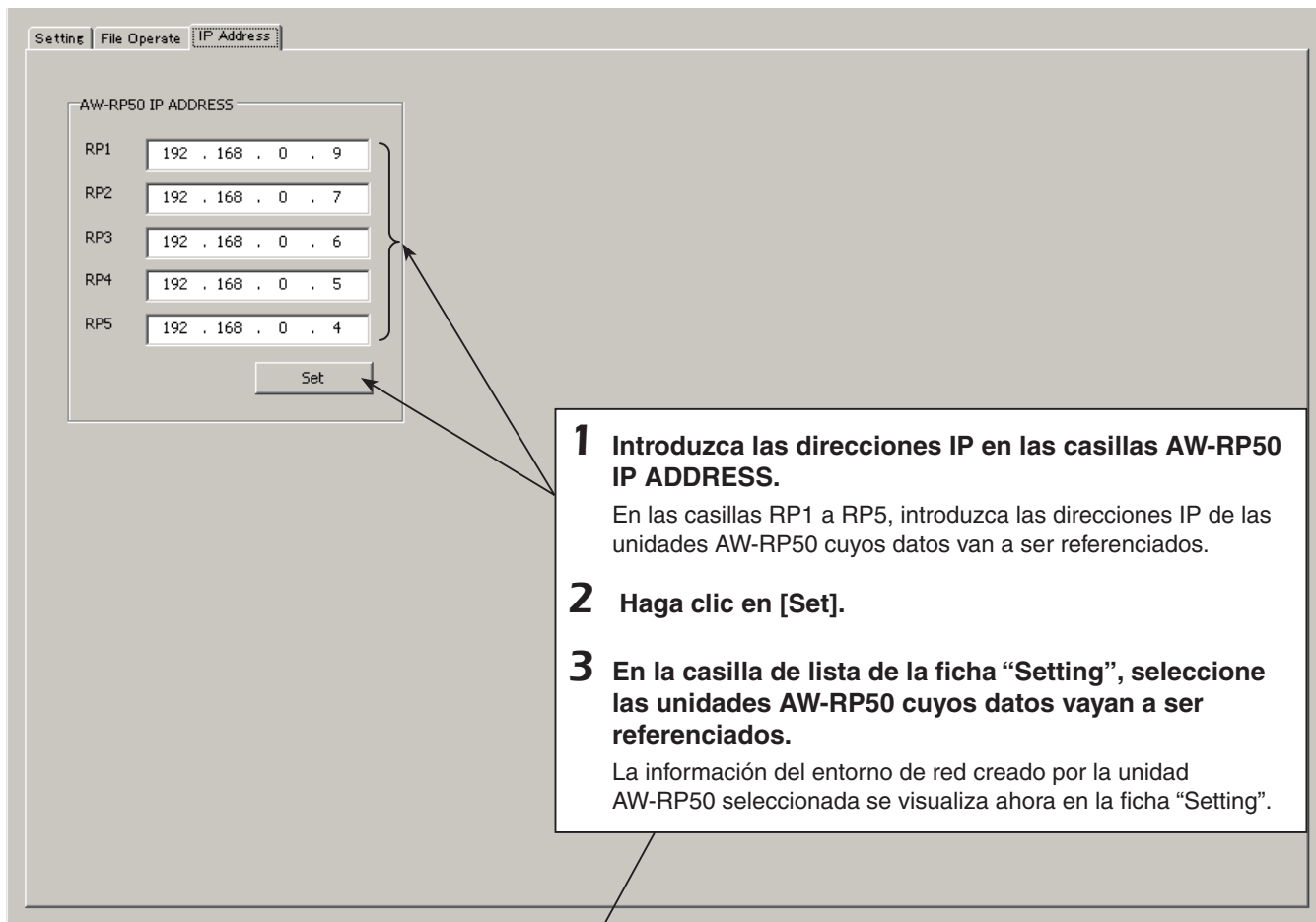

The screenshot shows the 'IP Address' configuration window. It contains a section titled 'AW-RP50 IP ADDRESS' with five input fields for RP1 through RP5. The IP addresses are: RP1: 192.168.0.9, RP2: 192.168.0.7, RP3: 192.168.0.6, RP4: 192.168.0.5, and RP5: 192.168.0.4. A 'Set' button is located below the input fields. A callout box with three numbered steps provides instructions on how to use this configuration.

- 1 Introduzca las direcciones IP en las casillas AW-RP50 IP ADDRESS.**
En las casillas RP1 a RP5, introduzca las direcciones IP de las unidades AW-RP50 cuyos datos van a ser referenciados.
- 2 Haga clic en [Set].**
- 3 En la casilla de lista de la ficha "Setting", seleccione las unidades AW-RP50 cuyos datos vayan a ser referenciados.**
La información del entorno de red creado por la unidad AW-RP50 seleccionada se visualiza ahora en la ficha "Setting".

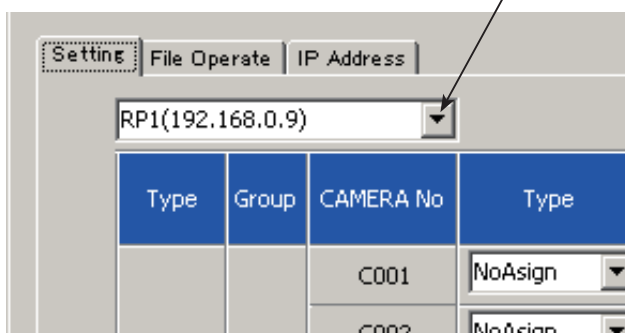

The screenshot shows the 'Setting' window. A dropdown menu is open, showing 'RP1(192.168.0.9)' as the selected option. Below the dropdown is a table with columns 'Type', 'Group', 'CAMERA No', and 'Type'.

Type	Group	CAMERA No	Type
		C001	NoAssign
		C002	NoAsian

Tabla de elementos de menús

Botón	Elemento de menú	Aparato de control	Valor inicial	Ajuste	
1	GAIN/PED	GAIN	AW-HE50		Auto, 0dB, 3dB, 6dB, 9dB, 12dB, 15dB, 18dB
			AW-HE100		AUTO, 0 a 12dB, 15dB, 18dB (0dB a 12dB: 1 paso)
			AW-HE870		AUTO, -6dB a 18dB (1 paso)
			AW-E860, AW-E750, AW-E650, AW-E350		AUTO, 0 a 30dB, N/Eye L, N/Eye, N/Eye H
			AK-HC1500, AK-HC1800		LOW, MID, HIGH, S.GAIN1, S.GAIN2, S.GAIN3
	PEDESTAL	AW-HE50		-10 a +10	
		AW-HE100		-30 a +30	
		AW-HE870		-150 a +150	
		AW-E860, AW-E750, AW-E650, AW-E350		-150 a +150	
		AK-HC1500, AK-HC1800		-150 a +150	
		2	R/BGAIN	R GAIN	AW-HE50
AW-HE100					-30 a +30
AW-HE870					-150 a +150
AW-E860, AW-E750, AW-E650, AW-E350					-150 a +150
AK-HC1500, AK-HC1800					-150 a +150
B GAIN	AW-HE50			"---"	
	AW-HE100			-30 a +30	
	AW-HE870			-150 a +150	
	AW-E860, AW-E750, AW-E650, AW-E350			-150 a +150	
	AK-HC1500, AK-HC1800			-150 a +150	
	3		R/BPED	R PED	AW-HE50
AW-HE100					"---"
AW-HE870					-150 a +150
AW-E860, AW-E750, AW-E650, AW-E350					-150 a +150
AK-HC1500, AK-HC1800					-100 a +100
B PED		AW-HE50		"---"	
		AW-HE100		"---"	
		AW-HE870		-150 a +150	
		AW-E860, AW-E750, AW-E650, AW-E350		-150 a +150	
		AK-HC1500, AK-HC1800		-100 a +100	
		4	AWB/ABB	AWB SEL	AW-HE50
AW-HE100					AWB A, AWB B, 3200K, 5600K, ATW
AW-HE870					AWB A, AWB B, 3200K, 5600K, ATW
AW-E860, AW-E750, AW-E650, AW-E350					AWB A, AWB B, 3200K, 5600K, ATW
AK-HC1500, AK-HC1800					"---"
SET				AWB, ABB Nota: "ABB" no se visualiza en la AW-HE50.	

Tabla de elementos de menús

Botón	Elemento de menú		Aparato de control	Valor inicial	Ajuste	
5	SHUTTER	SHUTTER	AW-HE50		Off, Step, Synchro	
			AW-HE100		Off, Step, Synchro	
			AW-HE870		Off, Step, Synchro, ELC	
			AW-E860, AW-E750, AW-E650, AW-E350		Off, Step, Synchro, ELC	
			AK-HC1500, AK-HC1800		Off, Step, Synchro	
	SPEED		AW-HE50		1/120, 1/250, 1/500, 1/1000, 1/2000, 1/4000, 1/10000	
			AW-HE100		1/120, 1/250, 1/500, 1/1000, 1/2000	
			AW-HE870		1/120, 1/250, 1/500, 1/1000, 1/2000, 1/4000, 1/10000	
			AW-E860, AW-E750, AW-E650, AW-E350		1/120, 1/250, 1/500, 1/1000, 1/2000, 1/4000, 1/10000	
			AK-HC1500, AK-HC1800		VIDEO: 1/100, 1/120, 1/250, 1/500, 1/1000, 1/2000 (segundo) FILME: 180.0, 172.8, 144.0, 120.0, 90.0, 45.0 (grado)	
6	DETAIL	DETAIL			Off, 0n	
		LEVEL	AW-HE50		LOW, HIGH	
			AW-HE100		0 a 14	
			AW-HE870		LOW, HIGH	
			AW-E860, AW-E750, AW-E650, AW-E350		LOW, HIGH	
			AK-HC1500, AK-HC1800		"---"	
7	SCENE/ MODE	SCENE	AW-HE50		F-AUTO, MANU1, MANU2, MANU3	
			AW-HE100		HALOGEN, FLUORE, DAYLIGHT, USER	
			AW-HE870		HALOGEN, FLUORE, OUTDOOR, USER	
			AW-E860, AW-E750, AW-E650, AW-E350		HALOGEN, FLUORE, OUTDOOR, USER	
			AK-HC1500, AK-HC1800		CURRENT, PRESET, USER1, USER2	
		MODE		BAR, CAM		
8	CAMERA	[1]GROUP	1.GROUP SELECT	1	1 a 20	
		[2]POWER	1.CAM POWER		GROUP ON	GROUP OFF, GROUP ON, ALL OFF, ALL ON
			2.AUTO ON		0n	Off, 0n
		[3]TALLY	1.TALLY OUT		Off	Off, 0n

Tabla de elementos de menús

Botón	Elemento de menú		Aparato de control	Valor inicial	Ajuste		
9	SETUP	[1]USER	1.USER1		AWB	SWLINK, BUSCONT, FASIST, CAMSEL, TALLY_IP, CAMINF, AWB, ABB, POWER OFF	
			2.USER2		ABB	SWLINK, BUSCONT, FASIST, CAMSEL, TALLY_IP, CAMINF, AWB, ABB, POWER OFF	
		[2]SW LINK	1.SWLINK		0n	Off, 0n	
			2.BUSCONT		Off	Off, 0n	
			3.BUS		AUX	AUX, PVW, PinP, KEY	
			4.FASIST		Off	Off, 0n	
			5.CAMSEL		Off	Off, 0n	
			6.TALLY_IP		Off	Off, 0n	
			7.P/T LEVER		Self	Self, SW, Button Select	
		[3]SW DISP	1.CAMINF		0n	Off, 0n	
			2.FORMAT		0n	Off, 0n	
			3.CAMNAME		0n	Off, 0n	
			4.SCENE		0n	Off, 0n	
			5.GAIN		0n	Off, 0n	
			6.SHUTTER		0n	Off, 0n	
			7.IRIS		0n	Off, 0n	
			8.FILTER		0n	Off, 0n	
			9.ALARM		0n	Off, 0n	
		[4]OPERATE	1.PAN DIR		NORMAL	NORMAL, REVERSE	
			2.TILT DIR		NORMAL	NORMAL, REVERSE	
			3.ZOOM DIR		NORMAL	NORMAL, REVERSE	
			4.FOCUS DIR		NORMAL	NORMAL, REVERSE	
			5.SPEED WITH Z	AW-HE50			Off, 0n
				AW-HE100			Off, 1, 2
				AW-PH360, AW-PH400, AW-PH405, AW-PH650			Off, 1, 2
			6.SPEED TARGET		P/T/Z/F	P/T/Z/F, P/T	
		7.FOCUS/IRIS		STANDARD	STANDARD, EXCHANGE		
		8.P/T CURV		1	1 a 5		
		[5]PRESET	1.DIAG SPEED	AW-HE50		1 a 30	
				AW-HE100	30	1 a 30	
				AW-PH360, AW-PH400, AW-PH405, AW-PH650	30	1 a 30	
			2.SCOPE	AW-HE50	30	MODE A, MODE B, MODE C	
				AW-HE100	30	“---”	
AW-PH360, AW-PH400, AW-PH405, AW-PH650			“---”				
3.HOME POSITION			SET				

Tabla de elementos de menús

Botón	Elemento de menú	Aparato de control	Valor inicial	Ajuste		
9	[6]FUNCTION	1.ND FILTER	AW-HE50	“---”		
			AW-HE100	“---”		
			AW-HE870	Off, 0n		
			AW-E860, AW-E750, AW-E650, AW-E350	Off, 0n		
			AK-HC1500, AK-HC1800	Clear, 1/4, 1/16, 1/64		
		2.OPTION	AW-HE50	Off, 0n		
			AW-HE100	Off, 0n		
			AW-PH360, AW-PH400, AW-PH405	Off, 0n		
			AW-PH650	Off, 0n		
		3.DEFROSTER	AW-HE50	“---”		
			AW-HE100	“---”		
			AW-PH360, AW-PH400, AW-PH405	Off, 0n		
			AW-PH650	Off, 0n		
		4.WIPER	AW-HE50	“---”		
			AW-HE100	“---”		
			AW-PH360, AW-PH400, AW-PH405	Off, 0n		
			AW-PH650	Off, 0n		
		5.HEATER/FAN	AW-HE50	“---”		
			AW-HE100	“---”		
			AW-PH360, AW-PH400, AW-PH405	Off, 0n		
			AW-PH650	Off, 0n		
		6.LAMP	AW-HE50	“---”		
			AW-HE100	“---”		
			AW-PH360, AW-PH400, AW-PH405	Off, 0n		
	AW-PH650		Off, 0n			
	[7]PTZ ADJ	1.Z MIN SPEED		Off	Off, 1 a 8	
		2.LIMIT UP	AW-HE50			Off, 0n
			AW-HE100			EXEC
			AW-PH360, AW-PH400, AW-PH405, AW-PH650			EXEC
		3.LIMIT DOWN	AW-HE50			Off, 0n
			AW-HE100			EXEC
			AW-PH360, AW-PH400, AW-PH405, AW-PH650			EXEC
		4.LIMIT LEFT	AW-HE50			Off, 0n
			AW-HE100			EXEC
			AW-PH360, AW-PH400, AW-PH405, AW-PH650			EXEC
		5.LIMIT RIGHT	AW-HE50			Off, 0n
			AW-HE100			EXEC
			AW-PH360, AW-PH400, AW-PH405, AW-PH650			EXEC
		[8]GPI	1.PRESET CTL1		CAM1 : PRE1	CAM1 : PRE1 a
	2.PRESET CTL2			CAM2 : PRE1	CAM100 : PRE100,	
	3.PRESET CTL3			CAM3 : PRE1	ALL : PRE1 a ALL : PRE100	
	[9]LCD BL	1.BACKLIGHT		0n	Off, 0n	
	[10]MENU CTL	1.MENU CONTROL		ENABLE	ENABLE, DISABLE	

Tabla de elementos de menús

Botón	Elemento de menú	Aparato de control	Valor inicial	Ajuste		
10	SYSTEM	[1]CAMERA CTL	1.CAM1 a 100.CAM100	NoAssign	Serial, Network, NoAssign	
		[2]CAM ASSIGN	1.CAM1 a 100.CAM100	192.168.000.010		
		[3]SW CTL	1.SW	NoAssign	Network, NoAssign	
		[4]SW ASSIGN	1.INPUT1		CAM1	NoAssign, CAM1 a 100
			2.INPUT2		CAM2	
			3.INPUT3		CAM3	
			4.INPUT4		CAM4	
			5.INPUT5		CAM5	
		[5]AUTO SET IP	1.AUTO SETUP		RENEW IP ADR	RENEW IP ADR, KEEP IP ADR, ALL CLEAR
		[6]NETWORK	1.IP ADDRESS		192.168.000.009	
			2.SUBNETMASK		255.255.255.000	
			3.GATEWAY		192.168.000.001	
4.MAC ADDRESS				Visualización solamente		
[7]CAM IP ADR	1.IP:CAM1 a 100.IP:CAM100		192.168.000.010 a 192.168.000.109			
[8]CAM PORT	1.PORT:CAM1 a 100.PORT:100		80	1 a 65535		
[9]SW IP ADR	1.IP:SW		192.168.000.008			
[10]ALARM	1.POWER			ALARM, No ALARM		
	2.CAM*** (Nota)			FAN ALM, P/T ALM, FAN ALM+P/T ALM, No ALARM		
	3.CAM*** (Nota)					
	4.CAM*** (Nota)					
	5.CAM*** (Nota)					
	6.CAM*** (Nota)					
[11]INITIALIZE	1.INITIALIZE			ALL, SETUP		
[12]VERSION	1.SYSTEM VER			V.***.***		
	2.PROGRAM VER			V.***		
	3.FPGA VER			V.***		

Nota: "***" es el número de la cámara del grupo de cámaras seleccionado.

Содержание

Перед использованием	2	Возврат удаленных камер в начальное положение	21
Общие сведения.....	2	Регулировка скорости поворота, наклона, трансфокации и фокусировки	21
Торговые знаки и зарегистрированные торговые знаки.....	2	Установка диапазона перемещений удаленной камеры (функция ограничителя).....	22
Об авторском праве и лицензии	2	Управление периферийными устройствами, подключенными к удаленным камерам	24
Об отображении паспортных данных	2	Регулировка минимальной стартовой скорости трансфокации объектива	25
Отказ от гарантии	2	Осуществление внешнего управления данными предустановленного шаблона памяти.....	25
Сетевая безопасность.....	2	Блокировка использования кнопок	26
Как включать и выключать питание удаленных камер	3	Регулировка подсветки панели ЖК-дисплея.....	26
Настройка предустановленных шаблонов памяти и управление ими	6	Установка соединения с видеомикшером	27
Сохранение данных в предустановленных шаблонах памяти	6	Сетевые установки видеомикшера.....	27
Вызов предустановленных данных	7	Установка соединения	28
Удаление данных предустановленных шаблонов памяти	7	Установка функций для управления устройством, соединенным с видеомикшером	29
Выбор установок для выбранной удаленной камеры	8	Установка выходного и входного сигналов изображения	29
Настройка усиления.....	8	Установки видеомикшера	30
Настройка гашения	8	Настройка информации, которая должна отображаться в экранном меню.....	33
Настройка баланса белого	9	Проверка информации об аварийной сигнализации оборудования	35
Настройка баланса черного	12	Возвращение настроек устройства к заводским установкам	36
Настройка скорости затвора	13	Интерфейс управления внешними устройствами	37
Настройка детализации	13	Setup Software	38
Настройка режима съемки	14	Установка программного обеспечения	38
Указание цветových полос	14	Установки IP.....	38
Управление пунктами меню выбранной удаленной камеры	15	Сохранение и загрузка данных	41
Настройка кнопок USER	16	Обращение к сетевому окружению.....	42
Установки сигнальной метки	17	Список пунктов меню	43
Настройка функций	18		
Установка операций удаленной камеры	19		
Установка скорости, с которой камера должна перемещаться в положение, указанное в предустановленном шаблоне памяти.....	21		
Установка операций, которые должны применяться при выполнении предустановленной операции.....	21		

Как составлены инструкции по эксплуатации данной модели

- Руководство по данному удаленному контроллеру камеры (в дальнейшем "устройство") подразделяется на две инструкции: <Операции и установки> (данное руководство на диске CD-ROM) и <Основные положения>. Перед установкой устройства обязательно прочтите <Основные положения> для обеспечения правильности установки.
- В данном руководстве номера моделей устройств обозначены так, как указано в приведенной ниже таблице.

Номер модели устройства	Номер модели, указанный в руководстве	Номер модели устройства	Номер модели, указанный в руководстве	Номер модели устройства	Номер модели, указанный в руководстве
AW-HS50E	AW-HS50	AW-E650E	AW-E650	AW-PH650L	AW-PH650
AW-HE50HE	AW-HE50	AW-E750E	AW-E750	AW-IF400G	AW-IF400
AW-HE50SE	AW-HE50	AW-E860L	AW-E860	AK-HC1500G	AK-HC1500
AW-HE100E	AW-HE100	AW-PH360L	AW-PH360	AK-HC1800G	AK-HC1800
AW-HE870E	AW-HE870	AW-PH400E	AW-PH400		
AW-E350E	AW-E350	AW-PH405E	AW-PH405		

- В данных инструкциях оба выражения "комбинация панорамно-наклонной головки и камеры" и "камера с интегрированной панорамно-наклонной головкой" упоминаются в собирательном значении как "удаленная камера", за исключением случаев, где упоминается определенное оборудование.

Перед использованием

■ Общие сведения

Данное устройство является контроллером, предназначенным для управления удаленными камерами (камерами с интегрированными панорамно-наклонными головками) и системами панорамно-наклонных головок (которые состоят из панорамно-наклонных головок и установленных на них камер).

Посредством IP-соединения создается рабочая среда, в которой устройство связано с интегрированной камерой высокого разрешения AW-HE50 HD и компактным видеомикшером прямого эфира AW-HS50.

При использовании IP-соединений устройство можно использовать для управления максимум 100 удаленными камерами.

При использовании последовательных соединений можно управлять максимум пятью удаленными камерами и системами панорамно-наклонных головок.

■ Торговые знаки и зарегистрированные торговые знаки

- Microsoft, Windows, Windows Vista, Windows 7 и Internet Explorer являются зарегистрированными торговыми знаками или торговыми знаками компании Microsoft Corporation в США и/или других странах.
- Intel и Intel Core являются торговыми знаками или зарегистрированными торговыми знаками компании Intel Corporation или ее дочерних компаний в США и других странах.
- Adobe и Reader являются зарегистрированными торговыми знаками или торговыми знаками корпорации Adobe Systems Incorporated в США и/или других странах.
- Прочие наименования компаний и изделия, встречаемые в настоящей инструкции по эксплуатации, могут быть торговыми знаками или зарегистрированными торговыми знаками соответствующих их владельцев.

■ Об авторском праве и лицензиях

Дистрибуция, копирование, воспроизведение, разборка, обратная компиляция, инженерный анализ (обратный инжиниринг) и экспорт в нарушение экспортных законов ПО, поставляемого с настоящим прибором, строго воспрещены.

■ Об отображении паспортных данных

Название устройства, номер модели и электрические параметры указаны на нижней панели.

■ Отказ от гарантии

НИ В КАКИХ СЛУЧАЯХ, КРОМЕ ЗАМЕНЫ ИЛИ ОБОСНОВАННОГО ТЕХОБСЛУЖИВАНИЯ ПРОДУКТА, Panasonic Corporation НЕ НЕСЕТ ОТВЕТСТВЕННОСТИ ПЕРЕД ЛЮБОЙ СТОРОНОЙ ИЛИ ЛИЦОМ ЗА СЛУЧАИ, ВКЛЮЧАЯ, НО НЕ ОГРАНИВАЯСЬ ЭТИМ:

- ① ВСЯКОЕ ПОВРЕЖДЕНИЕ И ПОТЕРИ, ВКЛЮЧАЮЩИЕ БЕЗ ОГРАНИЧЕНИЯ, НЕПОСРЕДСТВЕННЫЕ ИЛИ КОСВЕННЫЕ, СПЕЦИАЛЬНЫЕ, ПОБОЧНЫЕ ИЛИ ТИПОВЫЕ, ВОЗНИКАЮЩИЕ ИЗ ИЛИ ОТНОСЯЩИЕСЯ К ДАННОМУ ИЗДЕЛИЮ;
- ② ТРАВМЫ ИЛИ ЛЮБОЕ ПОВРЕЖДЕНИЕ, ВЫЗЫВАЕМЫЕ НЕСООТВЕТСТВУЮЩИМ ПРИМЕНЕНИЕМ ИЛИ НЕБРЕЖНЫМ УПРАВЛЕНИЕМ ПОЛЬЗОВАТЕЛЯ;
- ③ НЕОБОСНОВАННУЮ РАЗБОРКУ, РЕМОНТ ИЛИ МОДИФИКАЦИЮ ИЗДЕЛИЯ ПОЛЬЗОВАТЕЛЕМ;
- ④ НЕУДОБСТВО ИЛИ ЛЮБЫЕ ПОТЕРИ, ВОЗНИКАЮЩИЕ ПРИ НЕПРЕДСТАВЛЕНИИ ИЗОБРАЖЕНИЙ ПО ЛЮБОЙ ПРИЧИНЕ, ВКЛЮЧАЮЩЕЙ ОТКАЗ ИЛИ НЕИСПРАВНОСТЬ ИЗДЕЛИЯ;
- ⑤ ЛЮБУЮ НЕИСПРАВНОСТЬ, КОСВЕННОЕ НЕУДОБСТВО ИЛИ ПОТЕРЮ ИЛИ ПОВРЕЖДЕНИЕ, ВОЗНИКАЮЩИЕ ИЗ СИСТЕМЫ, КОМБИНИРОВАННОЙ С УСТРОЙСТВАМИ ТРЕТЬЕЙ СТОРОНЫ;
- ⑥ ЛЮБЫЕ ПРИЧИНЕННЫЕ НЕУДОБСТВА, ПОВРЕЖДЕНИЯ ИЛИ ПОТЕРИ В РЕЗУЛЬТАТЕ НЕСООТВЕТСТВУЮЩЕГО СПОСОБА УСТАНОВКИ ИЛИ ПОДОБНЫХ ФАКТОРОВ, ЗА ИСКЛЮЧЕНИЕМ НЕИСПРАВНОСТИ НЕПОСРЕДСТВЕННО ИЗДЕЛИЯ;
- ⑦ ПОТЕРИ ЗАРЕГИСТРИРОВАННЫХ ДАННЫХ ИЗ-ЗА КАКОГО-ЛИБО СБОЯ;
- ⑧ ЛЮБЫЕ ПОВРЕЖДЕНИЯ, ПРЕТЕНЗИИ И Т.П. ИЗ-ЗА ПОТЕРИ ИЛИ УТЕЧКИ УСТАНОВОЧНЫХ ДАННЫХ, СОХРАНЕННЫХ НА ЭТОМ УСТРОЙСТВЕ ИЛИ ПЕРСОНАЛЬНОМ КОМПЬЮТЕРЕ.

■ Сетевая безопасность

Поскольку данный прибор используется путем соединения с сетью, то следует обращать внимание на нижеуказанные риски нарушения безопасности.

- ① Утечка или кража информации через данный прибор
- ② Использование данного прибора для запрещенных операций лицами с злоумышленным умыслом
- ③ Вторжение в данный прибор лиц с злоумышленным умыслом или его остановка ими

Вы обязаны принять описанные ниже меры предосторожности против вышеуказанных рисков нарушения сетевой безопасности.

- Следует использовать данный прибор в сети, защищенной брандмауэром и т.п.
- Если данный прибор подсоединяется к сети, включающей ПК, то следует убедиться, что система не подвержена воздействиям компьютерных вирусов или прочих злоумышленных объектов (с помощью периодически обновляемой антивирусной программы, антишпионской программы и т.п.).
- Следует воздержаться от подключений, в которых используются линии связи общего пользования.

Как включать и выключать питание удаленных камер

■ Как включать питание удаленных камер

Для включения питания удаленных камер выполните одну из процедур, которые приведены ниже.

- Включение питания каждой камеры в отдельности
- Включение питания камер одновременно с включением питания данного устройства
- Включение питания нескольких камер одновременно
 - Включение питания всех камер
 - Включение питания выбранной группы камер

Ниже приведено описание каждой из этих процедур в последовательности.

Включение питания каждой камеры в отдельности

1 Выберите удаленную камеру.

При удержании нажатой соответствующей кнопки CAMERA STATUS/ SELECTION в верхней строке панели ЖК-дисплея отображается название удаленной камеры, а в нижней строке отображается индикация POWER OFF.

2 Поверните диск F2 для выбора опции "ON", а затем нажмите диск F2.

Питание выбранной удаленной камеры включается.

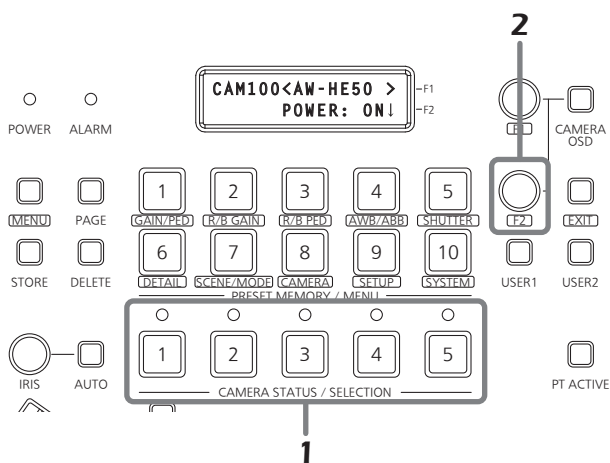

Включение питания камер одновременно с включением питания данного устройства

1 Установите кнопку MENU в положение ON.

Нажмите кнопку MENU, чтобы загорелся ее индикатор.

2 Установите кнопку PRESET MEMORY/MENU 8 (CAMERA) в положение ON.

Когда кнопка нажата и горит ее индикатор, на панели ЖК-дисплея отображается меню [CAMERA].



3 Поверните диск F1 для отображения меню [POWER], а затем нажмите диск F1.



4 Поверните диск F1 для отображения меню [AUTO ON].



5 Поверните диск F2 для выбора опции "On", а затем нажмите диск F2.

При выборе значения "Serial" или "Network" для пункта CAMERA CTL в меню [SYSTEM] для любой из удаленных камер, питание этих удаленных камер будет включаться одновременно с включением питания данного устройства.

Примечание

В зависимости от количества подключенных камер может пройти несколько секунд, прежде чем операция данного устройства будет выполнена.

Как включать и выключать питание удаленных камер

Включение питания нескольких камер одновременно

1 Установите кнопку MENU в положение ON.
Нажмите кнопку MENU, чтобы загорелся ее индикатор.

2 Установите кнопку PRESET MEMORY/MENU 8 (CAMERA) в положение ON.
Когда кнопка нажата и горит ее индикатор, на панели ЖК-дисплея отображается меню [CAMERA].

[1] GROUP ▼

3 Поверните диск F1 для отображения меню [POWER], а затем нажмите диск F1.

[2] POWER ◆



Нажмите диск F1.

1 . CAM POWER ▼
ALL OFF↓

Включение питания всех камер

4 Поверните диск F2 для выбора опции "ALL ON", а затем нажмите диск F2.

1 . CAM POWER ▼
ALL ON↓

Питание всех удаленных камер включается.

Включение питания выбранной группы камер

4 Поверните диск F2 для выбора опции "GROUP ON", а затем нажмите диск F2.

1 . CAM POWER ▼
GROUP ON↓

Питание выбранной группы удаленных камер включается.

Как включать и выключать питание удаленных камер

■ Как выключать питание удаленных камер

Для выключения питания удаленных камер выполните одну из процедур, которые приведены ниже.

- Выключение питания каждой камеры в отдельности
- Выключение питания нескольких камер одновременно
 - Выключение питания всех камер
 - Выключение питания выбранной группы камер

Ниже приведено описание каждой из этих процедур в последовательности.

Выключение питания каждой камеры в отдельности

1 Выберите удаленную камеру.

При удержании нажатой соответствующей кнопки CAMERA STATUS/ SELECTION в верхней строке панели ЖК-дисплея отображается название удаленной камеры, а в нижней строке отображается индикация POWER ON.

2 Поверните диск F2 для выбора опции "OFF", а затем нажмите диск F2.

Питание выбранной удаленной камеры выключается.

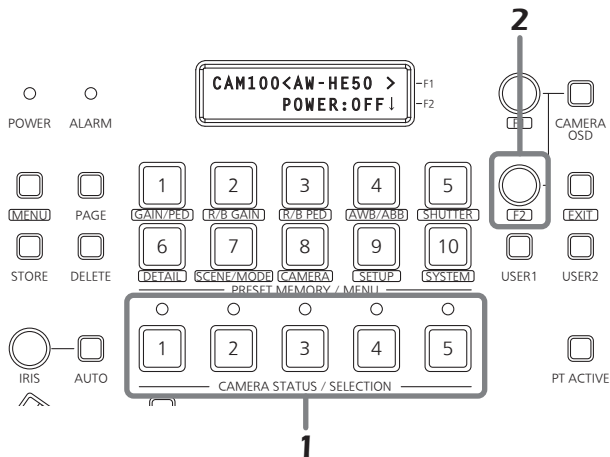

Выключение питания нескольких камер одновременно

1 Установите кнопку MENU в положение ON.

Нажмите кнопку MENU, чтобы загорелся ее индикатор.

2 Установите кнопку PRESET MEMORY/MENU 8 (CAMERA) в положение ON.

Когда кнопка нажата и горит ее индикатор, на панели ЖК-дисплея отображается меню [CAMERA].



3 Поверните диск F1 для отображения меню [POWER], а затем нажмите диск F1.



Выключение питания всех камер

4 Поверните диск F2 для выбора опции "ALL OFF", а затем нажмите диск F2.



Питание всех удаленных камер выключается.

Выключение питания выбранной группы камер

4 Поверните диск F2 для выбора опции "GROUP OFF", а затем нажмите диск F2.



Питание выбранной группы удаленных камер выключается.

Настройка предустановленных шаблонов памяти и управление ими

В данном устройстве предусмотрена функция для сохранения в самих удаленных камерах положений, в которых удаленные камеры должны выполнять съемку, а также установок удаленных камер.

В таких шаблонах памяти можно сохранять до 100 сочетаний данных (предустановленные установки).

Можно сохранять перечисленные ниже положения и установки.

- Положения панорамно-наклонной головки
- Положения трансфокации
- Положения фокусировки
- Установки диафрагмы объектива (только настройка диафрагмы вручную)
- Установки режима баланса белого

Примечание

Количество данных положений и установок, которые можно сохранять в качестве данных предустановленных шаблонов памяти, отличается в зависимости от удаленной камеры. Для получения дополнительных сведений обратитесь к документу Инструкция по эксплуатации соответствующей модели.

■ Сохранение данных в предустановленных шаблонах памяти

1 Нажмите одну из кнопок CAMERA STATUS/ SELECTION от 1 до 5 для выбора удаленной камеры, управление которой необходимо осуществлять.

2 Выведите на монитор изображения для съемки камерой.

Угол камеры, который можно сохранить, определяется путем использования рычага PAN/TILT и кнопки ZOOM. При необходимости также отрегулируйте фокусировку и диафрагму.

3 Нажмите кнопку STORE.

4 После нажатия кнопки PAGE нажмите кнопку PRESET MEMORY/MENU для указания пункта “Номер страницы”, который необходимо сохранить.

В данном шаге указывается пункт “Номер страницы”, который необходимо сохранить в качестве предустановленного шаблона памяти.

- Для получения дополнительных сведений о связях пунктов “Предустановленный номер”, “Номер страницы” и “Количество на странице” обратитесь к разделу под названием <Предустановленные номера и сохраненные страницы>.

5 Удерживайте нажатой кнопку PRESET MEMORY/MENU для указания пункта “Количество на странице”.

Данные предустановленного шаблона памяти сохраняются одновременно с указанием пункта “Количество на странице”.

Примечание

При указании пункта “Количество на странице” удерживайте нажатой кнопку PRESET MEMORY/MENU.

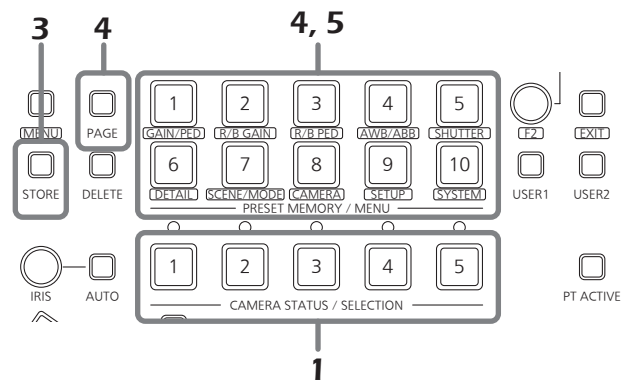

Для сохранения большего количества данных повторите действия пунктов со **2** по **5**.

- При указании другого значения “Количество на странице” в том же пункте “Номер страницы” его регистрация происходит без выполнения действий шага **4**, а только с выполнением операции, предусмотренной шагом **5**.
- Кнопка PRESET MEMORY/MENU в камере AW-HE50, соответствующая предустановленному номеру, загорается при сохранении данных предустановленных шаблонов памяти.

<Предустановленные номера и сохраненные страницы>

Предустановленный номер	Номер страницы	Количество на странице
От 1 до 10	1	От 1 до 10
От 11 до 20	2	От 1 до 10
От 21 до 30	3	От 1 до 10
От 31 до 40	4	От 1 до 10
От 41 до 50	5	От 1 до 10
От 51 до 60	6	От 1 до 10
От 61 до 70	7	От 1 до 10
От 71 до 80	8	От 1 до 10
От 81 до 90	9	От 1 до 10
От 91 до 100	10	От 1 до 10

✎ Памятка ✎

Пример: При указании предустановленного шаблона 21 нажмите кнопки в приведенном ниже порядке: Кнопка PAGE → кнопка PRESET MEMORY/MENU 3 → кнопка PRESET MEMORY/MENU 1.

Настройка предустановленных шаблонов памяти и управление ими

■ Вызов предустановленных данных

- 1 Нажмите одну из кнопок CAMERA STATUS/ SELECTION от 1 до 5 для выбора удаленной камеры, управление которой необходимо осуществлять.

Выберите удаленную камеру, которую необходимо направить в соответствии с углом камеры, сохраненным в предустановленном шаблоне памяти.

- 2 После нажатия кнопки PAGE нажмите кнопку PRESET MEMORY/MENU для указания сохраненного пункта “Номер страницы” предустановленного шаблона памяти.

В данном шаге необходимо указать сохраненный пункт “Номер страницы” предустановленного шаблона памяти.

- Для получения дополнительных сведений о связях пунктов “Предустановленный номер”, “Номер страницы” и “Количество на странице” обратитесь к разделу под названием <Предустановленные номера и сохраненные страницы>.

- 3 Нажмите кнопку PRESET MEMORY/MENU для указания пункта “Количество на странице”.

Данные предустановленного шаблона памяти вызываются одновременно с указанием пунктов “Количество на странице”.

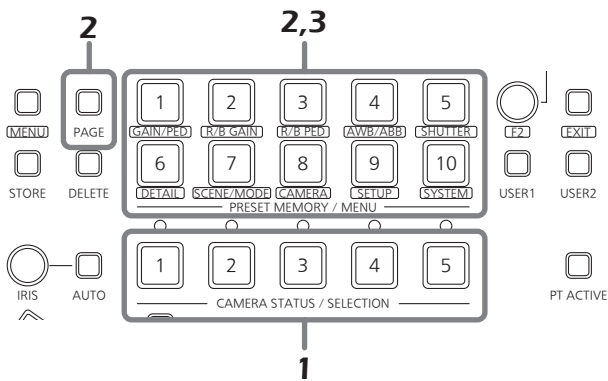

- При вызове данных предустановленного шаблона памяти, предустановленный номер отображается справа сверху на панели ЖК-дисплея.



Отображаемый предустановленный номер исчезает при выключении питания устройства или удаленной камеры или при переключении группы камеры.

- При использовании камеры AW-HE50, соответствующая кнопка PRESET MEMORY/MENU погаснет, а затем при вызове данных предустановленного шаблона памяти она загорится снова. При использовании другой удаленной камеры, подключенной последовательно, соответствующая кнопка PRESET MEMORY/MENU будет просто гореть.

■ Удаление данных предустановленных шаблонов памяти

Примечание

Эта функция не работает с устройством AW-PH400.

- 1 Нажмите одну из кнопок CAMERA STATUS/ SELECTION от 1 до 5 для выбора удаленной камеры, управление которой необходимо осуществлять.

Выберите удаленную камеру, данные предустановленного шаблона памяти которой необходимо удалить.

- 2 Нажмите кнопку DELETE.

- 3 После нажатия кнопки PAGE нажмите кнопку PRESET MEMORY/MENU для указания пункта “Номер страницы”, который необходимо удалить из предустановленного шаблона памяти.

В данном шаге необходимо указать пункт “Номер страницы”, который необходимо удалить из данных предустановленного шаблона памяти.

- Для получения дополнительных сведений о связях пунктов “Предустановленный номер”, “Номер страницы” и “Количество на странице” обратитесь к разделу под названием <Предустановленные номера и сохраненные страницы>.

- 4 Удерживайте нажатой кнопку PRESET MEMORY/MENU для указания пункта “Количество на странице”.

Данные предустановленного шаблона памяти удаляются одновременно с указанием пункта “Количество на странице”.

Примечание

При указании пункта “Количество на странице” удерживайте нажатой кнопку PRESET MEMORY/MENU.

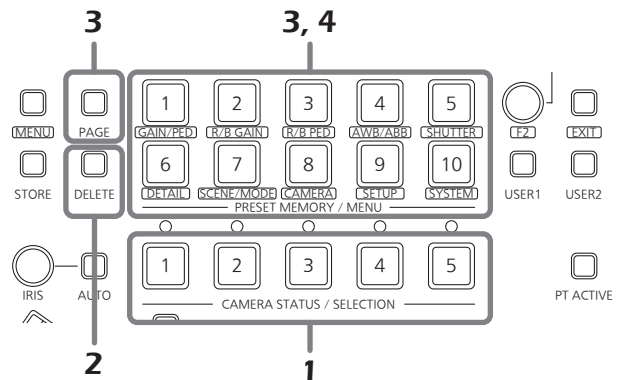

Выбор установок для выбранной удаленной камеры

Непосредственно с данного устройства можно выполнять перечисленные ниже установки и регулировки для выбранной удаленной камеры.

- Усиление
- Гашение
- Степени усиления R и B
- Значения гашения R и B
- Баланс белого
- Баланс черного
- Скорость затвора
- Детализация
- Выбор режима съемки
- Выбор цветовой полосы

Примечание

Выполнять операции для тех функций, которые не поддерживаются соответствующей моделью, невозможно. Для получения дополнительных сведений обратитесь к разделу “Список пунктов меню”.

■ Настройка усиления

В слишком темных местах необходимо увеличить уровень усиления; и наоборот, в слишком светлых местах необходимо понизить уровень усиления.

При выборе значения “Auto” количество света регулируется автоматически.

При увеличении усиления также увеличивается уровень шума.

1 Установите кнопку MENU в положение ON.

Нажмите кнопку MENU, чтобы загорелся ее индикатор.

2 Установите кнопку PRESET MEMORY/MENU 1 (GAIN/PED) в положение ON.

Когда кнопка нажата и горит ее индикатор, на панели ЖК-дисплея отображается меню [GAIN/PED].

3 Поверните диск F1 для выбора установки.

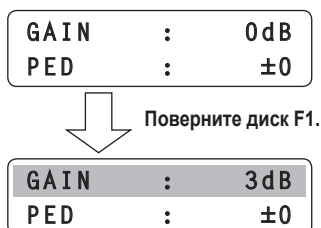

Примечание

Установки будут отличаться в зависимости от подключенной удаленной камеры. Для получения дополнительных сведений обратитесь к документу Инструкция по эксплуатации соответствующей модели.

■ Настройка гашения

Для того чтобы очень темные части изображения были лучше видны, необходимо выполнить регулировку уровня черного (уровня гашения).

Регулировка в направлении знака “-” делает части изображения более черными; и наоборот, регулировка в направлении знака “+” делает части изображения более белыми.

1 Установите кнопку MENU в положение ON.

Нажмите кнопку MENU, чтобы загорелся ее индикатор.

2 Установите кнопку PRESET MEMORY/MENU 1 (GAIN/PED) в положение ON.

Когда кнопка нажата и горит ее индикатор, на панели ЖК-дисплея отображается меню [GAIN/PED].

3 Поверните диск F2 для выбора установки.

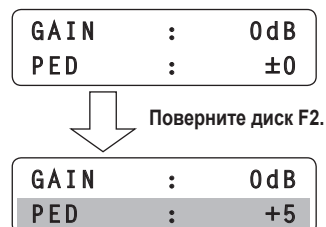

Примечание

Установки будут отличаться в зависимости от подключенной удаленной камеры.

Для получения дополнительных сведений обратитесь к документу Инструкция по эксплуатации соответствующей модели.

Выбор установок для выбранной удаленной камеры

■ Настройка баланса белого

Соотношение между RGB (три основных цвета) регулируется таким образом, чтобы белый цвет отображался более точно.

Если баланс белого выключен, не только белый цвет будет отображаться неточно, но и ухудшится цветовая тональность всего изображения.

Баланс белого необходимо регулировать при первом использовании удаленной камеры или в случаях, когда удаленная камера не использовалась в течение длительного периода времени. Его также необходимо регулировать при изменении условий освещения и яркости.

Баланс белого можно регулировать автоматически и вручную (точная регулировка после автоматической регулировки).

Кроме того, можно выбирать предустановленные значения функции "автоматическое слежение за балансом белого (ATW)", которая продолжает автоматически регулировать баланс белого все время.

Если для баланса белого выбрана установка "AWB A" или "AWB B", результаты регулировки баланса белого можно сохранять в памяти A или памяти B.

■ Выбор режима баланса белого

Для установки режима баланса белого выполните действия, приведенные ниже.

1 Установите кнопку MENU в положение ON.

Нажмите кнопку MENU, чтобы загорелся ее индикатор.

2 Установите кнопку PRESET MEMORY/MENU 4 (AWB/ABB) в положение ON.

Когда кнопка нажата и горит ее индикатор, на панели ЖК-дисплея отображается меню [AWB/ABB].

3 Поверните диск F1 для выбора режима баланса белого.



Режимы, которые можно выбирать, отличаются в зависимости от подключенной удаленной камеры.

Удаленная камера	Режим	Статус удаленной камеры
AW-HE50	AWB A	Устанавливается статус баланса белого, сохраненного в памяти A удаленной камеры.
	AWB B	Устанавливается статус баланса белого, сохраненного в памяти B удаленной камеры.
	ATW	В данном режиме непрерывная регулировка баланса белого выполняется постоянно, в результате чего баланс белого компенсируется автоматически даже при изменении источника света или цветовой температуры.
AW-HE100 AW-HE870 AW-E860 AW-E750 AW-E650 AW-E350	AWB A	Устанавливается статус баланса белого, сохраненного в памяти A удаленной камеры.
	AWB B	Устанавливается статус баланса белого, сохраненного в памяти B удаленной камеры.
	3200K	Устанавливается статус баланса белого, который был отрегулирован при значении яркости 3200 К.
	5600K	Устанавливается статус баланса белого, который был отрегулирован при значении яркости 5600 К.
	ATW	В данном режиме непрерывная регулировка баланса белого выполняется постоянно, в результате чего баланс белого компенсируется автоматически даже при изменении источника света или цветовой температуры.
AK-HC1500 AK-HC1800	—	—

Выбор установок для выбранной удаленной камеры

Автоматическая регулировка баланса белого

Установите автоматическую регулировку баланса белого, если при определенных источниках света или других условиях цветопередача кажется неестественной. Если можно определить белый цвет, который используется в качестве эталона, можно снимать с естественной цветопередачей.

Памятка

При регулировке баланса белого значения GAIN для пункта R и B устанавливаются как "±0".

1 Установите кнопку MENU в положение ON.

Нажмите кнопку MENU, чтобы загорелся ее индикатор.

2 Установите кнопку PRESET MEMORY/MENU 4 (AWB/ABB) в положение ON.

Когда кнопка нажата и горит ее индикатор, на панели ЖК-дисплея отображается меню [AWB/ABB].

3 Поверните диск F1 для выбора места, где необходимо сохранить баланс белого.

Выберите значение "AWB A" или "AWB B" в качестве места для хранения баланса белого.

AWB MOD:	AWB A↓
SET :	AWB↓

- Действия данного пункта необходимо выполнять при использовании в качестве удаленной камеры модели АК-НС1500 или АК-НС1800.

4 Поверните диск F2 для выбора опции AWB, а затем нажмите диск F2.

Удаленной камерой выполняется автоматическая регулировка баланса белого и его сохранение в месте, выбранном в пункте 3.

Во время выполнения автоматической регулировки на панели ЖК-дисплея отображаются перечисленные ниже детали.

AWB ACTIVE:

Данная индикация появляется во время выполнения функции AWB.

AWB OK:

Данная индикация появляется на 3 секунды после успешного завершения работы функции AWB.

AWB NG:

Данная индикация появляется на 3 секунды после неудачного завершения работы функции AWB.

(Операция AWB выполнялась при выборе опции ATW, 3200K или 5600K)

- Если отрегулировать баланс белого надлежащим образом не удалось, измените установку яркости, диафрагмы, объекта, источника света или другого параметра и попробуйте выполнить регулировку заново.

Примечание

Установки будут отличаться в зависимости от подключенной удаленной камеры.

Для получения дополнительных сведений обратитесь к документу Инструкция по эксплуатации соответствующей модели.

Выбор установок для выбранной удаленной камеры

Регулировка баланса белого вручную (Установка степеней усиления R и B)

- 1** Как и в случае с автоматической регулировкой, на экране необходимо отобразить белый предмет.
- 2** Подключите контрольный осциллограф или цветной монитор к выходному видеоразъему на текущей выбранной удаленной камере.
- 3** Установите кнопку MENU в положение ON.
Нажмите кнопку MENU, чтобы загорелся ее индикатор.
- 4** Установите кнопку PRESET MEMORY/MENU 2 (R/BGAIN) в положение ON.
Когда кнопка нажата и горит ее индикатор, на панели ЖК-дисплея отображается меню [R/BGAIN].
- 5** Поверните диск F1 для выбора установки усиления R; аналогично, поверните диск F2 для выбора установки усиления B.

R GAIN	:	±0	← Диск F1
B GAIN	:	±0	← Диск F2

Примечание

Установки будут отличаться в зависимости от подключенной удаленной камеры.
Для получения дополнительных сведений обратитесь к документу Инструкция по эксплуатации соответствующей модели.

Автоматическое слежение за балансом белого (ATW)

Данная функция предусматривает выполнение автоматической компенсации таким образом, что баланс белого регулируется даже при изменении источника света или цветовой температуры во время съемки, при этом изображения получаются наименее искаженными (то есть, они выглядят наиболее естественно).

- 1** Установите кнопку MENU в положение ON.
Нажмите кнопку MENU, чтобы загорелся ее индикатор.
- 2** Установите кнопку PRESET MEMORY/MENU 4 (AWB/ABB) в положение ON.
Когда кнопка нажата и горит ее индикатор, на панели ЖК-дисплея отображается меню [AWB/ABB].
- 3** Поверните диск F1 для выбора функции ATW.

AWB MOD :	ATW↓
SET :	AWB↓

- Если на экране не отображается ничего белого, корректная компенсация баланса белого может быть невозможной. Аналогично, при определенном источнике света и условиях цветовой температуры корректная компенсация баланса белого может быть невозможной.

Примечание

Установки будут отличаться в зависимости от подключенной удаленной камеры.
Для получения дополнительных сведений обратитесь к документу Инструкция по эксплуатации соответствующей модели.

Выбор установок для выбранной удаленной камеры

■ Настройка баланса черного

Баланс черного необходимо регулировать при первом использовании удаленной камеры или в случаях, когда удаленная камера не использовалась в течение длительного периода времени.

Его также необходимо регулировать при существенном изменении температуры окружающей среды и при смене времен года.

Если камера используется при одних и тех же установках и в одинаковых условиях, заново регулировать баланс черного не нужно.

При повторной регулировке баланса черного предыдущие данные будут удалены из памяти и заменены новыми установками баланса черного.

Когда баланс черного установлен, установки регулировки уровня гашения R и B возвращаются к значению ± 0 .

■ Автоматическая регулировка баланса черного

1 Установите кнопку MENU в положение ON.

Нажмите кнопку MENU, чтобы загорелся ее индикатор.

2 Установите кнопку PRESET MEMORY/MENU 4 (AWB/ABB) в положение ON.

Когда кнопка нажата и горит ее индикатор, на панели ЖК-дисплея отображается меню [AWB/ABB].

3 Поверните диск F2 для выбора опции ABB, а затем нажмите диск F2.

AWB MOD:	AWB B↓
SET :	ABB↓

Теперь удаленная камера выполняет автоматическую регулировку баланса черного.

Во время выполнения автоматической регулировки на панели ЖК-дисплея отображаются перечисленные ниже детали.

ABB ACTIVE:

Данная индикация появляется во время выполнения функции ABB.

ABB OK:

Данная индикация появляется на 3 секунды после успешного завершения работы функции ABB.

ABB NG:

Данная индикация появляется на 3 секунды после неудачного завершения работы функции ABB.

Примечание

Установки будут отличаться в зависимости от подключенной удаленной камеры.

Для получения дополнительных сведений обратитесь к документу Инструкция по эксплуатации соответствующей модели.

■ Регулировка баланса черного вручную (Установка уровня гашения R и B)

1 Подключите контрольный осциллограф или цветной монитор к выходному видеоразъему на текущей выбранной удаленной камере.

2 Установите кнопку MENU в положение ON.

Нажмите кнопку MENU, чтобы загорелся ее индикатор.

3 Установите кнопку PRESET MEMORY/MENU 3 (R/BPED) в положение ON.

Когда кнопка нажата и горит ее индикатор, на панели ЖК-дисплея отображается меню [R/BPED].

4 Поверните диск F1 для выбора установки уровня гашения R; аналогично, поверните диск F2 для выбора установки уровня гашения B.

R PED :	± 0	← Диск F1
B PED :	± 0	← Диск F2

Примечание

Установки будут отличаться в зависимости от подключенной удаленной камеры.

Для получения дополнительных сведений обратитесь к документу Инструкция по эксплуатации соответствующей модели.

Выбор установок для выбранной удаленной камеры

■ Настройка скорости затвора

Можно выбрать режим затвора и скорость затвора удаленной камеры.

1 Установите кнопку MENU в положение ON.

Нажмите кнопку MENU, чтобы загорелся ее индикатор.

2 Установите для кнопки PRESET MEMORY/MENU 5 (SHUTTER) значение ON.

Когда кнопка нажата и горит ее индикатор, на панели ЖК-дисплея отображается меню [SHUTTER].

3 Поверните диск F1 для выбора режима затвора.

При выборе значения "Step" в качестве режима затвора скорость затвора можно выбирать путем поворота диска F2.

SHUTTER:	Step↓	← Диск F1
SPEED :	1/100	← Диск F2

■ Настройка детализации

В данном пункте можно регулировать детализацию изображения (резкость изображения).

1 Установите кнопку MENU в положение ON.

Нажмите кнопку MENU, чтобы загорелся ее индикатор.

2 Установите для кнопки PRESET MEMORY/MENU 6 (DETAIL) значение ON.

Когда кнопка нажата и горит ее индикатор, на панели ЖК-дисплея отображается меню [DETAIL].

3 Поверните диск F1 для выбора значения On или Off.

4 Поверните диск F2 для выбора уровня детализации.

DETAIL :	On	← Диск F1
LEVEL :	LOW	← Диск F2

Примечания

- Установки будут отличаться в зависимости от подключенной удаленной камеры.
Для получения дополнительных сведений обратитесь к документу Инструкция по эксплуатации соответствующей модели.
- Если выбрана удаленная камера, подключенная последовательно, и установлена ее скорость затвора, а затем кнопке CAMERA STATUS/SELECTION назначена удаленная камера из другой группы, при следующем выполнении операции меню скорости затвора будет установлено значение "1/100".

Примечание

Установки будут отличаться в зависимости от подключенной удаленной камеры.
Для получения дополнительных сведений обратитесь к документу Инструкция по эксплуатации соответствующей модели.

Выбор установок для выбранной удаленной камеры

■ Настройка режима съемки

Выберите режим съемки, который соответствует условиям съемки. Выберите режим в соответствии с условиями съемки и собственными предпочтениями.

1 Установите кнопку MENU в положение ON.

Нажмите кнопку MENU, чтобы загорелся ее индикатор.

2 Установите кнопку PRESET MEMORY/MENU 7 (SCENE/MODE) в положение ON.

Когда кнопка нажата и горит ее индикатор, на панели ЖК-дисплея отображается меню [SCENE/MODE].

3 Поверните диск F1 для выбора режима съемки.

SCENE	:	MANU1↓
MODE	:	CAM↓

Примечание

Установки будут отличаться в зависимости от подключенной удаленной камеры.

Для получения дополнительных сведений обратитесь к документу Инструкция по эксплуатации соответствующей модели.

■ Указание цветových полос

Изображение, выводимое из удаленной камеры можно переключать между режимами "изображение с камеры" и "цветовые полосы".

1 Установите кнопку MENU в положение ON.

Нажмите кнопку MENU, чтобы загорелся ее индикатор.

2 Установите кнопку PRESET MEMORY/MENU 7 (SCENE/MODE) в положение ON.

Когда кнопка нажата и горит ее индикатор, на панели ЖК-дисплея отображается меню [SCENE/MODE].

3 Поверните диск F2 для выбора значения "CAM" (изображение с камеры) или "BAR" (цветовые полосы).

SCENE	:	MANU1↓
MODE	:	BAR↓

Управление пунктами меню выбранной удаленной камеры

Операциями меню удаленных камер можно управлять с данного устройства для удаленной камеры, которая выбрана в данный момент. Для выполнения операций используются кнопка CAMERA OSD, диск F1 и диск F2.

При удержании кнопки CAMERA OSD нажатой загорается ее индикатор, а в качестве выходного изображения удаленной камеры отображается экранное меню выбранной удаленной камеры.

При повторном удержании данной кнопки нажатой, когда горит ее индикатор, меню исчезает, а индикатор гаснет.



Таблица операций

Удаленная камера	ВКЛ/ВЫКЛ меню	Управление диском	Операция меню
AW-HE50	Удерживайте нажатой кнопку CAMERA OSD.	Поверните диск F1. (Поверните по часовой стрелке.)	<ul style="list-style-type: none"> • Перемещение (вниз) к пункту. • Изменение (увеличение) установки.
		Поверните диск F1. (Поверните против часовой стрелки.)	<ul style="list-style-type: none"> • Перемещение (вверх) к пункту. • Изменение (уменьшение) установки.
		Нажмите диск F1.	Ввод установки.
AK-NC1500 AK-NC1800 AW-HE870	Удерживайте нажатой кнопку CAMERA OSD.	Поверните диск F1. (Поверните по часовой стрелке.)	<ul style="list-style-type: none"> • Перемещение (вниз) к пункту. • Изменение (уменьшение) установки.
		Поверните диск F1. (Поверните против часовой стрелки.)	<ul style="list-style-type: none"> • Перемещение (вверх) к пункту. • Изменение (увеличение) установки.
		Нажмите диск F1.	Ввод установки.
AW-E350 AW-E650 AW-E750 AW-E860 AW-HE100	Удерживайте нажатой кнопку CAMERA OSD.	Поверните диск F1. (Поверните по часовой стрелке.)	Перемещение (вниз) к пункту.
		Поверните диск F1. (Поверните против часовой стрелки.)	Перемещение (вверх) к пункту.
		Нажмите диск F1.	Ввод установки.
		Поверните диск F2. (Поверните по часовой стрелке.)	<ul style="list-style-type: none"> • Ввод установки. • Изменение (увеличение) установки.
		Поверните диск F2. (Поверните против часовой стрелки.)	Изменение (уменьшение) установки.

Примечания

- Значения индикатора “горит” и “не горит” кнопки CAMERA OSD может не соответствовать точно индикации меню и меню без индикации, если другая удаленная камера выбрана в то время, когда операции меню удаленной камеры были выполнены с устройства или при установке функции CAMERA OSD в положение OFF с помощью удаленной камеры. Кроме того, операции меню могут быть выполнены некорректно.
- Операции отличаются в зависимости от модели удаленной камеры. Для получения дополнительных сведений об отображаемых пунктах меню обратитесь к документу Инструкция по эксплуатации соответствующей модели.

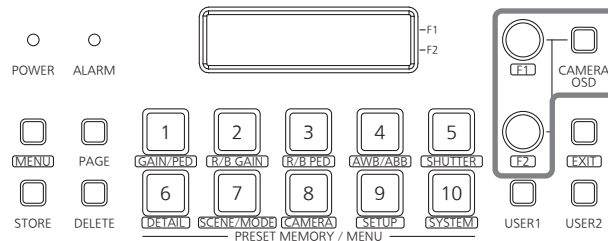
Настройка кнопок USER

Двум кнопкам USER (USER1, USER2) можно назначать пункты меню.

Целевую функцию можно активировать простым нажатием кнопки USER (USER1 или USER2).

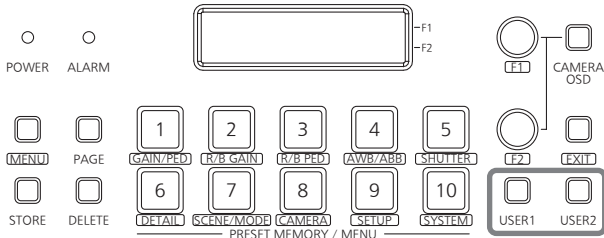

Пункт меню	Подробности выполняемой операции	
SWLINK	Установка контроля соединения устройства и видеомикшера.	On: Включение Off: Выключение
BUSCONT	Установка переключения шин.	On: Включение Off: Выключение
FASIST	Установка вспомогательной функции фокусировки.	On: Включение Off: Выключение
CAMSEL	Отображение на секциях дисплея многоканального просмотра видеомикшера в левой нижней части изображений значков удаленной камеры, выбранной устройством.	On: Отображается Off: Не отображается
TALLY_IP	Отправка сигнальной информации, которая периодически отправляется UDP, с видеомикшера на удаленную камеру.	On: Включение Off: Выключение
CAMINF	Отправка информации о выбранной удаленной камере на видеомикшер.	On: Включение Off: Выключение
AWB	Функция AWB выполняется при нажатии кнопки USER, которой назначена функция AWB. При успешном выполнении функции AWB индикатор кнопки гаснет; и наоборот, он мигает при неудачном выполнении данной функции.	
ABB	Функция ABB выполняется при нажатии кнопки USER, которой назначена функция ABB. При успешном выполнении функции ABB индикатор кнопки гаснет; и наоборот, он мигает при неудачном выполнении данной функции.	
POWER OFF	При удержании нажатой кнопки USER, которой была назначена функция POWER OFF, на мгновение загорается индикатор кнопки, и всем подключенным удаленным камерам отправляется команда выключения питания.	

■ Сохранение функций для кнопок USER

1 Установите кнопку MENU в положение ON.
Нажмите кнопку MENU, чтобы загорелся ее индикатор.

2 Установите кнопку PRESET MEMORY/MENU 9 (SETUP) в положение ON.

Когда кнопка нажата и горит ее индикатор, на панели ЖК-дисплея отображается меню [SETUP].



3 Нажмите диск F1.

4 Поверните диск F1 для отображения пункта [USER1] или [USER2].

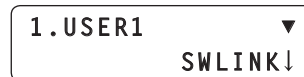

5 Поверните диск F2 для выбора пункта, который необходимо назначить, а затем нажмите диск F2.

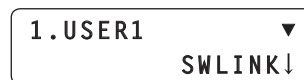

Поверните диск F2, а затем нажмите его.



Установки сигнальной метки

Активируйте (On) или деактивируйте (Off) пункт командной метки ON, который обеспечивает отправку на удаленную камеру сигнальных инструкций в ответ на сигнальные запросы, полученные через GPI или сеть.

1 Установите кнопку MENU в положение ON.

Нажмите кнопку MENU, чтобы загорелся ее индикатор.

2 Установите кнопку PRESET MEMORY/MENU 8 (CAMERA) в положение ON.

Когда кнопка нажата и горит ее индикатор, на панели ЖК-дисплея отображается меню [CAMERA].



3 Поверните диск F1 для отображения меню [TALLY], а затем нажмите диск F1.



Нажмите диск F1.



4 Поверните диск F2 для выбора значения On или Off, а затем нажмите диск F2 для ввода выбранного значения.



Поверните диск F2, а затем нажмите его.



Настройка функций

В данном разделе приведено описание настройки функций устройства.

Можно установить перечисленные ниже функции.

- Установка операций удаленной камеры
- Сохранение функций для кнопок USER
- Установка скорости, с которой необходимо перемещаться в положение установки предустановленного шаблона памяти
- Установка пунктов управления, используемых при вызове предустановленных данных
- Управление периферийными устройствами, подключенными к удаленным камерам
 - Фильтр ND
 - Адаптер переменного тока (AW-PS300A)
 - Стеклоочиститель
 - Обогреватель, вентилятор
 - Галогенная лампа
 - Стеклообогреватель
- Назначение предустановленных данных в случае возникновения аварийных прерываний
- Блокировка использования кнопок

Установки можно изменять в меню [SETUP].

Сначала будет приведено описание основных операций меню.

1 Установите кнопку MENU в положение ON.

Нажмите кнопку MENU, чтобы загорелся ее индикатор.

2 Установите кнопку PRESET MEMORY/MENU 9 (SETUP) в положение ON.

Когда кнопка нажата и горит ее индикатор, на панели ЖК-дисплея отображается меню [SETUP].



3 Поверните диск F1 для отображения целевого пункта меню, а затем нажмите диск F1.

Для получения подробных сведений о пунктах меню [SETUP] обратитесь к разделу "Список пунктов меню".

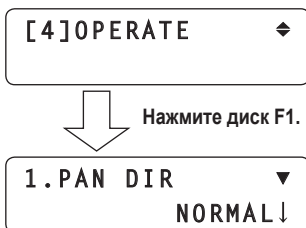

4 Поверните диск F1 для выбора целевого пункта меню.

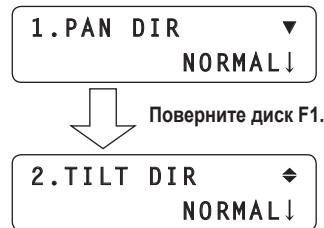

5 Поверните диск F2 для выбора установки. Затем нажмите диск F2 для изменения установки.

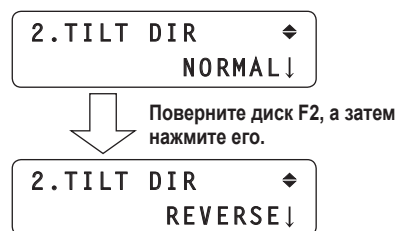

Настройка функций

■ Установка операций удаленной камеры

Данные операции можно устанавливать путем выбора меню [SETUP] после меню [OPERATE].

[4] OPERATE

● Настройка направлений операций поворота, наклона, трансфокации и фокусировки

Установите направления, в которых удаленная камера должна двигаться, когда с устройства инициирована операция поворота, наклона, трансфокации или фокусировки.

■ Установка направления поворота

В меню [SETUP] выберите подменю [OPERATE] и отобразите пункт [PAN DIR]. Затем выберите значение "NORMAL" или "REVERSE".

1 . PAN DIR
NORMAL ↓

Данные действия приведут к установке управления удаленной камеры в горизонтальном направлении в ответ на горизонтальное перемещение рычага PAN/TILT.

При выборе в качестве установки значения "NORMAL" удаленная камера будет двигаться влево при наклоне рычага PAN/TILT в левую сторону и, наоборот, она будет двигаться вправо при наклоне рычага в правую сторону.

При выборе значения "REVERSE" удаленная камера будет двигаться в противоположных направлениях.

■ Установка направления наклона

В меню [SETUP] выберите подменю [OPERATE] и отобразите пункт [TILT DIR]. Затем выберите значение "NORMAL" или "REVERSE".

2 . TILT DIR
NORMAL ↓

Данные действия приведут к установке управления удаленной камеры в вертикальном направлении в ответ на вертикальное перемещение рычага PAN/TILT.

При выборе в качестве установки значения "NORMAL" удаленная камера будет двигаться вверх при наклоне рычага PAN/TILT от себя, и наоборот, она будет двигаться вниз при наклоне рычага к себе.

При выборе значения "REVERSE" удаленная камера будет двигаться в противоположных направлениях.

■ Установка направления трансфокации

В меню [SETUP] выберите подменю [OPERATE] и отобразите пункт [ZOOM DIR]. Затем выберите значение "NORMAL" или "REVERSE".

3 . ZOOM DIR
NORMAL ↓

Данные действия приведут к установке операции трансфокации в ответ на нажатие кнопки ZOOM.

При выборе в качестве установки значения "NORMAL" трансфокация объектива происходит в направлении телесъемки при нажатии на край TELE кнопки ZOOM и, наоборот, трансфокация объектива осуществляется в направлении широкоугольной съемки при нажатии на край WIDE.

При выборе значения "REVERSE" объектив будет двигаться в противоположных направлениях.

■ Установка направления фокусировки

В меню [SETUP] выберите подменю [OPERATE] и отобразите пункт [FOCUS DIR]. Затем выберите значение "NORMAL" или "REVERSE".

4 . FOCUS DIR
NORMAL ↓

Данные действия приведут к установке операции фокусировки в ответ на поворот диска FOCUS/PUSH OTAF.

При выборе в качестве установки значения "NORMAL" фокусировка объектива перемещается в направлении дальнего края при повороте диска по часовой стрелке и, наоборот, она перемещается в направлении ближнего края при повороте диска против часовой стрелки.

При выборе значения "REVERSE" объектив будет двигаться в противоположных направлениях.

Настройка функций

● Установки, при которых удаленная камера перемещается горизонтально или вертикально во время телевизионной съемки

Во время телевизионной съемки операции поворота/наклона удаленной камеры замедляются, чтобы облегчить позиционирование.

Примечание

Данная функция применяется при подключении устройства к камере AW-HE50. С другими моделями функция не работает.

В меню [SETUP] выберите подменю [OPERATE] и отобразите пункт [SPEED WITH Z]. Затем установите скорость перемещения.

5. SPEED WITH Z ◆
Off ↓

- On:** Скорость перемещения удаленной камеры снижается.
- Off:** Удаленная камера перемещается с обычной скоростью.

● Выбор пунктов управления (поворот, наклон, трансфокация и фокусировка)

Выберите пункты управления для текущей выбранной удаленной камеры.

В меню [SETUP] выберите подменю [OPERATE] и отобразите пункт [SPEED TARGET]. Затем выберите пункт управления.

6. SPEED TARGET ◆
P/T/Z/F ↓

P/T/Z/F:

Установка скорости управления применяется для поворота, наклона, трансфокации и фокусировки.

P/T:

Установка скорости управления применяется для поворота и наклона.

● Переключение с управления фокусировкой на управления диафрагмой или наоборот

Можно переключать управление, которое осуществляется путем использования диска и кнопки, с управления фокусировкой на управление диафрагмой (или наоборот).

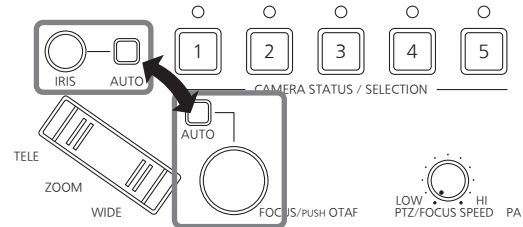

В меню [SETUP] выберите подменю [OPERATE] и отобразите пункт [FOCUS/IRIS]. Затем выберите значение "STANDARD" или "EXCHANGE".

7. FOCUS/IRIS ◆
STANDARD ↓

При выборе в качестве установки значения "EXCHANGE" осуществляется переключение управления фокусировкой и управления диафрагмой.

При выборе значения "STANDARD" восстанавливается изначальное управление.

● Установка наклона и скорости рычага PAN/TILT

Можно отрегулировать соотношение между углом и рабочей скоростью при наклоне рычага PAN/TILT.

В меню [SETUP] выберите подменю [OPERATE] и отобразите пункт [P/T CURV]. Затем установите соотношение между наклоном рычага и его рабочей скоростью.

8. P/T CURV ▲
1 ↓

- Чем выше выбранное значение, тем ниже рабочая скорость.

Рабочая скорость

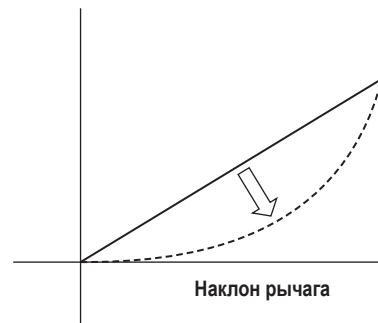

Настройка функций

■ Установка скорости, с которой камера должна перемещаться в положение, указанное в предустановленном шаблоне памяти

Можно установить скорость, с которой удаленная камера должна переместиться в положение, в котором она должна находиться согласно предустановленному шаблону памяти, при выполнении предустановленной операции.

В меню [SETUP] выберите подменю [PRESET] и отобразите пункт [DIAG SPEED]. Затем установите скорость. Чем выше значения установки, тем выше рабочая скорость.



■ Установка операций, которые должны применяться при выполнении предустановленной операции

Можно установить операции, которые должна выполнять удаленная камера при запуске предустановленной операции.

В меню [SETUP] выберите подменю [PRESET] и отобразите пункт [SCOPE]. Затем установите операции, которые необходимо выполнять.



Операции, которые должна выполнять удаленная камера при запуске предустановленной операции, отличаются в зависимости от выбранного режима.

Режим	Выполняемые операции
MODE A	Поворот, наклон, трансфокация, фокусировка, настройка диафрагмы, баланс белого
MODE B	Поворот, наклон, трансфокация, фокусировка, настройка диафрагмы
MODE C	Поворот, наклон, трансфокация, фокусировка

Примечание

Данная функция применяется при подключении устройства к камере AW-HE50. С другими моделями функция не работает.

■ Возврат удаленных камер в начальное положение

Подключенные удаленные камеры можно вернуть в начальное положение.

В меню [SETUP] выберите подменю [PRESET] и отобразите пункт [HOME POSITION]. Затем нажмите диск F2.



■ Регулировка скорости поворота, наклона, трансфокации и фокусировки

Скорость для поворота, наклона, трансфокации и фокусировки регулируется вместе и равномерно.

При повороте диска PTZ/FOCUS SPEED по часовой стрелке скорость возрастает; и наоборот, при повороте диска против часовой стрелки она уменьшается.

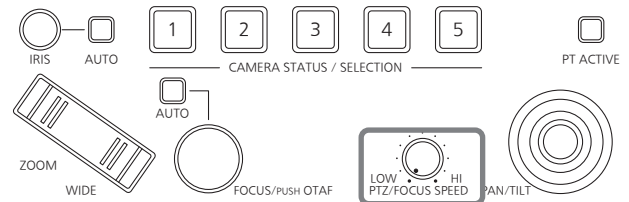

В меню [SETUP] выберите подменю [OPERATE] и отобразите пункт [SPEED TARGET]. При выборе опции P/T скорость регулировки ограничивается только поворотом и наклоном. В таком случае для скорости трансфокации и фокусировки фиксируется значение, установленное сразу до выбора опции P/T.

Настройка функций

■ Установка диапазона перемещений удаленной камеры (функция ограничителя)

В данном устройстве предусмотрена функция ограничителя, которая является функцией, применимой для ограничения диапазона перемещений удаленной камеры.

Существует четыре положения ограничителя: верхний, нижний, левый и правый пределы диапазона перемещений.

При использовании камеры AW-HE50:

В зависимости от особенностей места установки камеры AW-HE50 в диапазоне перемещений могут присутствовать объекты, которые нежелательно или не нужно снимать.

В таких случаях можно ограничить диапазон съемки камеры AW-HE50 путем установки ограничителей перед объектами, которые не нужно снимать.

При использовании любой удаленной камеры:

В зависимости от места установки в диапазоне перемещений могут присутствовать препятствия, с которыми удаленная камера может соприкоснуться.

При соприкосновении удаленной камеры с препятствием может возникнуть проблема или произойти несчастный случай.

В таких случаях для предотвращения соприкосновения перед препятствием можно установить ограничитель.

● Установка верхнего предела

В меню [SETUP] выберите подменю [PTZ ADJ] и отобразите пункт [LIMIT UP]. Затем установите верхний предел.

Отображаемая установка отличается для камеры AW-HE50 и прочих удаленных камер.

Дисплей, отображаемый для камеры AW-HE50

Текущий статус установки отображается в пункте LIMIT UP.

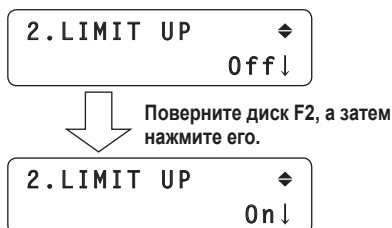

Дисплей, отображаемый для остальных камер

Статус установки отображается в пункте LIMIT UP по завершении установки.

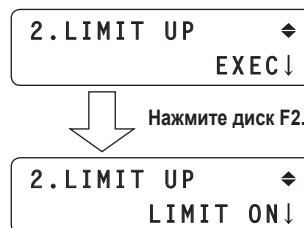

● Установка нижнего предела

В меню [SETUP] выберите подменю [PTZ ADJ] и отобразите пункт [LIMIT DOWN]. Затем установите нижний предел.

Отображаемая установка отличается для камеры AW-HE50 и прочих удаленных камер.

Дисплей, отображаемый для камеры AW-HE50

Текущий статус установки отображается в пункте LIMIT DOWN.

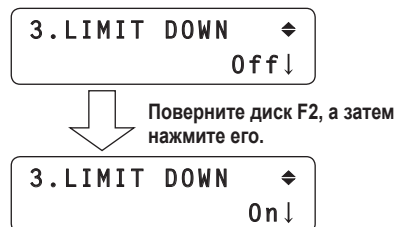

Дисплей, отображаемый для остальных камер

Статус установки отображается в пункте LIMIT DOWN по завершении установки.

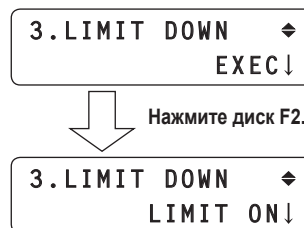

Настройка функций

● Установка левого предела

В меню [SETUP] выберите подменю [PTZ ADJ] и отобразите пункт [LIMIT LEFT]. Затем установите левый предел.

Отображаемая установка отличается для камеры AW-HE50 и прочих удаленных камер.

Дисплей, отображаемый для камеры AW-HE50

Текущий статус установки отображается в пункте LIMIT LEFT.

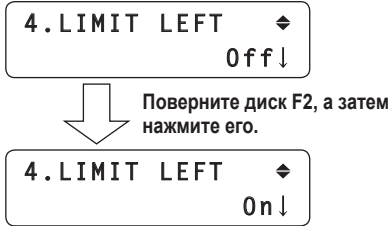

Дисплей, отображаемый для остальных камер

Статус установки отображается в пункте LIMIT LEFT по завершении установки.

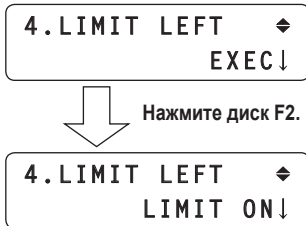

● Установка правого предела

В меню [SETUP] выберите подменю [PTZ ADJ] и отобразите пункт [LIMIT RIGHT]. Затем установите правый предел.

Отображаемая установка отличается для камеры AW-HE50 и прочих удаленных камер.

Дисплей, отображаемый для камеры AW-HE50

Текущий статус установки отображается в пункте LIMIT RIGHT.

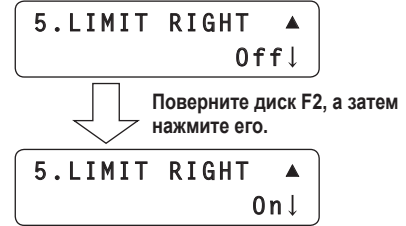

Дисплей, отображаемый для остальных камер

Статус установки отображается в пункте LIMIT RIGHT по завершении установки.

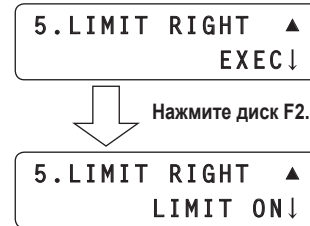

Настройка функций

■ Управление периферийными устройствами, подключенными к удаленным камерам

При подключении к удаленным камерам какого-либо из перечисленных ниже периферийных устройств можно осуществлять управление таким устройством.

- Фильтр ND
- Адаптер переменного тока (AW-PS300A)
- Стеклообогреватель
- Стеклоочиститель
- Обогреватель, вентилятор
- Галогенная лампа

Управление осуществляется в пункте FUNCTION меню [SETUP].



■ Управление фильтром ND

Данный пункт используется для управления фильтром ND при использовании объектива с функцией фильтра ND на текущей выбранной удаленной камере.

В меню [SETUP] выберите подменю [FUNCTION] и отобразите пункт [ND FILTER]. Затем выберите управление фильтром ND.



■ Управление адаптером переменного тока (AW-PS300A)

Данный пункт используется для управления закорачиванием и размыканием разъема OPTION SW CONTROL OUT при использовании адаптера переменного тока (AW-PS300A) для текущей выбранной удаленной камеры.

В меню [SETUP] выберите подменю [FUNCTION] и отобразите пункт [OPTION]. Затем выберите закорачивание или размыкание.



■ Управление стеклообогревателем

Данный пункт используется для управления стеклообогревателем при использовании удаленной камеры (наружная панорамно-наклонная головка AW-PH650 + камера), оборудованной функцией стеклообогревателя, в качестве текущей выбранной удаленной камеры.

В меню [SETUP] выберите подменю [FUNCTION] и отобразите пункт [DEFROSTER]. Затем выберите для стеклообогревателя значение On или Off.



■ Управление стеклоочистителем

Данный пункт используется для управления стеклоочистителем при использовании удаленной камеры (наружная панорамно-наклонная головка AW-PH650 + камера), оборудованной функцией стеклоочистителя, в качестве текущей выбранной удаленной камеры.

В меню [SETUP] выберите подменю [FUNCTION] и отобразите пункт [WIPER]. Затем выберите для стеклоочистителя значение On или Off.



■ Управление обогревателем/вентилятором

Данный пункт используется для управления обогревателем/вентилятором при использовании удаленной камеры (наружная панорамно-наклонная головка AW-PH650 + камера), оборудованной функцией обогревателя или вентилятора, в качестве текущей выбранной удаленной камеры.

В меню [SETUP] выберите подменю [FUNCTION] и отобразите пункт [HEATER/FAN]. Затем выберите для обогревателя/вентилятора значение On или Off.



■ Управление галогенной лампой

Данный пункт используется для управления включением (On) или выключением (Off) галогенной лампы при подключении галогенной лампы к текущей выбранной удаленной камере.

В меню [SETUP] выберите подменю [FUNCTION] и отобразите пункт [LAMP]. Затем выберите включение (On) или выключение (Off) галогенной лампы.

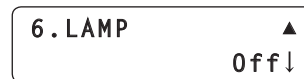

Настройка функций

■ Регулировка минимальной стартовой скорости трансфокации объектива

Если управление трансфокацией объектива осуществляется с помощью кнопки ZOOM, данная регулировка обеспечивает плавное начало движения объектива при трансфокации в соответствии с наклоном кнопки ZOOM.

В меню [SETUP] выберите подменю [PTZ ADJ] и отобразите пункт [Z MIN SPEED]. Затем поверните диск F2 для установки значения компенсации.



Самым низким значением компенсации является "1", а самым высоким значением компенсации является "8".

При выборе установки "Off" компенсация не применяется. Наблюдая изображение на мониторе, медленно удерживайте нажатой кнопку ZOOM, чтобы убедиться в том, что при трансфокации объектив начинает двигаться медленно.

■ Осуществление внешнего управления данными предустановленного шаблона памяти

Можно назначать предустановленные номера для выполнения предустановленных настроек для всех выбранных удаленных камер при вводе сигналов через входной/выходной разъем TALLY/GPI.

Предустановленные установки можно назначить в пункте GPI меню [SETUP].



■ Настройка предустановленных номеров

В меню [SETUP] выберите пункт [GPI] и отобразите подменю [PRESET CTL1], [PRESET CTL2] или [PRESET CTL3]. Затем укажите номер камеры и предустановленный номер.



Можно выбрать любой номер камеры от "CAM1" до "CAM100" или значение "ALL".

- При выборе значения "ALL" выполнять предустановленные операции для любых удаленных камер, для которых в качестве установки соединения выбрано значение "NoAsign", будет невозможно.
 - ☞ Обратитесь к разделу "Установки для соединения с удаленными камерами" (<Базовые функции> Инструкция по эксплуатации).

Предустановленные номера можно задать для каждого входа GPI.

- Input1: PRESET CTL1
- Input2: PRESET CTL2
- Input3: PRESET CTL3

Настройка функций

■ Блокировка использования кнопок

С помощью данной функции можно заблокировать использование кнопки CAMERA OSD и кнопок PRESET MEMORY/MENU (от 1 до 7).

Использование кнопок блокируется в пункте MENU CTL меню [SETUP].

[10]MENU CTL ▲

■ Активация или деактивация кнопок

В меню [SETUP] выберите подменю [MENU CTL] и отобразите пункт [MENU CONTROL]. Затем активируйте или деактивируйте кнопки.

1.MENU CONTROL
ENABLE↓

При выборе значения "DISABLE" управление перечисленными ниже кнопками отключается:

- Кнопка CAMERA OSD
- Кнопки PRESET MEMORY/MENU от 1 до 7
(Однако данные кнопки все равно можно использовать для выполнения предустановленных установок.)

■ Регулировка подсветки панели ЖК-дисплея

Подсветку панели ЖК-дисплея можно регулировать.

Данную регулировку можно выполнять в пункте LCD BL меню [SETUP].

[9]LCD BL ◆

■ Регулировка подсветки

В меню [SETUP] выберите подменю [LCD BL] и отобразите пункт [BACKLIGHT]. Затем установите необходимость включения или выключения подсветки.

1.BACKLIGHT
Off↓

Установка соединения с видеомикшером

Данная установка используется для соединения устройства с дополнительным видеомикшером (AW-HS50).

Для соединения устройства с видеомикшером, должны быть выполнены следующие установки на устройстве.

Установка IP-адресов (видеомикшера)

Меню [SYSTEM] → [SW IP ADR]

Установка назначения информации

Меню [SYSTEM] → [SW CTL]

Установка соединения

Меню [SETUP] → [SW LINK] → [SWLINK]

Установки видеомикшера

Для получения подробной информации по выбранным установкам видеомикшера обращайтесь к документу Инструкция по эксплуатации видеомикшера.

■ Сетевые установки видеомикшера

1 Установите кнопку MENU в положение ON.

Нажмите кнопку MENU, чтобы загорелся ее индикатор.

2 Установите кнопку PRESET MEMORY/MENU 10 (SYSTEM) в положение ON.

Когда кнопка нажата и горит ее индикатор, на панели ЖК-дисплея отображается меню [SYSTEM].

[1]CAMERA CTL ▾

3 Поверните диск F1 для отображения меню SW IP ADR, а затем нажмите диск F1.

[9]SW IP ADR ◆



Нажмите диск F1.

1. IP: SW
192↓168.000.008

4 Поверните диск F2 для выбора IP-адреса, а затем нажмите диск F2 для ввода выбранного значения.

Установите IP-адрес, который установлен в видеомикшере.

1. IP: SW
192↓168.000.020



Поверните диск F2, а затем нажмите его.

1. IP: SW
172.168↓000.020

Введите IP-адрес в четырех блоках для цифр.

При достижении последнего блока необходимо нажать диск F2, чтобы ввелся IP-адрес.

1. IP: SW
172.168.000.030↓

5 Нажмите кнопку EXIT.

Управление возвращается к меню SW IP ADR.

[9]SW IP ADR ◆

6 Поверните диск F1 для отображения меню SW CTL, а затем нажмите диск F1.

[3]SW CTL ◆



Нажмите диск F1.

1. SW
NoAssign↓

7 Поверните диск F2 для выбора пункта "Network", а затем нажмите диск F2 для ввода выбранного значения.

1. SW
Network↓

Установка соединения с видеомикшером

■ Установка соединения

1 Установите кнопку MENU в положение ON.

Нажмите кнопку MENU, чтобы загорелся ее индикатор.

2 Установите кнопку PRESET MEMORY/MENU 9 (SETUP) в положение ON.

Когда кнопка нажата и горит ее индикатор, на панели ЖК-дисплея отображается меню [SETUP].



3 Поверните диск F1 для отображения меню SW LINK, а затем нажмите диск F1.



Нажмите диск F1.



4 Поверните диск F2 для выбора положения "On", а затем нажмите диск F2 для изменения установки.



При выборе в качестве установки пункта значения "On" применяются указанные ниже установки и осуществляется соединение с видеомикшером.

Управление также можно осуществлять путем назначения данной установки кнопке USER.

Установка функций для управления устройством, соединенным с видеомикшером

Установите различные функции, используемые для управления устройством, соединенным с видеомикшером.

■ Установка выходного и входного сигналов изображения

Данная установка обеспечивает соотношение между выходным сигналом изображения (удаленная камера) и входным сигналом изображения (видеомикшер).

При выборе данной установки на видеомикшер поступает уведомление при выборе установленной удаленной камеры, если удаленная камера выбрана устройством.

1 Установите кнопку MENU в положение ON.

Нажмите кнопку MENU, чтобы загорелся ее индикатор.

2 Установите кнопку PRESET MEMORY/MENU 10 (SYSTEM) в положение ON.

Когда кнопка нажата и горит ее индикатор, на панели ЖК-дисплея отображается меню [SYSTEM].



3 Поверните диск F1 для отображения меню SW ASSIGN, а затем нажмите диск F1.

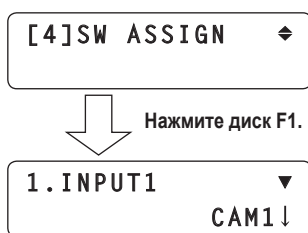

4 Поверните диск F1 для выбора входной линии видеомикшера.

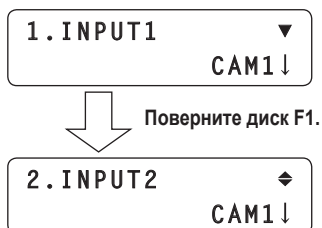

5 Поверните диск F2 для выбора удаленной камеры, а затем нажмите диск F2 для ввода выбранного значения.

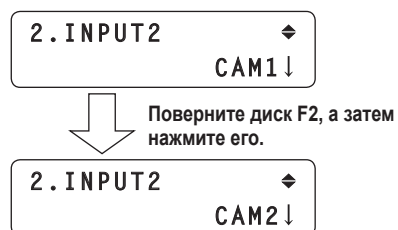

В видеомикшере есть пять входных линий: от INPUT1 до INPUT5. Выполните предусмотренные выше действия для установки удаленных камер для входных линий, после чего можно выполнять управление удаленными камерами.

- Выберите значение "NoAssign", если нет необходимости отправлять на видеомикшер уведомление об установке соотношения при выборе удаленных камер.

Установка функций для управления устройством, соединенным с видеомикшером

■ Установки видеомикшера

Доступна установка для управления видеомикшером, соединенным с устройством.

Данную установку можно изменять в меню [SETUP].

Прежде чем выполнять предусмотренные в данном разделе действия, необходимо выполнить действия, описание которых приведено в разделах "Сетевые установки видеомикшера" и "Установка выходного и входного сигналов изображения" must be taken.

Сначала будет приведено описание основных операций меню.

1 Установите кнопку MENU в положение ON.

Нажмите кнопку MENU, чтобы загорелся ее индикатор.

2 Установите кнопку PRESET MEMORY/MENU 9 (SETUP) в положение ON.

Когда кнопка нажата и горит ее индикатор, на панели ЖК-дисплея отображается меню [SETUP].



3 Поверните диск F1 для отображения меню SW LINK, а затем нажмите диск F1.

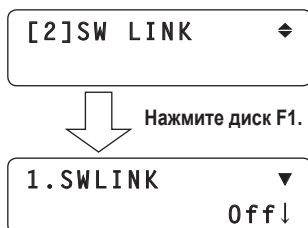

4 Поверните диск F1 для выбора пункта меню, который необходимо настроить.

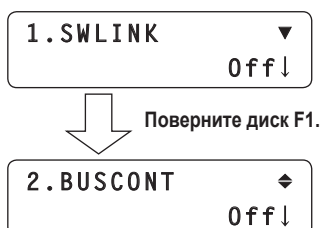

5 Поверните диск F2 для выбора установок, а затем нажмите диск F2 для изменения установки.

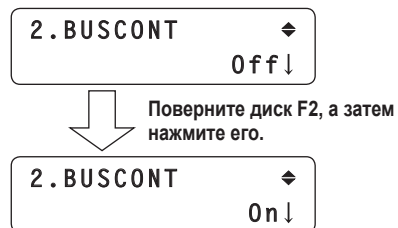

■ Переключение шины

В меню [SETUP] выберите подменю [SW LINK] и отобразите пункт [BUSCONT]. Затем выберите значение On или Off.



При выборе в качестве установки пункта значения "On" установленные в пункте BUS (описание данной процедуры будет приведено далее) материалы отправляются с удаленной камеры на видеомикшер при выборе удаленных камер с помощью одной из кнопок CAMERA STATUS/SELECTION устройства. Управление также можно осуществлять путем назначения данной установки кнопке USER.

Установка функций для управления устройством, соединенным с видеомикшером

Установка шины

В меню [SETUP] выберите подменю [SW LINK] и отобразите пункт [BUS]. Затем установите материал (AUX, PVW, PinP или KEY), который необходимо отправить на видеомикшер.



Установленные в данном пункте материалы отправляются с удаленной камеры на видеомикшер при выборе удаленной камеры с помощью одной из кнопок CAMERA STATUS/ SELECTION устройства.

Управление также можно осуществлять путем назначения данной установки кнопке USER (BUSCONT).

Настройка вспомогательной функции фокусировки

В меню [SETUP] выберите подменю [SW LINK] и отобразите пункт [FASIST]. Затем установите значение On или Off.



При выборе в качестве установки пункта значения "On", изображения шины AUX, выводимые с видеомикшера, будут переключаться на изображения с выбранной устройством удаленной камеры.

И наоборот, если будет выбрано значение "Off", видеомикшер будет переключать изображения шины AUX, выводимые с видеомикшера, на изображения его экрана многоканального просмотра.

Установка информации о камере

В меню [SETUP] выберите подменю [SW LINK] и отобразите пункт [CAMSEL]. Затем установите значение On или Off.



При выборе в качестве установки пункта значения "On" на секциях дисплея многоканального просмотра видеомикшера в левой нижней части изображения отображаются значки удаленной камеры, выбранной устройством.

При выборе удаленной камеры информация о ней отправляется с устройства на видеомикшер.

Установка сигнальной метки OA

В меню [SETUP] выберите подменю [SW LINK] и отобразите пункт [TALLY_IP]. Затем установите значение On или Off.



При выборе в качестве установки пункта значения "On" устройство получает сигнальную информацию (сигнальную метку ON/OFF), которая периодически отправляется с видеомикшера через сеть, и отправляет на удаленные камеры, в которых произошли изменения, команду ON или OFF.

[О сигнальной информации, передаваемой через сеть]

После получения через сеть сигнальной информации (от Input1 до Input5) с видеомикшера устройство отправляет удаленным камерам команду ON или OFF.

На основе взаимосвязи между выходным сигналом изображения (удаленная камера) и входным сигналом изображения (видеомикшер), которая была установлена в меню устройства, происходит определение удаленной камеры, на которую отправляется сигнальная инструкция в ответ на полученную с видеомикшера сигнальную информацию, сигнальный индикатор данной удаленной камеры загорается красным цветом и команда сигнальной метки ON отправляется на удаленную камеру. Команда сигнальной метки ON также отправляется на удаленные камеры, которые отсутствуют в группе выбранной камеры.

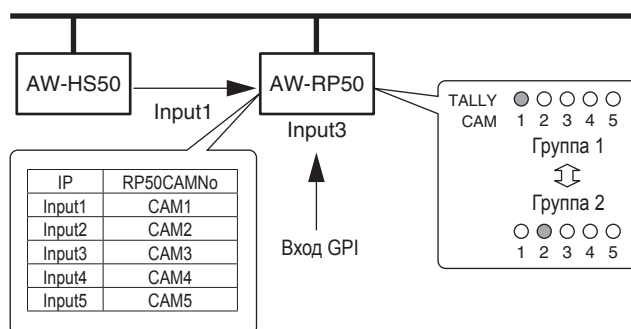

В ответ на входные сигналы от 1 до 5, полученные с входа GPI, сигнальные индикаторы от CAM1 до CAM5 загораются красным цветом и на соответствующие удаленные камеры отправляется команда сигнальной метки ON.

В качестве сигнальной метки входа GPI могут использоваться только пункты от CAM1 до CAM5.

Это означает, что при выборе группы камеры, отличной от No.1, сигнальные индикаторы погаснут.

Установка функций для управления устройством, соединенным с видеомикшером

В меню можно установить приведенные ниже установки, связанные с сигнальной меткой.

- **Активация/деактивация команд сигнальной информации, отправляемых по сети**

Если необходимо активировать только сигнальную информацию с GPI, выберите в меню [SETUP] подменю [SW LINK], установите для пункта [TALLY_IP] значение Off, в результате чего отправка по сети команд сигнальной информации будет отменена.

- **Активация/деактивация команд сигнальной метки ON, отправляемых на удаленные камеры**

В меню [CAMERA] выберите пункт [TALLY] и отобразите подменю [TALLY OUT]. Затем активируйте или деактивируйте команды сигнальной метки ON, которые необходимо отправлять на удаленные камеры в ответ на сигнальные запросы, полученные через GPI и сеть.

Установка способа управления рычага PAN/TILT и кнопки ZOOM

Установите способ управления рычага PAN/TILT и кнопки ZOOM. В меню [SETUP] выберите подменю [SW LINK] и отобразите пункт [P/T LEVER]. Затем установите значение Self, SW или Button Select.



При выборе значения "Self":

Рычаг PAN/TILT и кнопку ZOOM устройства можно использовать для управления удаленными камерами.

Рычаг PAN/TILT: Поворот и наклон удаленной камеры

Кнопка ZOOM: Трансфокация удаленной камеры

- Удерживание нажатой кнопки PT ACTIVE при данной настройке приводит к переключению операций рычага PAN/TILT между "включено" (индикатор кнопки PT ACTIVE загорается) и "отключено" (кнопка PT ACTIVE гаснет). (Операции кнопки ZOOM включены.)

При выборе значения "SW":

Видеомикшеру можно отправить такую информацию.

Рычаг PAN/TILT: X, Y

Кнопка ZOOM: Размер

- Удерживание нажатой кнопки PT ACTIVE при данной настройке приводит к переключению операций рычага PAN/TILT между "включено" (индикатор кнопки PT ACTIVE мигает) и "отключено" (кнопка PT ACTIVE гаснет). (Операции кнопки ZOOM выключены.)

При выборе значения "Button Select":

Переключение между установками "Self" и "SW" можно завершить с помощью кнопки PT ACTIVE.

При каждом удержании кнопки PT ACTIVE нажатой состояние горения индикатора кнопки PT ACTIVE изменяется, при этом способ управления рычага PAN/TILT и кнопки ZOOM переключается.

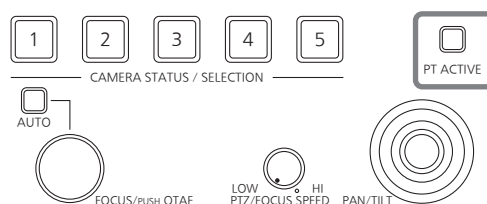
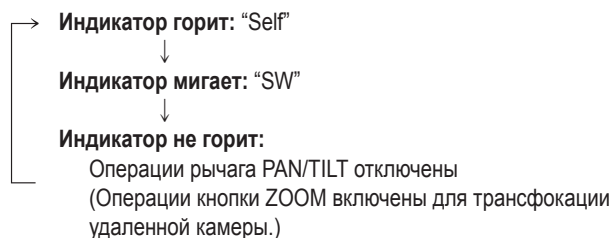

Установка функций для управления устройством, соединенным с видеомикшером

■ Настройка информации, которая должна отображаться в экранном меню

С помощью данной установки можно отобразить информацию об удаленной камере в экранном меню на мониторе, подключенном к видеомикшеру, который необходимо соединить с устройством.

Установку можно изменять в меню [SETUP].

Прежде чем выполнять предусмотренные в данном разделе действия, необходимо выполнить действия, описание которых приведено ранее в разделах “Сетевые установки видеомикшера” и “Установка выходного и входного сигналов изображения”.

Сначала будет приведено описание основных операций меню.

1 Установите кнопку MENU в положение ON.

Нажмите кнопку MENU, чтобы загорелся ее индикатор.

2 Установите кнопку PRESET MEMORY/MENU 9 (SETUP) в положение ON.

Когда кнопка нажата и горит ее индикатор, на панели ЖК-дисплея отображается меню [SETUP].



3 Поверните диск F1 для отображения меню SW DISP, а затем нажмите диск F1.



4 Поверните диск F1 для выбора пункта меню, который необходимо настроить.



5 Поверните диск F2 для выбора значения On или Off, а затем нажмите диск F2 для ввода выбранного значения.

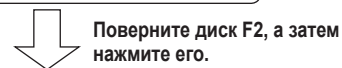

● Установка отображения всей информации вместе

В меню [SETUP] выберите подменю [SW DISP] и отобразите пункт [CAMINF]. Затем установите значение On или Off.



При выборе в качестве установки пункта значения “On” информация об удаленных камерах, установленных в пункте “Установка выходного и входного сигналов изображения”, отправляется на видеомикшер.

Управление также можно осуществлять путем назначения данной установки кнопке USER.

- 1 Видеоформат
(Данный пункт остается пустым, если распознать видеоформат удаленной камеры невозможно.)
- 2 Название сюжетного файла (режим съемки)
- 3 Информация о фильтре
- 4 Информация об аварийной сигнализации удаленной камеры
- 5 Информация о затворе (ON/OFF, величина затвора)
- 6 Степень увеличения
- 7 Значение диафрагмы
- 8 Название удаленной камеры
(отображаются до 10 символов)

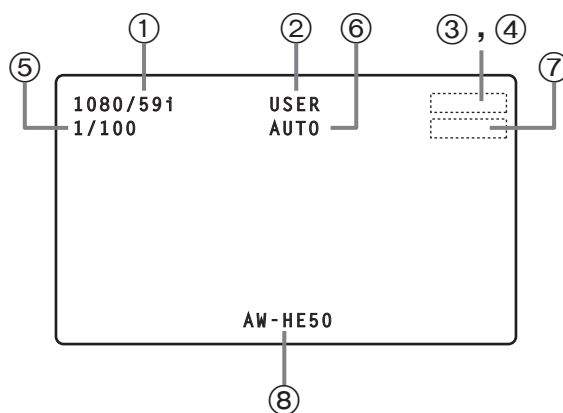

Установка функций для управления устройством, соединенным с видеомикшером

● Установка каждого пункта информации, который необходимо отображать

Видеоформат

В меню [SETUP] выберите подменю [SW DISP] и отобразите пункт [FORMAT]. Затем установите значение On или Off.

2 . FORMAT ◆
Off ↓

Название удаленной камеры

В меню [SETUP] выберите подменю [SW DISP] и отобразите пункт [CAMNAME]. Затем установите значение On или Off.

3 . CAMNAME ◆
Off ↓

Название сюжетного файла

В меню [SETUP] выберите подменю [SW DISP] и отобразите пункт [SCENE]. Затем установите значение On или Off.

4 . SCENE ◆
Off ↓

Степень усиления

В меню [SETUP] выберите подменю [SW DISP] и отобразите пункт [GAIN]. Затем установите значение On или Off.

5 . GAIN ◆
Off ↓

Информация о затворе

В меню [SETUP] выберите подменю [SW DISP] и отобразите пункт [SHUTTER]. Затем установите значение On или Off.

6 . SHUTTER ◆
Off ↓

Значение диафрагмы

В меню [SETUP] выберите подменю [SW DISP] и отобразите пункт [IRIS]. Затем установите значение On или Off.

7 . IRIS ◆
Off ↓

Информация о фильтре

В меню [SETUP] выберите подменю [SW DISP] и отобразите пункт [FILTER]. Затем установите значение On или Off.

8 . FILTER ◆
Off ↓

Информация об аварийной сигнализации удаленной камеры

В меню [SETUP] выберите подменю [SW DISP] и отобразите пункт [ALARM]. Затем установите значение On или Off.

9 . ALARM ▲
Off ↓

Проверка информации об аварийной сигнализации оборудования

Можно проверять статусы аварийной сигнализации устройства и удаленных камер, назначенных кнопкам CAMERA STATUS/SELECTION.

1 Установите кнопку MENU в положение ON.

Нажмите кнопку MENU, чтобы загорелся ее индикатор.

2 Установите кнопку PRESET MEMORY/MENU 10 (SYSTEM) в положение ON.

Когда кнопка нажата и горит ее индикатор, на панели ЖК-дисплея отображается меню [SYSTEM].

[1]CAMERA CTL ▼

3 Поверните диск F1 для отображения меню ALARM, а затем нажмите диск F1.

[10]ALARM ◆



Нажмите диск F1.

1. POWER ▼
No ALARM↓

4 Поверните диск F1 для выбора пункта устройства (POWER) или удаленной камеры (от CAM1 до CAM100).

Под ним отображается статус аварийной сигнализации.

1. POWER ▼
No ALARM↓



Поверните диск F2.

2. CAM1 ◆
FAN ALM↓

[При выборе пункта POWER]

Можно проверять аварийную сигнализацию источника питания устройства.

No ALARM:

Если нет проблем с источником питания.

ALARM:

При появлении проблемы с источником питания.

[При выборе пункта от CAM1 до CAM100]

Отображаются статусы аварийных сигнализаций текущих удаленных камер, назначенных кнопкам CAMERA STATUS/SELECTION.

No ALARM:

Проблем нет.

FAN ALM:

Возникла проблема с охлаждающим вентилятором.

P/T ALM:

Возникла проблема с операцией поворота/наклона.

FAN ALM+P/T ALM:

Возникла проблема с охлаждающим вентилятором и операцией поворота/наклона.

Примечание

При появлении аварийной сигнализации немедленно прекратите выполнение операции и обязательно обратитесь к дилеру.

Продолжение использования устройства может привести к неисправности устройства.

Возвращение настроек устройства к заводским установкам

Настройки устройства можно вернуть к заводским установкам. Можно использовать два способа: С помощью первого способа происходит возврат всех настроек к заводским установкам, а с помощью второго способа к заводским установкам возвращаются только настройки меню [SETUP].

1 Установите кнопку MENU в положение ON.

Нажмите кнопку MENU, чтобы загорелся ее индикатор.

2 Установите кнопку PRESET MEMORY/MENU 10 (SYSTEM) в положение ON.

Когда кнопка нажата и горит ее индикатор, на панели ЖК-дисплея отображается меню [SYSTEM].

[1]CAMERA CTL ▾

3 Поверните диск F1 для отображения меню INITIALIZE, а затем нажмите диск F1.

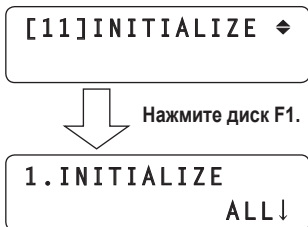

4 Поверните диск F2 для выбора режима инициализации.

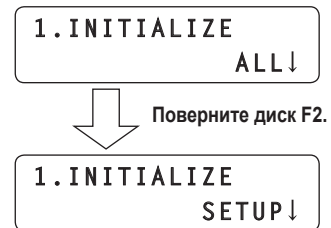

ALL:

Настройки, регулируемые устройством, возвращаются к заводским установкам.

SETUP:

Только настройки на приведенном ниже меню возвращаются к заводским установкам.

Меню [CAMERA]	
[2]	POWER
[3]	TALLY
Меню [SETUP]	
[1]	USER
[2]	SW LINK
[3]	SW DISP
[4]	OPERATE
[5]	PRESET
[8]	GPI
[9]	LCD BL
[10]	MENU CTL

5 Нажмите диск F2 для инициализации установок.

Интерфейс управления внешними устройствами

■ TALLY/GPI

Контактные входные порты от TALLY IN 1 до TALLY IN 5 используются для того, чтобы загорались сигнальные индикаторы устройства (над кнопками CAMERA STATUS/SELECTION). При поступлении сигнала на контактный вход загораются сигнальные лампы.

Контактные входные порты от GPI IN 1 до GPI IN 4 используются для управления устройством с внешнего источника.

Выходные порты с открытым коллектором от GPI OUT 1 до GPI OUT 4 используются для вывода статусов на внешний источник.

(D-sub 15-штырьковый, гнездовой, с дюймовой резьбой)

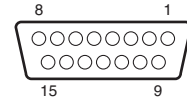

Штырь №	Сигнал	Описание сигнала	Действие
1	TALLY IN 1	Входная сигнальная метка CAM1	Контактный вход
9	TALLY IN 2	Входная сигнальная метка CAM2	
2	TALLY IN 3	Входная сигнальная метка CAM3	
10	TALLY IN 4	Входная сигнальная метка CAM4	
3	TALLY IN 5	Входная сигнальная метка CAM5	
11	GND	Заземление	
4	GPI IN 1	Предустановленный входной сигнал 1	Контактный вход
12	GPI IN 2	Предустановленный входной сигнал 2	
5	GPI IN 3	Предустановленный входной сигнал 3	
13	GPI IN 4	Блокировка панели	
6	GPI OUT 1	Выбор удаленной камеры 0 *	Выход с открытым коллектором
14	GPI OUT 2	Выбор удаленной камеры 1 *	
7	GPI OUT 3	Выбор удаленной камеры 2 *	
15	GPI OUT 4	Аварийная сигнализация	
8	NC	Не используется	

Пример соединений GPI OUT

Убедитесь в том, что выполняются приведенные ниже условия.

Электрическая прочность диэлектрика:

Макс. 24 В постоянного тока

Ток: Макс. 50 мА

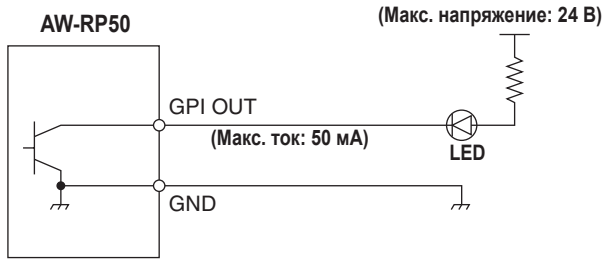

Пример соединений TALLY IN и GPI IN

Обеспечьте контактные входы.

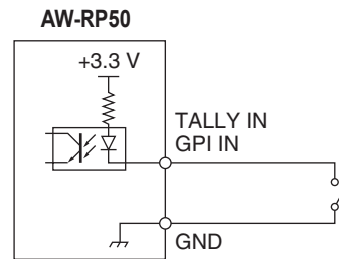

*: Статусы выбора (кнопки CAMERA STATUS/SELECTION от 1 до 5) удаленных камер можно проверять на выходах от GPI OUT 1 до GPI OUT 3.

Кнопка CAMERA STATUS/SELECTION	Выбор удаленной камеры 0 (GPI OUT 1)	Выбор удаленной камеры 1 (GPI OUT 2)	Выбор удаленной камеры 2 (GPI OUT 3)
1	Горит	Не горит	Не горит
2	Не горит	Горит	Не горит
3	Горит	Горит	Не горит
4	Не горит	Не горит	Горит
5	Горит	Не горит	Горит

Setup Software

Программное обеспечение "Setup Software" является прикладной программой, которая позволяет выполнять на хост-компьютере функции, аналогичные автоматической установке IP устройства.

Данное программное обеспечение используется для установки сетевого окружения для управления удаленной камерой с помощью хост-компьютера.

С его помощью можно сохранять файлы с установочными данными на хост-компьютере, а затем загружать сохраненные файлы и отображать их в сетевом окружении.

Для получения подробных сведений обратитесь к последующим разделам.

Примечания

Если настройки должны быть выбраны на хост-компьютере с помощью программного обеспечения "Setup Software":

- Не выполняйте операций на устройстве.
- Не запускайте программное обеспечение "Setup Software" на каком-либо другом компьютере в этой же сети.
- Не используйте "Программное обеспечение для упрощенной настройки IP", которое предоставляется с устройством AW-HE50.

Установка программного обеспечения

В данном разделе приведено описание установки программного обеспечения Setup Software.

1. Вставьте прилагаемый к устройству диск CD-ROM в привод CD-ROM хост-компьютера, на котором будет устанавливаться прикладное программное обеспечение.
2. Скопируйте всю папку, содержащую программное обеспечение "Setup Software", с диска CD-ROM на жесткий диск хост-компьютера.
3. Для запуска Setup Software дважды щелкните на значке "RP50Tool.exe" в папке "Setup Software", которая была скопирована.

Установки IP

На экране закладки "Setting" установите IP-адреса удаленных камер и видеомикшера.

The screenshot shows a software interface for setting IP addresses. At the top, there are tabs for 'Setting', 'File Operate', and 'IP Address'. Below the tabs, a dropdown menu shows 'RP1(192.168.0.9)'. The main area is a table with columns: Type, Group, CAMERA No, Type, CAMERA Name, SW Input, MAC Address, IP Address, HTTP Port, CAMERA Select, and Alarm. The table contains 15 rows for cameras (C001-C015) and one row for a switch (SW). Each row has a 'Type' dropdown set to 'NoAssign', a 'SW Input' dropdown set to 'NoAssign', a 'MAC Address' field with '00:00:00:00:00:00', an 'IP Address' field with '0 . 0 . 0 . 0', and an 'HTTP Port' field with '0'. The 'CAMERA Select' and 'Alarm' columns are empty. At the bottom, there are buttons for 'RENEW', 'KEEP', 'REFRESH', 'ALL CLEAR', 'SET', and 'CANCEL'.

Type	Group	CAMERA No	Type	CAMERA Name	SW Input	MAC Address	IP Address	HTTP Port	CAMERA Select	Alarm
CAMERA	1	C001	NoAssign		NoAssign	00:00:00:00:00:00	0 . 0 . 0 . 0	0		
		C002	NoAssign		NoAssign	00:00:00:00:00:00	0 . 0 . 0 . 0	0		
		C003	NoAssign		NoAssign	00:00:00:00:00:00	0 . 0 . 0 . 0	0		
		C004	NoAssign		NoAssign	00:00:00:00:00:00	0 . 0 . 0 . 0	0		
		C005	NoAssign		NoAssign	00:00:00:00:00:00	0 . 0 . 0 . 0	0		
	2	C006	NoAssign		NoAssign	00:00:00:00:00:00	0 . 0 . 0 . 0	0		
		C007	NoAssign		NoAssign	00:00:00:00:00:00	0 . 0 . 0 . 0	0		
		C008	NoAssign		NoAssign	00:00:00:00:00:00	0 . 0 . 0 . 0	0		
		C009	NoAssign		NoAssign	00:00:00:00:00:00	0 . 0 . 0 . 0	0		
		C010	NoAssign		NoAssign	00:00:00:00:00:00	0 . 0 . 0 . 0	0		
	3	C011	NoAssign		NoAssign	00:00:00:00:00:00	0 . 0 . 0 . 0	0		
		C012	NoAssign		NoAssign	00:00:00:00:00:00	0 . 0 . 0 . 0	0		
		C013	NoAssign		NoAssign	00:00:00:00:00:00	0 . 0 . 0 . 0	0		
		C014	NoAssign		NoAssign	00:00:00:00:00:00	0 . 0 . 0 . 0	0		
		C015	NoAssign		NoAssign	00:00:00:00:00:00	0 . 0 . 0 . 0	0		
SW		NoAssign		NoAssign	00:00:00:00:00:00	0 . 0 . 0 . 0				

Setup Software

● Отображение закладки “Setting”

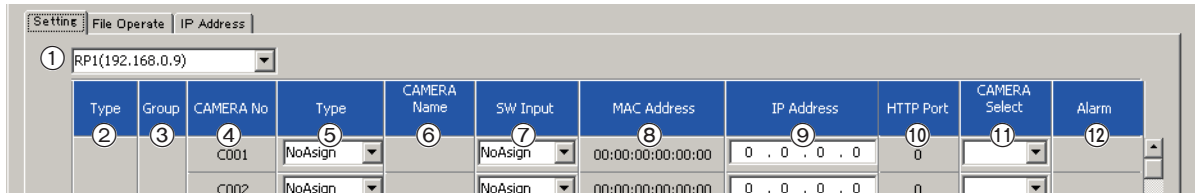

① Окно списка

В данном окне отображается IP-адрес подключенного к сети контроллера AW-RP50.
На закладке “Setting” отображается информация о сетевом окружении, созданном выбранным в данном окне контроллером AW-RP50.

② Type

В данной колонке отображаются устройства, подключенные к выбранному контроллеру AW-RP50.

CAMERA: Удаленная камера

SW: Видеомикшер

③ Group

В данной колонке отображаются номера групп камер, управление которыми осуществляется с помощью выбранного контроллера AW-RP50.

④ CAMERA No

В данной колонке отображаются номера камер, управление которыми осуществляется с помощью выбранного контроллера AW-RP50.

⑤ Type

В данной колонке отображаются способы подключения, используемые для устройств, подключенных к выбранному контроллеру AW-RP50.

Serial: Последовательное соединение

Network: IP-соединение

NoAssign: Нет установки (установка по умолчанию)

Способ подключения можно изменять вручную.
Щелкните справа, а затем выберите “Serial,” “Network” или “NoAssign”.
“Serial” можно выбрать только с Group 1.
После изменения способа нажмите кнопку [SET] для отражения изменения.

⑥ CAMERA Name

В данной колонке отображаются установленные на удаленных камерах названия камер.
Они отображаются для удаленных камер, которые находятся в текущей выбранной группе.
Для удаленных камер с последовательным соединением они отображаются только тогда, когда камеры выбираются устройством.

⑦ SW Input

В данной колонке отображаются входные разъемы видеомикшера.

Входной разъем можно изменять вручную.
Щелкните справа, а затем выберите “NoAssign” или входной разъем с “INPUT1” по “INPUT5”.
После изменения разъема нажмите кнопку [SET] для отражения изменения.

⑧ MAC Address

В данной колонке отображаются MAC-адреса удаленных камер и видеомикшера, подключенных к выбранному контроллеру AW-RP50.

⑨ IP Address

В данной колонке отображаются IP-адреса удаленных камер и видеомикшера, подключенных к выбранному контроллеру AW-RP50.

IP-адреса можно изменять путем их непосредственного ввода.
После ввода IP-адреса нажмите кнопку [SET] для отражения изменения.

⑩ HTTP Port

В данной колонке отображаются номера портов, используемых для подключения выбранного контроллера AW-RP50.

⑪ CAMERA Select

В данной колонке отображаются номера камер, которые необходимо изменить.

Количество камер можно изменять вручную.
Щелкните справа, а затем выберите номер с “C001” по “C100”.
После изменения номера камеры нажмите кнопку [SET] для отражения изменения.

⑫ Alarm

В данной колонке отображается информация об аварийной сигнализации удаленных камер.
Они отображаются для удаленных камер, которые находятся в текущей выбранной группе.
Для удаленных камер с последовательным соединением они отображаются только при выборе камер.

Setup Software

● Автоустановка IP

■ При необходимости изменить IP-адреса

1 Нажмите кнопку [RENEW].

Для целевых удаленных камер и видеомикшера устанавливаются новые IP-адреса.

- При нажатии кнопки [CANCEL] восстанавливаются начальные установки.

2 Убедитесь в том, что IP-адреса для удаленных камер и видеомикшера отображаются правильно, а затем нажмите кнопку [SET].

Применяются IP-адреса, установленные данными действиями.

■ При отсутствии необходимости изменять IP-адреса

1 Нажмите кнопку [KEEP].

Отображаются IP-адреса целевых удаленных камер и видеомикшера.

- При нажатии кнопки [CANCEL] восстанавливаются начальные установки.

2 Убедитесь в том, что IP-адреса для удаленных камер и видеомикшера отображаются правильно, а затем нажмите кнопку [SET].

Применяются отображаемые IP-адреса.

● Изменение IP-адресов

Теперь можно изменять IP-адреса удаленных камер и видеомикшера.

1 Введите IP-адрес соответствующего устройства непосредственно в поле [IP Address].

2 Нажмите кнопку [SET].

Применяется измененный IP-адрес.

● Изменение номеров камер

Можно изменять номера камер, установленные для удаленных камер.

1 В поле [CAMERA Select] измените номер камеры для соответствующей удаленной камеры.

2 Нажмите кнопку [SET].

Применяется измененный номер камеры.

● Сохранение номеров камер во входных разъемах видеомикшера

Установите номера камер, которые необходимо сохранить для входных разъемов (от SDI IN 1 до SDI IN 4, DVI IN) видеомикшера.

1 В поле [SW Input] выберите номера камер, которые необходимо сохранить.

Индикация SW Input	Входной разъем видеомикшера
Input1	От SDI IN 1 до SDI IN 4, DVI IN
Input2	
Input3	
Input4	
Input5	

2 Нажмите кнопку [SET].

Происходит сохранение номеров камер во входных разъемах видеомикшера.

● Инициализация IP-адресов

Установленные IP-адреса инициализируются при нажатии кнопки [ALL CLEAR].

● Получение информации

При нажатии кнопки [REFRESH] происходит получение последней информации об удаленных камерах и видеомикшере, которая отображается на закладке "Setting".

Setup Software

■ Сохранение и загрузка данных

В окне закладки "File Operate" можно сохранять и загружать файлы с установками сетевого окружения.

● Загрузка установочных файлов

Загрузите файлы с установочными данными сетевого окружения.
(Имя файла: ***.r50)

1 Нажмите кнопку [File] и укажите установочный файл, который необходимо загрузить.

В текстовом поле отображается имя выбранного файла.

- Также можно произвести непосредственный ввод имени файла.

2 Нажмите кнопку [Load].

После загрузки файла отображается сообщение, уведомляющее пользователя об окончании загрузки.

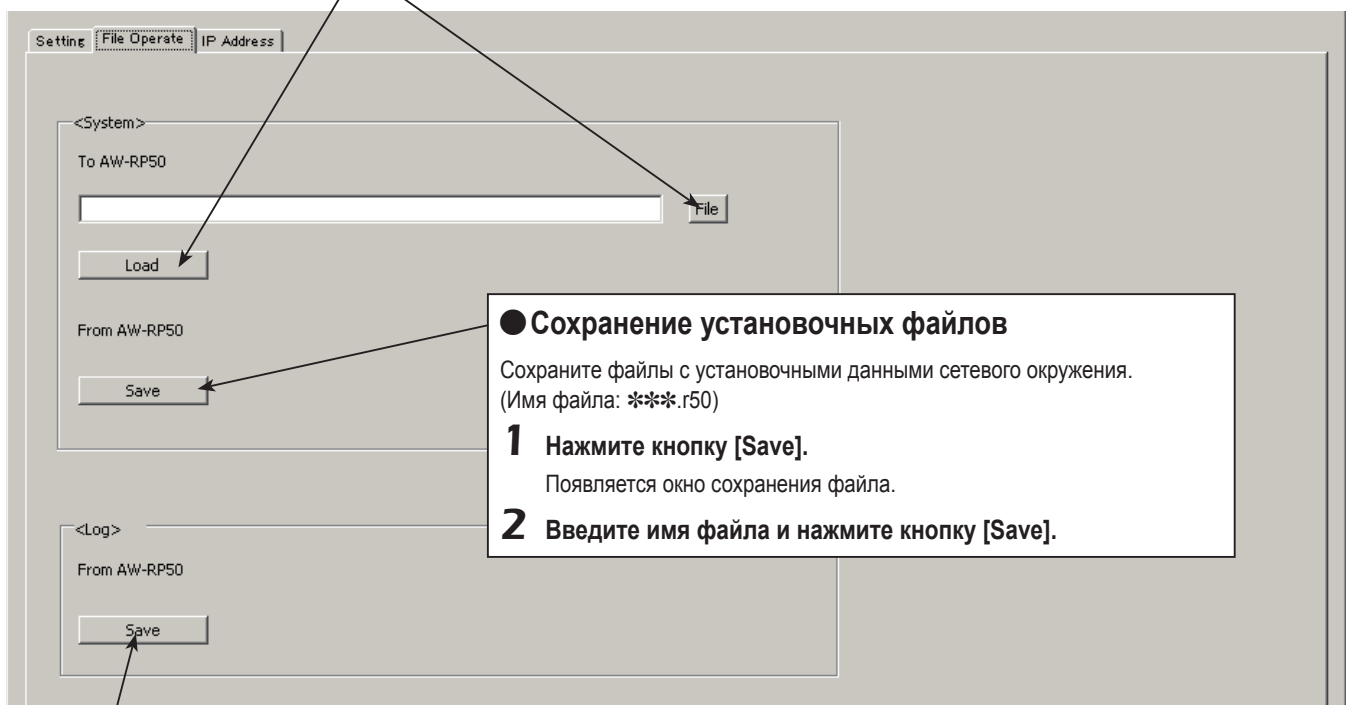

● Сохранение установочных файлов

Сохраните файлы с установочными данными сетевого окружения.
(Имя файла: ***.r50)

1 Нажмите кнопку [Save].

Появляется окно сохранения файла.

2 Введите имя файла и нажмите кнопку [Save].

● Сохранение файлов журнала

Сохраните файлы журнала.
(Имя файла: RP50.log)

1 Нажмите кнопку [Save].

Появляется окно сохранения файла.

2 Укажите место для сохранения и имя файла, а затем нажмите кнопку [Save].

📌 Памятка 📌

Если одна и та же информация по установкам для соединений с удаленными камерами совместно используется несколькими (до 5 устройств) удаленными контроллерами камеры AW-RP50 в одной и той же сети, выполните действия в разделе "Сохранение установочных файлов" (Save) для сохранения информации, которая была установлена на одном из устройств AW-RP50.

Затем вернитесь к экрану закладки "Setting" и в окне списка выберите устройство, чьи установочные данные должны быть отражены.

Кроме того, на экране закладки "File Operate" данные могут быть отражены путем выполнения действий в разделе "Загрузка установочных файлов" (Load).

Setup Software

■ Обращение к сетевому окружению

На закладке "IP Address" можно выбирать IP-адреса других удаленных контроллеров камер AW-RP50, которые были подключены к сети. На закладке "Setting" можно обратиться к информации о сетевом окружении, созданном выбранными устройствами AW-RP50. Можно выбрать до пяти устройств AW-RP50.

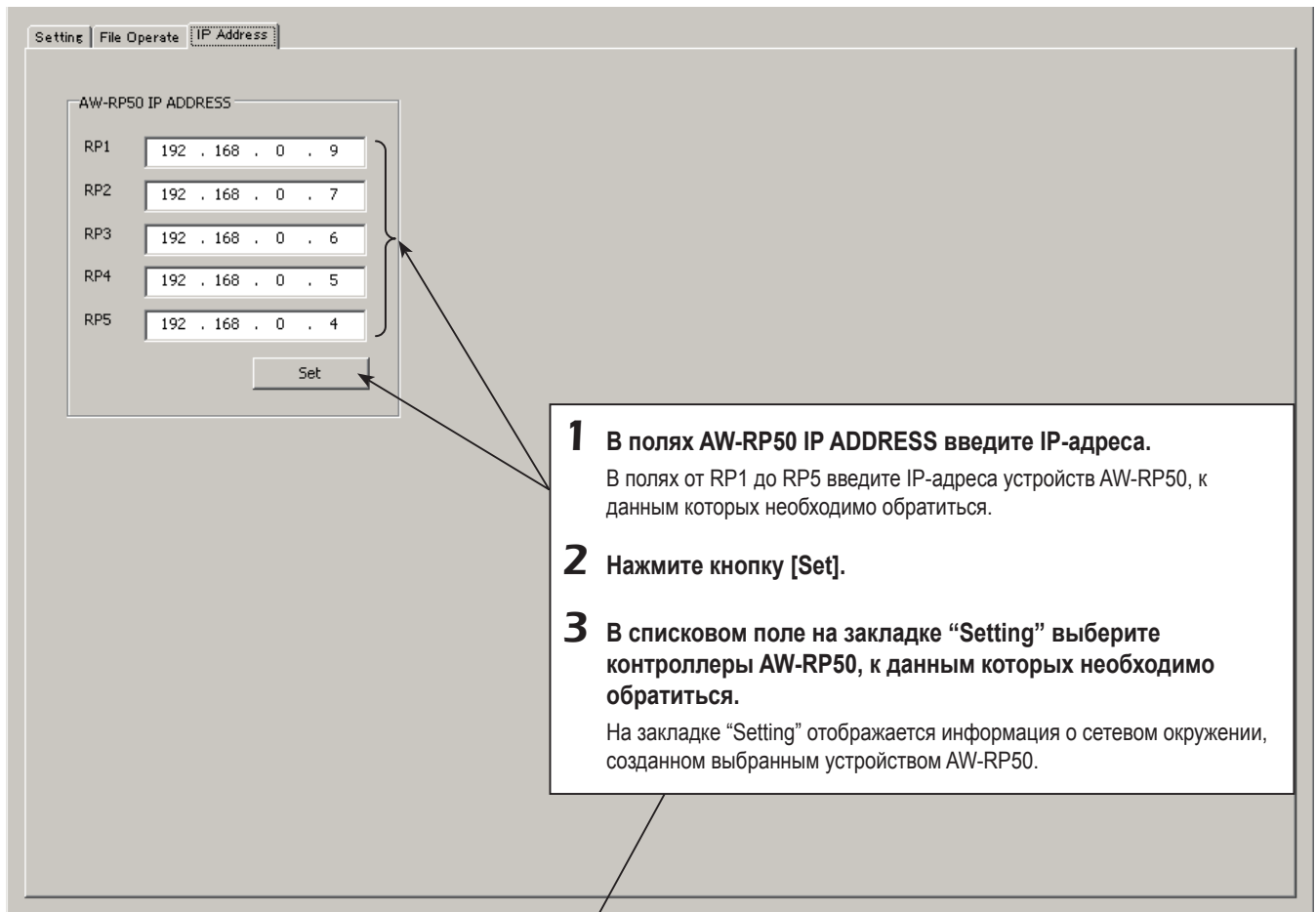

1 В полях AW-RP50 IP ADDRESS введите IP-адреса.
В полях от RP1 до RP5 введите IP-адреса устройств AW-RP50, к данным которых необходимо обратиться.

2 Нажмите кнопку [Set].

3 В списке в поле на закладке "Setting" выберите контроллеры AW-RP50, к данным которых необходимо обратиться.
На закладке "Setting" отображается информация о сетевом окружении, созданном выбранным устройством AW-RP50.

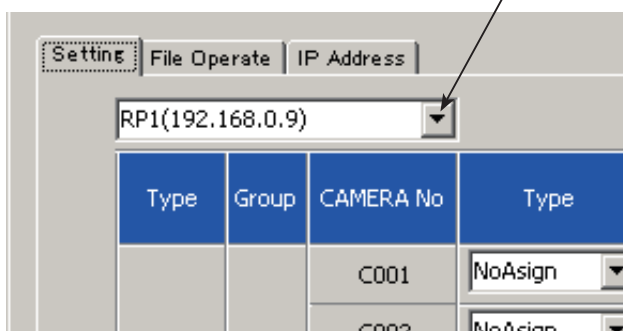

Type	Group	CAMERA No	Type
		C001	NoAssign
		C002	NoAsian

Список пунктов меню

Кнопка	Пункт меню	Устройство для управления	Начальное значение	Установка	
1	GAIN/PED	GAIN	AW-HE50		Auto, 0dB, 3dB, 6dB, 9dB, 12dB, 15dB, 18dB
			AW-HE100		AUTO, От 0 до 12dB, 15dB, 18dB (От 0dB до 12dB: 1 шаг)
			AW-HE870		AUTO, От -6dB до 18dB (1 шаг)
			AW-E860, AW-E750, AW-E650, AW-E350		AUTO, От 0 до 30dB, N/Eye L, N/Eye, N/Eye H
			AK-HC1500, AK-HC1800		LOW, MID, HIGH, S.GAIN1, S.GAIN2, S.GAIN3
	PEDESTAL	AW-HE50			От -10 до +10
		AW-HE100			От -30 до +30
		AW-HE870			От -150 до +150
		AW-E860, AW-E750, AW-E650, AW-E350			От -150 до +150
		AK-HC1500, AK-HC1800			От -150 до +150
2	R/BGAIN	R GAIN	AW-HE50		“ --- ”
			AW-HE100		От -30 до +30
			AW-HE870		От -150 до +150
			AW-E860, AW-E750, AW-E650, AW-E350		От -150 до +150
			AK-HC1500, AK-HC1800		От -150 до +150
	B GAIN	AW-HE50			“ --- ”
		AW-HE100			От -30 до +30
		AW-HE870			От -150 до +150
		AW-E860, AW-E750, AW-E650, AW-E350			От -150 до +150
		AK-HC1500, AK-HC1800			От -150 до +150
3	R/BPED	R PED	AW-HE50		“ --- ”
			AW-HE100		“ --- ”
			AW-HE870		От -150 до +150
			AW-E860, AW-E750, AW-E650, AW-E350		От -150 до +150
			AK-HC1500, AK-HC1800		От -100 до +100
	B PED	AW-HE50			“ --- ”
		AW-HE100			“ --- ”
		AW-HE870			От -150 до +150
		AW-E860, AW-E750, AW-E650, AW-E350			От -150 до +150
		AK-HC1500, AK-HC1800			От -100 до +100
4	AWB/ABB	AWB SEL	AW-HE50		AWB A, AWB B, ATW
			AW-HE100		AWB A, AWB B, 3200K, 5600K, ATW
			AW-HE870		AWB A, AWB B, 3200K, 5600K, ATW
			AW-E860, AW-E750, AW-E650, AW-E350		AWB A, AWB B, 3200K, 5600K, ATW
			AK-HC1500, AK-HC1800		“ --- ”
	SET			AWB, ABB Примечание: “ABB” не отображается на камере AW-HE50.	

Список пунктов меню

Кнопка	Пункт меню		Устройство для управления	Начальное значение	Установка
5	SHUTTER	SHUTTER	AW-HE50		Off, Step, Synchro
			AW-HE100		Off, Step, Synchro
			AW-HE870		Off, Step, Synchro, ELC
			AW-E860, AW-E750, AW-E650, AW-E350		Off, Step, Synchro, ELC
			AK-HC1500, AK-HC1800		Off, Step, Synchro
	SPEED		AW-HE50		1/120, 1/250, 1/500, 1/1000, 1/2000, 1/4000, 1/10000
			AW-HE100		1/120, 1/250, 1/500, 1/1000, 1/2000
			AW-HE870		1/120, 1/250, 1/500, 1/1000, 1/2000, 1/4000, 1/10000
			AW-E860, AW-E750, AW-E650, AW-E350		1/120, 1/250, 1/500, 1/1000, 1/2000, 1/4000, 1/10000
			AK-HC1500, AK-HC1800		VIDEO: 1/100, 1/120, 1/250, 1/500, 1/1000, 1/2000 (секунда) FILME: 180.0, 172.8, 144.0, 120.0, 90.0, 45.0 (градус)
6	DETAIL	DETAIL			Off, On
		LEVEL	AW-HE50		LOW, HIGH
			AW-HE100		От 0 до 14
			AW-HE870		LOW, HIGH
			AW-E860, AW-E750, AW-E650, AW-E350		LOW, HIGH
AK-HC1500, AK-HC1800		"---"			
7	SCENE/ MODE	SCENE	AW-HE50		F-AUTO, MANU1, MANU2, MANU3
			AW-HE100		HALOGEN, FLUORE, DAYLIGHT, USER
			AW-HE870		HALOGEN, FLUORE, OUTDOOR, USER
			AW-E860, AW-E750, AW-E650, AW-E350		HALOGEN, FLUORE, OUTDOOR, USER
			AK-HC1500, AK-HC1800		CURRENT, PRESET, USER1, USER2
	MODE		BAR, CAM		
8	CAMERA	[1]GROUP	1.GROUP SELECT	1	От 1 до 20
		[2]POWER	1.CAM POWER	GROUP ON	GROUP OFF, GROUP ON, ALL OFF, ALL ON
			2.AUTO ON	On	Off, On
		[3]TALLY	1.TALLY OUT	Off	Off, On

Список пунктов меню

Кнопка	Пункт меню		Устройство для управления	Начальное значение	Установка	
9	SETUP	[1]USER	1.USER1		AWB	SWLINK, BUSCONT, FASIST, CAMSEL, TALLY_IP, CAMINF, AWB, ABB, POWER OFF
			2.USER2		ABB	SWLINK, BUSCONT, FASIST, CAMSEL, TALLY_IP, CAMINF, AWB, ABB, POWER OFF
	[2]SW LINK	1.SWLINK		0n	Off, 0n	
		2.BUSCONT		Off	Off, 0n	
		3.BUS		AUX	AUX, PVW, PinP, KEY	
		4.FASIST		Off	Off, 0n	
		5.CAMSEL		Off	Off, 0n	
		6.TALLY_IP		Off	Off, 0n	
		7.P/T LEVER		Self	Self, SW, Button Select	
	[3]SW DISP	1.CAMINF		0n	Off, 0n	
		2.FORMAT		0n	Off, 0n	
		3.CAMNAME		0n	Off, 0n	
		4.SCENE		0n	Off, 0n	
		5.GAIN		0n	Off, 0n	
		6.SHUTTER		0n	Off, 0n	
		7.IRIS		0n	Off, 0n	
		8.FILTER		0n	Off, 0n	
		9.ALARM		0n	Off, 0n	
	[4]OPERATE	1.PAN DIR		NORMAL	NORMAL, REVERSE	
		2.TILT DIR		NORMAL	NORMAL, REVERSE	
		3.ZOOM DIR		NORMAL	NORMAL, REVERSE	
		4.FOCUS DIR		NORMAL	NORMAL, REVERSE	
		5.SPEED WITH Z	AW-HE50			Off, 0n
			AW-HE100			Off, 1, 2
			AW-PH360, AW-PH400, AW-PH405, AW-PH650			Off, 1, 2
		6.SPEED TARGET		P/T/Z/F	P/T/Z/F, P/T	
	7.FOCUS/IRIS		STANDARD	STANDARD, EXCHANGE		
	8.P/T CURV		1	От 1 до 5		
	[5]PRESET	1.DIAG SPEED	AW-HE50		От 1 до 30	
			AW-HE100	30	От 1 до 30	
			AW-PH360, AW-PH400, AW-PH405, AW-PH650	30	От 1 до 30	
		2.SCOPE	AW-HE50	30	MODE A, MODE B, MODE C	
			AW-HE100	30	“---”	
			AW-PH360, AW-PH400, AW-PH405, AW-PH650		“---”	
	3.HOME POSITION			SET		

Список пунктов меню

Кнопка	Пункт меню	Устройство для управления	Начальное значение	Установка		
9	SETUP	[6]FUNCTION	1.ND FILTER	AW-HE50	“---”	
				AW-HE100	“---”	
				AW-HE870	Off, On	
				AW-E860, AW-E750, AW-E650, AW-E350	Off, On	
				AK-HC1500, AK-HC1800	Clear, 1/4, 1/16, 1/64	
		2.OPTION	AW-HE50	Off, On		
			AW-HE100	Off, On		
			AW-PH360, AW-PH400, AW-PH405	Off, On		
			AW-PH650	Off, On		
		3.DEFROSTER	AW-HE50	“---”		
			AW-HE100	“---”		
			AW-PH360, AW-PH400, AW-PH405	Off, On		
			AW-PH650	Off, On		
		4.WIPER	AW-HE50	“---”		
			AW-HE100	“---”		
			AW-PH360, AW-PH400, AW-PH405	Off, On		
			AW-PH650	Off, On		
		5.HEATER/FAN	AW-HE50	“---”		
			AW-HE100	“---”		
			AW-PH360, AW-PH400, AW-PH405	Off, On		
			AW-PH650	Off, On		
		6.LAMP	AW-HE50	“---”		
			AW-HE100	“---”		
			AW-PH360, AW-PH400, AW-PH405	Off, On		
	AW-PH650		Off, On			
	[7]PTZ ADJ	1.Z MIN SPEED		Off	Off, От 1 до 8	
			2.LIMIT UP	AW-HE50	Off, On	
		AW-HE100		EXEC		
		AW-PH360, AW-PH400, AW-PH405, AW-PH650		EXEC		
		3.LIMIT DOWN	AW-HE50	Off, On		
			AW-HE100	EXEC		
			AW-PH360, AW-PH400, AW-PH405, AW-PH650	EXEC		
		4.LIMIT LEFT	AW-HE50	Off, On		
			AW-HE100	EXEC		
			AW-PH360, AW-PH400, AW-PH405, AW-PH650	EXEC		
		5.LIMIT RIGHT	AW-HE50	Off, On		
			AW-HE100	EXEC		
			AW-PH360, AW-PH400, AW-PH405, AW-PH650	EXEC		
		[8]GPI	1.PRESET CTL1		CAM1 : PRE1	CAM1 : PRE1 до CAM100 : PRE100, ALL : PRE1 до ALL : PRE100
			2.PRESET CTL2		CAM2 : PRE1	
	3.PRESET CTL3			CAM3 : PRE1		
	[9]LCD BL	1.BACKLIGHT		On	Off, On	
	[10]MENU CTL	1.MENU CONTROL		ENABLE	ENABLE, DISABLE	

Список пунктов меню

Кнопка	Пункт меню	Устройство для управления	Начальное значение	Установка		
10	SYSTEM	[1]CAMERA CTL	1.CAM1 до 100.CAM100		NoAssign	Serial, Network, NoAssign
		[2]CAM ASSIGN	1.CAM1 до 100.CAM100		192.168.000.010	
		[3]SW CTL	1.SW		NoAssign	Network, NoAssign
		[4]SW ASSIGN	1.INPUT1 2.INPUT2 3.INPUT3 4.INPUT4 5.INPUT5		CAM1 CAM2 CAM3 CAM4 CAM5	NoAssign, От CAM1 до CAM100
		[5]AUTO SET IP	1.AUTO SETUP		RENEW IP ADR	RENEW IP ADR, KEEP IP ADR, ALL CLEAR
		[6]NETWORK	1.IP ADDRESS 2.SUBNETMASK 3.GATEWAY 4.MAC ADDRESS		192.168.000.009 255.255.255.000 192.168.000.001	Только отображение
		[7]CAM IP ADR	1.IP:CAM1 до 100.IP:CAM100		192.168.000.010 до 192.168.000.109	
		[8]CAM PORT	1.PORT:CAM1 до 100.PORT:100		80	От 1 до 65535
		[9]SW IP ADR	1.IP:SW		192.168.000.008	
		[10]ALARM	1.POWER 2.CAM*** (Примечание) 3.CAM*** (Примечание) 4.CAM*** (Примечание) 5.CAM*** (Примечание) 6.CAM*** (Примечание)			ALARM, No ALARM FAN ALM, P/T ALM, FAN ALM+P/T ALM, No ALARM
		[11]INITIALIZE	1.INITIALIZE			ALL, SETUP
		[12]VERSION	1.SYSTEM VER 2.PROGRAM VER 3.FPGA VER			V.***. V.*** V.***

Примечание: Значок "***" является номером камеры в выбранной группе камер.

Panasonic Corporation

<http://panasonic.net>

Importer's name and address to follow EU rules:

Panasonic Testing Centre
Panasonic Marketing Europe GmbH
Winsbergring 15, 22525 Hamburg, F.R. Germany

© Panasonic Corporation 2011

Printed in Japan
Gedruckt in Japan
Imprimé au Japon
Stampato in Giappone
Impreso en Japón
Напечатано в Японии

F0610Y3061 