

Panasonic

Operating Instructions <Operations and Settings>

Compact Live Switcher

Model No. **AW-HS50E**

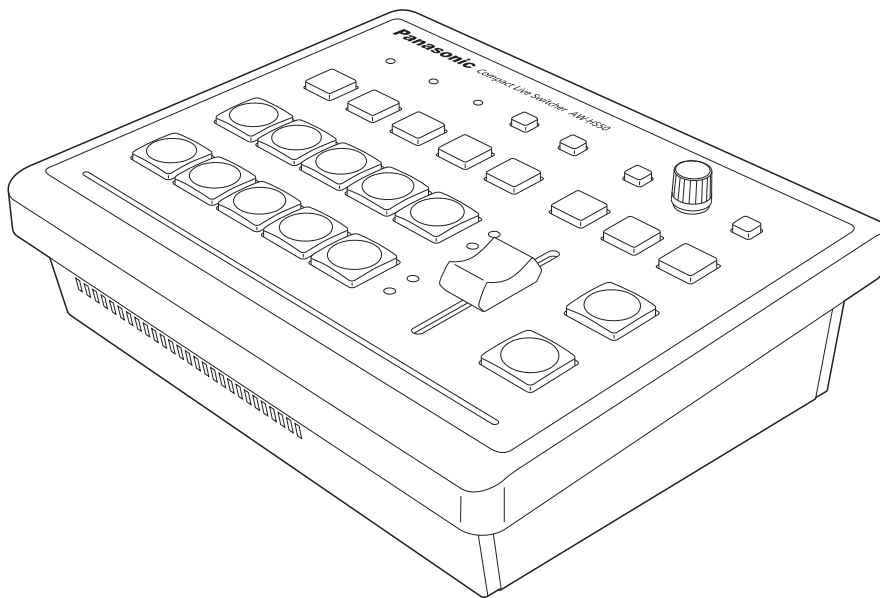

ENGLISH

DEUTSCH

FRANÇAIS

ITALIANO

ESPAÑOL

РУССКИЙ

Contents

| | | | |
|--|----------|---|-----------|
| Before use | 3 | 1-5. FTB (fade to black) | 21 |
| Overview | 3 | 1-6. Internal colour signals | 21 |
| Concerning the Operating Instructions | 3 | 1-7. Switching the AUX output | 22 |
| Trademarks and registered trademarks | 3 | 1-7-1. Selecting the AUX bus material | 22 |
| About copyright and licence | 3 | 1-7-2. Transitions between AUX materials | 22 |
| Concerning the ratings display | 3 | 1-8. Setting the USER buttons | 23 |
| Disclaimer of warranty | 3 | 1-9. Frame memories | 24 |
| Network security | 3 | 1-9-1. Transferring images from the AUX bus | 24 |
| 1-9-2. Saving images in the flash memory | 3 | 25 | |
| 1. Basic operations | 4 | 2. Input/output signal settings | 26 |
| 1-1. Background transitions | 4 | 2-1. Input signal settings | 26 |
| 1-1-1. Selecting the bus | 4 | 2-1-1. Setting the input mode | 27 |
| 1-1-2. Select the bus using the SHIFT function | 4 | 2-1-2. Setting the material name type | 27 |
| 1-1-3. Assigning signals to the crosspoint buttons | 4 | 2-1-3. Setting the material names | 28 |
| 1-1-4. Selecting the bus mode | 5 | 2-1-4. Setting the freeze method | 28 |
| 1-1-5. Selecting the transition type | 5 | 2-1-5. Freezing and canceling the freezing of the input images | 29 |
| 1-1-6. Manual transitions | 5 | 2-1-6. Setting the video process function | 29 |
| 1-1-7. Auto transition | 6 | 2-1-7. Setting the up-converter | 29 |
| 1-1-8. Cut transition | 6 | 2-1-8. Setting the input image scaling | 30 |
| 1-2. Wipe | 7 | 2-1-9. Displaying the input image information | 33 |
| 1-2-1. Selecting the wipe pattern | 7 | 2-2. Setting the output signals | 34 |
| 1-2-2. Selecting the wipe direction | 7 | 2-2-1. Assigning the output signals | 34 |
| 1-2-3. Setting the border width and soft effect | 7 | 2-2-2. Setting the colour areas | 34 |
| 1-2-4. Setting the border colour | 8 | 2-2-3. Setting the DVI-D output signals | 34 |
| 1-2-5. Adjusting the border colour | 8 | 3. Setting the multi view display | 36 |
| 1-2-6. Setting the wipe start position | 8 | 3-1. Screen layout | 36 |
| 1-2-7. Registering and recalling the preset memories | 8 | 3-2. Setting the split frames and characters | 37 |
| 1-3. KEY | 9 | 3-3. Setting the tally displays | 37 |
| 1-3-1. Concerning key combinations | 9 | 3-4. Setting the level meters | 38 |
| 1-3-2. Setting the PinP and KEY priority | 9 | 3-5. Setting the input signal marks | 38 |
| 1-3-3. Selecting the key materials | 10 | 4. System settings | 39 |
| 1-3-4. Key transition | 10 | 4-1. System menu settings | 39 |
| 1-3-5. Key setup | 11 | 4-1-1. Setting the video format | 39 |
| 1-3-6. Key adjustments | 13 | 4-1-2. Setting the ancillary data | 40 |
| 1-3-7. Chroma key adjustments | 14 | 4-1-3. System initialization | 41 |
| 1-4. PinP (picture in picture) | 16 | 4-1-4. Network settings | 41 |
| 1-4-1. Selecting the PinP material | 16 | 4-2. Operation menu settings | 42 |
| 1-4-2. PinP transition | 16 | 4-2-1. OSD (on-screen display) settings | 42 |
| 1-4-3. PinP settings | 17 | 4-2-2. Other settings | 43 |
| 1-4-4. Transition between PinP materials | 19 | 4-2-3. Bus status displays | 44 |
| 1-4-5. Effect dissolve | 20 | 4-2-4. Version displays | 44 |
| 1-4-6. Selecting the Dot by Dot mode | 20 | | |

Contents

| | |
|---|-----------|
| 5. External device control interfaces | 45 |
| 5-1. LAN connection..... | 45 |
| 5-2. TALLY/GPI | 45 |
| 6. Connections with a computer | 46 |
| 6-1. Data transmission functions | 46 |
| 6-2. Connections | 46 |
| 6-3. How to install the software | 47 |
| 6-4. Basic operations of software | 47 |
| 6-5. Transferring the image data..... | 48 |
| 6-5-1. Transferring the image data from the computer to the unit..... | 48 |
| 6-5-2. Transferring the unit's image data to the computer | 49 |
| 6-6. Transferring the setup data..... | 50 |
| 6-6-1. Transferring the setup data from the computer to the unit..... | 50 |
| 6-6-2. Transferring the unit's setup data to the computer | 50 |
| 6-7. Importing the log data | 51 |
| 7. Function for linking up with the remote camera controller | 52 |
| 7-1. Connecting the unit to the AW-RP50..... | 52 |
| 7-2. Linkable functions | 53 |
| 7-2-1. Switching the switcher bus materials | 53 |
| 7-2-2. Focus assist function..... | 53 |
| 7-2-3. Displaying the camera information | 54 |
| 7-2-4. Displaying the camera icon | 55 |
| 7-2-5. Operating the unit's parameters from the AW-RP50 | 55 |
| 7-2-6. Sending and receiving the tally information | 55 |
| Table of menu items | 56 |
| Appendix (glossary)..... | 64 |

How the model's Operating Instructions manuals are configured

- The manual of this Compact Live Switcher (hereafter, "the unit") is divided into two manuals: one is the <Operations and Settings> (this manual in the CD-ROM), and the other is the <Basics>. Before installing the unit, be sure to read the <Basics> to ensure that the unit is installed correctly.

Before use

■ Overview

This unit is a 1 ME digital video switcher which supports a multiple number of HD and SD formats.

Despite its compact size, it comes with four SDI inputs, one DVI-D input, two SDI outputs and one DVI-D output.

In addition to its background transition capabilities that use the cut, mix and wipe functions, one keyer channel and one PinP channel are provided to enable video productions in a wide variety of forms.

Furthermore, using the multi view display settings, the screen of a monitor can be split into a number of sections to accommodate up to ten images, enabling the number of monitors to be reduced and a space-saving system to be configured at low cost.

By means of the IP connection, an operating environment where the unit is tied in with the AW-HE50 HD integrated camera and AW-RP50 remote camera controller is achieved.

■ Concerning the Operating Instructions

- For the purposes of these instructions, AW-HS50E is referred to as “AW-HS50”. Similarly, AW-HE50HE and AW-HE50SE are referred as “AW-HE50,” and AW-RP50E is referred to as “AW-RP50”.
- In these instructions, the phrases “pan-tilt head and camera combination” and “camera integrated with a pan-tilt head” are both referred to collectively as “**remote camera**” except in places where specific equipment is mentioned.

■ Trademarks and registered trademarks

- Microsoft, Windows, Windows Vista, Windows 7 and Internet Explorer are either registered trademarks or trademarks of Microsoft Corporation in the United States and other countries.
- Intel and Intel Core are trademarks or registered trademarks of Intel Corporation in the United States and other countries.
- Adobe and Reader are either registered trademarks or trademarks of Adobe Systems Incorporated in the United States and/or other countries.
- Other names of companies and products contained in these Operating Instructions may be trademarks or registered trademarks of their respective owners.

■ About copyright and licence

Distributing, copying, disassembling, reverse compiling, reverse engineering, and also exporting in violation of export laws of the software provided with this unit are expressly prohibited.

■ Concerning the ratings display

The unit's name, model number and electrical ratings are indicated on its bottom panel.

■ Disclaimer of warranty

IN NO EVENT SHALL Panasonic System Networks Co., Ltd. BE LIABLE TO ANY PARTY OR ANY PERSON, EXCEPT FOR REPLACEMENT OR REASONABLE MAINTENANCE OF THE PRODUCT, FOR THE CASES, INCLUDING BUT NOT LIMITED TO BELOW:

- ① ANY DAMAGE AND LOSS, INCLUDING WITHOUT LIMITATION, DIRECT OR INDIRECT, SPECIAL, CONSEQUENTIAL OR EXEMPLARY, ARISING OUT OF OR RELATING TO THE PRODUCT;
- ② PERSONAL INJURY OR ANY DAMAGE CAUSED BY INAPPROPRIATE USE OR NEGLIGENT OPERATION OF THE USER;
- ③ UNAUTHORIZED DISASSEMBLE, REPAIR OR MODIFICATION OF THE PRODUCT BY THE USER;
- ④ INCONVENIENCE OR ANY LOSS ARISING WHEN IMAGES ARE NOT DISPLAYED, DUE TO ANY REASON OR CAUSE INCLUDING ANY FAILURE OR PROBLEM OF THE PRODUCT;
- ⑤ ANY PROBLEM, CONSEQUENTIAL INCONVENIENCE, OR LOSS OR DAMAGE, ARISING OUT OF THE SYSTEM COMBINED BY THE DEVICES OF THIRD PARTY;
- ⑥ ANY INCONVENIENCE, DAMAGES OR LOSSES RESULTING FROM ACCIDENTS CAUSED BY AN INADEQUATE INSTALLATION METHOD OR ANY FACTORS OTHER THAN A DEFECT IN THE PRODUCT ITSELF;
- ⑦ LOSS OF REGISTERED DATA CAUSED BY ANY FAILURE;
- ⑧ ANY DAMAGES, CLAIMS, ETC. DUE TO LOSS OR LEAKAGE OF IMAGE DATA OR SETTING DATA SAVED ON THIS UNIT OR IN A PERSONAL COMPUTER.

■ Network security

As you will use this unit connected to a network, your attention is called to the following security risks.

- ① Leakage or theft of information through this unit
- ② Use of this unit for illegal operations by persons with malicious intent
- ③ Interference with or stoppage of this unit by persons with malicious intent

It is your responsibility to take precautions such as those described below to protect yourself against the above network security risks.

- Use this unit in a network secured by a firewall, etc.
- If this unit is connected to a network that includes PCs, make sure that the system is not infected by computer viruses or other malicious entities (using a regularly updated antivirus programme, anti-spyware programme, etc.).
- Refrain from connections that use public lines.

1. Basic operations

1-1. Background transitions

1-1-1. Selecting the bus

Press one of the A bus or B bus crosspoint buttons to select the material for which the background transition is to be executed.

When the material is selected, the indicator of the button that has been pressed lights.

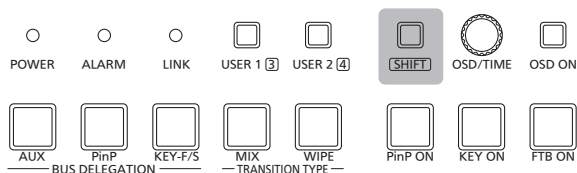

1-1-2. Select the bus using the SHIFT function

Crosspoint buttons 6 to 10 can be selected while the SHIFT button is held down.

When the crosspoint button 6 to 10 materials have been selected, the SHIFT lamps on the right of the A and B crosspoint buttons light.

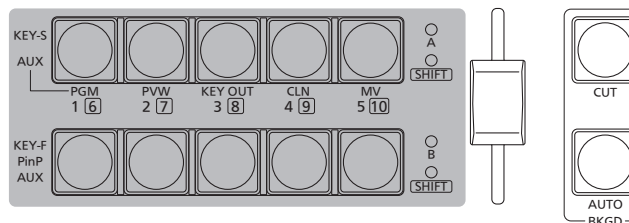

1-1-3. Assigning signals to the crosspoint buttons

External video input signals and internally generated signals can be assigned to crosspoint buttons 1 to 10.

[9] XPT SW Assign Menu

1. XPT1
to
10. XPT10

| [9] XPT SW Assign Menu | | |
|------------------------|---------|------------|
| > 1. XPT1 | SDI-IN1 | (INPUT1) |
| 2. XPT2 | SDI-IN2 | (INPUT2) |
| 3. XPT3 | SDI-IN3 | (INPUT3) |
| 4. XPT4 | SDI-IN4 | (INPUT4) |
| 5. XPT5 | DVI-IN | (INPUT5) |
| 6. XPT6 | FMEM1 | |
| 7. XPT7 | FMEM2 | |
| 8. XPT8 | CBGD | |
| 9. XPT9 | CBAR | |
| 10. XPT10 | Black | |

The signal assignment statuses are displayed in the “1. XPT1” to “10. XPT10” items.

The “1. XPT1” to “10. XPT10” items can be set, and the following materials can be assigned.

| Crosspoint button | Name of material | Material |
|-------------------|--------------------|---|
| 1 to 10 | SDI-IN1 to SDI-IN4 | SDI inputs 1 to 4 |
| | DVI-IN | DVI-D input |
| | FMEM1, FMEM2 | Frame memory images |
| | CBGD | Internally generator signal (colour background) |
| | CBAR | Internally generator signal (colour bars) |
| | Black | Internally generator signal (black signal) |
| | NoAssign | No signal assigned |

- The video signals will not be switched even if a button with the “NoAssign” assigned to it is pressed.

1. Basic operations

1-1-4. Selecting the bus mode

The bus mode can be set by the following menu operations.

[13] Operation Menu
5. Bus Mode

A/B:

When the slide lever is at side A, the signals selected by the A bus are replaced PGM materials.

When the slide lever is at side B, the signals selected by the B bus are replaced PGM materials.

PGM (A)/PST (B):

Using a flip-flop system, the signals selected by the A bus are always replaced PGM materials, and the signals selected by the B bus are always replaced PST materials.

PGM (B)/PST (A):

Using a flip-flop system, the signals selected by the B bus are always replaced PGM materials, and the signals selected by the A bus are always replaced PST materials.

1-1-5. Selecting the transition type

Use the MIX button and WIPE button to select the background transition mode.

1-1-6. Manual transitions

Operate the slide lever to execute transitions manually. If the slide lever is moved while an auto transition is executed, operation will switch to manual as soon as the position of the slide lever has gone beyond the amount of the transition which has been executed.

The bus tally indicators on the left of the lever show the programme output statuses.

When only indicator A is lit:

Only the A bus is output

When both indicators A and B are lit:

Transition underway

When only indicator B is lit:

Only the B bus is output

<Setting the slide lever function>

[13] Operation Menu
7. Slide Lever

Any of the following targets for which the transition is to be executed can be set by operating the slide lever.

| | |
|------------------|---|
| BKGD: | Background transition |
| KEY: | Key transition |
| PinP: | PinP transition |
| NoAssign: | Transitions are not executed even when the slide lever is operated. |

1. Basic operations

1-1-7. Auto transition

When the AUTO button is pressed, the background transition is executed automatically for the transition duration which has been set.

When it is pressed while the slide lever is at a midway setting, the transition is executed for the duration remaining from the midway setting.

The transition duration can be set using the following menu operation.

[1] TIME/CBGD Menu 1. AUTO Time

When the AUTO button is held down, the time setting is displayed on the OSD menu so the setting can now be changed while checking what is displayed.

The display unit of TIME/CBGD Menu can be changed using the following menu operation.

[13] Operation Menu 6. Time Unit

Either seconds or frames can be selected as the display unit.

Any time from "0f" to "999f" can be set when using frames as the display unit. The time that can be set when using seconds as the display unit differs depending on the video format.

| | |
|---------------------------|-----------------------------|
| 59.94i: max 33s09f | 50p: max 19s49f |
| 59.94p: max 16s39f | 24PsF: max 41s15f |
| 50i: max 39s24f | 23.98PsF: max 41s15f |

- Even when the "Key", "PinP" or "NoAsign" has been selected as the setting of the slide lever function, the background always serves as the target for executing auto transitions.

1-1-8. Cut transition

When the CUT button is pressed, the background transition is executed instantly.

- Even when the "Key", "PinP" or "NoAsign" has been selected as the setting of the slide lever function, the background always serves as the target for executing cut transitions.

1. Basic operations

1-2. Wipe

Wipe patterns or borders can be set for executing the background transition.

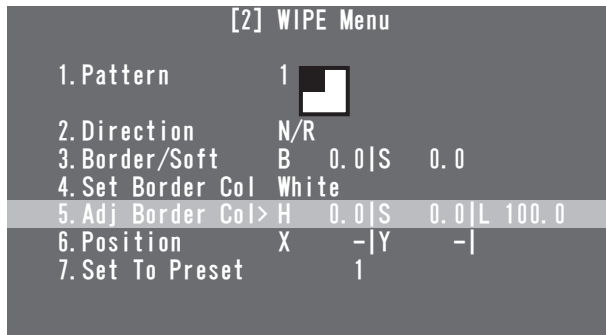

1-2-1. Selecting the wipe pattern

[2] WIPE Menu 1. Pattern

The wipe pattern can be selected by turning the OSD/TIME dial.

| Wipe patterns and their numbers | | | | |
|---------------------------------|----|----|---|----|
| | | | | |
| | | | | |
| | | | | |
| 1 | 2 | 3 | 4 | 5 |
| 6 | 7 | 8 | 9 | 10 |
| 11 | 12 | 13 | | |

- The wipe pattern can also be changed by turning the OSD/TIME dial while pressing the WIPE button without performing a menu operation.

1-2-2. Selecting the wipe direction

[2] WIPE Menu 2. Direction

This item is used to select the wipe direction.

N (Normal):

Wiping proceeds in the normal direction.

R (Reverse):

Wiping proceeds in the reverse direction.

N/R (Normal/Reverse):

The normal direction is replaced with the reverse direction (or vice versa) when the transition is completed.

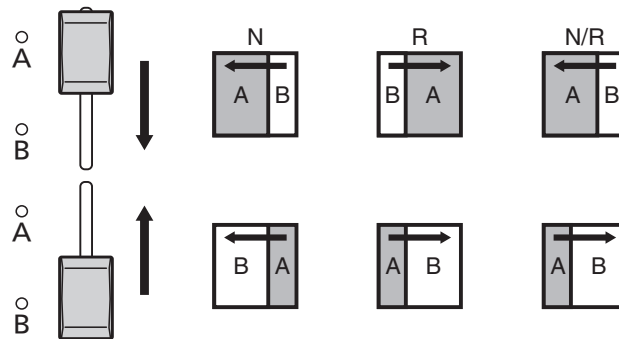

1-2-3. Setting the border width and soft effect

[2] WIPE Menu 3. Border/Soft

[B: Border]

This is used to set the border width for wiping. Select "0.0" as the setting if no effects are to be added to the borders.

[S: Soft]

This is used to set the amount of the soft effects. This amount indicates the ratio of the soft effect to the border width. When only the soft effect is to be added to wipe, set B (border) to "0.0".

1. Basic operations

1-2-4. Setting the border colour

[2] WIPE Menu 4. Set Border Col

This item is used to select any of the following colours for the borders.

White, Yellow, Cyan, Green, Magenta, Red, Blue, Black

1-2-5. Adjusting the border colour

[2] WIPE Menu 5. Adj Border Col

This item is used to adjust the hue (H), saturation (S) and luminance (L) of the colour which has been set for the borders.

1-2-6. Setting the wipe start position

[2] WIPE Menu 6. Position

This item is used to set the position where the transition is to start for wipe patterns No.9, 10, 11, 12 and 13 using the X and Y coordinates.

<Setting range of the X and Y coordinates>

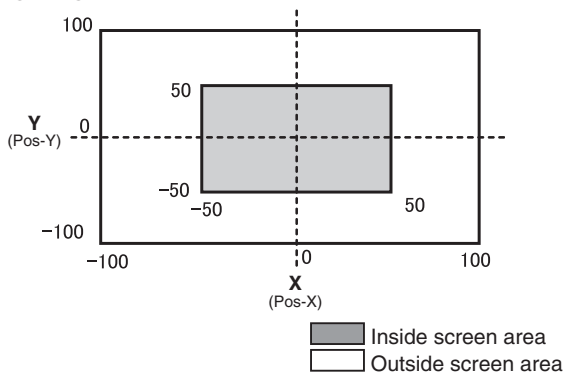

- When the submenu [2] WIPE Menu is displayed, direct operations using the USER buttons and OSD/TIME dial are enabled.

☞ Refer to “2-5-6. Direct operations using the USER buttons and OSD/TIME dial” (<Basics> Operating Instructions).

<Direct operation status display>

U1: Pos-X (X coordinate), U2: Pos-Y (Y coordinate),
U3: —, U4: —

1-2-7. Registering and recalling the preset memories

[2] WIPE Menu 7. Set To Preset

Up to four sets of wipe settings can be registered in the preset memories.

<Registering the settings in the preset memories>

Select 1, 2, 3 or 4, and press the OSD/TIME dial.

The status currently set is now registered in the selected preset number.

<What can be registered in the preset memories>

- Wipe patterns
- Wipe directions
- Border width of wipe
- Soft effect amount
- Border colours
- Position at which the transition starts

<Calling the preset memory settings>

What has been registered in the preset memories can be called using the USER buttons.

- Before any settings are registered or recalled, “WIPE Preset” must be selected by operating the menu item below and the settings must be assigned to the USER buttons.

[12] USER/FMEM Menu 1. USER1

1. Basic operations

1-3. KEY

1-3-1. Concerning key combinations

This operation combines another image with the background image.

In addition, how the key is to be defined can be adjusted, and an edge can be added to the image to be combined with the background.

How key combinations work is shown in the figure below.

<How key combination works>

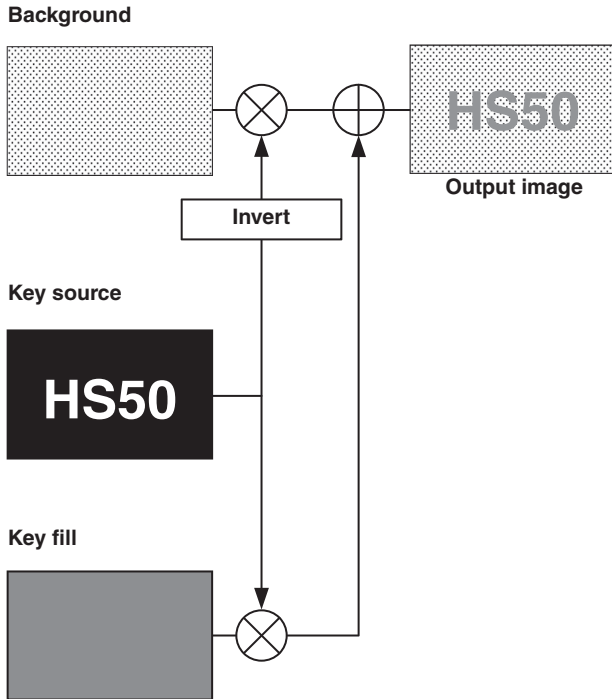

1-3-2. Setting the PinP and KEY priority

Besides keys, PinP (picture in picture) is also available as material to be combined with the background image.

The display priority of the images (that is, which images are shown in front of which images) can be changed using the following menu operation.

[13] Operation Menu
4. Key Priority

PinP over KEY

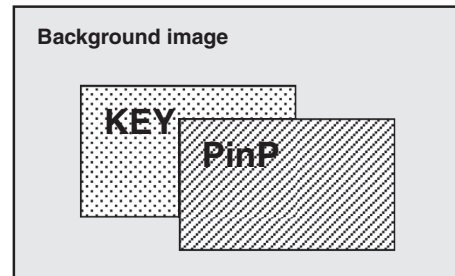

KEY over PinP

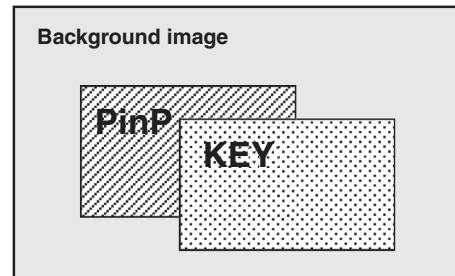

1. Basic operations

1-3-3. Selecting the key materials

Select the key materials using the A bus and B bus crosspoint buttons.

1 Press the KEY-F/S button to set the crosspoint buttons to the key bus material selection mode.

The indicator of the KEY-F/S button blinks.

2 Select the key fill signal using the B bus crosspoint buttons.

3 Select the key source signal using the A bus crosspoint buttons.

4 Press the KEY-F/S button to release the bus selection mode of the crosspoint buttons.

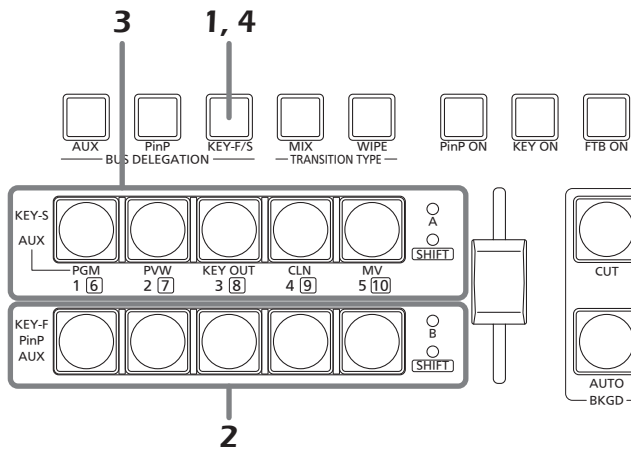

1-3-4. Key transition

When the KEY ON button is pressed, the key transitions (fades in) for the transition duration which has been set.

<Setting the transition duration>

[1] TIME/CBGD Menu
3. KEY Time

- The transition duration can also be changed by turning the OSD/TIME dial while pressing the KEY ON button. When the KEY ON button is held down, the duration setting is displayed on the OSD menu so the setting can now be changed while checking what is displayed.

The key transition can also be executed by operating the slide lever.

<Selecting the slide lever operation>

[13] Operation Menu
7. Slide Lever

1. Basic operations

1-3-5. Key setup

The key type and other settings can be selected.

| [4] KEY Setup Menu | |
|--------------------|---------------------|
| > 1. Key Type | Luminance (ChrmOff) |
| 2. Fill | Bus |
| 3. PVW | On |
| 4. Set Fill Col | White |
| 5. Adj Fill Col | H 0.0 S 0.0 L 100.0 |
| 6. Edge Type | Off |
| 7. Edge Direction | - |
| 8. Edge Width | - |
| 9. Set Edge Col | Black |
| 10. Adj Edge Col | H 0.0 S 0.0 L 0.0 |

● Key Type

[4] KEY Setup Menu 1. Key Type

This item is used to select the key type.

Luminance(ChrmOff)

(luminance key/chroma off: Self key):

The key signal is created from the luminance component of the key fill signal.

Luminance(ChrmOn)

(luminance key/chroma on: Self key):

The key signal is created from the luminance and chrominance components of the key fill signal.

Linear (linear key: EXT key):

The key signal is created from the luminance component of the key source signal.

This setting is used when the key source signal and key fill signal are different.

Chroma (Chroma key: Self key):

The key signal is created using a specific hue of the key fill signal as a reference.

Since the luminance key and chrominance key function as self keys, the key fill signal is used as the key source signal. When the luminance key or chrominance key has been selected as the key type, the key signal remains unchanged even when the key source signal is switched. When the linear key is used, use a material with a black background and white characters or shapes to be used for the key combination as the key source signal. The key combination may not be achieved neatly with materials having colours other than black and white.

With materials with a white background and black characters, for example, the key level can be reversed and used by selecting ON for the key invert setting.

<Setting the key invert>

[5] KEY Adjust Menu 4. Invert

● Fill

[4] KEY Setup Menu 2. Fill

This item is used to select the fill type.

Bus:

The bus signal is used for the key fill signal.

Matte:

The internal fill matte is used for the key fill signal.

● PVW

[4] KEY Setup Menu 3. PVW

This item enables an image with key effects added to be output for the PVW image to adjust and check the key.

On: An image with key effects added is output for the PVW image.

Off: An image with no key effects added is output for the PVW image.

● Set Fill Col

[4] KEY Setup Menu 4. Set Fill Col

This item is used to select any of the following colours for the fill matte.

White, Yellow, Cyan, Green, Magenta, Red, Blue, Black

● Adj Fill Col

[4] KEY Setup Menu 5. Adj Fill Col

This item is used to adjust the hue (H), saturation (S) and luminance (L) of the colour which has been set for the fill matte.

1. Basic operations

● Edge Type

[4] KEY Setup Menu
6. Edge Type

This item is used to add borders, shadows or other edges to the key.

Off:

An edge is not added.

Border:

A border is added around the entire frame.

Drop:

A diagonal border is added.

Shadow:

A shadow is added.

Outline:

An outline (only a border with no fill) is added.

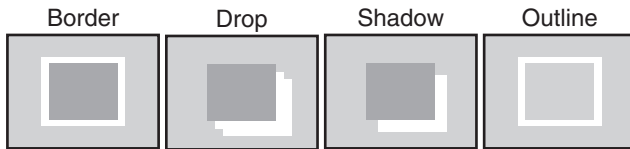

● Edge Direction

[4] KEY Setup Menu
7. Edge Direction

This item is used to set the direction (in 45-degree increments) in which to add “Drop” or “Shadow”.

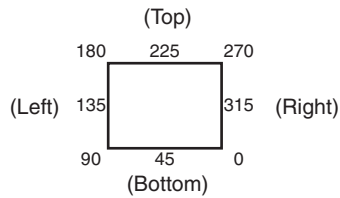

● Edge Width

[4] KEY Setup Menu
8. Edge Width

This item is used to set the edge width.

● Set Edge Col

[4] KEY Setup Menu
9. Set Edge Col

This item is used to select any of the following colours for the edges.

White, Yellow, Cyan, Green, Magenta, Red, Blue, Black

● Adj Edge Col

[4] KEY Setup Menu
10. Adj Edge Col

This item is used to adjust the hue (H), saturation (S) and luminance (L) of the colour which has been set for the edges.

1. Basic operations

1-3-6. Key adjustments

How the key is to be defined can be adjusted.

| [5] KEY Adjust Menu | | | |
|---------------------|---|-----|-------|
| > 1. Clip | | | 0.0 |
| 2. Gain | | | 100.0 |
| 3. Density | | | 100.0 |
| 4. Invert | | | Off |
| 5. Mask | | | Off |
| 6. Mask Adjust1 | L | - R | - |
| 7. Mask Adjust2 | T | - B | - |
| 8. Mask Invert | | | - |

● Clip

[5] KEY Adjust Menu 1. Clip

This item is used to set the reference level for creating the luminance key and linear key.

- The item cannot be used when Chroma (chroma key/self key) has been selected as the key type.

● Gain

[5] KEY Adjust Menu 2. Gain

This item is used to set the amplification level of the luminance key and linear key.

- The item cannot be used when Chroma (chroma key/self key) has been selected as the key type.

● Density

[5] KEY Adjust Menu 3. Density

This item is used to adjust key density.
When "0" is selected as the setting, the keys will no longer be displayed.

● Invert

[5] KEY Adjust Menu 4. Invert

This item is used to set key invert.
On: The internally generated key signal is inverted.
Off: The key signal is not inverted.

● Mask

[5] KEY Adjust Menu 5. Mask

This item is used to set the masking method.

- On:** The area set using the "6. Mask Adjust1" and "7. Mask Adjust2" items is masked.
- Off:** The key signal is not masked.

● Mask Adjust1, Mask Adjust2

[5] KEY Adjust Menu 6. Mask Adjust1 7. Mask Adjust2

This item is used to set the area to be marked.

- 6. Mask Adjust1 item:**
This sets the left (L) and right (R) of the area.
- 7. Mask Adjust2 item:**
This sets the top (T) and bottom (B) of the area.

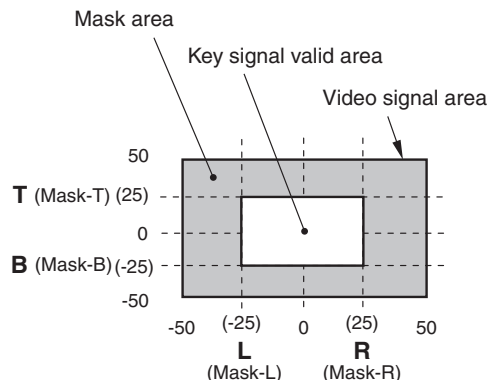

- When the submenu [5] KEY Adjust Menu is displayed, direct operations using the USER buttons and OSD/TIME dial are enabled.
Refer to "2-5-6. Direct operations using the USER buttons and OSD/TIME dial" (<Basics> Operating Instructions).

<Direct operation status display>

U1: Mask-L, U2: Mask-R, U3: Mask-T, U4: Mask-B

● Mask Invert

[5] KEY Adjust Menu 8. Mask Invert

This item is used to set the mask signal inversion.

- On:** The mask signal is inverted.
- Off:** The mask signal is not inverted.

1. Basic operations

1-3-7. Chroma key adjustments

How the chroma key is to be defined can be adjusted.

| [6] ChromaKey Menu | | | | |
|--------------------|-------|-------|---------|-------|
| > 1. Marker | Off | | | |
| 2. Sample | Start | | | |
| 3. Marker Pos | X | - Y | - S | - |
| 4. Marker Aspect | - | | | |
| 5. Ref Adjust | H | 354.0 | S 100.0 | L 7.0 |
| 6. Y-Influence | 0.0 | | | |
| 7. Radius | H | 100.0 | S 50.0 | |
| 8. Soft | 0.0 | | | |
| 9. Cancel | 0.0 | | | |

Before proceeding with the adjustments, select "Chroma" as the key type using the menu item below.

- When ON has been selected as the sample marker setting, "Chroma" is automatically selected as the key type.

[4] KEY Setup Menu 1. Key Type

As the chroma key, a key signal is created using a specific hue as a reference.

For instance, the key signal is created by detecting the colour of the background from the image of a person standing in front of a specific background colour, and another background is combined.

This unit uses an area system whose area is designated by a rectangular frame. The result of averaging the colours of the pixels inside that area is used as the chroma key reference colour (key reference), and the maximum deviation from the average value is used as the radius of the chroma key oval.

Chroma keys faithful to the chroma space sample (area © in the figure) can be generated.

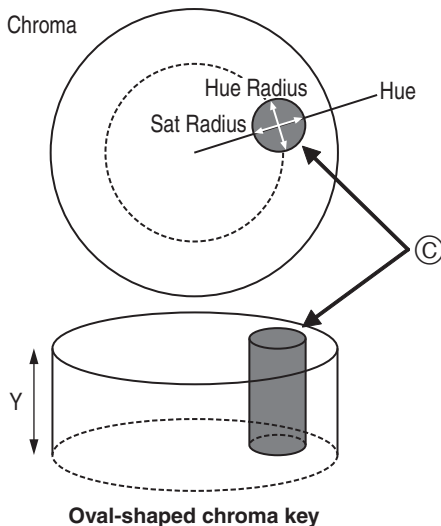

■ Executing the sampling automatically

By specifying the area where the background is to be inserted, the chroma components are sampled.

● Marker

[6] ChromaKey Menu 1. Marker

This item is used to set the sample marker to ON to display the marker on the PVW image.

● Marker Pos

[6] ChromaKey Menu 3. Marker Pos

This item is used to adjust the X coordinate, Y coordinate and size of the sample marker.

● Sample

[6] ChromaKey Menu 2. Sample

Press the OSD/TIME dial to sample the hue components of the area selected by the sample marker.

- When sampling is completed, the image obtained by combining the chroma key with the PVW image is output. (Set the PVW function of the key to ON.)
- While the sample marker is displayed, direct operations using the USER buttons and OSD/TIME dial are enabled. Refer to "2-5-6. Direct operations using the USER buttons and OSD/TIME dial" (<Basics> Operating Instructions).

<Direct operation status display>

U1: Pos-X (X coordinate), U2: Pos-Y (Y coordinate),
U3: Size, U4: Aspect (Aspect ratio)

Sampling is initiated when the OSD/TIME dial is pressed after the sample marker has been adjusted.

1. Basic operations

■ Other chroma key settings

● Marker Aspect

[6] ChromaKey Menu 4. Marker Aspect

This item is used to change the aspect ratio of the sample marker.

● Ref Adjust

[6] ChromaKey Menu 5. Ref Adjust

This item makes it possible to change the colour to be used as the chroma key reference from the sampled colour.

H (Hue):

Hue to be used as the reference

S (Saturation):

Colour saturation to be used as the reference

L (Luminance):

Luminance to be used as the reference

- After auto sampling is finished, the sampled values are displayed.

● Y-Influence

[6] ChromaKey Menu 6. Y-Influence

This item is used to set the extent of the influence to be exerted by the Y (luminance) component.
When “0” is set as the Y-Influence value, the Y components cease to exert any influence.
When the Y-Influence value is increased, both the range in which the high-luminance components are missing and the range in which the low-luminance components are missing are narrowed down.
The Y-Influence setting is adjusted when the background colours are reflected faintly in the white parts of subjects.

● Radius

[6] ChromaKey Menu 7. Radius

This item is used to set the range of the colour to be defined.

H (Hue-Radius):

Extent of the range of the hue to be defined

S (Saturation-Radius):

Extent of the range of the colour saturation to be defined

- After auto sampling is finished, the sampled values are displayed.

● Soft

[6] ChromaKey Menu 8. Soft

This item is used to adjust the amount of the soft effect on the boundary of the colour to be defined.

● Cancel

[6] ChromaKey Menu 9. Cancel

This item is used to adjust the amount of colour muting. The colour muting is adjusted when the background colour is superimposed over the subject.

Memo

Knack of adjusting the chroma key

The chroma key adjustments are facilitated by following the steps below.

- ① Initiate automatic sampling, and decide on the colour to be defined.
 - ② Using the “7. Radius” item, adjust so that the background colour is completely defined.
 - ③ Using the “8. Soft” item, finely adjust the key signal boundary.
-

1. Basic operations

1-4. PinP (picture in picture)

This function involves combining another image with the background image.

1-4-1. Selecting the PinP material

Select the PinP material using the B bus crosspoint buttons.

- 1 Press the PinP button to establish the bus selection mode for the crosspoint buttons.**
The indicator of the PinP button blinks.
- 2 Select the PinP signal using the B bus crosspoint buttons.**
- 3 Press the PinP button to release the bus selection mode for the crosspoint buttons.**

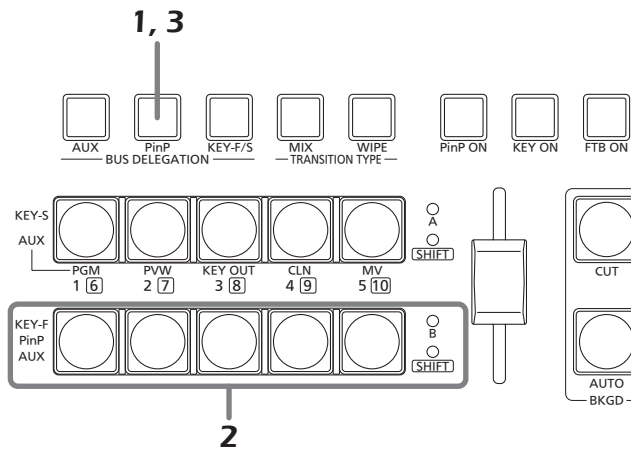

1-4-2. PinP transition

When the PinP button is pressed, the PinP image transitions (fades in) for the transition duration which has been set.

<Setting the transition duration>

[1] TIME/CBGD Menu 2. PinP Time

- The transition duration can also be changed by turning the OSD/TIME dial while pressing the PinP button. When the PinP button is held down, the duration setting is displayed on the OSD menu so that the setting can now be changed while checking what is displayed.

The PinP transition can also be initiated by operating the slide lever.

<Selecting the slide lever operation>

[13] Operation Menu 7. Slide Lever

1. Basic operations

1-4-3. PinP settings

Settings can be selected for the PinP images.

| [3] PinP Menu | | | | | | |
|-------------------|--------|------|-------|-----|---|-------|
| > 1. Shape | Square | | | | | |
| 2. Pos:X/Y/Size | X | 0.00 | Y | 0.0 | S | 25.0 |
| 3. PVW | Off | | | | | |
| 4. Border/Soft | B | 0.0 | S | 0.0 | | |
| 5. Set Border Col | White | | | | | |
| 6. Adj Border Col | H | 0.0 | S | 0.0 | L | 100.0 |
| 7. Trim Adjust1 | Off | L | - T - | | | |
| 8. Trim Adjust2 | R | - B | - | | | |
| 9. Set To Preset | 1 | | | | | |

● Shape

[3] PinP Menu 1. Shape

This item enables any of the following shapes to be selected when combining the PinP image.

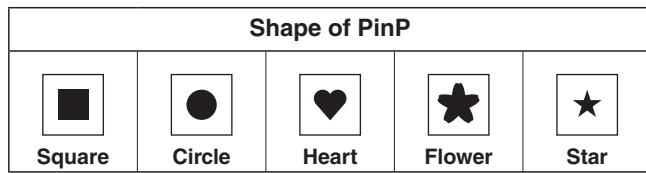

● Pos:X/Y/Size

[3] PinP Menu 2. Pos:X/Y/Size

This item is used to adjust the centre position (X: X coordinate and Y: Y coordinate) and size (S) of the PinP image.

<Setting range of the X and Y coordinates>

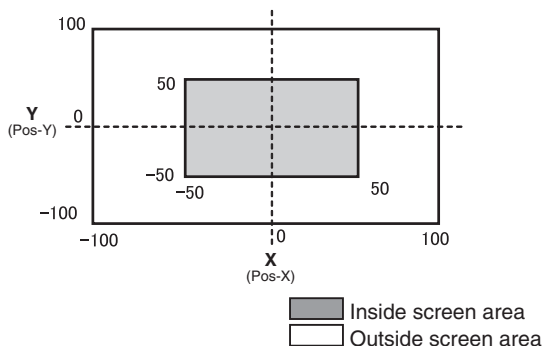

- When the submenu [3] PinP Menu is displayed, direct operations using the USER buttons and OSD/TIME dial are enabled.
 - Refer to "2-5-6. Direct operations using the USER buttons and OSD/TIME dial" (<Basics> Operating Instructions).

<Direct operation status display>

U1: Pos-X (X coordinate), U2: Pos-Y (Y coordinate), U3: Size, U4: —

Note

The size of the image cannot be changed when the Dot by Dot mode has been set for the PinP material.

● PVW

[3] PinP Menu 3. PVW

This item makes it possible to establish the setting for outputting the PinP image to the PVW image.

● Border Width

[3] PinP Menu 4. Border/Soft

[B: Border]

This is used to set the width of the PinP image border.

- Set "0.0" when the border effect is not going to be added.

[S: Soft]

This is used to set the amount of the PinP image's soft effect.

● Set Border Col

[3] PinP Menu 5. Set Border Col

This item is used to select any of the following colours for the borders of the PinP image.

White, Yellow, Cyan, Green, Magenta, Red, Blue, Black

● Adj Border Col

[3] PinP Menu 6. Adj Border Col

This item is used to adjust the hue (H), saturation (S) and luminance (L) of the colour which has been set for the borders of the PinP image.

1. Basic operations

● Trim Adjust1, Trim Adjust2

[3] PinP Menu
7. Trim Adjust1
8. Trim Adjust2

The method of trimming the PinP image and the area to be trimmed are set using the “7. Trim Adjust1” and “8. Trim Adjust2” items.

<Mode settings>

Off:

The image is not trimmed.

4:3:

The image is automatically trimmed so that its aspect ratio is 4:3.

Manual:

The image is trimmed in the area which has been set using the “7. Trim Adjust1” and “8. Trim Adjust2” items.

<Area settings>

Set the values for left (L), top (T), right (R) and bottom (B) of the trimming area.

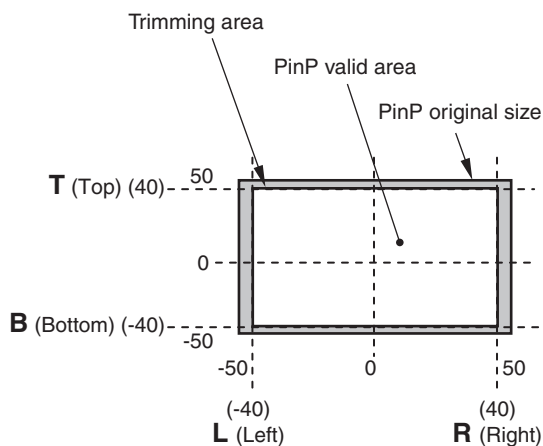

● Set To Preset

[3] PinP Menu
9. Set To Preset

Up to four sets of PinP image settings can be registered in the preset memories.

<Registering the settings in the preset memories>

Select 1, 2, 3 or 4, and press the OSD/TIME dial.

The status currently set is now registered in the selected preset number.

<What can be registered in the preset memories>

- Shape used when combining the images
- Image position (X, Y)
- Image size
- Border width
- Border colour
- Soft effect amount
- Trimming setting

<Calling the preset memory settings>

What has been registered in the preset memories can be called using the USER buttons.

- Before any settings are registered or recalled, “PinP Preset” must be selected by operating the menu item below and the settings must be assigned to the USER buttons.

[12] USER/FMEM Menu
1. USER1

1. Basic operations

1-4-4. Transition between PinP materials

When a PinP bus material has been selected, the effect to be produced when images are switched can be executed as a MIX transition. (Bus transition function)

- When one material set to the Dot by Dot mode and another material have been switched, cut switching where the images change in an instant is performed.

[1] TIME/CBGD Menu

7. PinP BUS Trans

Set the transition duration, and set the bus transition function to "Enable" or "Disable".

While the transition is underway, the indicator of the transition source button lights, and the indicator of the transition destination button blinks.

When the transition is completed, the indicator of the transition source button goes off, and the indicator of the transition destination button lights.

When another signal has been selected while a transition is underway, the processing for the transition will continue from the interim point.

1. Basic operations

1-4-5. Effect dissolve

This function enables one effect to be switched to another smoothly when the data in the preset memory where the PinP image settings were registered is called using the USER buttons.

- Before using the function, set the transition duration and either enable or disable for effect dissolve using the menu below.

[1] TIME/CBGD Menu 8. PinP EFFDSL

<Items covered by effect dissolve>

- Image position (X, Y)
- Image size
- Border width
- Border colour
- Soft effect amount
- Trimming area setting
(Value which has been set in the Manual mode)

1-4-6. Selecting the Dot by Dot mode

When 1080/59.94i or 1080/50i has been selected as the unit's video format setting, the images of the SD format having the same frequency (480/59.94i or 576/50i) are selected as the PinP materials. These materials can also be combined in the Dot by Dot mode (actual size images). In this mode, the SD format images are not up-converted so image deterioration can be prevented.

[10] Input Menu 1. Mode

Normal:

The input signals in conformity with the system format are enabled.

DbyD:

The images are combined in the Dot by Dot mode (actual size images).

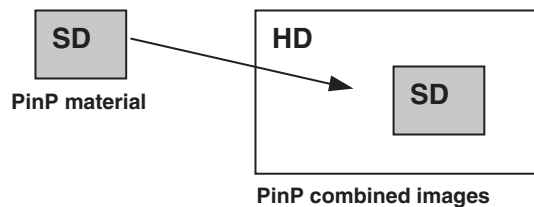

1. Basic operations

1-5. FTB (fade to black)

Pressing the FTB ON button initiates fade-out from the programme image to a black screen or fade-in from a black screen to the programme image for the transition duration which has been set.

<Setting the transition duration>

[1] TIME/CBGD Menu
4. FTB Time

<Selecting the image>

[1] TIME/CBGD Menu
5. FTB Source

One of the following images can be selected to appear on the screen when fading out.

FMEM1, FMEM2, CBGD, White, Black

- The transition duration can also be changed by turning the OSD/TIME dial while pressing the FTB ON button. When the FTB ON button is held down, the duration setting is displayed on the OSD menu so the setting can now be changed while checking what is displayed.

1-6. Internal colour signals

These signals allow the colour of the background used by the bus to be set.

● CBGD Colour

[1] TIME/CBGD Menu
9. Set CBGD Col

Any of the following colours can be selected for the background image.

White, Yellow, Cyan, Green, Magenta, Red, Blue, Black

● Colour Adjust

[1] TIME/CBGD Menu
10. Adj CBGD Col

This item is used to adjust the hue (H), saturation (S) and luminance (L) of the colour which has been set for the background image.

1. Basic operations

1-7. Switching the AUX output

1-7-1. Selecting the AUX bus material

The AUX output material is selected using the A bus and B bus crosspoint buttons.

- 1 Press the AUX button to set the crosspoint buttons to the AUX bus material selection mode.**

The indicator of the AUX button blinks.

- 2 Select the material using the A bus or B bus crosspoint buttons.**

[A bus crosspoint buttons]

When buttons [1], [2], [3], [4] and [5] are pressed, PGM, PVW, KEY OUT, CLN or MV are selected, respectively.

[B bus crosspoint buttons]

When the buttons from [1] to [5] are pressed, the materials assigned to the corresponding XPT1 to XPT5 are selected.

When the button from [1] to [5] are pressed while the SHIFT button is held down, the materials assigned to the corresponding XPT6 to XPT10 are selected.

- 3 Press the AUX button to release the bus selection mode for the crosspoint buttons.**

1-7-2. Transitions between AUX materials

When an AUX bus material has been selected, the effect to be produced when images are switched can be executed as a MIX transition. (Bus transition function)

[1] TIME/CBGD Menu 6. AUX BUS Trans

Set the transition duration, and set the bus transition function to "Enable" or "Disable".

While the transition is underway, the indicator of the transition source button lights, and the indicator of the transition destination button blinks.

When the transition is completed, the indicator of the transition source button goes off, and the indicator of the transition destination button lights.

When another signal has been selected while a transition is underway, the processing for the transition will continue from the interim point.

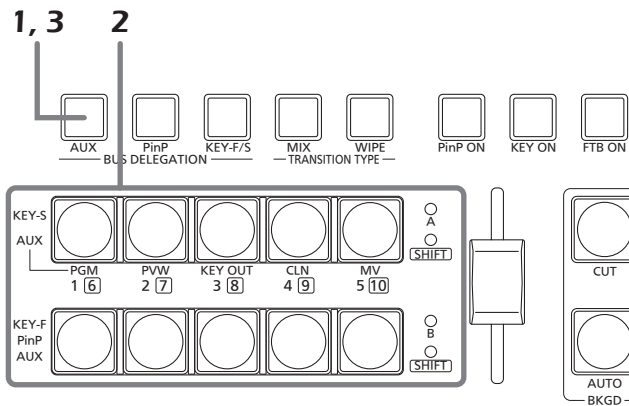

1. Basic operations

1-8. Setting the USER buttons

Menu item functions can be assigned to the USER 1[3] button and USER 2[4] button for use later.

Up to four functions can be assigned from USER1 to USER4.

| [12] USER/FMEM Menu | |
|---------------------|---------------|
| > 1. USER1 | PinP Preset |
| 2. USER2 | - |
| 3. USER3 | - |
| 4. USER4 | - |
| 5. FMEM Select | FMEM1 |
| 6. AUX To FMEM | Rv:Off EX:ON |
| 7. FMEM Mode | M:Auto EX:ON |

The functions registered in [USER1] and [USER3] are assigned to the USER 1 button, and the functions registered in [USER2] and [USER4] are assigned to the USER 2 button.

While the SHIFT button is held down, the function registered in [USER3] or [USER4] can be selected.

The button indicator is lit when the functions assigned to the button are enabled, and it is off when the functions are disabled.

Each time a USER button is pressed, its functions are switched between enabled and disabled.

The following functions can be assigned to the USER buttons (USER 1 and USER 2).

| No. | Item | Function |
|-----|-----------------|---|
| 1 | PinP Preset | This item can be set in the [USER1] only. When it is set, [USER1] to [USER4] can all be used for calling the data in the PinP preset memories. |
| 2 | WIPE Preset | This item can be set in the [USER1] only. When it is set, [USER1] to [USER4] can all be used for calling the data in the WIPE preset memories. |
| 3 | PinP PVW | The PinP image is output to the PVW image. |
| 4 | KEY PVW | KEY is output to the PVW image. |
| 5 | GPI Input | The GPI input is enabled or disabled. |
| 6 | GPI Output | The GPI output is enabled or disabled. |
| 7 | CamCont Link | Link control with the AW-RP50 is set to ON or OFF. |
| 8 | AUX Transition | The AUX transitions are enabled or disabled. |
| 9 | PinP Transition | The PinP transitions are enabled or disabled. |
| 10 | EFFDSLVL | Effect dissolve is enabled or disabled. |
| 11 | StrFMEM1 | The images of the AUX bus are imported into the frame memory (FMEM1). |
| 12 | StrFMEM2 | The images of the AUX bus are imported into the frame memory (FMEM2). |
| 13 | No Assign | No item assigned |

Even when functions have been assigned to the USER button, the assigned functions will be disabled in the following situations, and direct operations using the USER buttons and OSD/TIME dial will be enabled.

- When the chroma key marker is displayed
- When the submenu [2] WIPE Menu is displayed
- When the submenu [3] PinP Menu is displayed
- When the submenu [5] KEY Adjust Menu is displayed

☞ Refer to “2-5-6. Direct operations using the USER buttons and OSD/TIME dial” (<Basics> Operating Instructions).

1. Basic operations

1-9. Frame memories

Still images can be stored in the unit's two internal frame memories for use later.

The still images are transferred to the frame memories from the AUX bus or computer.

- For details on the function for transferring data to and from a computer, refer to "6. Connections with a computer".

The images in the frame memories can be used as bus images by assigning FMEM1 and FMEM2 in the crosspoint buttons.

☞ Refer to "1-1-3. Assigning signals to the crosspoint buttons".

In addition, the frame memory images can be used instead of the black screen with the FTB (fade to black) function. The data for the images stored in the frame memories can be retained even when the power is turned off by saving it in the flash memory area which is incorporated inside the unit.

1-9-1. Transferring images from the AUX bus

The frame memory settings can be selected.

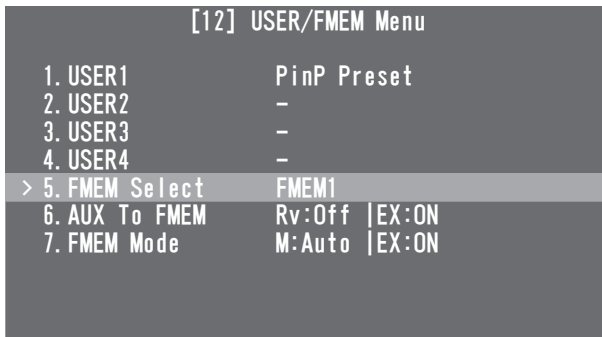

[12] USER/FMEM Menu 6. AUX To FMEM

Rv (Review):

This setting determines whether the review display is shown.

On: After an image has been imported, the image in the frame memory (FMEM1 or FMEM2) selected for the AUX bus is displayed for about 2 seconds. Even when the review display appears, the next image can be imported.

Off: The review display is not shown.

EX (Execute):

When the OSD/TIME dial is pressed, still images are imported into the frame memory.

[12] USER/FMEM Menu 5. FMEM Select

Select FMEM1 or FMEM2 as the number of the frame memory in which to store the images.

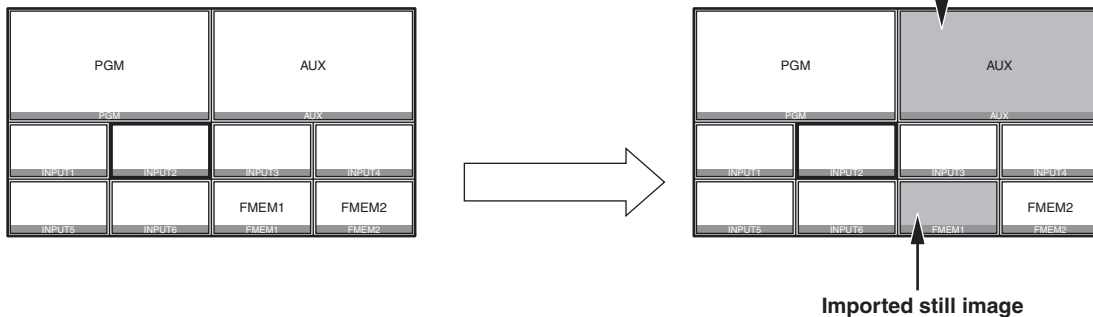

- Even when MV (multi view display) is selected by the AUX bus, the following information is not stored in the frame memory.

Multi view display frame, names of the materials, tally information, audio level meter

1. Basic operations

1-9-2. Saving images in the flash memory

The data of the images stored in the frame memories can be retained even when the unit's power is turned off by saving it in the flash memory area which is incorporated inside the unit.

Whether to automatically save the image data stored in the frame memories or save it manually is set when the data is to be transferred from the AUX bus.

[12] USER/FMEM Menu 7. FMEM Mode

M (Mode):

This is used to set the method of storing the image data in the flash memory area.

Auto: The images are stored automatically.
Manu: The images are stored manually.

EX (Execute):

When the OSD/TIME dial is pressed, the image data in the frame memory is stored in the flash memory area.

- This takes effect when "Manu" has been selecting as the M (Mode) setting.

Note

When data is being written in the flash memory area, a message that the writing is underway is displayed on the OSD menu.

Do not turn off the power while this message is displayed.

2. Input/output signal settings

2-1. Input signal settings

The SDI IN 1 to SDI IN 4 connectors are the SDI signal input connectors, and the DVI IN connector is the DVI-D signal input connector.

A frame synchronizer is incorporated for each of the inputs so that asynchronous video signals can be selected with no accompanying shocks.

<List of settings by input signal>

| Input connector | Setting menu items and sections in this manual | | | | |
|-----------------------|--|-----------|-------|---------------|--------|
| | Mode | Name Type | Name | Freeze Select | Freeze |
| | 2-1-1 | 2-1-2 | 2-1-3 | 2-1-4 | 2-1-5 |
| SDI IN 1, SDI IN 2 | ✓ | ✓ | ✓ | ✓ | ✓ |
| SDI IN 3, SDI IN 4 | ✓ | ✓ | ✓ | ✓ | ✓ |
| DVI IN | — | ✓ | ✓ | — | ✓ |

| Input connector | Setting menu items and sections in this manual | | | |
|-----------------------|--|-------|----------------|----------------------------|
| | VPrC | UC | DVI-IN scaling | DVI-IN information display |
| | 2-1-6 | 2-1-7 | 2-1-8 | 2-1-9 |
| SDI IN 1, SDI IN 2 | ✓ | — | — | — |
| SDI IN 3, SDI IN 4 | ✓ | ✓ | — | — |
| DVI IN | — | — | ✓ | ✓ |

✓: Can be set; —: cannot be set

To set the input signals, display the [10] Input Menu using the OSD menu, and select the input signals.

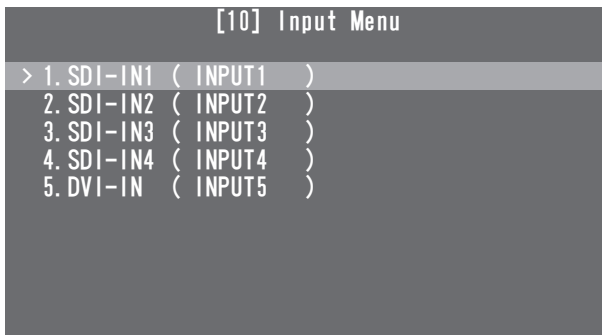

The display is switched to a menu display such as the one shown below by the input signals selected.

The menu title changes to “**Input Menu/Input Connectors (Material Names)**”.

The settings selected using the “4. Name Type” and “5. Name” items described below are displayed in the “(Material Names)” area.

SDI-IN1, SDI-IN2:

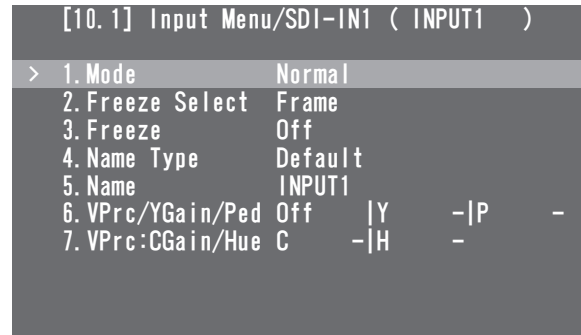

SDI-IN3, SDI-IN4:

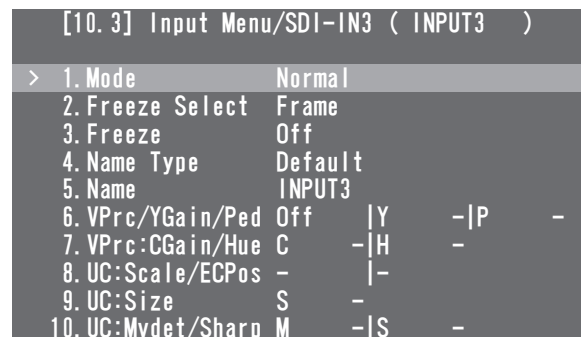

DVI-IN:

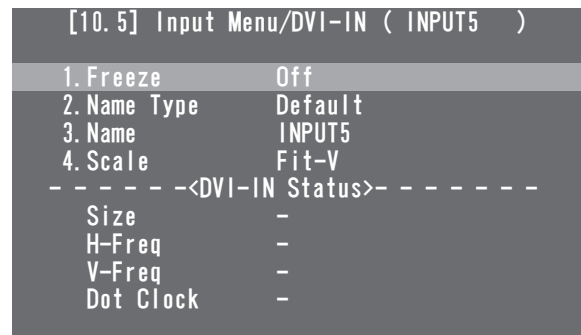

The settings of each menu item will now be described.

2. Input/output signal settings

2-1-1. Setting the input mode

[10.1] Input Menu/SDI-IN1
1. Mode

[10.2] Input Menu/SDI-IN2
1. Mode

[10.3] Input Menu/SDI-IN3
1. Mode

[10.4] Input Menu/SDI-IN4
1. Mode

“Normal” or “DbyD” can be set for the SDI-IN1 and SDI-IN2 connector signals.

An up-converter (UC) function is provided for the SDI-IN3 and SDI-IN4 connectors so “Normal”, “UC”, “DbyD” or “Auto” can be set for these connectors.

The mode is set for each input connector only when 1080/59.94i, 720/59.94p or 1080/50i has been selected as the unit’s video format setting.

When any other video format has been selected, the “Normal” setting is always established.

Normal:

The input signals in conformity with the unit’s video format take effect.

DbyD:

When SD signals with the same frame rate as the unit’s video format have been input, they are input on a dot by dot (equal size) basis with no up-conversion. In this mode, there is minimal deterioration in the image quality and, as such, the mode is used to combine SD format materials using the PinP function.

- This mode can be set only when 1080i is used as the unit’s video format.

UC:

When SD signals with the same frame rate as the unit’s video format have been input, they are up-converted.

Auto:

The input signals in conformity with the unit’s video format take effect.

Furthermore, if SD signals with the same frame rate as the video format are input when HD is selected as the video format, they are up-converted.

- In the Auto mode, the images may be disturbed when the input signals are switched.

2-1-2. Setting the material name type

[10.1] Input Menu/SDI-IN1
4. Name Type

[10.2] Input Menu/SDI-IN2
4. Name Type

[10.3] Input Menu/SDI-IN3
4. Name Type

[10.4] Input Menu/SDI-IN4
4. Name Type

[10.5] Input Menu/DVI-IN
2. Name Type

These items are for setting the type used when providing material names for the signals which are input to each connector.

Default:

The default settings (INPUT1 to INPUT5) are used.

Preset:

The material names provided ahead of time are used. The names are set using the “Name” item.

User:

A material name is set using up to 10 characters. The actual material names are set using the “Name” item.

CAM Name:

When an IP connection is established with the AW-RP50, the remote camera names captured by the AW-RP50 are set as the material names.

2. Input/output signal settings

2-1-3. Setting the material names

[10.1] Input Menu/SDI-IN1
5. Name

[10.2] Input Menu/SDI-IN2
5. Name

[10.3] Input Menu/SDI-IN3
5. Name

[10.4] Input Menu/SDI-IN4
5. Name

[10.5] Input Menu/DVI-IN
3. Name

These are used to set the material names.
Material names can be set when "Preset" or "User" has been selected as the material name type setting.

- The material names are merely displayed (they cannot be set) when "Default" or "CAM Name" has been selected as the material name type setting.

When "Preset" is selected

The materials names are set using the "type + number" format.

Type: CAM, C, CG, CGV, CGK, PC, V, VTR, VCR
Numbers: 1 to 9

When "Preset" is selected as the material name type setting, the "Name" item will be displayed as shown below.

3. Name >CG | 1

How to set the material names:

Press the OSD/TIME dial, and move the blinking part to the position where the material type is to be selected.
Turn the OSD/TIME dial to select the material type.
Press the OSD/TIME dial to move the blinking part to the position where the number is to be selected. Turn the OSD/TIME dial to select the number.

When "User" is selected

Any material names consisting of not more than 10 characters (alphanumerics and symbols which can be expressed in ASCII codes) can be set.

When "User" is selected as the material name type setting, the "Name" item will be displayed as shown below.

3. Name >

How to set the material names:

Material names are set one character at a time.
Turn the OSD/TIME dial to move the blinking part to the character input position, and press the OSD/TIME dial.
Next, turn the OSD/TIME dial to select the character, and press the OSD/TIME dial to enter the selection.

2-1-4. Setting the freeze method

[10.1] Input Menu/SDI-IN1
2. Freeze Select

[10.2] Input Menu/SDI-IN2
2. Freeze Select

[10.3] Input Menu/SDI-IN3
2. Freeze Select

[10.4] Input Menu/SDI-IN4
2. Freeze Select

These are used to select the increment in which the SDI input signal images are to be frozen (turned into still images).

Frame:

The images are frozen in 1-frame increments.

Field:

The images are frozen in 1-field increments.

This is used when freezing moving images.

With interlace signals, however, diagonal lines and moving parts appear jagged.

2. Input/output signal settings

2-1-5. Freezing and canceling the freezing of the input images

[10.1] Input Menu/SDI-IN1
3. Freeze

[10.2] Input Menu/SDI-IN2
3. Freeze

[10.3] Input Menu/SDI-IN3
3. Freeze

[10.4] Input Menu/SDI-IN4
3. Freeze

[10.5] Input Menu/DVI-IN
1. Freeze

These are used to freeze the input signal images or cancel the freezing of these images.

On: The images are frozen.

Off: The image freezing is cancelled.

- When the multi view display is used to show the input signals of frozen images, the "F" mark appears in front of the material names.

2-1-6. Setting the video process function

The video process function works for all the SDI input signal images.

The colour tones can be changed on an image by image basis.

The "VPrc:YGain/Ped" and "VPrc:CGain/Hue" items are used to change them.

| | | |
|----------------|-------|---|
| VPrc:YGain/Ped | VPrc | This is used to enable or disable the video process function. On: Function enabled Off: Function disabled |
| | YGain | This is used to set the gain of the Y signal. 0.0 to 200.0 |
| | Ped | This is used to set the pedestal level value. -20.0 to 20.0 |
| VPrc:CGain/Hue | CGain | This is used to set the gain value of the saturation. 0.0 to 200.0 |
| | Hue | This is used to set the amount of change in the hue. 0.0 to 359.9 |

2-1-7. Setting the up-converter

This unit features an up-converter function.

The up-converter is set on the SDI-IN3 and SDI-IN4 menus.

[10.3] Input Menu/SDI-IN3
8. UC:Scale/ECPos

[10.4] Input Menu/SDI-IN4
8. UC:Scale/ECPos

Scale: "SQ," "EC" or "LB" is set as the scaling method.



Input image

SQ

EC

LB

| | |
|------------------------|--|
| SQ (squeeze) | The image is enlarged both horizontally and vertically to fill the entire screen. |
| EC (edge crop) | The aspect ratio of the image is maintained, the image size is increased in accordance with the vertical resolution, and black bands are added at the left and right. |
| LB (letter box) | The aspect ratio of the image is maintained, the image size is increased in accordance with the horizontal resolution, and the image is cropped at the top and bottom. |

ECPos: The image position is finely adjusted.

This can be set only when "EC" (edge crop) has been selected as the Scale setting.

| | |
|---------------|--|
| Center | The image is positioned in the centre, and black images are added at the left and right. |
| Right | The image is positioned at the right, and a black image is added at the left. |
| Left | The image is positioned at the left, and a black image is added at the right. |

[10.3] Input Menu/SDI-IN3
9. UC:Size

[10.4] Input Menu/SDI-IN4
9. UC:Size

The size of the up-converted input image is adjusted using a percentage from 100 % to 110 %.

2. Input/output signal settings

[10.3] Input Menu/SDI-IN3 10. UC:Mvdet/Sharp

[10.4] Input Menu/SDI-IN4 10. UC:Mvdet/Sharp

Mvdet: This is used to set the motion detection sensitivity of the image.

1 ← 2 ← 3 ← 4 ← 5
Toward still images Standard Toward moving images

Sharp: This is used to enhance the sharpness of the image edges.

1 ← 2 ← 3 ← 4 ← 5
Not sharp edges Standard Very sharp edges

2-1-8. Setting the input image scaling

[10.5] Input Menu/DVI-IN 4. Scale

This is used to set the scaling for the DVI-D input signal images.

Listed below are the resolutions of the images which can be input.

Resolutions supported

| | |
|-------------|----------------------|
| XGA | 1024 × 768/60 Hz |
| WXGA | 1280 × 768/60 Hz |
| SXGA | 1280 × 1024/60 Hz |
| WSXGA+ | 1680 × 1050/60 Hz |
| UXGA | 1600 × 1200/60 Hz |
| WUXGA | 1920 × 1200/60 Hz |
| 1080/59.94p | 1920 × 1080/59.94 Hz |
| 1080/50p | 1920 × 1080/50 Hz |





Select the scaling method from among the options listed below.

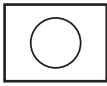
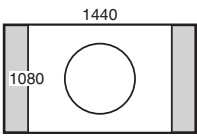
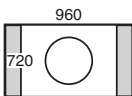
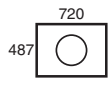
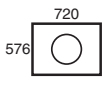
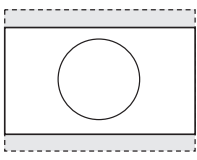
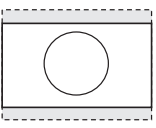
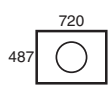
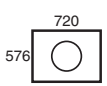
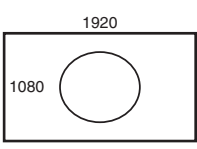
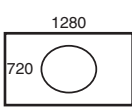
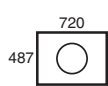
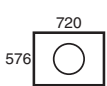
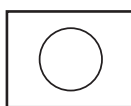
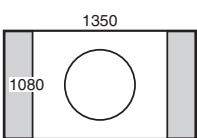
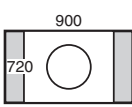
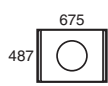
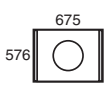
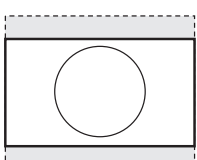
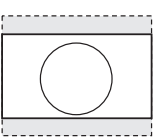

| | |
|--------------|--|
| Fit-V | The aspect ratio of the input image is maintained, and the size of the image is enlarged or reduced in accordance with the vertical resolution. |
| Fit-H | The aspect ratio of the input image is maintained, and the size of the image is enlarged or reduced in accordance with the horizontal resolution. |
| FULL | The size of the image is enlarged or reduced in accordance with the system resolution. <ul style="list-style-type: none"> • The aspect ratio of the image is not maintained. • The enlargement and reduction ratios differ between the horizontal and vertical directions. |

- For details on which sizes are supported for which formats, refer to “Table of DVI input scaling sizes” on the next page.

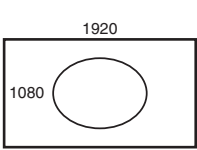
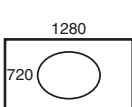
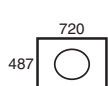
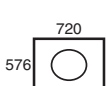
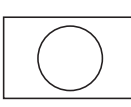
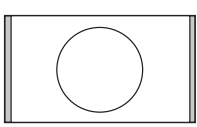
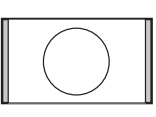
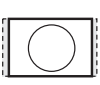
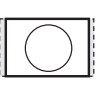
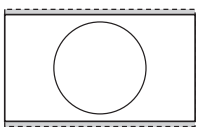
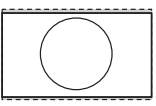
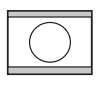
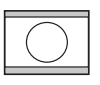
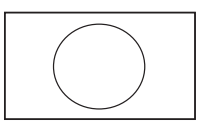
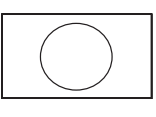
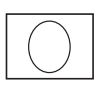







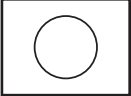
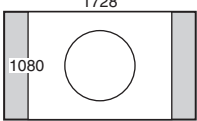
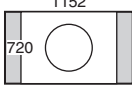
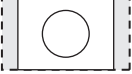
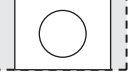
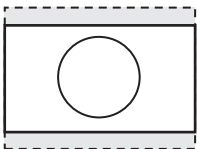
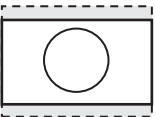

2. Input/output signal settings

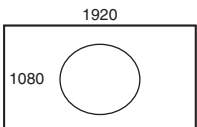

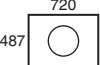
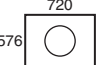
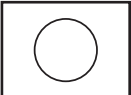
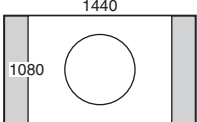
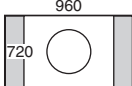
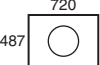
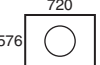
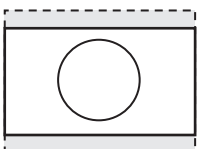
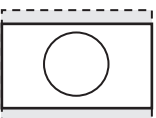
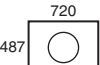
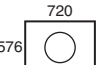
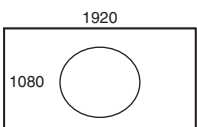
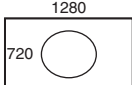
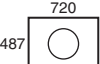
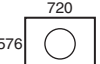
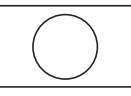
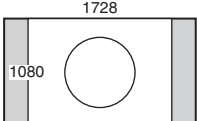
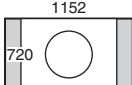
● Table of DVI input scaling sizes

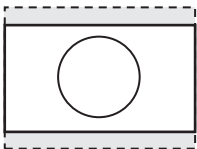
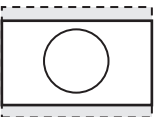
| DVI format | Mode | HD/1080i | HD/720P | SD/NTSC | SD/PAL |
|--|-------|---|---|---|---|
| | | 1920 × 1080 | 1280 × 720 | 720 × 487 | 720 × 576 |
| XGA 1024 × 768  | Fit-V |  |  |  |  |
| | Fit-H |  |  |  |  |
| | FULL |  |  |  |  |
| SXGA 1280 × 1024  | Fit-V |  |  |  |  |
| | Fit-H |  |  |  |  |
| | FULL |  |  |  |  |
| WXGA 1280 × 768  | Fit-V |  |  |  |  |
| | Fit-H |  |  |  |  |
| | FULL |  |  |  |  |

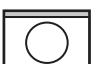
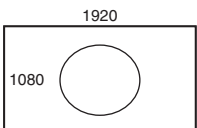
 : Black images are inserted into these areas.
 : Parts of images protruding in these areas are cropped.

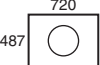
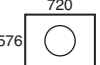
2. Input/output signal settings

| DVI format | Mode | HD/1080i | HD/720P | SD/NTSC | SD/PAL |
|--|-------|---|---|---|---|
| | | 1920 × 1080 | 1280 × 720 | 720 × 487 | 720 × 576 |
| WSXGA+ 1680 × 1050  | Fit-V |  |  |  |  |
| | Fit-H |  |  |  |  |
| | FULL |  |  |  |  |
| UXGA 1600 × 1200  | Fit-V |  |  |  |  |
| | Fit-H |  |  |  |  |
| | FULL |  |  |  |  |
| WUXGA 1920 × 1200  | Fit-V |  |  |  |  |
| | Fit-H |  |  |  |  |
| | FULL |  |  |  |  |

 : Black images are inserted into these areas.
 : Parts of images protruding in these areas are cropped.

2. Input/output signal settings

2-1-9. Displaying the input image information

[10.5] Input Menu/DVI-IN
Size

[10.5] Input Menu/DVI-IN
H-Freq

[10.5] Input Menu/DVI-IN
V-Freq

[10.5] Input Menu/DVI-IN
Dot Clock

These are used to display the information concerning the DVI-D input signal images.
The information cannot be changed.

Size:

This indicates the pixel count of the images.

H-Freq:

This indicates the horizontal frequency of the images.

V-Freq:

This indicates the vertical frequency of the images.

Dot Clock:

This indicates the dot clock frequency of the images.

The formats supported are listed below.

<DVI-D formats supported>

| Input video signal | | | Dot clock frequency (MHz) | Frequency | |
|--------------------|-------------|---------------|---------------------------|------------------|---------------|
| | | | | Horizontal (kHz) | Vertical (Hz) |
| XGA | 1024 × 768 | Digital | 65.0 | 48.36 | 60.00 |
| WXGA | 1280 × 768 | Digital | 79.5 | 47.78 | 59.87 |
| SXGA | 1280 × 1024 | Digital | 108.0 | 63.98 | 60.02 |
| WSXGA+ | 1680 × 1050 | Digital | 148.3 | 65.29 | 59.95 |
| WUXGA | 1920 × 1200 | Digital | 154.0 | 74.04 | 59.95 |
| UXGA | 1600 × 1200 | Digital | 162.0 | 75.00 | 60.00 |
| 1080/50p | 1920 × 1080 | Digital (RGB) | 148.5 | 56.25 | 50.00 |
| 1080/59.94p | 1920 × 1080 | Digital (RGB) | 148.5/1.001 | 67.50/1.001 | 60.00/1.001 |

- If the format of the input signals is not supported, it may not be possible to import the signals properly, and a black image or disturbed image may appear.

2. Input/output signal settings

2-2. Setting the output signals

Signals can be output from the three connectors: SDI OUT 1, SDI OUT 2 and DVI-D OUT. The output signals are set on the [11] Output Menu of the OSD menu.

| [11] Output Menu | |
|------------------|-------|
| > 1. SDI-OUT1 | PGM |
| 2. SDI-OUT2 | PVW |
| 3. DVI-OUT | AUX |
| 4. SDI-OUT:Limit | Off |
| 5. DVI-OUT:Size | *Auto |
| 6. DVI-OUT:Scale | Fit-V |
| 7. DVI-OUT:Mvdet | 3 |

2-2-1. Assigning the output signals

- [11] Output Menu
1. SDI-OUT1

- [11] Output Menu
2. SDI-OUT2

- [11] Output Menu
3. DVI-OUT

The following assignment options are available.

| | |
|----------------|---|
| PGM | This is the main line output of the switcher. Images with wipe, mix, key, PinP or other effects added are output. |
| PVW | The PVW images which enable the next operation to be checked are output. |
| CLN | Clean signals (images resulting when the key and PinP effects have been removed from the PGM signal) are output. |
| AUX | The signal selected using the AUX bus is output. |
| MV | The multi view display signal is output. |
| KEY OUT | The key signal is output. |

Note

The multi view display frames are not displayed in what is output from the SDI OUT 1 connector (SDI-OUT1).

2-2-2. Setting the colour areas

[11] Output Menu
4. SDI-OUT:Limit

This is used to set the colour area for the SDI output signal images.

| | |
|------------|---|
| Off | The colour area is not subject to any limitations. |
| 108 | The amplitude level of each of the colours (R, G, B) is limited to between 0 % and 108 %. |
| 104 | The amplitude level of each of the colours (R, G, B) is limited to between 0 % and 104 %. |
| 100 | The amplitude level of each of the colours (R, G, B) is limited to between 0 % and 100 %. |

2-2-3. Setting the DVI-D output signals

The following setting is selected for DVI-D output signal images.

[11] Output Menu
5. DVI-OUT:Size

This is used to set the resolution to be output. The following resolutions are supported.

Supported resolutions

| | |
|-------------|--|
| Auto | Using the DVI signals, the information of the device at the output destination is gathered, and the images are output at the optimum resolution. ● The vertical frequency is set to 60 Hz, and the maximum resolution is WUXGA. |
| XGA | 1024 × 768 |
| WXGA | 1280 × 768 |
| SXGA | 1280 × 1024 |
| WSXGA+ | 1680 × 1050 |
| UXGA | 1600 × 1200 |
| WUXGA | 1920 × 1200 |
| 1080/59.94p | 1920 × 1080 |
| 1080/50p | 1920 × 1080 |

2. Input/output signal settings

[11] Output Menu 6. DVI-OUT:Scale

This is used to select one of the scaling methods listed below.

| | |
|--------------|---|
| Fit-V | The aspect ratio of the output image is maintained, and the size of the image is enlarged or reduced in accordance with the vertical resolution. <ul style="list-style-type: none">• Black images are inserted into areas where there are no images.• Parts of images that protrude are cropped. |
| Fit-H | The aspect ratio of the output image is maintained, and the size of the image is enlarged or reduced in accordance with the horizontal resolution. <ul style="list-style-type: none">• Black images are inserted into areas where there are no images.• Parts of images that protrude are cropped. |
| FULL | The size of the output image is enlarged or reduced in accordance with the system resolution. <ul style="list-style-type: none">• The aspect ratio of the image is not maintained.• The enlargement and reduction ratios differ between the horizontal and vertical directions. |

[11] Output Menu 7. DVI-OUT:Mvdet

This is used to set the sensitivity with which the motion of moving images is to be detected.

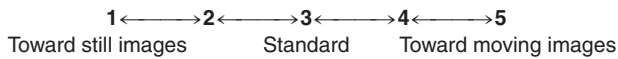

3. Setting the multi view display

The screen of an external monitor can be split into a number of sections, and images such as input images and programme image can be positioned in the sections and displayed.

3-1. Screen layout

The multi view display layout is set using the [7] MultiView Pattern Menu of the OSD menu.

| [7] MultiView Pattern Menu | |
|----------------------------|--------------------|
| > 1. Split | 10-aSplit |
| 2. Pos1 Source | PGM |
| 3. Pos2 Source | PVW |
| 4. Pos3 Source | SDI-IN1 (INPUT1) |
| 5. Pos4 Source | SDI-IN2 (INPUT2) |
| 6. Pos5 Source | SDI-IN3 (INPUT3) |
| 7. Pos6 Source | SDI-IN4 (INPUT4) |
| 8. Pos7 Source | DVI-IN (INPUT5) |
| 9. Pos8 Source | FMEM1 |
| 10. Pos9 Source | FMEM2 |
| 11. Pos10 Source | AUX |

[7] MultiView Pattern Menu 1. Split

The following eight options are available as split screen layouts.

| | | | |
|----------|----------|-----------|-----------|
| 4Split | 5-aSplit | 5-bSplit | 6-aSplit |
| 6-bSplit | 9Split | 10-aSplit | 10-bSplit |

[7] MultiView Pattern Menu 2. Pos1 Source to 11. Pos10 Source

This is used to set the signals to be displayed in split screens 1 to 10.

| SDI-IN1 to 4 (material names) | | DVI-IN (material names) | |
|----------------------------------|-------|----------------------------|-----|
| CBGD | FMEM1 | FMEM2 | PGM |
| PVW | | KEY OUT | AUX |

- Depending on the setting selected for the "1. Split" item, the "6. Pos5 Source" to "11. Pos10 Source" items may not be displayed.

<Split screen layouts>

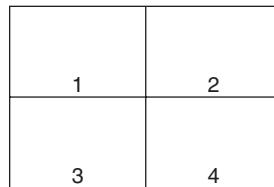

4Split

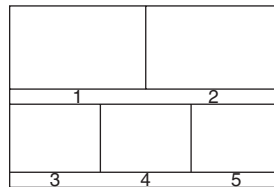

5-aSplit

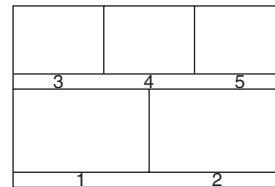

5-bSplit



6-aSplit

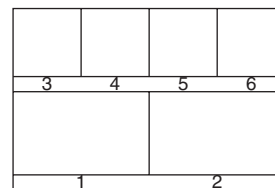

6-bSplit

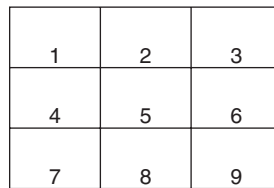

9Split

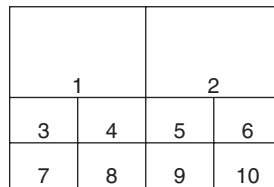

10-aSplit

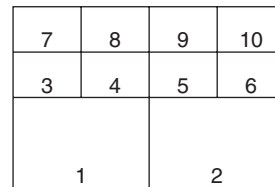

10-bSplit

3. Setting the multi view display

3-2. Setting the split frames and characters

The frames, character luminance and background to be used for the split screens can be set. The settings are selected on the [8] MultiView Out/Frame Menu of the OSD menu.

| [8] MultiView Out/Frame Menu | |
|------------------------------|-----------|
| > 1. Frame | LUM 75% |
| 2. Character | LUM 75% |
| 3. Label | On |
| 4. Tally | Red+Green |
| 5. Level Meter | Off |
| 6. Input Satus | On |

Note

If parts of the OSD menus overlap the multi view display frame, the split screen frames and characters will not be displayed.

[8] MultiView Out/Frame Menu

1. Frame

This is used to set the split frame brightness and, if the frame is to be displayed, to decide whether the split frames are to be displayed.

LUM (0%, 25%, 50%, 75%, 100%):

The split frame (gray scale) luminance is set.

Off:

The split frame is not displayed.

[8] MultiView Out/Frame Menu

2. Character

This is used to set the character brightness and, if the frame is to be displayed, decide whether the characters are to be displayed.

LUM (0%, 25%, 50%, 75%, 100%):

The character (gray scale) luminance is set.

Off:

The characters are not displayed.

[8] MultiView Out/Frame Menu

3. Label

This is used to decide whether to display the character background (half tones).

On: The character background is displayed.

Off: The character background is not displayed.

3-3. Setting the tally displays

The tally displays to be superimposed onto the split screen frames can be set.

The red tally indicates the material consisting of programme outputs.

The green tally indicates the material selected by the PST bus.

If frames are displayed, the red tally or green tally is displayed on the frames.

If the frames are not displayed, the red tally or green tally are displayed on the left and right of the material names.

[8] MultiView Out/Frame Menu

4. Tally

This is used to set the tally displays.

Red+Green:

Both the red tally and green tally are displayed.

Red: Only the red tally is displayed.

Off: No tally displays are shown.

- The red tally signals are output from the unit's TALLY/GPI connector.
- The red tally is not displayed during FTB operations while the programme images have been completely faded out to a black screen.

During times like this, the green tally is displayed for images consisting of programme images.

However, the red tally will be displayed if FMEM1, FMEM2 or CBGD has been selected using the menu item below.

[1] TIME/CBGD Menu

5. FTB Source

3. Setting the multi view display

3-4. Setting the level meters

Level meters for the embedded audio signals transferred by the SDI input can be displayed on the split screens.

Left display:

Channel 1 of group 1

Right display:

Channel 2 of group 1

[8] MultiView Out/Frame Menu

5. Level Meter

On: The level meters are displayed.

Off: The level meters are not displayed.

3-5. Setting the input signal marks

The status of the input signals can be displayed in front of the material names displayed on the split screens.

“F” mark:

This appears when the input signals are frozen.

“!” mark:

This appears when there are no input signals.

Camera icon “”:

This appears when the signals from a remote camera controlled by the AW-RP50 are input.

- It appears only when the unit and the AW-RP50 are linked.

[8] MultiView Out/Frame Menu

6. Input Status

On: The input signal status is displayed.

Off: The input signal status is not displayed.

4. System settings

4-1. System menu settings

4-1-1. Setting the video format

The unit's video format can be set.

| [14] SYSTEM Menu | | | | |
|------------------|--------------|------|------|---|
| > 1. Format | *1080/59.94i | | | |
| 2. HiResMV | - | | | |
| 3. 16:9SQ | - | | | |
| 4. AUX Anci | Off | | | |
| 5. PGM Anci | Off | | | |
| 6. PVW Anci | Off | | | |
| 7. MV Anci | Off | | | |
| 8. Initial | No | | | |
| 9. IP Address | 192. | 168. | 0. | 8 |
| 10. Subnet Mask | 255. | 255. | 255. | 0 |
| 11. Gateway | 192. | 168. | 0. | 1 |

Note

The [14] SYSTEM Menu settings cannot be changed if "Locked" has been set using the menu item below.

[13] Operation Menu
11. SYSTEM Menu

[14] SYSTEM Menu 1. Format

Select the supported format from among the options provided below.

Supported formats

| | |
|-------------|---------------|
| 1080/59.94i | 1080/50i |
| 720/59.94p | 720/50p |
| 1080/24PsF | 1080/23.98PsF |
| 480/59.94i | 576/50i |

<How to specify the video format and then start the system>

With the unit in the power-off status, the video format can be specified and the system started.

Set the POWER switch to ON while holding down one combination of the buttons listed below that corresponds to the video format.

| Button to press at the same time | Video format |
|----------------------------------|---------------|
| [OSD ON] + A bus crosspoint [1] | 1080/59.94i |
| [OSD ON] + A bus crosspoint [2] | 1080/50i |
| [OSD ON] + A bus crosspoint [3] | 720/59.94p |
| [OSD ON] + A bus crosspoint [4] | 720/50p |
| [OSD ON] + A bus crosspoint [5] | 1080/24PsF |
| [OSD ON] + B bus crosspoint [1] | 1080/23.98PsF |
| [OSD ON] + B bus crosspoint [2] | 480/59.94i |
| [OSD ON] + B bus crosspoint [3] | 576/50i |

- After the POWER switch has been set to ON, keep holding down the buttons until an image is output.

[14] SYSTEM Menu 2. HiResMV

This is used to decide whether to set the high-resolution multi view mode.

When an SD video format (480/59.94i or 576/50i) has been selected for the unit, the images can be output at high resolution to the DVI-D output.

If this is the case, the multi view display is set for the DVI OUT connector output.

The multi view display cannot be set for the SDI OUT connector output.

- On:** The high-resolution multi view mode is enabled.
- Off:** The high-resolution multi view mode is disabled.

[14] SYSTEM Menu 3. 16:9SQ

This is used to set the 16:9 squeeze mode.

It can be set when an SD video format (480/59.94i or 576/50i) has been selected for the unit.

When adjusting the wipe and PinP border width, bear in mind that the SD format images that are output from the unit will be converted into the 16:9 aspect ratio and used.

<Border width when the 16:9SQ mode has been enabled (graphical representation)>

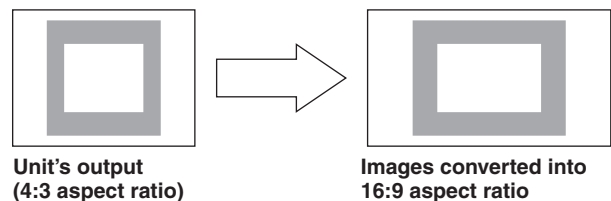

4. System settings

4-1-2. Setting the ancillary data

A function for allowing the V ancillary data and embedded audio data of the SDI input signals to pass through can be set.

When an HD format is used:

The ancillary data starting with line 9 is allowed to pass through.

When an SD format is used:

The ancillary data starting with line 12 is allowed to pass through.

- When 1080/59.94i, 720/59.94p or 1080/50i has been selected as the unit's video format setting, it is not possible to allow the ancillary data and embedded audio data to pass through even if SD format signals (480/59.94i or 576/50i) have been input in the Dot by Dot mode or up-converter (UC) mode.
 Refer to "2-1-1. Setting the input mode".

[14] SYSTEM Menu

4. AUX Anci

On or Off is selected here as the setting for the AUX output signals.

- On:** The ancillary data and embedded audio data of the SDI input materials selected by the AUX bus are allowed to pass through.
- Off:** The ancillary data and embedded audio data are not allowed to pass through.
- The data is not allowed to pass through when KEY OUT or CLN material has been selected.

[14] SYSTEM Menu

5. PGM Anci

On or Off is selected here as the setting for the programme output signals.

- On:** The ancillary data and embedded audio data of the SDI input materials selected by the PGM bus are allowed to pass through.
- Off:** The ancillary data and embedded audio data are not allowed to pass through.

[14] SYSTEM Menu

6. PVW Anci

On or Off is selected here as the setting for the PVW output signals.

- On:** The ancillary data and embedded audio data of the SDI input materials selected by the PST bus are allowed to pass through.
- Off:** The ancillary data and embedded audio data are not allowed to pass through.

[14] SYSTEM Menu

7. MV Anci

PGM, PVW or Off is selected here as the setting for the output signals of the multi view display.

PGM: The ancillary data and embedded audio data of the SDI input materials selected by the PGM bus are allowed to pass through.

PVW: The ancillary data and embedded audio data of the SDI input materials selected by the PST bus are allowed to pass through.

Off: The ancillary data and embedded audio data are not allowed to pass through.

Note

The sounds generated when the video signals are switched will be added to the embedded audio data which is output from the unit.

4. System settings

4-1-3. System initialization

[14] SYSTEM Menu 8. Initial

Select "Yes" and press the OSD/TIME dial, the setting data is returned to the initial values.

- However, the video format settings and the network settings will not be initialized.

4-1-4. Network settings

The network settings for upgrading the software versions and other data can be selected.

[14] SYSTEM Menu 9. IP Address

This is used to set the IP address.

Initial value: 192.168.0.8

[14] SYSTEM Menu 10. Subnet Mask

This is used to set the subnet mask.

Initial value: 255.255.255.0

[14] SYSTEM Menu 11. Gateway

This is used to set the gateway.

Initial value: 192.168.0.1

Notes

- For the network settings to take effect, the unit must be rebooted. Turn off the power, and then turn it back on.
- When the same IP address as the IP address of another device or an illegal IP address is set, the unit may return an error when the IP address setting is selected or the unit or other device may not operate properly.
Consult the network administrator before setting the IP address.

4. System settings

4-2. Operation menu settings

4-2-1. OSD (on-screen display) settings

The menu screens can be superimposed onto the images output from the SDI OUT 2 connector and DVI OUT connector, and displayed.

| [13] Operation Menu | |
|---------------------|------------------|
| > 1. OSD OUT | SDI-OUT2+DVI-OUT |
| 2. OSD Size | FULL |
| 3. OSD Back | On |
| 4. Key Priority | PinP over KEY |
| 5. Bus Mode | PGM(A)/PST(B) |
| 6. Time Unit | Sec |
| 7. Slide Lever | BKGD |
| 8. GPI Input | Enable |
| 9. GPI Output | Enable |
| 10. CamCont Link | Off |
| 11. SYSTEM Menu | Unlocked |

[13] Operation Menu 1. OSD OUT

Select the connector to be used for outputting the OSD displays from the options listed below.

| |
|------------------|
| SDI-OUT2 |
| DVI-OUT |
| SDI-OUT2+DVI-OUT |

- The SDI OUT2+DVI-OUT option is selected when the OSD ON button is pressed while the SHIFT button is held down.

When this is done, "Auto" is selected as the following menu setting.

[11] Output Menu 5. DVI-OUT:Size

[13] Operation Menu 2. OSD Size

The OSD size and position can be selected from the options listed below.

| | |
|--|---|
| FULL | Full size of screen |
| Upper-Left Upper-Right Lower-Right Lower-Left | As shown in the figure below, the menu appears in one-fourth of the full size of the screen, and it is positioned in one of the four quadrants. |

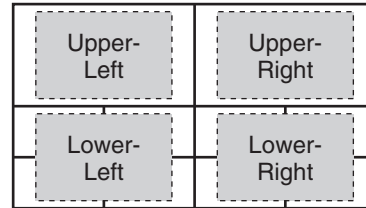

- If the frame of the OSD overlaps the multi view display frames, the frame displays will be hidden.

[13] Operation Menu 3. OSD Back

On: A black background is displayed for the OSD.

Off: A black background is not displayed for the OSD.

4. System settings

4-2-2. Other settings

[13] Operation Menu 4. Key Priority

☞ Refer to “1-3. KEY”.

[13] Operation Menu 5. Bus Mode

☞ Refer to “1-1-4. Selecting the bus mode”.

[13] Operation Menu 6. Time Unit

☞ Refer to “1-1-7. Auto transition”.

[13] Operation Menu 7. Slide Lever

☞ Refer to “1-1-6. Manual transitions”.

[13] Operation Menu 8. GPI Input

This is used to enable or disable control from the GPI input port.

Enable: Control is enabled.

Disable: Control is disabled.

- For details on what is controlled, refer to “5-2. TALLY/GPI”.

[13] Operation Menu 9. GPI Output

This is used to enable or disable control from the GPI output port.

Enable: Control is enabled.

Disable: Control is disabled.

- For details on what is controlled, refer to “5-2. TALLY/GPI”.

[13] Operation Menu 10. CamCont Link

This is used to set the link function with the AW-RP50 to ON or OFF.

On: Link function is set to ON.

Off: Link function is set to OFF.

- Refer to “7. Function for linking up with the remote camera controller”.

[13] Operation Menu 11. SYSTEM Menu

When “Locked” is selected as this item’s setting, it is not possible to change the [14] SYSTEM Menu settings. Select this setting when it is not desirable for the [14] SYSTEM Menu settings to be changed easily.

4. System settings

4-2-3. Bus status displays

When the A bus or B bus crosspoint buttons are held down, the BUS Assign Status menu appears for the OSD menu.

| BUS Assign Status | |
|-------------------|--------------------|
| XPT SW | 1 |
| XPT SW Assign | SDI-IN1 (INPUT1) |
| ----- | |
| PGM | SDI-IN1 (INPUT1) |
| PVW | SDI-IN2 (INPUT2) |
| AUX | MV |
| PinP | SDI-IN1 (INPUT1) |
| KEY Fill | CBGD |
| KEY Source | FMEM1 |

4-2-4. Version displays

The numbers of the versions are displayed on the [15] SYSTEM Status of the OSD menu.

| [15] SYSTEM Status | |
|--------------------|--------------------|
| SYSTEM Ver. | *. **. ** |
| SOFT Ver. | **** |
| GLUE FPGA Ver. | **** |
| MAIN FPGA Ver. | **** |
| FONT Ver. | **** |
| MAC Address | **--**--**--**--** |
| FAN | NoAlarm |
| Power | NoAlarm |
| Temperature | NoAlarm |

[15] SYSTEM Status
SYSTEM Ver.

The system version information is displayed here.

[15] SYSTEM Status
SOFT Ver.

The unit's software version is displayed here.

[15] SYSTEM Status
GLUE FPGA Ver.

The version of the hardware used to start the unit is displayed here.

[15] SYSTEM Status
MAIN FPGA Ver.

The version of the hardware that processes the images is displayed here.

[15] SYSTEM Status
FONT Ver.

The version of the font used for the OSD menu is displayed here.

[15] SYSTEM Status
MAC Address

The MAC address is displayed.

[15] SYSTEM Status
FAN

This displays "Alarm" when something is wrong with the cooling fan.

[15] SYSTEM Status
Power

This displays "Alarm" when a drop in the supply voltage has been detected.

[15] SYSTEM Status
Temperature

This displays "Alarm" when the temperature inside the unit has risen.

If an alarm has occurred, stop using the unit immediately, and be sure to contact your dealer. Continuing to use the unit in this condition could damage it.

5. External device control interfaces

5-1. LAN connection

Use LAN cables to connect the AW-HE50, AW-RP50 and host computer.

When connecting the unit directly to another device, use a crossover cable.

For network connections via a device such as a hub (switching hub), use straight cables.

When a hub is not going to be used, ensure that the length of the LAN cable does not exceed 100 meters (when a cable of category 5 or above is used).

- For further details on the AW-HE50 and AW-RP50 connections and settings, refer to “2-2-2. Example of connections” (<Basics> Operating Instructions).
- For details on the functions available when connection has been made to the host computer, refer to “6. Connections with a computer”.

5-2. TALLY/GPI

The TALLY/GPI connector features five contact input ports for controlling the unit from an external device and seven open collector output ports for outputting the tally and status information from the unit to an external device.

(D-sub 15-pin, female, inch thread)

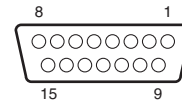

| Pin No. | Signal | Input/output | Details of signal | Operation |
|---------|---------------|-----------------------|----------------------------------|---|
| 1 | TALLY OUT1 | Open collector output | Tally output of input image 1 | A low-level signal is output during tally output. |
| 2 | TALLY OUT2 | Open collector output | Tally output of input image 2 | |
| 3 | TALLY OUT3 | Open collector output | Tally output of input image 3 | |
| 4 | TALLY OUT4 | Open collector output | Tally output of input image 4 | |
| 5 | TALLY OUT5 | Open collector output | Tally output of input image 5 | |
| 6 | ALARM | Open collector output | Fan alarm or power alarm output | A low-level signal is output when trouble has occurred. |
| 7 | KEY ON | Open collector output | Key combination status output | A low level is output during key combinations. |
| 8 | (RESERVE) | Contact input | (Reserve) | |
| 9 | NC | | Not used | |
| 10 | Tally Disable | Contact input | Tally signal enable/disable | This signal is enabled by the contact input (and disabled when open). |
| 11 | AUTO | Contact input | AUTO button of transition part | The signal is made operational by the contact input (30 ms or more). |
| 12 | CUT | Contact input | CUT button of transition part | |
| 13 | KeyON | Contact input | KEY ON button of transition part | |
| 14 | PinPON | Contact input | PinP button of transition part | |
| 15 | GND | Ground | Ground | |

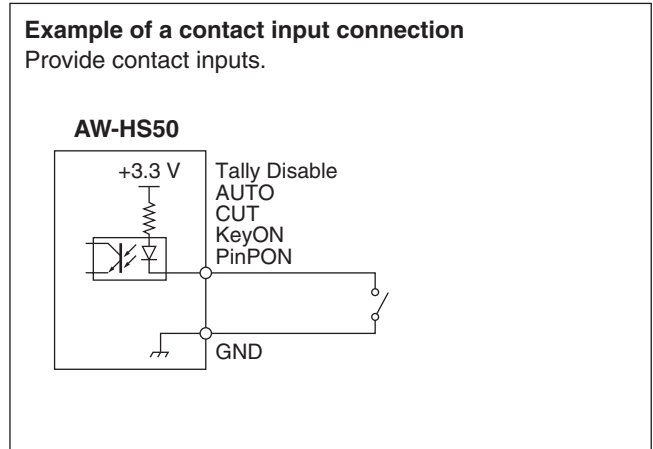
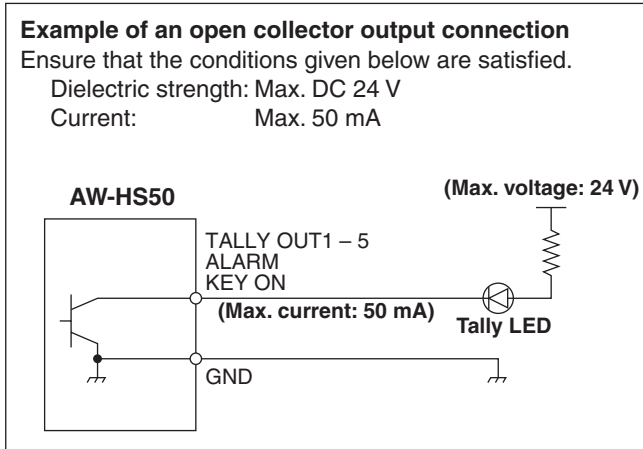

6. Connections with a computer

6-1. Data transmission functions

When the unit and computer are connected using a LAN cable, the unit's data can be saved in (downloaded to) the computer and data can be written (uploaded) from the computer to the unit.

The following kinds of data can be downloaded and uploaded.

- Frame memory images (FMEM1, FMEM2)
 - Menu settings
 - Panel statuses
- Network information (IP address, subnet mask, gateway and MAC address) cannot be uploaded.
 - The image formats compatible with the frame memories include bitmap (bmp), JPEG (jpg), TIFF (tif), GIF (gif) and PNG (png).
Images can be converted automatically to the size of the format specified.

In order to use this function, the "Data transmission software" must be installed into the host computer from the CD-ROM provided.

For details on how to install the application, refer to "6-3. How to install the software".

6-2. Connections

A LAN cable is used to connect the host computer to the unit's LAN connector.

When connecting the unit directly to the host computer, use a crossover cable.

When making the connection through a device such as a hub (switching hub), use a straight cable.

For details on the IP address and other network settings, refer to "4-1-4. Network settings".

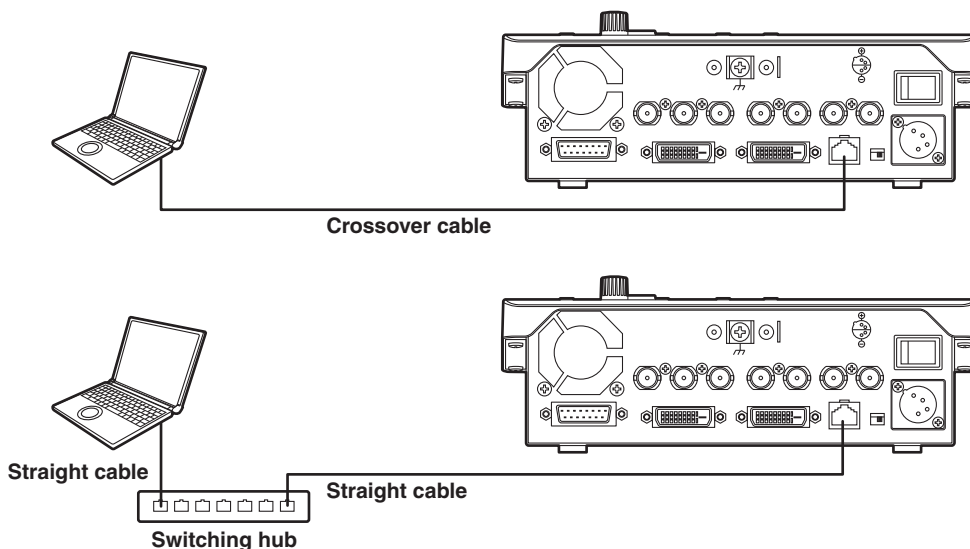

6. Connections with a computer

6-3. How to install the software

This section describes how to install the Data Transmission Software.

1. Insert the CD-ROM supplied with the unit into the CD-ROM drive of the host computer in which the programme will be installed.
2. Copy the entire folder containing “Data Transmission Software” on the CD-ROM onto the hard disk drive of the host computer.

6-4. Basic operations of software

This section describes how to operate the Data Transmission Software.

<Startup>

1. Double-click on “HS50Tool.exe” in the “Data Transmission Software” folder which was copied.

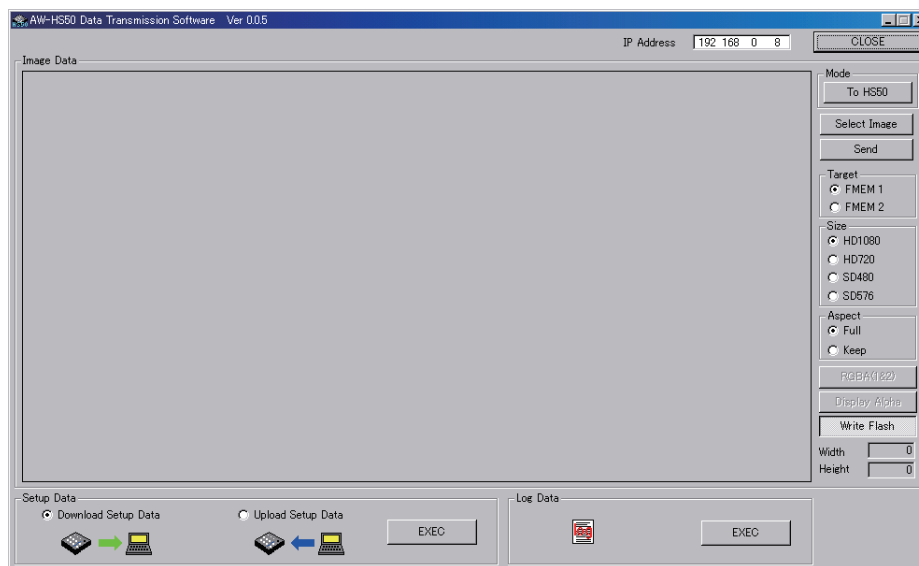

<Exit>

Click the [CLOSE] button.

<Setting the IP address>

Set the unit's IP address in the IP Address setting box.

6. Connections with a computer

6-5. Transferring the image data

6-5-1. Transferring the image data from the computer to the unit

1. Select the mode.
Check that [To HS50] appears in the [Mode] field in the "Image Data".
If [From HS50] appears instead, click the [From HS50] button so that [To HS50] appears.
2. When the [Select Image] button is clicked, the file selection dialogue box appears on the screen.
Select the data files to be transmitted, and click [OK].
The image is now displayed in the image display area, and its horizontal and vertical dimensions appear in the [Width] and [Height] fields at the bottom right.
3. Select the transmission destination of the data in the [Target] field.
FMEM 1: Unit's frame memory 1
FMEM 2: Unit's frame memory 2
4. In the [Size] field, select the size of the image to be transmitted to the unit.
HD1080 (1920×1080), HD720 (1280×720), SD480 (720×487) or SD576 (720×576) can be selected as the size.
If the image is in a different video format from the ones supported by the unit, the output will not be displayed properly.
5. In the [Aspect] field, select the scaling method.
If the size of the image to be transmitted and the selected image differ, the image will be automatically scaled according to one of the following methods.
Full: The size of the image is increased or reduced so that it fits the size selected in the [Size] field.
If the aspect ratio of the image to be transmitted differs from that of the selected image, the ratio between the horizontal and vertical dimensions will be changed.
Keep: The image is expanded or reduced while its original aspect ratio is kept unchanged.
Any empty spaces in the image will appear black.
6. The [RGBA(1&2)] button can be selected when images containing the alpha channel are to be transmitted.
Click the [RGBA(1&2)] button and select FMEM 1 in the [Target] field to transmit the RGB images to frame memory 1 (FMEM 1) and the alpha channel images to frame memory 2 (FMEM 2).
When the [Display Alpha] button is clicked, the alpha channel images appear as a preview display.
7. When the [Send] button is clicked, data is transmitted to the unit and data is saved in frame memory and flash memory.
 - When not saving data in the flash memory, click the [Write Flash] button to deselect the [Write Flash] button.

6. Connections with a computer

6-5-2. Transferring the unit's image data to the computer

1. Select the mode.
Check that [From HS50] appears in the [Mode] field.
If [To HS50] appears instead, click the [To HS50] button so that [From HS50] appears.

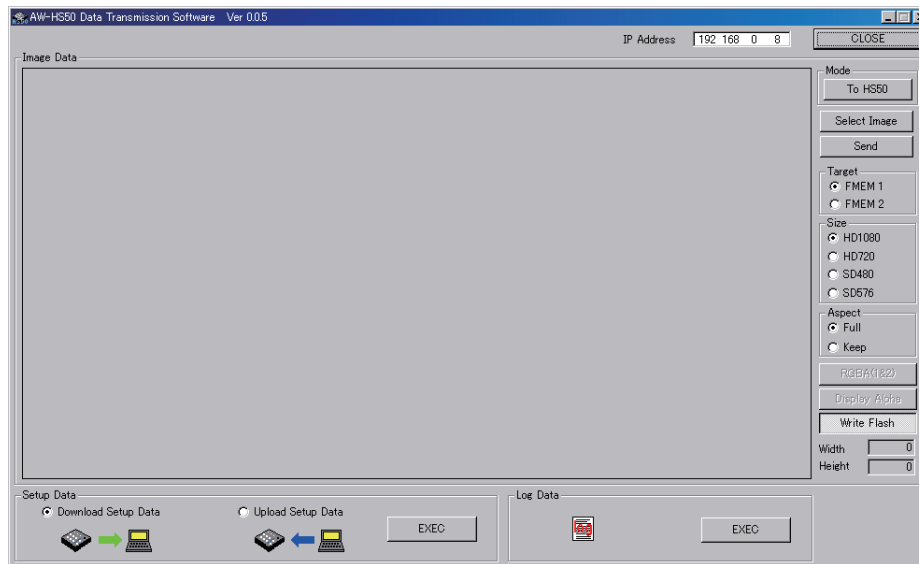

2. Select the data to be imported to the host computer in the [Target] field.
FMEM 1: Data in unit's frame memory 1
FMEM 2: Data in unit's frame memory 2
3. When the [Get] button is clicked, the data is imported from the unit.
The image is now displayed in the image display area, and its horizontal and vertical dimensions appear in the [Width] and [Height] fields at the bottom right.
4. When the [Save Image] button is clicked, the file save dialogue box appears on the screen.
Select the data file to be transmitted, and click [Save].

6. Connections with a computer

6-6. Transferring the setup data

6-6-1. Transferring the setup data from the computer to the unit

1. Select "Upload Setup Data" under "Setup Data", and click the [EXEC] button.

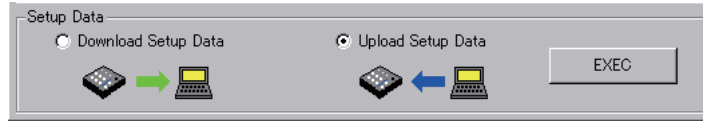

2. On the screen which is now displayed, select the setup data to be transferred from the host computer to the unit. Select the folder and file containing the setup data, and click [Open].
(The file extension is *.m50.)

3. When the data has been transferred successfully, the screen below is displayed.

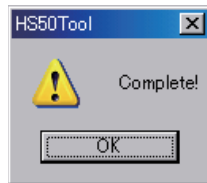

6-6-2. Transferring the unit's setup data to the computer

1. Select "Download Setup Data" under "Setup Data", and click the [EXEC] button.

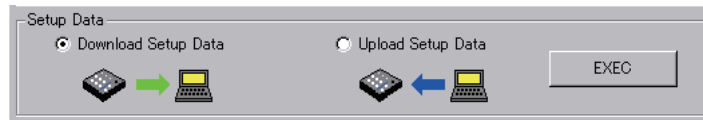

2. On the screen which is now displayed, select the folder and file containing the setup data, and click [Save].
(The file extension is *.m50.)

3. When the data has been transferred successfully, the screen below is displayed.



- The IP addresses, subnet masks, default gateways and MAC addresses are not transferred.

6. Connections with a computer

6-7. Importing the log data

The log data recorded in the unit can be imported to a computer.

1. Click the [EXEC] button under “Log Data”.

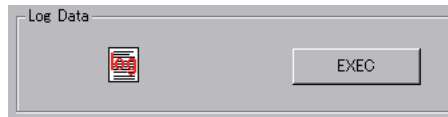

2. On the screen which is now displayed, select the folder and file containing the log data, and click [Save]. (The file extension is *.log.)
3. When the data has been transferred successfully, the screen below is displayed.



7. Function for linking up with the remote camera controller

A highly efficient operating environment can be established by linking the unit with the remote camera controller (AW-RP50) sold separately.

This section describes how the unit is to be connected to the AW-RP50 and the what kind of functions can be linked. For details to how to establish the settings at the AW-RP50, refer to the Operating Instructions accompanying the AW-RP50.

7-1. Connecting the unit to the AW-RP50

When the unit and AW-RP50 are connected using a LAN cable and the link function is set, the indicator of the unit's LINK lamp lights, and the state in which the link function can be used is established. Only one switcher (this unit) can be used by the link function from the AW-RP50.

[Settings established at the unit]

[13] Operation Menu
10. CamContLink

- On:** The function for linking with the AW-RP50 is enabled.
- Off:** The function for linking with the AW-RP50 is disabled.

[Settings established at the AW-RP50]

- Set the IP address of the switcher (this unit) to be linked.
- Enable the function for linking with the switcher (SWLINK).

For further details on the setting methods, refer to the Operating Instructions accompanying the AW-RP50.

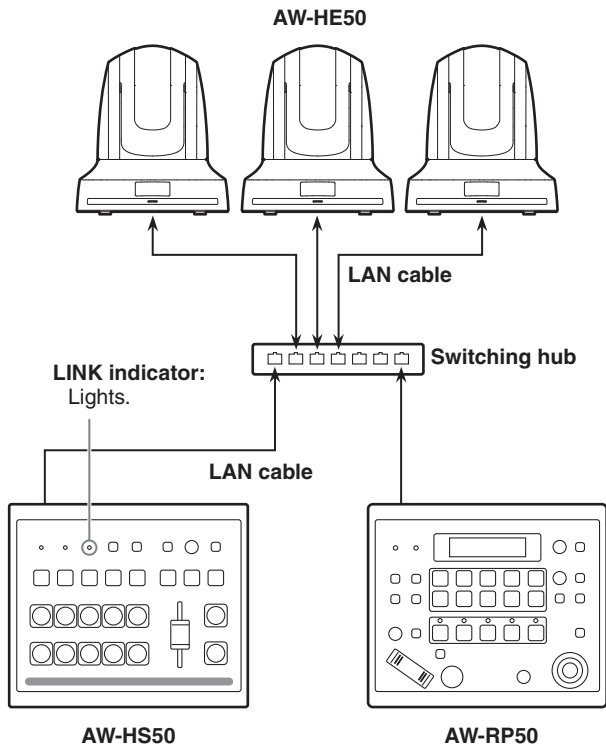

7. Function for linking up with the remote camera controller

7-2. Linkable functions

7-2-1. Switching the switcher bus materials

The unit's bus materials can be switched in tandem with the camera selection operations performed by the AW-RP50.

[Settings established at the AW-RP50]

- Set the remote cameras that correspond to the unit's image input.
(On the AW-RP50, SDI IN 1 to 4 are displayed as INPUT1 to 4 while DVI-IN is displayed as INPUT5.)
- Enable the bus switching function (BUSCONT).
- Set AUX, PVW, PinP or KEY (key fill bus) as the bus targeted for switching.

7-2-2. Focus assist function

It is possible to switch between the multi view display screen and camera image full screen with a single AW-RP50 button operation.

It is the AUX bus materials that are targeted for switching.

[Settings established at the AW-RP50]

- Set the remote cameras that correspond to the unit's image input.
(On the AW-RP50, SDI IN 1 to 4 are displayed as INPUT1 to 4 while DVI-IN is displayed as INPUT5.)
- Assign the focus assist function (FASIST) to one of the USER buttons on the AW-RP50.

[Operations performed at the AW-RP50]

Each time the USER button to which FASIST has been assigned is pressed, the indicator of the USER button turns on or off, and the AUX bus material is switched.

When the USER button indicator has lit:

The image of the remote camera selected by the CAMERA STATUS/SELECTION button is selected as the AUX bus material.

When the USER button indicator has gone off:

The image of the multi view display is selected as the AUX bus material.

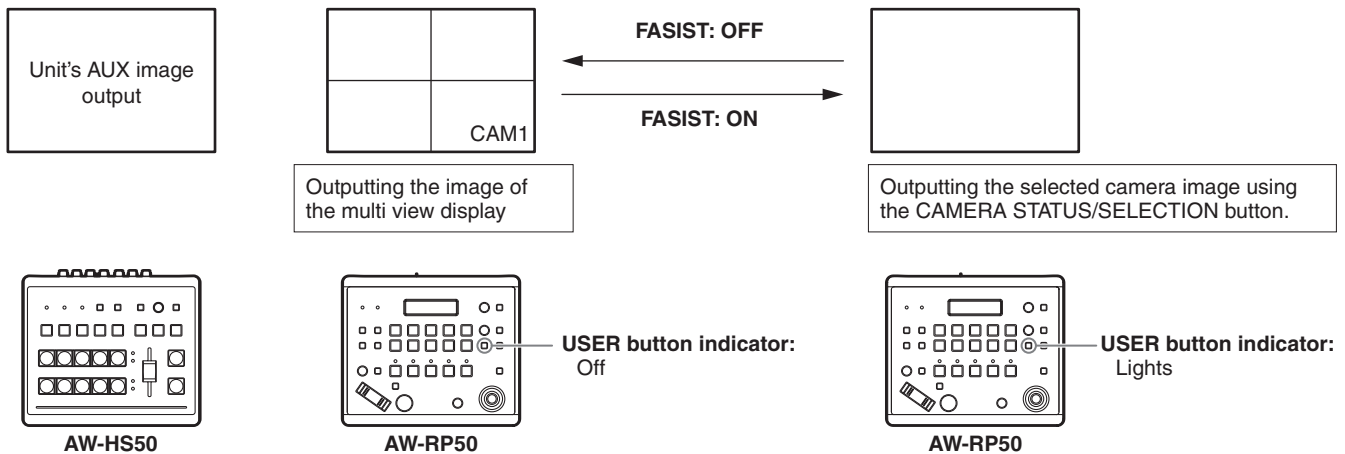

7. Function for linking up with the remote camera controller

7-2-3. Displaying the camera information

The following setting information of the remote cameras captured by the AW-RP50 can be displayed on the unit's AUX bus output image or multi view display image.

- ① Video format
- ② Scene file name (shooting mode)
- ③ Filter information
- ④ Remote camera alarm information
- ⑤ Shutter information (ON/OFF, shutter value)
- ⑥ Gain value
- ⑦ Iris value
- ⑧ Remote camera name (displayed with up to 10 characters)

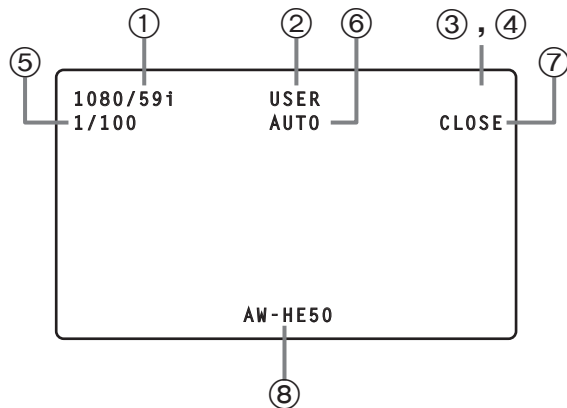

[Settings established at the AW-RP50]

- Set the remote cameras that correspond to the unit's image input.
(On the AW-RP50, SDI IN 1 to 4 are displayed as INPUT1 to 4 while DVI-IN is displayed as INPUT5.)
- Enable the camera information display function (CAMINF).
- Set whether to display each of the items (① to ⑧ listed above).

Notes

- The information is not displayed for outputs from the SDI OUT 1 connector.
- The information is not displayed in Pos3 to Pos6 for screens split into a 6-part layout or in Pos3 to Pos10 for screens split into a 10-part layout.
- Information of the cameras connected in the network to the AW-RP50:
Only the information of the cameras included in the group now selected by the AW-RP50 is displayed.
- Information of the cameras connected serially to the AW-RP50:
Only the information of the cameras selected by the AW-RP50 is displayed.

7. Function for linking up with the remote camera controller

7-2-4. Displaying the camera icon

When signals from the remote camera selected using the AW-RP50 are supplied to the unit, the “**1**” camera icon can be displayed on the multi view display. The camera icon is displayed in front of the name of the material which is displayed on the split screen.

[Settings established at the unit]

Set the input signal status to “On” (display) by operating the menu item below.

[8] MultiView Out/Frame Menu **6. Input Status**

[Settings established at the AW-RP50]

- Set the remote cameras which will correspond with the unit's image inputs.
(On the AW-RP50, SDI IN 1 to 4 are displayed as INPUT1 to 4 while DVI-IN is displayed as INPUT5.)
- When a remote camera has been selected by the AW-RP50, the function (CAMSEL) for sending the selection information is enabled.

7-2-5. Operating the unit's parameters from the AW-RP50

The unit's settings can be changed by operating the PAN/TILT lever and ZOOM button on the AW-RP50.

[Settings established at the AW-RP50]

- Set what is to be targeted by the PAN/TILT lever and ZOOM button operations in the switcher (SW).

[Unit's menu items which can be operated]

When the following submenus are displayed on the unit, the PAN/TILT lever and ZOOM button on the AW-RP50 operations take effect.

[3] PinP Menu

The PinP position can be changed using the PAN/TILT lever, and the PinP size can be changed using the ZOOM button.

[6] ChromaKey Menu

While the chroma key marker is displayed, the chroma key marker position can be changed using the PAN/TILT lever, and the chroma key marker size can be changed using the ZOOM button.

[2] WIPE Menu

The wipe start position can be changed using the PAN/TILT lever.

7-2-6. Sending and receiving the tally information

The information of the ON AIR tally sent by the unit over the network can be received by the AW-RP50.

[Settings established at the AW-RP50]

- Set the remote cameras that correspond to the unit's image input.
(On the AW-RP50, SDI IN 1 to 4 are displayed as INPUT1 to 4 while DVI-IN is displayed as INPUT5.)
- Enable the function used to receive the information of the ON AIR tally sent by the unit over the network.

Table of menu items

| No. | Sub menu | Setting item | Setting | | | | | | |
|------------------|----------------|---|-------------------|---|-------------------|-----------|-------------------|---|----------------|
| 1 | TIME/CBGD Menu | 1 AUTO Time | Setting range | 0 to 33s (59.94Hz) | | 0 to 999f | | | |
| | | | Initial value | 1s | 0f | | | | |
| | | 2 PinP Time | Setting range | 0 to 33s (59.94Hz) | | 0 to 999f | | | |
| | | | Initial value | 1s | 0f | | | | |
| | | 3 KEY Time | Setting range | 0 to 33s (59.94Hz) | | 0 to 999f | | | |
| | | | Initial value | 1s | 0f | | | | |
| | | 4 FTB Time | Setting range | 0 to 33s (59.94Hz) | | 0 to 999f | | | |
| | | | Initial value | 1s | 0f | | | | |
| | | 5 FTB Source | Setting range | FMEM1, FMEM2, CBGD, White, Black | | | | | |
| | | | Initial value | Black | | | | | |
| 6 AUX BUS Trans | Setting range | 0 to 33s (59.94Hz) | 0 to 999f | Enable, Disable | | | | | |
| | Initial value | 1s | 0f | Disable | | | | | |
| 7 PinP BUS Trans | Setting range | 0 to 33s (59.94Hz) | 0 to 999f | Enable, Disable | | | | | |
| | Initial value | 1s | 0f | Disable | | | | | |
| 8 PinP EFFDSL | Setting range | 0 to 33s (59.94Hz) | 0 to 999f | Enable, Disable | | | | | |
| | Initial value | 1s | 0f | Disable | | | | | |
| 9 Set CBGD Col | Setting range | White, Yellow, Cyan, Green, Magenta, Red, Blue, Black | | | | | | | |
| | Initial value | White | | | | | | | |
| 10 Adj CBGD Col | Setting range | H | 0.0 to 359.9 | S | 0.0 to 100.0 | L | 0.0 to 108.0 | | |
| | Initial value | | 0.0 | | 0.0 | | 100.0 | | |
| 2 | WIPE Menu | 1 Pattern | Setting range | 1 to 13 | | | | | |
| | | | Initial value | 1 | | | | | |
| | | 2 Direction | Setting range | N, R, N/R | | | | | |
| | | | Initial value | N/R | | | | | |
| | | 3 Border/Soft | Setting range | B | 0.0 to 100.0 | S | 0.0 to 100.0 | | |
| | | | Initial value | | 0.0 | | 0.0 | | |
| | | 4 Set Border Col | Setting range | White, Yellow, Cyan, Green, Magenta, Red, Blue, Black | | | | | |
| Initial value | White | | | | | | | | |
| 5 Adj Border Col | Setting range | H | 0.0 to 359.9 | S | 0.0 to 100.0 | L | 0.0 to 108.0 | | |
| | Initial value | | 0.0 | | 0.0 | | 100.0 | | |
| 6 Position | Setting range | X | -100.00 to 100.00 | Y | -100.00 to 100.00 | | | | |
| | Initial value | | 0.00 | | 0.00 | | | | |
| 7 Set To Preset | Setting range | 1 to 4 | | | | | | | |
| | Initial value | 1 | | | | | | | |
| 3 | PinP Menu | 1 Shape | Setting range | Square, Circle, Heart, Flower, Star | | | | | |
| | | | Initial value | Square | | | | | |
| | | 2 Pos:X/Y/Size | Setting range | X | -100.00 to 100.00 | Y | -100.00 to 100.00 | S | 0.00 to 100.00 |
| | | | Initial value | | 0.00 | | 0.00 | | 25.00 |
| | | 3 PVW | Setting range | On, Off | | | | | |
| | | | Initial value | Off | | | | | |
| | | 4 Border/Soft | Setting range | B | 0.0 to 100.0 | S | 0.0 to 100.0 | | |
| | | | Initial value | | 0.0 | | 0.0 | | |
| | | 5 Set Border Col | Setting range | White, Yellow, Cyan, Green, Magenta, Red, Blue, Black | | | | | |
| Initial value | White | | | | | | | | |
| 6 Adj Border Col | Setting range | H | 0.0 to 359.9 | S | 0.0 to 100.0 | L | 0.0 to 108.0 | | |
| | Initial value | | 0.0 | | 0.0 | | 100.0 | | |
| 7 Trim Adjust1 | Setting range | Manual, Off, 4:3 | | | | | | | |
| | Initial value | Off | | | | | | | |
| 8 Trim Adjust2 | Setting range | R | -50.00 to 50.00 | B | -50.00 to 50.00 | | | | |
| | Initial value | | 40.00 | | -40.00 | | | | |
| 9 Set To Preset | Setting range | 1 to 4 | | | | | | | |
| | Initial value | 1 | | | | | | | |

Table of menu items

| No. | Sub menu | Setting item | Setting | | | | | | |
|------------------|-----------------|---|-----------------|---|-----------------|---|-----------------|---|---------------|
| 4 | KEY Setup Menu | 1 Key Type | Setting range | Luminance(ChrmOff), Luminance(ChrmOn), Linear, Chroma | | | | | |
| | | | Initial value | Luminance(ChrmOff) | | | | | |
| | | 2 Fill | Setting range | Bus, Matte | | | | | |
| | | | Initial value | Bus | | | | | |
| | | 3 PVW | Setting range | On, Off | | | | | |
| | | | Initial value | Off | | | | | |
| | | 4 Set Fill Col | Setting range | White, Yellow, Cyan, Green, Magenta, Red, Blue, Black | | | | | |
| | | | Initial value | White | | | | | |
| | | 5 Adj Fill Col | Setting range | H | 0.0 to 359.9 | S | 0.0 to 100.0 | L | 0.0 to 108.0 |
| | | | Initial value | | 0.0 | | 0.0 | | 100.0 |
| 6 Edge Type | Setting range | Off, Border, Drop, Shadow, Outline | | | | | | | |
| | Initial value | Off | | | | | | | |
| 7 Edge Direction | Setting range | 0, 45, 90, 135, 180, 225, 270, 315 | | | | | | | |
| | Initial value | 0 | | | | | | | |
| 8 Edge Width | Setting range | 0 to 4 | | | | | | | |
| | Initial value | 2 | | | | | | | |
| 9 Set Edge Col | Setting range | White, Yellow, Cyan, Green, Magenta, Red, Blue, Black | | | | | | | |
| | Initial value | Black | | | | | | | |
| 10 Adj Edge Col | Setting range | H | 0.0 to 359.9 | S | 0.0 to 100.0 | L | 0.0 to 108.0 | | |
| | Initial value | | 0.0 | | 0.0 | | 0.0 | | |
| 5 | KEY Adjust Menu | 1 Clip | Setting range | 0.0 to 108.0 | | | | | |
| | | | Initial value | 0.0 | | | | | |
| | | 2 Gain | Setting range | 0.0 to 200.0 | | | | | |
| | | | Initial value | 100.0 | | | | | |
| | | 3 Density | Setting range | 0.0 to 100.0 | | | | | |
| | | | Initial value | 100.0 | | | | | |
| | | 4 Invert | Setting range | On, Off | | | | | |
| | | | Initial value | Off | | | | | |
| 5 Mask | Setting range | On, Off | | | | | | | |
| | Initial value | Off | | | | | | | |
| 6 Mask Adjust1 | Setting range | L | -50.00 to 50.00 | R | -50.00 to 50.00 | | | | |
| | Initial value | | -25.00 | | 25.00 | | | | |
| 7 Mask Adjust2 | Setting range | T | -50.00 to 50.00 | B | -50.00 to 50.00 | | | | |
| | Initial value | | 25.00 | | -25.00 | | | | |
| 8 Mask Invert | Setting range | On, Off | | | | | | | |
| | Initial value | Off | | | | | | | |
| 6 | ChromaKey Menu | 1 Marker | Setting range | On, Off | | | | | |
| | | | Initial value | Off | | | | | |
| | | 2 Sample | Setting range | Start | | | | | |
| | | | Initial value | Start | | | | | |
| | | 3 Marker Pos | Setting range | X | -50.00 to 50.00 | Y | -50.00 to 50.00 | S | 0.00 to 25.00 |
| | | | Initial value | | 0.00 | | 0.00 | | 10.00 |
| | | 4 Marker Aspect | Setting range | -50.00 to 50.00 | | | | | |
| | | | Initial value | 0.00 | | | | | |
| | | 5 Ref Adjust | Setting range | H | 0.0 to 359.9 | S | 0.0 to 100.0 | L | 0.0 to 108.0 |
| Initial value | | | 354.0 | | 100.0 | | 7.0 | | |
| 6 Y-Influence | Setting range | 0.0 to 100.0 | | | | | | | |
| | Initial value | 0.0 | | | | | | | |
| 7 Radius | Setting range | H | 0.0 to 100.0 | S | 0.0 to 100.0 | | | | |
| | Initial value | | 100.0 | | 50.0 | | | | |
| 8 Soft | Setting range | 0.0 to 100.0 | | | | | | | |
| | Initial value | 0.0 | | | | | | | |
| 9 Cancel | Setting range | 0.0 to 100.0 | | | | | | | |
| | Initial value | 0.0 | | | | | | | |

Table of menu items

| No. | Sub menu | Setting item | Setting |
|------------------------------|--|---------------|--|
| 7 | MultiView Pattern Menu *****: Name of the currently set material | 1 Split | Setting range 4Split, 5-aSplit, 5-bSplit, 6-aSplit, 6-bSplit, 9Split, 10-aSplit, 10-bSplit |
| | | | Initial value 10-aSplit |
| | | 2 Pos1 Source | Setting range SDI-IN1 to 4(*****), DVI-IN(*****), CBGD, FMEM1, FMEM2, PGM, PVW, KEY OUT, AUX |
| | | | Initial value PGM |
| | | 3 Pos2 Source | Setting range SDI-IN1 to 4(*****), DVI-IN(*****), CBGD, FMEM1, FMEM2, PGM, PVW, KEY OUT, AUX |
| | | | Initial value PVW |
| | | 4 Pos3 Source | Setting range SDI-IN1 to 4(*****), DVI-IN(*****), CBGD, FMEM1, FMEM2, PGM, PVW, KEY OUT, AUX |
| | | | Initial value SDI-IN1(*****) |
| | | 5 Pos4 Source | Setting range SDI-IN1 to 4(*****), DVI-IN(*****), CBGD, FMEM1, FMEM2, PGM, PVW, KEY OUT, AUX |
| | | | Initial value SDI-IN2(*****) |
| | | 6 Pos5 Source | Setting range SDI-IN1 to 4(*****), DVI-IN(*****), CBGD, FMEM1, FMEM2, PGM, PVW, KEY OUT, AUX |
| Initial value SDI-IN3(*****) | | | |
| 7 Pos6 Source | Setting range SDI-IN1 to 4(*****), DVI-IN(*****), CBGD, FMEM1, FMEM2, PGM, PVW, KEY OUT, AUX | | |
| | Initial value SDI-IN4(*****) | | |
| 8 Pos7 Source | Setting range SDI-IN1 to 4(*****), DVI-IN(*****), CBGD, FMEM1, FMEM2, PGM, PVW, KEY OUT, AUX | | |
| | Initial value DVI-IN(*****) | | |
| 9 Pos8 Source | Setting range SDI-IN1 to 4(*****), DVI-IN(*****), CBGD, FMEM1, FMEM2, PGM, PVW, KEY OUT, AUX | | |
| | Initial value FMEM1 | | |
| 10 Pos9 Source | Setting range SDI-IN1 to 4(*****), DVI-IN(*****), CBGD, FMEM1, FMEM2, PGM, PVW, KEY OUT, AUX | | |
| | Initial value FMEM2 | | |
| 11 Pos10 Source | Setting range SDI-IN1 to 4(*****), DVI-IN(*****), CBGD, FMEM1, FMEM2, PGM, PVW, KEY OUT, AUX | | |
| | Initial value AUX | | |
| 8 | MultiView Out/Frame Menu | 1 Frame | Setting range LUM0%, LUM25%, LUM50%, LUM75%, LUM100%, Off |
| | | | Initial value LUM75% |
| | | 2 Character | Setting range LUM0%, LUM25%, LUM50%, LUM75%, LUM100%, Off |
| | | | Initial value LUM75% |
| | | 3 Label | Setting range On, Off |
| | | | Initial value On |
| 4 Tally | Setting range Red, Red+Green, Off | | |
| | Initial value Red+Green | | |
| 5 Level Meter | Setting range On, Off | | |
| | Initial value Off | | |
| 6 Input Status | Setting range On, Off | | |
| | Initial value On | | |
| 9 | XPT SW Assign Menu *****: Name of the currently set material | 1 XPT1 | Setting range SDI-IN1 to 4(*****), DVI-IN(*****), FMEM1, FMEM2, CBGD, CBAR, Black, NoAssign |
| | | | Initial value SDI-IN1(*****) |
| | | 2 XPT2 | Setting range SDI-IN1 to 4(*****), DVI-IN(*****), FMEM1, FMEM2, CBGD, CBAR, Black, NoAssign |
| | | | Initial value SDI-IN2(*****) |
| | | 3 XPT3 | Setting range SDI-IN1 to 4(*****), DVI-IN(*****), FMEM1, FMEM2, CBGD, CBAR, Black, NoAssign |
| | | | Initial value SDI-IN3(*****) |
| | | 4 XPT4 | Setting range SDI-IN1 to 4(*****), DVI-IN(*****), FMEM1, FMEM2, CBGD, CBAR, Black, NoAssign |
| | | | Initial value SDI-IN4(*****) |

Table of menu items

| No. | Sub menu | Setting item | Setting | | | | | |
|------------------|---|------------------|---------------|---|--------------|--------------|-------|---------------|
| 9 | XPT SW Assign Menu *****: Name of the currently set material | 5 XPT5 | Setting range | SDI-IN1 to 4(*****), DVI-IN(*****), FMEM1, FMEM2, CBGD, CBAR, Black, NoAssign | | | | |
| | | | Initial value | DVI-IN(*****) | | | | |
| | | 6 XPT6 | Setting range | SDI-IN1 to 4(*****), DVI-IN(*****), FMEM1, FMEM2, CBGD, CBAR, Black, NoAssign | | | | |
| | | | Initial value | FMEM1 | | | | |
| | | 7 XPT7 | Setting range | SDI-IN1 to 4(*****), DVI-IN(*****), FMEM1, FMEM2, CBGD, CBAR, Black, NoAssign | | | | |
| | | | Initial value | FMEM2 | | | | |
| | | 8 XPT8 | Setting range | SDI-IN1 to 4(*****), DVI-IN(*****), FMEM1, FMEM2, CBGD, CBAR, Black, NoAssign | | | | |
| | | | Initial value | CBGD | | | | |
| | | 9 XPT9 | Setting range | SDI-IN1 to 4(*****), DVI-IN(*****), FMEM1, FMEM2, CBGD, CBAR, Black, NoAssign | | | | |
| | | | Initial value | CBAR | | | | |
| | | 10 XPT10 | Setting range | SDI-IN1 to 4(*****), DVI-IN(*****), FMEM1, FMEM2, CBGD, CBAR, Black, NoAssign | | | | |
| | | | Initial value | Black | | | | |
| 10 | Input Menu *****: Name of the currently set material | 1 SDI-IN1(*****) | Display only | | | | | |
| | | 2 SDI-IN2(*****) | | | | | | |
| | | 3 SDI-IN3(*****) | | | | | | |
| | | 4 SDI-IN4(*****) | | | | | | |
| | | 5 DVI-IN(*****) | | | | | | |
| 10.1 | Input Menu/SDI-IN1 (*****) *****: Name of the currently set material | 1 Mode | Setting range | Normal, DbyD | | | | |
| | | | Initial value | Normal | | | | |
| | | 2 Freeze Select | Setting range | Frame, Field | | | | |
| | | | Initial value | Frame | | | | |
| | | 3 Freeze | Setting range | On, Off | | | | |
| | | | Initial value | Off | | | | |
| | | 4 Name Type | Setting range | Default, Preset, User, CAM Name | | | | |
| | | | Initial value | Default | | | | |
| | | 5 Name | Setting range | Max. 10 characters can be set | | | | |
| | | | Initial value | INPUT1 | | | | |
| | | 6 VPrc/YGain/Ped | Setting range | On, Off | Y | 0.0 to 200.0 | P | -20.0 to 20.0 |
| | | | Initial value | Off | | 100.0 | | 0.0 |
| 7 VPrc:CGain/Hue | Setting range | C | 0.0 to 200.0 | H | 0.0 to 359.9 | 0.0 | | |
| | Initial value | | | | | | 100.0 | |
| 10.2 | Input Menu/SDI-IN2 (*****) *****: Name of the currently set material | 1 Mode | Setting range | Normal, DbyD | | | | |
| | | | Initial value | Normal | | | | |
| | | 2 Freeze Select | Setting range | Frame, Field | | | | |
| | | | Initial value | Frame | | | | |
| | | 3 Freeze | Setting range | On, Off | | | | |
| | | | Initial value | Off | | | | |
| | | 4 Name Type | Setting range | Default, Preset, User, CAM Name | | | | |
| | | | Initial value | Default | | | | |
| | | 5 Name | Setting range | Max. 10 characters can be set | | | | |
| | | | Initial value | INPUT2 | | | | |
| | | 6 VPrc/YGain/Ped | Setting range | On, Off | Y | 0.0 to 200.0 | P | -20.0 to 20.0 |
| | | | Initial value | Off | | 100.0 | | 0.0 |
| 7 VPrc:CGain/Hue | Setting range | C | 0.0 to 200.0 | H | 0.0 to 359.9 | 0.0 | | |
| | Initial value | | | | | | 100.0 | |

Table of menu items

| No. | Sub menu | Setting item | Setting | | | | | |
|-------------------|---|-----------------------------|---------------|---------------------------------|---------------------|---------------|--|--|
| 10.3 | Input Menu/SDI-IN3 (***** *****: Name of the currently set material | 1 Mode | Setting range | Normal, DbyD, UC, Auto | | | | |
| | | | Initial value | Normal | | | | |
| | | 2 Freeze Select | Setting range | Frame, Field | | | | |
| | | | Initial value | Frame | | | | |
| | | 3 Freeze | Setting range | On, Off | | | | |
| | | | Initial value | Off | | | | |
| | | 4 Name Type | Setting range | Default, Preset, User, CAM Name | | | | |
| | | | Initial value | Default | | | | |
| | | 5 Name | Setting range | Max. 10 characters can be set | | | | |
| | | | Initial value | INPUT3 | | | | |
| 6 VPrc/YGain/Ped | Setting range | On, Off | Y | 0.0 to 200.0 | P | -20.0 to 20.0 | | |
| | Initial value | Off | | 100.0 | | 0.0 | | |
| 7 VPrc:CGain/Hue | Setting range | C | 0.0 to 200.0 | H | 0.0 to 359.9 | | | |
| | Initial value | | 100.0 | | 0.0 | | | |
| 8 UC:Scale/ECPos | Setting range | S | SQ, EC, LB | E | Center, Left, Right | | | |
| | Initial value | | SQ | | Center | | | |
| 9 UC:Size | Setting range | S | 100 to 110 | | | | | |
| | Initial value | | 100 | | | | | |
| 10 UC:Mvdet/Sharp | Setting range | M | 1 to 5 | | S | 1 to 5 | | |
| | Initial value | | 3 | | | 3 | | |
| 10.4 | Input Menu/SDI-IN4 (***** *****: Name of the currently set material | 1 Mode | Setting range | Normal, DbyD, UC, Auto | | | | |
| | | | Initial value | Normal | | | | |
| | | 2 Freeze Select | Setting range | Frame, Field | | | | |
| | | | Initial value | Frame | | | | |
| | | 3 Freeze | Setting range | On, Off | | | | |
| | | | Initial value | Off | | | | |
| | | 4 Name Type | Setting range | Default, Preset, User, CAM Name | | | | |
| | | | Initial value | Default | | | | |
| | | 5 Name | Setting range | Max. 10 characters can be set | | | | |
| | | | Initial value | INPUT4 | | | | |
| 6 VPrc/YGain/Ped | Setting range | On, Off | Y | 0.0 to 200.0 | P | -20.0 to 20.0 | | |
| | Initial value | Off | | 100.0 | | 0.0 | | |
| 7 VPrc:CGain/Hue | Setting range | C | 0.0 to 200.0 | H | 0.0 to 359.9 | | | |
| | Initial value | | 100.0 | | 0.0 | | | |
| 8 UC:Scale/ECPos | Setting range | S | SQ, EC, LB | E | Center, Left, Right | | | |
| | Initial value | | SQ | | Center | | | |
| 9 UC:Size | Setting range | S | 100 to 110 | | | | | |
| | Initial value | | 100 | | | | | |
| 10 UC:Mvdet/Sharp | Setting range | M | 1 to 5 | | S | 1 to 5 | | |
| | Initial value | | 3 | | | 3 | | |
| 10.5 | Input Menu/DVI-IN (***** *****: Name of the currently set material | 1 Freeze | Setting range | On, Off | | | | |
| | | | Initial value | Off | | | | |
| | | 2 Name Type | Setting range | Default, Preset, User, CAM Name | | | | |
| | | | Initial value | Default | | | | |
| | | 3 Name | Setting range | Max. 10 characters can be set | | | | |
| | | | Initial value | INPUT5 | | | | |
| | | 4 Scale | Setting range | Fit-V, Fit-H, FULL | | | | |
| | | | Initial value | Fit-V | | | | |
| | | ----- <DVI-IN Status> ----- | | | | | | |
| | | | Size | | ***** | | | |
| | H-Freq | Display only | **.* kHz | | | | | |
| | V-Freq | | **.* Hz | | | | | |
| | Dot Clock | | **.* MHz | | | | | |

Table of menu items

| No. | Sub menu | Setting item | Setting | | | | |
|-----------------|----------------|---|---------------|--|----|--|--|
| 11 | Output Menu | 1 SDI-OUT1 | Setting range | PGM, PVW, CLN, AUX, MV, KEY OUT | | | |
| | | | Initial value | PGM | | | |
| | | 2 SDI-OUT2 | Setting range | PGM, PVW, CLN, AUX, MV, KEY OUT | | | |
| | | | Initial value | PVW | | | |
| | | 3 DVI-OUT | Setting range | PGM, PVW, CLN, AUX, MV, KEY OUT | | | |
| | | | Initial value | AUX | | | |
| | | 4 SDI-OUT:Limit | Setting range | Off, 108, 104, 100 | | | |
| Initial value | Off | | | | | | |
| 5 DVI-OUT:Size | Setting range | Auto, XGA, WXGA, SXGA, WSXGA+, UXGA, WUXGA, 1080/59.94p, 1080/50p | | | | | |
| | Initial value | Auto | | | | | |
| 6 DVI-OUT:Scale | Setting range | Fit-V, Fit-H, FULL | | | | | |
| | Initial value | Fit-V | | | | | |
| 7 DVI-OUT:Mvdet | Setting range | 1 to 5 | | | | | |
| | Initial value | 3 | | | | | |
| 12 | USER/FMEM Menu | 1 USER1 | Setting range | PinP Preset, WIPE Preset, PinP PVW, KEY PVW, GPI Input, GPI Output, CamCont Link, AUX Transition, PinP Transition, EFFDSL, StrFMEM1, StrFMEM2, No Assign | | | |
| | | | Initial value | PinP Preset | | | |
| | | 2 USER2 | Setting range | PinP PVW, KEY PVW, GPI Input, GPI Output, CamCont Link, AUX Transition, PinP Transition, EFFDSL, StrFMEM1, StrFMEM2, No Assign | | | |
| | | | Initial value | — | | | |
| | | 3 USER3 | Setting range | PinP PVW, KEY PVW, GPI Input, GPI Output, CamCont Link, AUX Transition, PinP Transition, EFFDSL, StrFMEM1, StrFMEM2, No Assign | | | |
| | | | Initial value | — | | | |
| | | 4 USER4 | Setting range | PinP PVW, KEY PVW, GPI Input, GPI Output, CamCont Link, AUX Transition, PinP Transition, EFFDSL, StrFMEM1, StrFMEM2, No Assign | | | |
| Initial value | — | | | | | | |
| 5 FMEM Select | Setting range | FMEM1, FMEM2 | | | | | |
| | Initial value | FMEM1 | | | | | |
| 6 AUX To FMEM | Setting range | Rv | On, Off | EX | On | | |
| | Initial value | | Off | | On | | |
| 7 FMEM Mode | Setting range | M | Auto, Manu | EX | On | | |
| | Initial value | | Auto | | On | | |

Table of menu items

| No. | Sub menu | Setting item | Setting | |
|-----------------|----------------|---------------------------|---------------|--|
| 13 | Operation Menu | 1 OSD OUT | Setting range | SDI-OUT2, DVI-OUT, SDI-OUT2+DVI-OUT |
| | | | Initial value | SDI-OUT2+DVI-OUT |
| | | 2 OSD Size | Setting range | FULL, Upper-Left, Upper-Right, Lower-Right, Lower-Left |
| | | | Initial value | FULL |
| | | 3 OSD Back | Setting range | On, Off |
| | | | Initial value | On |
| | | 4 Key Priority | Setting range | PinP over KEY, KEY over PinP |
| | | | Initial value | PinP over KEY |
| | | 5 Bus Mode | Setting range | A/B, PGM(A)/PST(B), PGM(B)/PST(A) |
| | | | Initial value | PGM(A)/PST(B) |
| | | 6 Time Unit | Setting range | Sec, Frame |
| Initial value | Sec | | | |
| 7 Slide Lever | Setting range | BKGD, KEY, PinP, NoAssign | | |
| | Initial value | BKGD | | |
| 8 GPI Input | Setting range | Enable, Disable | | |
| | Initial value | Enable | | |
| 9 GPI Output | Setting range | Enable, Disable | | |
| | Initial value | Enable | | |
| 10 CamCont Link | Setting range | On, Off | | |
| | Initial value | Off | | |
| 11 SYSTEM Menu | Setting range | Unlocked, Locked | | |
| | Initial value | Unlocked | | |
| 14 | SYSTEM Menu | 1 Format | Setting range | 1080/59.94i, 1080/50i, 1080/24PsF, 1080/23.98PsF, 720/59.94p, 720/50p, 480/59.94i, 576/50i |
| | | | Initial value | 1080/59.94i |
| | | 2 HiResMV | Setting range | On, Off |
| | | | Initial value | Off |
| | | 3 16:9SQ | Setting range | On, Off |
| | | | Initial value | Off |
| | | 4 AUX Anci | Setting range | On, Off |
| | | | Initial value | Off |
| | | 5 PGM Anci | Setting range | On, Off |
| | | | Initial value | Off |
| | | 6 PVW Anci | Setting range | On, Off |
| Initial value | Off | | | |
| 7 MV Anci | Setting range | PGM, PVW, Off | | |
| | Initial value | Off | | |
| 8 Initial | Setting range | Yes, No | | |
| | Initial value | No | | |
| 9 IP Address | Setting range | — | | |
| | Initial value | 192.168.0.8 | | |
| 10 Subnet Mask | Setting range | — | | |
| | Initial value | 255.255.255.0 | | |
| 11 Gateway | Setting range | — | | |
| | Initial value | 192.168.0.1 | | |
| 15 | SYSTEM Status | SYSTEM Ver. | Display only | *.*.*.* |
| | | SOFT Ver. | | **** |
| | | GLUE FPGA Ver. | | **** |
| | | MAIN FPGA Ver. | | **** |
| | | FONT Ver. | | **** |
| | | MAC Address | | **--**--**--**--**--** |
| | | FAN | | Alarm, NoAlarm |
| | | Power | | Alarm, NoAlarm |
| Temperature | Alarm, NoAlarm | | | |

Table of menu items

| No. | Sub menu | Setting item | Setting |
|-----|---|---------------|--|
| | BUS Assign Status | XPT SW | 1 to 10 |
| | *****: Name of the currently set material | XPT SW Assign | Display only SDI-IN1 to 4(*****), DVI-IN(*****), FMEM1, FMEM2, CBGD, CBAR, Black, NoAssign |
| | | PGM | |
| | | PVW | |
| | | AUX | |
| | | PinP | |
| | | KEY Fill | |
| | | KEY Source | |

Appendix (glossary)

Defined below are the terms used in this manual.

| Word | Explanation |
|---|---|
| AB Bus system | A bus control mode. By executing a transition, the A bus and B bus signals are output to the programme images alternately. |
| Ancillary Data | The auxiliary data other than the video signals which is transmitted inside the data stream of the video serial interface. The data superimposed on the vertical blanking period is referred to as the V ancillary data (VANC). |
| Aspect ratio | The ratio between the horizontal and vertical dimensions of the screen. It is 16:9 for the HD format and 4:3 for the SD format. |
| AUX [Auxiliary Bus] | A spare bus which can be switched by signals other than the main line output signals. |
| Border | The area or margin that is added to the edge of a wipe or key. Its width and colour can be adjusted. The defocusing of the area around a border is referred to as the soft effect. |
| Chroma key | This refers to the function for creating the key signals based on the colour information of the video signals and combining the keys. |
| Clip | The threshold level of the luminance when key signals are created from a key source. |
| Colour Background | The signals which are output from the internal colour generator and used as the background image. |
| Cut | This refers to the effect where the display is instantly switched to the next image. |
| Density | A parameter which is used to adjust the density of the key signals. |
| Dot by Dot | This treats images as actual size (1×) images. With PinP, it allows SD images to be combined with HD images with no accompanying deterioration in the images themselves. |
| DVI-D [Digital Visual Interface Digital] | This is a video interface standard. Only digital signals are handled by DVI-D. |
| Embedded Audio | This refers to the audio data packets which are transferred inside the data stream of the video serial interface. |
| Flip Flop system (PGM/PST system) | A bus control mode. The signals selected by the programme bus are always output as the programme images. By executing a transition, the programme bus and preset bus signals are switched over. |
| Frame Memory | A memory which can hold the video signals equivalent to one frame. |
| Frame Synchronizer | A function which matches the synchronization of non-synchronized video input signals. |
| Freeze | A function which continues the display of the same image, creating the impression that the image has been “frozen”. |
| FTB [Fade to Black] | This is the effect where the programme image is faded out to the black screen. |
| GPI [General Purpose Interface] | Interface signals which control auto transition from an external source. |
| Hue | The colour tone of the video signals. |
| Key Edge | The border or shadow added to the edges of keys. |
| Key Fill | The signal that uses key combination processing to fill in the areas left blank by the key signals. |
| Key Gain | A parameter which is used to adjust the amplitude of the key signals. |
| Key Invert | A function which inverts the key signals. |
| Key Mask | This is the function that specifies the area for key combination using the box pattern, etc. When only part of the area of the key signals is used, key combination is executed with the unnecessary area masked. |
| Key Source | The video signals for creating the key signals. |

Appendix (glossary)

| Word | Explanation |
|---------------------------------------|--|
| Linear Key | The function which combines keys using monochrome key signals with gradations in its outlines as a reference. |
| Lum [Luminance] | The brightness portion of the video signals. |
| Luminance Key | The function which creates key signals based on the luminance (brightness) information of the video signals to combine keys. |
| ME [Mix Effect] | A video effect device which combines a number of video signals to create mix, wipe, key and other video signals. |
| Mix | The picture-changing effect produced by overlapping one image with the next. It is also referred to as "dissolve". |
| Multi View Display | This function combines multiple materials and displays them on one screen. PGM, PVW and the input material can be previewed at the same time on a single screen. |
| OSD [On Screen Display] | This function enables settings to be performed on the menu screens which are displayed in the monitor output. |
| PinP [Picture in Picture] | This function combines a sub screen image with the background image. |
| PVW [Preview] | The function for checking ahead of time the image which will be output after the next transition. The image is output from the PVW system. |
| PGM [Programme Bus] | The bus which always carries the programme output signals. |
| PST [Preset Bus] | The bus which carries the programme output signals after the next background transition. |
| Sat [Saturation] | This refers to the intensity of the colour chrominance level of video signals. |
| SDI [Serial Digital Interface] | The standard by which video signals in various SD and HD formats are transmitted along a single coaxial cable. |
| Self Key | A function that creates key signals from key fill signals for combining keys. |
| Setup Data | The memory in which the control panel statuses can be saved and recalled. The button selection statuses as well as the border, colour and other setting information can be saved in this memory. |
| Tally | The signal which outputs the programme output statuses of the input signals to an external device. The LED that indicates the programme output status on the control panel is also referred to as tally. |
| Transition | A function that switches from one image to another. Wipe, mix and other effects are available for the images during switching. |
| Trimming | This is the function that eliminates the unnecessary parts at the top, bottom, left and/or right of the images which are combined using the PinP function. |
| Up Converter | This is the function that converts material in the SD format into the HD format which yields a high resolution. |
| Wipe | A video effect in which one image is gradually replaced by another as the boundary between the two is moved using a preselected pattern. |

Inhalt

| | | | |
|---|----------|---|-----------|
| Vor dem Gebrauch..... | 3 | 1-5. FTB (Fade to Black; Ausblenden zu Schwarz) | 21 |
| Übersicht..... | 3 | 1-6. Interne Farbsignale | 21 |
| Bezüglich der Bedienungsanleitung..... | 3 | 1-7. Umschalten des AUX-Ausgangs | 22 |
| Warenzeichen und eingetragene Warenzeichen..... | 3 | 1-7-1. Auswählen des AUX-Bus-Materials..... | 22 |
| Copyright und Lizenz | 3 | 1-7-2. Übergänge zwischen AUX-Materialien..... | 22 |
| Bezüglich des Typenschildes | 3 | 1-8. Einstellen der Benutzertasten | 23 |
| Haftungsausschluss | 3 | 1-9. Vollbildspeicher | 24 |
| Netzwerksicherheit..... | 3 | 1-9-1. Übertragen von Bildern vom AUX-Bus..... | 24 |
| 1. Grundfunktionen..... | 4 | 1-9-2. Speichern von Bildern im Flashspeicher..... | 25 |
| 1-1. Hintergrundübergänge | 4 | 2. Ein-/Ausgangssignal-Einstellungen | 26 |
| 1-1-1. Auswählen des Busses | 4 | 2-1. Eingangssignal-Einstellungen | 26 |
| 1-1-2. Auswählen des Busses mit der SHIFT-Funktion | 4 | 2-1-1. Einstellen des Eingangsmodus | 27 |
| 1-1-3. Zuweisen von Signalen zu den Kreuzpunktasten | 4 | 2-1-2. Einstellen des Materialnamentyps | 27 |
| 1-1-4. Auswählen des Busmodus | 5 | 2-1-3. Einstellen der Materialnamen..... | 28 |
| 1-1-5. Auswählen des Übergangstyps..... | 5 | 2-1-4. Einstellen der Einfriermethode..... | 28 |
| 1-1-6. Manuelle Übergänge..... | 5 | 2-1-5. Durchführen und Aufheben der | |
| 1-1-7. Automatischer Übergang | 6 | Eingangsbildeinfrierung | 29 |
| 1-1-8. Schnittübergang | 6 | 2-1-6. Einstellen der Video-Verarbeitungsfunktion | 29 |
| 1-2. Wipe | 7 | 2-1-7. Einstellen des Aufwärtskonverters | 29 |
| 1-2-1. Auswählen des Wipe-Musters | 7 | 2-1-8. Einstellen der Eingangsbildskalierung | 30 |
| 1-2-2. Auswählen der Wipe-Richtung | 7 | 2-1-9. Anzeigen der Eingangsbildinformation..... | 33 |
| 1-2-3. Einstellen der Randbreite und des Soft-Effekts | 7 | 2-2. Einstellen der Ausgangssignale | 34 |
| 1-2-4. Festlegen der Randfarbe..... | 8 | 2-2-1. Zuweisen der Ausgangssignale | 34 |
| 1-2-5. Einstellen der Randfarbe..... | 8 | 2-2-2. Einstellen der Farbbereiche | 34 |
| 1-2-6. Einstellen der Wipe-Startposition | 8 | 2-2-3. Einstellen der DVI-D-Ausgangssignale | 34 |
| 1-2-7. Registrieren und Abrufen der Vorwahlspeicher | 8 | 3. Einstellen der Mehrfeldanzeige..... | 36 |
| 1-3. KEY | 9 | 3-1. Bildschirmlayout | 36 |
| 1-3-1. Bezüglich Key-Kombinationen..... | 9 | 3-2. Einstellen der Teilbilder und Zeichen..... | 37 |
| 1-3-2. Einstellen der PinP- und KEY-Priorität | 9 | 3-3. Einstellen der Tally-Anzeigen | 37 |
| 1-3-3. Auswählen des Key-Materials | 10 | 3-4. Einstellen der Pegelmesser..... | 38 |
| 1-3-4. Key-Übergang | 10 | 3-5. Einstellen der Eingangssignalmarkierungen..... | 38 |
| 1-3-5. Key-Setup..... | 11 | 4. Systemeinstellungen..... | 39 |
| 1-3-6. Key-Einstellungen | 13 | 4-1. Systemmenü-Einstellungen | 39 |
| 1-3-7. Chroma-Key-Einstellungen | 14 | 4-1-1. Einstellen des Videoformats..... | 39 |
| 1-4. PinP (Bild in Bild) | 16 | 4-1-2. Einstellen der Hilfsdaten | 40 |
| 1-4-1. Auswählen des PinP-Materials..... | 16 | 4-1-3. System-Initialisierung..... | 41 |
| 1-4-2. PinP-Übergang..... | 16 | 4-1-4. Netzwerkeinstellungen | 41 |
| 1-4-3. PinP-Einstellungen..... | 17 | 4-2. Betriebsmenü-Einstellungen | 42 |
| 1-4-4. Übergang zwischen PinP-Materialien | 19 | 4-2-1. OSD (On-Screen Display)-Einstellungen | 42 |
| 1-4-5. Effektüberblendung | 20 | 4-2-2. Sonstige Einstellungen..... | 43 |
| 1-4-6. Auswählen des Dot-by-Dot-Modus..... | 20 | 4-2-3. Bus-Statusanzeigen | 44 |
| | | 4-2-4. Versionsanzeigen | 44 |

| | |
|---|-----------|
| 5. Steuerschnittstellen für externe Geräte | 45 |
| 5-1. LAN-Verbindung | 45 |
| 5-2. TALLY/GPI | 45 |
| 6. Verbindungen mit einem Computer | 46 |
| 6-1. Datenübertragungsfunktionen | 46 |
| 6-2. Verbindungen | 46 |
| 6-3. Installationsverfahren der Software | 47 |
| 6-4. Grundfunktionen der Software | 47 |
| 6-5. Übertragen der Bilddaten | 48 |
| 6-5-1. Übertragen der Bilddaten vom Computer zum Gerät | 48 |
| 6-5-2. Übertragen der Bilddaten des Gerätes zum Computer..... | 49 |
| 6-6. Übertragen der Setupdaten | 50 |
| 6-6-1. Übertragen der Setupdaten vom Computer zum Gerät | 50 |
| 6-6-2. Übertragen der Setupdaten des Gerätes zum Computer..... | 50 |
| 6-7. Importieren der Protokolldaten..... | 51 |
| 7. Funktion für Kopplung mit dem Kamera-Fernsteuergerät..... | 52 |
| 7-1. Verbinden des Gerätes mit dem AW-RP50 | 52 |
| 7-2. Kopplungsfähige Funktionen..... | 53 |
| 7-2-1. Umschalten des Bildmischpult-Busmaterials | 53 |
| 7-2-2. Fokussierhilfe | 53 |
| 7-2-3. Anzeigen der Kamera-Information | 54 |
| 7-2-4. Anzeigen des Kamerasymbols..... | 55 |
| 7-2-5. Einstellen der Geräteparameter über das AW-RP50..... | 55 |
| 7-2-6. Senden und Empfangen der Tally-Information | 55 |
| Tabelle der Menüposten..... | 56 |
| Anhang (Glossar) | 64 |

Konfigurationsweise der Bedienungsanleitungen des Modells

- Die Anleitung dieses integrierten kompakten Live-Bildmischpults (im Folgenden "Gerät" genannt) ist in zwei Teile unterteilt: den Teil <Bedienungsverfahren und Einstellungen> (vorliegende Anleitung auf der CD-ROM) und den Teil <Grundlagen>. Bitte lesen Sie vor der Installation des Gerätes den Teil <Grundlagen> durch, um korrekte Installation des Gerätes zu gewährleisten.

Vor dem Gebrauch

■ Übersicht

Bei diesem Gerät handelt es sich um ein 1 ME Digital-Video-Mischpult, das mehrere HD- und SD-Formate unterstützt.

Trotz seiner kompakten Größe ist es mit vier SDI-Eingängen, einem DVI-D-Eingang, zwei SDI-Ausgängen und einem DVI-D-Ausgang ausgestattet.

Zusätzlich zu seinen Hintergrundübergangsfähigkeiten, die Schnitt-, Misch- und Wipe-Funktionen verwenden, sind ein Keyer-Kanal und ein PinP-Kanal verfügbar, um Videoproduktionen in einer Vielfalt an Formen zu ermöglichen.

Darüber hinaus kann dank der Mehrfeldanzeige-Einstellungen der Bildschirm eines Monitors in mehrere Felder unterteilt werden, um bis zu zehn Bilder unterzubringen, so dass die Anzahl der Monitore reduziert und ein Platz sparendes System kostengünstig konfiguriert werden kann.

Durch die IP-Verbindung kann eine Betriebsumgebung erzielt werden, in der das Gerät mit der integrierten HD-Kamera AW-HE50 und dem Kamera-Fernsteuergerät AW-RP50 gekoppelt wird.

■ Bezüglich der Bedienungsanleitung

- Für die Zwecke dieser Anleitung wird das Modell AW-HS50E mit "AW-HS50" bezeichnet. Gleichmaßen werden AW-HE50HE und AW-HE50SE mit "AW-HE50", und AW-RP50E wird mit "AW-RP50" bezeichnet.
- In dieser Anleitung werden die Ausdrücke "Schwenk-Neigekopf- und Kamerakombination" sowie "mit Schwenk-Neigekopf integrierte Kamera" kollektiv mit "Netzwerkamera" bezeichnet, außer an Stellen, an denen bestimmte Ausrüstungsteile erwähnt werden.

■ Warenzeichen und eingetragene Warenzeichen

- Microsoft, Windows, Windows Vista, Windows 7 und Internet Explorer sind eingetragene Warenzeichen oder Warenzeichen von Microsoft Corporation in den U.S.A. und anderen Ländern.
- Intel und Intel Core sind Warenzeichen oder eingetragene Warenzeichen von Intel Corporation und deren Tochterunternehmen in den U.S.A. und anderen Ländern.
- Adobe und Reader sind eingetragene Warenzeichen oder Warenzeichen von Adobe Systems Incorporated in den U.S.A. und/oder anderen Ländern.
- Andere in dieser Bedienungsanleitung enthaltene Firmennamen und Produkte können Warenzeichen oder eingetragene Warenzeichen des jeweiligen Eigentümers darstellen.

■ Copyright und Lizenz

Verteilen, Kopieren, Zerlegen, Nacherstellen und Nachbauen der mit dem Gerät gelieferten Software, sowie auch deren Export unter Verletzung der Exportgesetze ist ausdrücklich verboten.

■ Bezüglich des Typenschildes

Bezeichnung, Modellnummer und elektrische Leistungsdaten des Gerätes sind an der Bodenplatte angegeben.

■ Haftungsausschluss

Panasonic System Networks Co., Ltd. IST UNTER ANDEREM IN KEINEM DER UNTEN AUFGEFÜHRTEN FÄLLE GEGENÜBER JURISTISCHEN PERSONEN ODER PERSONEN HAFTBAR, ES SEI DENN ES HANDELT SICH UM DEN ERSATZ ODER DIE ZUMUTBARE WARTUNG DES PRODUKTS:

- ① SCHADENSANSPRÜCHE JEDLICHER ART, EINSCHLIESSLICH UND OHNE EINSCHRÄNKUNGEN UNMITTELBARER, MITTELBARER, ZUSÄTZLICHER, FOLGE- ODER ÜBER DEN VERURSACHTEN SCHADEN HINAUSGEHENDER SCHADENSANSPRÜCHE;
- ② KÖRPERVERLETZUNGEN ODER SONSTIGE SCHÄDEN, DIE AUF DEN UNSACHGEMÄSSEN GEBRAUCH ODER DEN FAHRLÄSSIGEN BETRIEB DURCH DEN BENUTZER ZURÜCKZUFÜHREN SIND;
- ③ UNZULÄSSIGES ZERLEGEN, REPARIEREN ODER VERÄNDERN DES PRODUKTS DURCH DEN BENUTZER;
- ④ UNANNEHMlichkeiten ODER VERLUSTE, WENN BILDER AUS IRGENDWELCHEN GRÜNDEN ODER URSACHEN NICHT ANGEZEIGT WERDEN, EINSCHLIESSLICH EINES AUSFALLS ODER PROBLEMS DES GERÄTS;
- ⑤ JEDLICHE STÖRUNGEN, MITTELBARE UNANNEHMlichkeiten, ODER VERLUSTE ODER SCHÄDEN, DIE SICH AUS DEM ZUSAMMENSCHALTEN DES SYSTEMS MIT GERÄTEN VON FREMDHERSTELLERN ERGEBEN;
- ⑥ JEDLICHE UNANNEHMlichkeiten, BESCHÄDIGUNGEN ODER VERLUSTE DURCH UNFÄLLE, DIE AUF UNANGEMESSENE INSTALLATIONSMETHODEN ODER ANDERE FAKTOREN ALS EINEN DEFEKT DES PRODUKTS ZURÜCKZUFÜHREN SIND;
- ⑦ VERLUST AUFGEZEICHNETER DATEN AUFGRUND EINES AUSFALLS;
- ⑧ JEDLICHE BESCHÄDIGUNGEN, SCHÄDEN USW., DIE AUF VERLUST ODER SCHWUND VON BILDDATEN BZW. IN DIESEM GERÄT ODER AUF EINEM PC GESPEICHERTEN EINSTELLUNGSDATEN ZURÜCKZUFÜHREN SIND.

■ Netzwerksicherheit

Da das Gerät in einer Netzwerkkonfiguration eingesetzt wird, sollten folgende Sicherheitsrisiken beachtet werden.

- ① Durchsickern von Informationen über das Gerät
- ② Böswilliger Gebrauch des Geräts für rechtswidrige Zwecke
- ③ Störung bzw. Sperrung des Geräts durch Personen in böswilliger Absicht

Der Benutzer ist dafür verantwortlich, sich durch die im Folgenden beschriebenen Maßnahmen gegen netzwerkbedingte Sicherheitsrisiken zu schützen.

- Das Gerät in einem durch eine Firewall o.Ä. abgesicherten Netzwerk einsetzen.
- Bei Anschluss dieses Geräts an ein Netzwerk gemeinsam mit PCs muss zuerst sichergestellt werden, dass das System keine Viren oder sonstige Malware enthält (mit Hilfe eines ständig aktualisierten Virus- oder Spywarescanners usw.).
- Unterlassen Sie Verbindungen, die öffentliche Leitungen verwenden.

1. Grundfunktionen

1-1. Hintergrundübergänge

1-1-1. Auswählen des Busses

Drücken Sie eine der A-Bus- oder B-Bus-Kreuzpunktstasten, um das Material auszuwählen, für das der Hintergrundübergang ausgeführt werden soll. Wenn das Material ausgewählt wird, leuchtet die Lampe der gedrückten Taste auf.

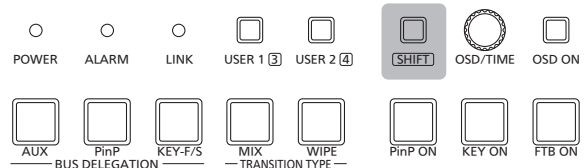

1-1-2. Auswählen des Busses mit der SHIFT-Funktion

Die Kreuzpunktstasten 6 bis 10 können bei gedrückt gehaltener Taste SHIFT gewählt werden. Wenn das Material der Kreuzpunktstasten 6 bis 10 gewählt worden ist, leuchten die SHIFT-Lampen rechts von den A- und B-Kreuzpunktstasten auf.

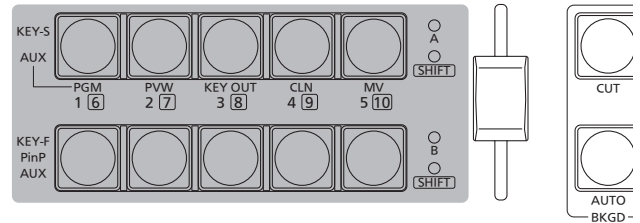

1-1-3. Zuweisen von Signalen zu den Kreuzpunktstasten

Externe Video-Eingangssignale und intern erzeugte Signale können den Kreuzpunktstasten 1 bis 10 zugewiesen werden.

[9] XPT SW Assign Menu

1. XPT1
bis
10. XPT10

| [9] XPT SW Assign Menu | |
|------------------------|--------------------|
| > 1. XPT1 | SDI-IN1 (INPUT1) |
| 2. XPT2 | SDI-IN2 (INPUT2) |
| 3. XPT3 | SDI-IN3 (INPUT3) |
| 4. XPT4 | SDI-IN4 (INPUT4) |
| 5. XPT5 | DVI-IN (INPUT5) |
| 6. XPT6 | FMEM1 |
| 7. XPT7 | FMEM2 |
| 8. XPT8 | CBGD |
| 9. XPT9 | CBAR |
| 10. XPT10 | Black |

Die Signalzuweisungsstatusse werden für die Posten "1. XPT1" bis "10. XPT10" angezeigt. Die Posten "1. XPT1" bis "10. XPT10" können festgelegt werden, und das folgende Material kann zugewiesen werden.

| Kreuzpunktstaste | Name des Materials | Material |
|------------------|---------------------|---|
| 1 bis 10 | SDI-IN1 bis SDI-IN4 | SDI Eingänge 1 bis 4 |
| | DVI-IN | DVI-D-Eingänge |
| | FMEM1, FMEM2 | Vollbildspeicherbilder |
| | CBGD | Intern erzeugtes Signal (Farbhintergrund) |
| | CBAR | Intern erzeugtes Signal (Farbbalken) |
| | Black | Intern erzeugtes Signal (Schwarzsignal) |
| | NoAssign | Kein Signal zugewiesen |

- Die Videosignale werden nicht umgeschaltet, selbst wenn eine mit "NoAssign" belegte Taste gedrückt wird.

1. Grundfunktionen

1-1-4. Auswählen des Busmodus

Der Busmodus kann mit den folgenden Menüoperationen eingestellt werden.

[13] Operation Menu 5. Bus Mode

A/B:

Wenn der Schieberegler auf der Seite A steht, werden die vom A-Bus gewählten Signale durch PGM-Material ersetzt.

Wenn der Schieberegler auf der Seite B steht, werden die vom B-Bus gewählten Signale durch PGM-Material ersetzt.

PGM (A)/PST (B):

Unter Verwendung einer Kippschaltung werden die vom A-Bus gewählten Signale immer durch PGM-Material ersetzt, und die vom B-Bus gewählten Signale werden immer durch PST-Material ersetzt.

PGM (B)/PST (A):

Unter Verwendung einer Kippschaltung werden die vom B-Bus gewählten Signale immer durch PGM-Material ersetzt, und die vom A-Bus gewählten Signale werden immer durch PST-Material ersetzt.

1-1-5. Auswählen des Übergangstyps

Verwenden Sie die Taste MIX und die Taste WIPE, um den Hintergrundübergangsmodus zu wählen.

1-1-6. Manuelle Übergänge

Betätigen Sie den Schieberegler, um Übergänge manuell auszuführen.

Wird der Schieberegler während der Ausführung eines automatischen Übergangs betätigt, erfolgt eine Umschaltung auf manuellen Betrieb, sobald die Position des Schiebereglers den Betrag des ausgeführten Übergangs überschritten hat.

Die Bus-Kontrolllampen links vom Regler zeigen die Programm-Ausgangsstatusse an.

Wenn nur Lampe A leuchtet:

Nur der A-Bus wird ausgegeben

Wenn beide Lampen A und B leuchten:

Übergang wird ausgeführt

Wenn nur Lampe B leuchtet:

Nur der B-Bus wird ausgegeben

<Einstellen der Schiebereglerfunktion>

[13] Operation Menu 7. Slide Lever

Jedes der folgenden Ziele, für das der Übergang ausgeführt werden soll, kann durch Betätigen des Schiebereglers festgelegt werden.

| | |
|------------------|--|
| BKGD: | Hintergrundübergang |
| KEY: | Key-Übergang |
| PinP: | PinP-Übergang |
| NoAssign: | Es werden keine Übergänge ausgeführt, selbst wenn der Schieberegler betätigt wird. |

1. Grundfunktionen

1-1-7. Automatischer Übergang

Wenn die Taste AUTO gedrückt wird, wird der Hintergrundübergang für die eingestellte Übergangsdauer automatisch ausgeführt.

Wird die Taste gedrückt, während sich der Schieberegler in einer Zwischenstellung befindet, so wird der Übergang für die Restdauer ab der Zwischenstellung ausgeführt.

Die Übergangsdauer kann mithilfe der folgenden Menüoperation eingestellt werden.

[1] TIME/CBGD Menu 1. AUTO Time

Wenn die Taste AUTO gedrückt gehalten wird, wird die Zeiteinstellung auf dem OSD-Menü angezeigt, so dass die Einstellung nun bei gleichzeitiger Prüfung der Anzeige geändert werden kann.

Die Anzeigeeinheit von TIME/CBGD Menu kann mithilfe der folgenden Menüoperation geändert werden.

[13] Operation Menu 6. Time Unit

Entweder Sekunden oder Vollbilder können als Anzeigeeinheit gewählt werden.

Jede beliebige Zeit von "0f" bis "999f" kann eingestellt werden, wenn Vollbilder als Anzeigeeinheit verwendet werden. Die Zeit, die bei Verwendung von Sekunden als Anzeigeeinheit eingestellt werden kann, hängt vom Videoformat ab.

| | |
|---------------------------|-----------------------------|
| 59.94i: max 33s09f | 50p: max 19s49f |
| 59.94p: max 16s39f | 24PsF: max 41s15f |
| 50i: max 39s24f | 23.98PsF: max 41s15f |

- Selbst wenn "Key", "PinP" oder "NoAssign" als Einstellung der Schiebereglerfunktion gewählt worden ist, dient der Hintergrund immer als Ziel für die Ausführung von automatischen Übergängen.

1-1-8. Schnittübergang

Wenn die Taste CUT gedrückt wird, wird der Hintergrundübergang augenblicklich ausgeführt.

- Selbst wenn "Key", "PinP" oder "NoAssign" als Einstellung der Schiebereglerfunktion gewählt worden ist, dient der Hintergrund immer als Ziel für die Ausführung von Schnittübergängen.

1. Grundfunktionen

1-2. Wipe

Wipe-Muster oder Ränder können zur Ausführung des Hintergrundübergangs eingestellt werden.

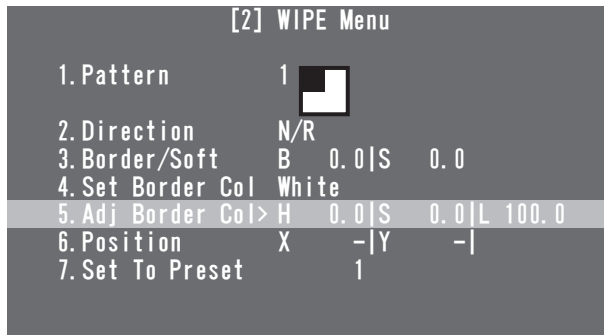

1-2-1. Auswählen des Wipe-Musters

[2] WIPE Menu 1. Pattern

Das Wipe-Muster kann durch Drehen des Knopfes OSD/TIME ausgewählt werden.

| Wipe-Muster und ihre Nummern | | | | |
|------------------------------|----|----|---|----|
| | | | | |
| | | | | |
| | | | | |
| 1 | 2 | 3 | 4 | 5 |
| 6 | 7 | 8 | 9 | 10 |
| 11 | 12 | 13 | | |

- Das Wipe-Muster kann auch geändert werden, indem der Knopf OSD/TIME bei gleichzeitigem Drücken der Taste WIPE gedreht wird, ohne eine Menüoperation durchzuführen.

1-2-2. Auswählen der Wipe-Richtung

[2] WIPE Menu 2. Direction

Dieser Posten dient zur Wahl der Wipe-Richtung.

N (Normal):

Der Wipe-Effekt erfolgt in normaler Richtung.

R (Reverse):

Der Wipe-Effekt erfolgt in umgekehrter Richtung.

N/R (Normal/Reverse):

Es erfolgt eine Umschaltung von der normalen auf die umgekehrte Richtung (oder umgekehrt), wenn der Übergang abgeschlossen ist.

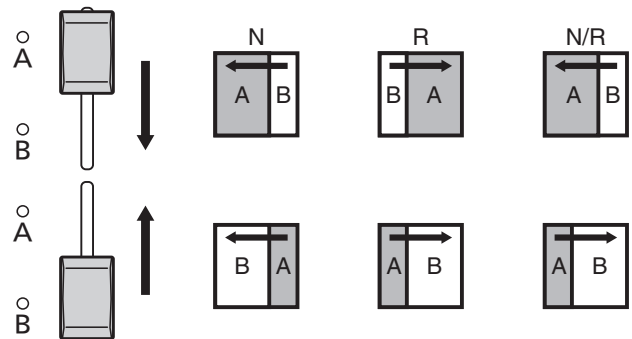

1-2-3. Einstellen der Randbreite und des Soft-Effekts

[2] WIPE Menu 3. Border/Soft

[B: Border]

Dieser Posten dient zur Einstellung der Randbreite für Wipe. Wählen Sie "0.0" als Einstellung, wenn keine Effekte den Rändern hinzugefügt werden sollen.

[S: Soft]

Dieser Posten dient der Einstellung des Soft-Effekt-Betrags. Dieser Betrag gibt das Verhältnis des Soft-Effekts zur Randbreite an. Wenn nur der Soft-Effekt dem Wipe hinzugefügt werden soll, stellen Sie B (Border) auf "0.0" ein.

1. Grundfunktionen

1-2-4. Festlegen der Randfarbe

[2] WIPE Menu 4. Set Border Col

Dieser Posten dient der Wahl einer der folgenden Farben für die Ränder.

White (Weiß), Yellow (Gelb), Cyan (Zyan),
Green (Grün), Magenta (Magenta), Red (Rot),
Blue (Blau), Black (Schwarz)

1-2-5. Einstellen der Randfarbe

[2] WIPE Menu 5. Adj Border Col

Dieser Posten dient der Einstellung des Farbtons (H), der Sättigung (S) und der Luminanz (L) der für die Ränder festgelegten Farbe.

1-2-6. Einstellen der Wipe-Startposition

[2] WIPE Menu 6. Position

Dieser Posten dient der Festlegung der Übergangs-Startposition für die Wipe-Muster Nr. 9, 10, 11, 12 und 13 mithilfe der X- und Y-Koordinaten.

<Einstellbereich der X- und Y-Koordinaten>

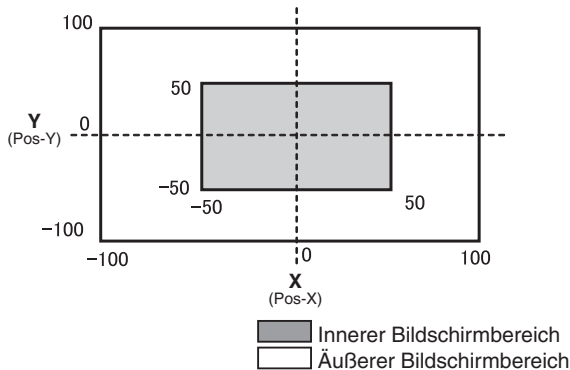

- Wenn das Untermenü [2] WIPE Menu angezeigt wird, sind Direktoperationen mit den Benutzertasten und dem Knopf OSD/TIME aktiviert.
☞ Siehe "2-5-6. Direktoperationen mit den Benutzertasten und dem Knopf OSD/TIME" (Bedienungsanleitung <Grundlagen>).

<Direktoperations-Statusanzeige>

U1: Pos-X (X-Koordinate), U2: Pos-Y (Y-Koordinate),
U3: —, U4: —

1-2-7. Registrieren und Abrufen der Vorwahlspeicher

[2] WIPE Menu 7. Set To Preset

Bis zu vier Sätze von Wipe-Einstellungen können in den Vorwahlspeichern registriert werden.

<Registrieren der Einstellungen auf den Vorwahlspeicherplätzen>

Wählen Sie 1, 2, 3 oder 4, und drücken Sie den Knopf OSD/TIME.

Der gegenwärtig eingestellte Status wird nun unter der gewählten Speichernummer registriert.

<Auf den Vorwahlspeicherplätzen registrierbare Posten>

- Wipe-Muster
- Wipe-Richtungen
- Wipe-Randbreite
- Soft-Effekt-Betrag
- Randfarben
- Übergangs-Startposition

<Abrufen der Vorwahlspeicher-Einstellungen>

Der Vorwahlspeicherinhalt kann mit den Benutzertasten abgerufen werden.

- Bevor irgendwelche Einstellungen registriert oder abgerufen werden, muss "WIPE Preset" mithilfe des folgenden Menüpostens ausgewählt werden, und die Einstellungen müssen den Benutzertasten zugewiesen werden.

[12] USER/FMEM Menu 1. USER1

1. Grundfunktionen

1-3. KEY

1-3-1. Bezüglich Key-Kombinationen

Dieser Vorgang kombiniert ein anderes Bild mit dem Hintergrundbild.

Außerdem kann die Definition des Keys eingestellt werden, und ein Rand kann dem Bild, das mit dem Hintergrund kombiniert werden soll, hinzugefügt werden.

Die nachstehende Abbildung zeigt, wie Key-Kombinationen funktionieren.

<Funktionsweise der Key-Kombination>

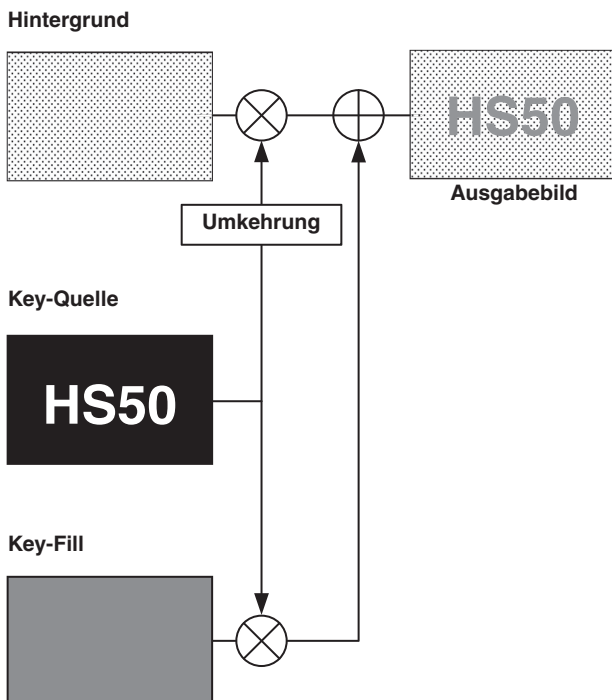

1-3-2. Einstellen der PinP- und KEY-Priorität

Neben Keys ist auch PinP (Bild in Bild) als das mit dem Hintergrundbild zu kombinierende Material verfügbar.

Die Anzeigepriorität der Bilder (d. h. welche Bilder im Vordergrund anderer Bilder angezeigt werden) kann mithilfe der folgenden Menüoperation geändert werden.

[13] Operation Menu
4. Key Priority

PinP over KEY

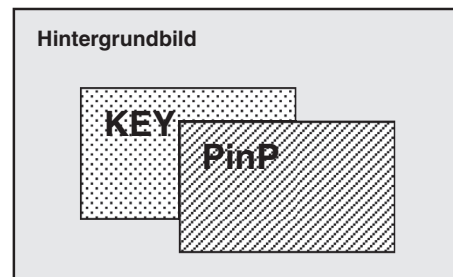

KEY over PinP

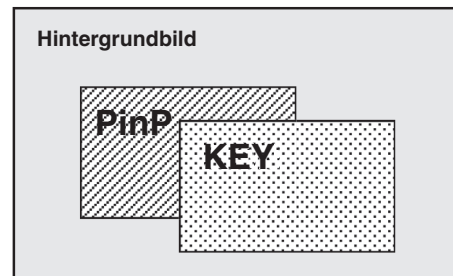

1. Grundfunktionen

1-3-3. Auswählen des Key-Materials

Wählen Sie das Key-Material mithilfe der A-Bus- und B-Bus-Kreuzpunktstasten aus.

- 1 Drücken Sie die Taste KEY-F/S, um die Kreuzpunktstasten in den Key-Busmaterial-Auswahlmodus zu versetzen.**
Die Lampe der Taste KEY-F/S blinkt.
- 2 Wählen Sie das Key Fill-Signal mithilfe der B-Bus-Kreuzpunktstasten aus.**
- 3 Wählen Sie das Key-Quellensignal mithilfe der A-Bus-Kreuzpunktstasten aus.**
- 4 Drücken Sie die Taste KEY-F/S, um den Bus-Auswahlmodus der Kreuzpunktstasten aufzuheben.**

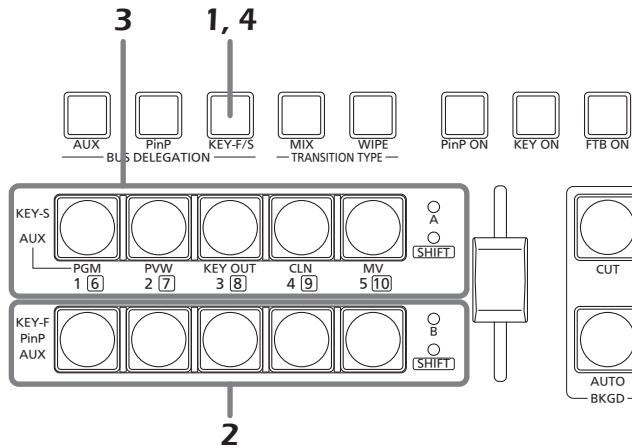

1-3-4. Key-Übergang

Wenn die Taste KEY ON gedrückt wird, werden die Key-Übergänge für die eingestellte Übergangsdauer eingeblendet.

<Einstellen der Übergangsdauer>

[1] TIME/CBGD Menu 3. KEY Time

- Die Übergangsdauer kann auch geändert werden, indem der Knopf OSD/TIME bei gedrückter Taste KEY ON gedreht wird. Wenn die Taste KEY ON gedrückt gehalten wird, wird die Zeiteinstellung auf dem OSD-Menü angezeigt, so dass die Einstellung nun bei gleichzeitiger Prüfung der Anzeige geändert werden kann.

Der Key-Übergang kann auch durch Betätigen des Schiebereglers ausgeführt werden.

<Auswählen des Schiebereglerbetriebs>

[13] Operation Menu 7. Slide Lever

1. Grundfunktionen

1-3-5. Key-Setup

Der Key-Typ und andere Einstellungen können ausgewählt werden.

| [4] KEY Setup Menu | |
|--------------------|---------------------|
| > 1. Key Type | Luminance (ChrmOff) |
| 2. Fill | Bus |
| 3. PVW | On |
| 4. Set Fill Col | White |
| 5. Adj Fill Col | H 0.0 S 0.0 L 100.0 |
| 6. Edge Type | Off |
| 7. Edge Direction | - |
| 8. Edge Width | - |
| 9. Set Edge Col | Black |
| 10. Adj Edge Col | H 0.0 S 0.0 L 0.0 |

● Key Type

[4] KEY Setup Menu 1. Key Type

Dieser Posten dient zur Wahl des Key-Typs.

Luminance(ChrmOff)

(Luminanz-Key/Chroma aus: Eigen-Key):

Das Key-Signal wird von der Luminanz-Komponente des Key-Fill-Signals erzeugt.

Luminance(ChrmOn)

(Luminanz-Key/Chroma ein: Eigen-Key):

Das Key-Signal wird von der Luminanz- und Chrominanz-Komponente des Key-Fill-Signals erzeugt.

Linear (Linear-Key: EXT-Key):

Das Key-Signal wird von der Luminanz-Komponente des Key-Quellensignals erzeugt.

Diese Einstellung wird verwendet, wenn das Key-Quellensignal und das Key-Fill-Signal verschieden sind.

Chroma (Chroma-Key: Eigen-Key):

Das Key-Signal wird unter Verwendung eines bestimmten Farbtons des Key-Fill-Signals als Referenz erzeugt.

Da Luminanz- und Chrominanz-Key als Eigen-Key fungieren, wird das Key-Fill-Signal als Key-Quellensignal verwendet.

Wenn der Luminanz-Key oder Chrominanz-Key als Key-Typ gewählt worden ist, bleibt das Key-Signal unverändert, selbst wenn das Key-Quellensignal umgeschaltet wird.

Wenn der Linear-Key verwendet wird, verwenden Sie ein Material mit schwarzem Hintergrund und weißen Zeichen oder Formen für die Key-Kombination als das Key-Quellensignal. Wird Material mit anderen Farben als Schwarz und Weiß verwendet, kann eventuell keine saubere Key-Kombination erzielt werden.

Wird z. B. Material mit weißem Hintergrund und schwarzen Zeichen verwendet, kann der Key-Pegel umgekehrt und verwendet werden, indem ON für die Key-Umkehrungs-Einstellung gewählt wird.

<Einstellen der Key-Umkehrung>

[5] KEY Adjust Menu 4. Invert

● Fill

[4] KEY Setup Menu 2. Fill

Dieser Posten dient zur Wahl des Fill-Typs.

Bus:

Das Bussignal wird als Key-Fill-Signal verwendet.

Matte:

Die interne Fill-Matte wird als Key-Fill-Signal verwendet.

● PVW

[4] KEY Setup Menu 3. PVW

Dieser Posten ermöglicht es, ein Bild mit Key-Effekten als Vorschaubild auszugeben, um den Key einzustellen und zu überprüfen.

On: Ein Bild mit Key-Effekten wird als Vorschaubild ausgegeben.

Off: Ein Bild ohne Key-Effekte wird als Vorschaubild ausgegeben.

● Set Fill Col

[4] KEY Setup Menu 4. Set Fill Col

Dieser Posten dient der Auswahl einer der folgenden Farben für die Fill-Matte.

| |
|--|
| White (Weiß), Yellow (Gelb), Cyan (Zyan), Green (Grün), Magenta (Magenta), Red (Rot), Blue (Blau), Black (Schwarz) |
|--|

● Adj Fill Col

[4] KEY Setup Menu 5. Adj Fill Col

Dieser Posten dient der Einstellung des Farbtons (H), der Sättigung (S) und der Luminanz (L) der für die Fill-Matte festgelegten Farbe.

1. Grundfunktionen

● Edge Type

[4] KEY Setup Menu
6. Edge Type

Dieser Posten dient dem Hinzufügen von Rändern, Schatten oder sonstigen Kanten zum Key.

Off:

Es wird keine Kante hinzugefügt.

Border:

Das ganze Bild wird mit einem Rand versehen.

Drop:

Ein diagonaler Rand wird hinzugefügt.

Shadow:

Ein Schatten wird hinzugefügt.

Outline:

Ein Umriss (nur ein Rand ohne Fill) wird hinzugefügt.

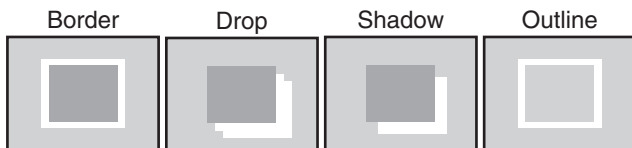

● Edge Direction

[4] KEY Setup Menu
7. Edge Direction

Dieser Posten dient der Festlegung der Richtung (in 45-Grad-Schritten), in der "Drop" oder "Shadow" hinzugefügt werden soll.

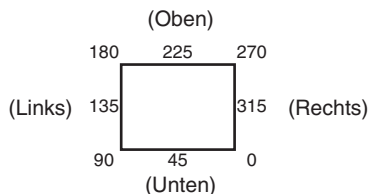

● Edge Width

[4] KEY Setup Menu
8. Edge Width

Dieser Posten dient der Einstellung der Randbreite.

● Set Edge Col

[4] KEY Setup Menu
9. Set Edge Col

Dieser Posten dient der Wahl einer der folgenden Farben für die Kanten.

White (Weiß), Yellow (Gelb), Cyan (Zyan),
Green (Grün), Magenta (Magenta), Red (Rot),
Blue (Blau), Black (Schwarz)

● Adj Edge Col

[4] KEY Setup Menu
10. Adj Edge Col

Dieser Posten dient der Einstellung des Farbtons (H), der Sättigung (S) und der Luminanz (L) der für die Kanten festgelegten Farbe.

1. Grundfunktionen

1-3-6. Key-Einstellungen

Die Key-Definition kann eingestellt werden.

| [5] KEY Adjust Menu | | | |
|---------------------|-------|-----|---|
| > 1. Clip | 0.0 | | |
| 2. Gain | 100.0 | | |
| 3. Density | 100.0 | | |
| 4. Invert | Off | | |
| 5. Mask | Off | | |
| 6. Mask Adjust1 | L | - R | - |
| 7. Mask Adjust2 | T | - B | - |
| 8. Mask Invert | - | | |

● Clip

[5] KEY Adjust Menu 1. Clip

Dieser Posten dient der Einstellung des Referenzpegels zur Erzeugung des Luminanz-Keys und Linear-Keys.

- Der Posten kann nicht verwendet werden, wenn Chroma (Chroma-Key/Eigen-Key) als Key-Typ gewählt worden ist.

● Gain

[5] KEY Adjust Menu 2. Gain

Dieser Posten dient der Einstellung des Verstärkungspegels des Luminanz-Keys und Linear-Keys.

- Der Posten kann nicht verwendet werden, wenn Chroma (Chroma-Key/Eigen-Key) als Key-Typ gewählt worden ist.

● Density

[5] KEY Adjust Menu 3. Density

Dieser Posten dient der Einstellung der Key-Dichte. Wenn "0" als Einstellung gewählt wird, werden die Keys nicht mehr angezeigt.

● Invert

[5] KEY Adjust Menu 4. Invert

Dieser Posten dient der Einstellung der Key-Umkehrung.

- On:** Das intern erzeugte Key-Signal wird umgekehrt.
- Off:** Das Key-Signal wird nicht umgekehrt.

● Mask

[5] KEY Adjust Menu 5. Mask

Dieser Posten dient der Einstellung der Maskiermethode.

- On:** Die mit den Posten "6. Mask Adjust1" und "7. Mask Adjust2" festgelegte Fläche wird maskiert.
- Off:** Das Key-Signal wird nicht maskiert.

● Mask Adjust1, Mask Adjust2

[5] KEY Adjust Menu 6. Mask Adjust1 7. Mask Adjust2

Dieser Posten dient der Festlegung des zu markierenden Bereichs.

Posten 6. Mask Adjust1:

Damit wird die linke (L) und rechte (R) Grenze des Bereichs festgelegt.

Posten 7. Mask Adjust2:

Damit wird die obere (T) und untere (B) Grenze des Bereichs festgelegt.

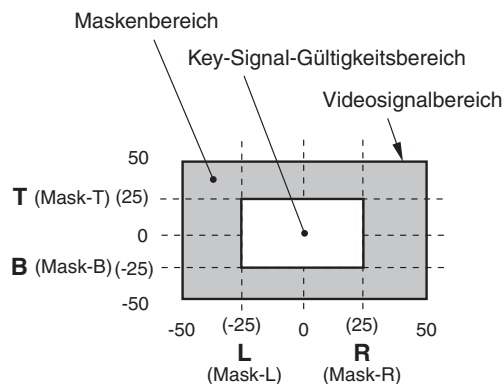

- Wenn das Untermenü [5] KEY Adjust Menu angezeigt wird, sind Direktoperationen mit den Benutzertasten und dem Knopf OSD/TIME aktiviert.

☞ Siehe "2-5-6. Direktoperationen mit den Benutzertasten und dem Knopf OSD/TIME" (Bedienungsanleitung <Grundlagen>).

<Direktoperations-Statusanzeige>

U1: Mask-L, U2: Mask-R, U3: Mask-T, U4: Mask-B

● Mask Invert

[5] KEY Adjust Menu 8. Mask Invert

Dieser Posten dient der Festlegung der Maskensignalumkehrung.

- On:** Das Maskensignal wird umgekehrt.
- Off:** Das Maskensignal wird nicht umgekehrt.

1. Grundfunktionen

1-3-7. Chroma-Key-Einstellungen

Die Chroma-Key-Definition kann eingestellt werden.

| [6] ChromaKey Menu | | | | |
|--------------------|-------|-------|---------|-------|
| > 1. Marker | Off | | | |
| 2. Sample | Start | | | |
| 3. Marker Pos | X | - Y | - S | - |
| 4. Marker Aspect | - | | | |
| 5. Ref Adjust | H | 354.0 | S 100.0 | L 7.0 |
| 6. Y-Influence | 0.0 | | | |
| 7. Radius | H | 100.0 | S 50.0 | |
| 8. Soft | 0.0 | | | |
| 9. Cancel | 0.0 | | | |

Bevor Sie mit den Einstellungen beginnen, wählen Sie "Chroma" als Key-Typ mit dem folgenden Menüposten.

- Wenn ON als Einstellung der Abtastmarkierung gewählt worden ist, wird "Chroma" automatisch als Key-Typ gewählt.

[4] KEY Setup Menu 1. Key Type

Für den Chroma-Key wird ein Key-Signal unter Verwendung eines bestimmten Farbtons als Referenz erzeugt. So wird z. B. das Key-Signal erzeugt, indem die Farbe des Hintergrunds vom Bild einer Person, die vor einer bestimmten Hintergrundfarbe steht, erkannt wird, und ein anderer Hintergrund wird kombiniert.

Dieses Gerät verwendet ein Bereichssystem, dessen Bereich durch ein rechteckiges Feld gekennzeichnet wird. Das Ergebnis der Mittelung der Farben der im Bereich befindlichen Pixel wird als Referenzfarbe des Chroma-Keys (Key-Referenz) verwendet, und die maximale Abweichung vom Mittelwert wird als Radius des Chroma-Key-Ovals verwendet.

So können Chroma-Keys erzeugt werden, die genau dem Chroma-Raummuster (Bereich © in der Abbildung) entsprechen.

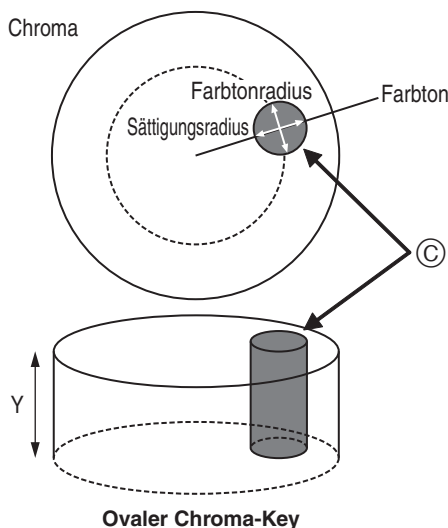

■ Automatische Ausführung der Abtastung

Durch Angeben des Bereichs, in dem der Hintergrund eingefügt werden soll, werden die Chromakomponenten abgetastet.

● Marker

[6] ChromaKey Menu 1. Marker

Dieser Posten dient dazu, die Abtastmarkierung auf ON zu setzen, um die Markierung im Vorschaubild anzuzeigen.

● Marker Pos

[6] ChromaKey Menu 3. Marker Pos

Dieser Posten dient dazu, die X-Koordinate, die Y-Koordinate und die Größe der Abtastmarkierung einzustellen.

● Sample

[6] ChromaKey Menu 2. Sample

Drücken Sie den Knopf OSD/TIME, um die Farbtonkomponenten des mit der Abtastmarkierung ausgewählten Bereichs abzutasten.

- Wenn die Abtastung beendet ist, wird das Bild ausgegeben, das durch Kombinieren des Chroma-Keys mit dem Vorschaubild erhalten wird. (Setzen Sie die Key-Vorschaufunktion auf ON.)
- Während die Abtastmarkierung angezeigt wird, sind Direktoperationen mit den Benutzertasten und dem Knopf OSD/TIME aktiviert.
 - ☞ Siehe "2-5-6. Direktoperationen mit den Benutzertasten und dem Knopf OSD/TIME" (Bedienungsanleitung <Grundlagen>).

<Direktoperations-Statusanzeige>

U1: Pos-X (X-Koordinate), U2: Pos-Y (Y-Koordinate), U3: Size (Größe), U4: Aspect (Seitenverhältnis)

Die Abtastung wird ausgelöst, wenn der Knopf OSD/TIME gedrückt wird, nachdem die Abtastmarkierung eingestellt worden ist.

1. Grundfunktionen

■ Sonstige Chroma-Key-Einstellungen

● Marker Aspect

[6] ChromaKey Menu 4. Marker Aspect

Dieser Posten dient dazu, das Seitenverhältnis der Abtastmarkierung zu ändern.

● Ref Adjust

[6] ChromaKey Menu 5. Ref Adjust

Dieser Posten ermöglicht es, die als Chroma-Key-Referenz zu verwendende Farbe von der abgetasteten Farbe zu ändern.

H (Hue):

Als Referenz zu verwendender Farbton

S (Saturation):

Als Referenz zu verwendende Farbsättigung

L (Luminance):

Als Referenz zu verwendende Luminanz

- Nachdem die automatische Abtastung beendet ist, werden die abgetasteten Werte angezeigt.

● Y-Influence

[6] ChromaKey Menu 6. Y-Influence

Dieser Posten dient dazu, das Ausmaß des von der Y-(Luminanz)-Komponente auszuübenden Einflusses festzulegen.

Wenn "0" als Wert für "Y-Influence" eingestellt wird, üben die Y-Komponenten keinen Einfluss mehr aus.

Wenn der Wert für "Y-Influence" erhöht wird, werden die Bereiche, in denen die Hochluminanz- und Niedrigluminanz-Komponenten fehlen, eingeengt.

Der Posten "Y-Influence" wird eingestellt, wenn die Hintergrundfarben in den weißen Teilen von Motiven schwach reflektiert werden.

● Radius

[6] ChromaKey Menu 7. Radius

Dieser Posten dient der Festlegung des Bereichs der zu definierenden Farbe.

H (Hue-Radius):

Ausmaß des Bereichs des zu definierenden Farbtons

S (Saturation-Radius):

Ausmaß des Bereichs der zu definierenden Farbsättigung

- Nachdem die automatische Abtastung beendet ist, werden die abgetasteten Werte angezeigt.

● Soft

[6] ChromaKey Menu 8. Soft

Dieser Posten dient der Einstellung des Betrags des Soft-Effekts auf die Grenze der zu definierenden Farbe.

● Cancel

[6] ChromaKey Menu 9. Cancel

Dieser Posten dient der Einstellung des Betrags der Farbdämpfung.

Die Farbdämpfung wird eingestellt, wenn die Hintergrundfarbe auf das Motiv überlagert wird.

Notiz

Hinweis zum Einstellen des Chroma-Keys

Die Chroma-Key-Einstellungen können durch die nachfolgenden Schritte erleichtert werden.

- ① Die automatische Abtastung auslösen, und die zu definierende Farbe festlegen.
 - ② Die Einstellung mithilfe des Postens "7. Radius" so vornehmen, dass die Hintergrundfarbe vollständig definiert ist.
 - ③ Mithilfe des Postens "8. Soft" eine Feinabstimmung der Key-Signalgrenze vornehmen.
-

1. Grundfunktionen

1-4. PinP (Bild in Bild)

Diese Funktion beinhaltet das Kombinieren eines anderen Bilds mit dem Hintergrundbild.

1-4-1. Auswählen des PinP-Materials

Wählen Sie das PinP-Material mithilfe der B-Bus-Kreuzpunktstasten aus.

1 Drücken Sie die Taste PinP, um den Bus-Auswahlmodus für die Kreuzpunktstasten herzustellen.

Die Lampe der Taste PinP beginnt zu blinken.

2 Wählen Sie das PinP-Signal mithilfe der B-Bus-Kreuzpunktstasten aus.

3 Drücken Sie die Taste PinP, um den Bus-Auswahlmodus für die Kreuzpunktstasten aufzuheben.

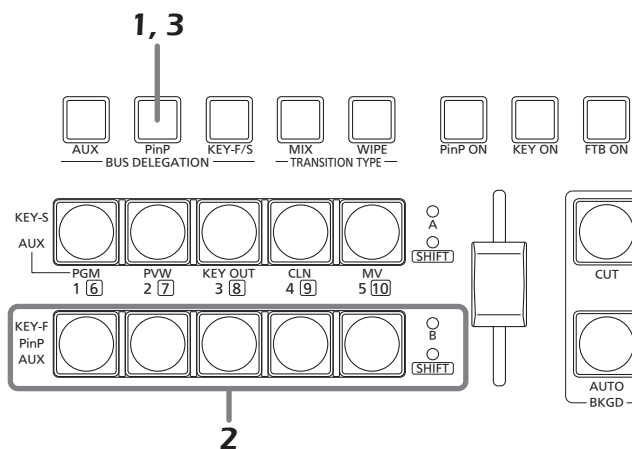

1-4-2. PinP-Übergang

Wenn die Taste PinP gedrückt wird, werden die PinP-Bild-Übergänge für die eingestellte Übergangsdauer eingeblendet.

<Einstellen der Übergangsdauer>

[1] TIME/CBGD Menu 2. PinP Time

- Die Übergangsdauer kann auch geändert werden, indem der Knopf OSD/TIME bei gedrückter Taste PinP gedreht wird. Wenn die Taste PinP gedrückt gehalten wird, wird die Zeiteinstellung auf dem OSD-Menü angezeigt, so dass die Einstellung nun bei gleichzeitiger Prüfung der Anzeige geändert werden kann.

Der PinP-Übergang kann auch durch Betätigen des Schiebereglers ausgelöst werden.

<Auswählen des Schiebereglerbetriebs>

[13] Operation Menu 7. Slide Lever

1. Grundfunktionen

1-4-3. PinP-Einstellungen

Einstellungen können für die PinP-Bilder gewählt werden.

| [3] PinP Menu | | | | | |
|-------------------|--------|-------|---------|--|--|
| > 1. Shape | Square | | | | |
| 2. Pos:X/Y/Size | X 0.00 | Y 0.0 | S 25.0 | | |
| 3. PVW | Off | | | | |
| 4. Border/Soft | B 0.0 | S 0.0 | | | |
| 5. Set Border Col | White | | | | |
| 6. Adj Border Col | H 0.0 | S 0.0 | L 100.0 | | |
| 7. Trim Adjust1 | Off | L - | T - | | |
| 8. Trim Adjust2 | R - | B - | | | |
| 9. Set To Preset | 1 | | | | |

● Shape

[3] PinP Menu 1. Shape

Dieser Posten ermöglicht es, jede der folgenden Formen zu wählen, wenn das PinP-Bild kombiniert wird.

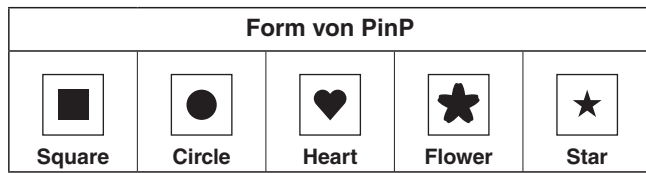

● Pos:X/Y/Size

[3] PinP Menu 2. Pos:X/Y/Size

Dieser Posten dient der Einstellung der Mittenposition (X: X-Koordinate und Y: Y-Koordinate) und der Größe (S) des PinP-Bilds.

<Einstellbereich der X- und Y-Koordinaten>

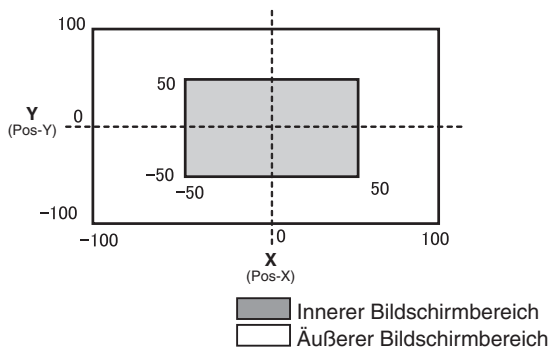

- Wenn das Untermenü [3] PinP Menu angezeigt wird, sind Direktoperationen mit den Benutzertasten und dem Knopf OSD/TIME aktiviert.

☞ Siehe "2-5-6. Direktoperationen mit den Benutzertasten und dem Knopf OSD/TIME" (Bedienungsanleitung <Grundlagen>).

<Direktoperations-Statusanzeige>

U1: Pos-X (X-Koordinate), U2: Pos-Y (Y-Koordinate), U3: Size (Größe), U4: —

Hinweis

Die Größe des Bilds kann nicht geändert werden, wenn der Dot-by-Dot-Modus für das PinP-Material eingestellt worden ist.

● PVW

[3] PinP Menu 3. PVW

Dieser Posten ermöglicht es, die Einstellung zur Ausgabe des PinP-Bilds zum Vorschau-Bild einzurichten.

● Border Width

[3] PinP Menu 4. Border/Soft

[B: Border]

Dieser Posten dient der Einstellung der Breite des PinP-Bildrands.

- Stellen Sie "0.0" ein, wenn der Randeffect nicht hinzugefügt werden soll.

[S: Soft]

Dieser Posten dient der Einstellung des Soft-Effekt-Betrags des PinP-Bilds.

● Set Border Col

[3] PinP Menu 5. Set Border Col

Dieser Posten dient der Wahl einer der folgenden Farben für die Ränder des PinP-Bilds.

White (Weiß), Yellow (Gelb), Cyan (Zyan), Green (Grün), Magenta (Magenta), Red (Rot), Blue (Blau), Black (Schwarz)

● Adj Border Col

[3] PinP Menu 6. Adj Border Col

Dieser Posten dient der Einstellung des Farbtons (H), der Sättigung (S) und der Luminanz (L) der für die Ränder des PinP-Bilds festgelegten Farbe.

1. Grundfunktionen

● Trim Adjust1, Trim Adjust2

[3] PinP Menu
7. Trim Adjust1
8. Trim Adjust2

Die Beschnittmethode des PinP-Bilds und der zu beschneidende Bereich werden mit den Posten "7. Trim Adjust1" und "8. Trim Adjust2" eingestellt.

<Moduseinstellungen>

Off:

Das Bild wird nicht beschnitten.

4:3:

Das Bild wird automatisch auf ein Seitenverhältnis von 4:3 beschnitten.

Manual:

Das Bild wird in dem mit den Posten "7. Trim Adjust1" und "8. Trim Adjust2" eingestellten Bereich beschnitten.

<Bereichseinstellungen>

Stellen Sie die Werte für links (L: Left), oben (T: Top), rechts (R: Right) und unten (B: Bottom) des Beschnittbereichs ein.

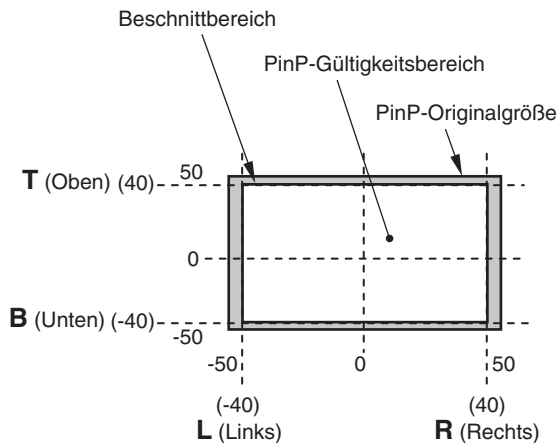

● Set To Preset

[3] PinP Menu
9. Set To Preset

Bis zu vier Sätze von PinP-Bild-Einstellungen können in den Vorwahlspeichern registriert werden.

<Registrieren der Einstellungen auf den Vorwahlspeicherplätzen>

Wählen Sie 1, 2, 3 oder 4, und drücken Sie den Knopf OSD/TIME.

Der gegenwärtig eingestellte Status wird nun unter der gewählten Speichernummer registriert.

<Auf den Vorwahlspeicherplätzen registrierbare Posten>

- Beim Kombinieren der Bilder verwendete Form
- Bildposition (X, Y)
- Bildgröße
- Randbreite
- Randfarbe
- Soft-Effekt-Betrag
- Beschnitteinstellung

<Abrufen der Vorwahlspeicher-Einstellungen>

Der Vorwahlspeicherinhalt kann mit den Benutzertasten abgerufen werden.

- Bevor irgendwelche Einstellungen registriert oder abgerufen werden, muss "PinP Preset" mithilfe des folgenden Menüpostens ausgewählt werden, und die Einstellungen müssen den Benutzertasten zugewiesen werden.

[12] USER/FMEM Menu
1. USER1

1. Grundfunktionen

1-4-4. Übergang zwischen PinP-Materialien

Wenn ein PinP-Bus-Material ausgewählt worden ist, kann der beim Umschalten der Bilder zu erzeugende Effekt als MIX-Übergang ausgeführt werden. (Bus-Übergangsfunktion)

- Wenn ein auf den Dot-by-Dot-Modus eingestelltes Material und ein anderes Material umgeschaltet worden sind, erfolgt ein Hartschnitt, bei dem die Bilder augenblicklich wechseln.

[1] TIME/CBGD Menu 7. PinP BUS Trans

Stellen Sie die Übergangsdauer ein, und setzen Sie die Bus-Übergangsfunktion auf "Enable (Aktivieren)" oder "Disable (Deaktivieren)".

Während der Übergang ausgeführt wird, leuchtet die Lampe der Übergangs-Quellentaste auf, und die Lampe der Übergangs-Zieltaste blinkt.

Wenn der Übergang abgeschlossen ist, erlischt die Lampe der Übergangs-Quellentaste, und die Lampe der Übergangs-Zieltaste leuchtet.

Wenn während der Ausführung eines Übergangs ein anderes Signal gewählt worden ist, wird die Verarbeitung für den Übergang ab dem Zwischenpunkt fortgesetzt.

1. Grundfunktionen

1-4-5. Effektüberblendung

Diese Funktion ermöglicht es, einen Effekt gleichmäßig auf einen anderen umzuschalten, wenn die Daten im Vorwahlspeicher, in dem die PinP-Bild-Einstellungen registriert wurden, mithilfe der Benutzertasten abgerufen werden.

- Bevor Sie diese Funktion benutzen, stellen Sie die Übergangsdauer ein, und aktivieren oder deaktivieren Sie die Effektüberblendung mithilfe des folgenden Menüs.

[1] TIME/CBGD Menu
8. PinP EFFDSL

<In Effektüberblendung einbezogene Posten>

- Bildposition (X, Y)
- Bildgröße
- Randbreite
- Randfarbe
- Soft-Effekt-Betrag
- Beschnittbereich-Einstellung
(Im manuellen Modus eingestellter Wert)

1-4-6. Auswählen des Dot-by-Dot-Modus

Wenn 1080/59.94i oder 1080/50i als Videoformat-Einstellung des Gerätes gewählt worden ist, werden die Bilder des SD-Formats mit derselben Frequenz (480/59.94i bzw. 576/50i) als PinP-Material ausgewählt. Dieses Material kann auch im Dot-by-Dot-Modus kombiniert werden (Bilder in Originalgröße).

In diesem Modus werden Bilder des SD-Formats nicht aufwärts konvertiert, so dass eine Bildverschlechterung verhütet werden kann.

[10] Input Menu
1. Mode

Normal:

Mit dem Systemformat übereinstimmende Eingangssignale sind wirksam.

DbyD:

Die Bilder werden im Dot-by-Dot-Modus kombiniert (Bilder in Originalgröße).

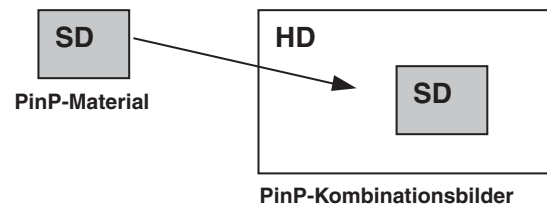

1. Grundfunktionen

1-5. FTB (Fade to Black; Ausblenden zu Schwarz)

Durch Drücken der Taste FTB ON wird eine Ausblendung vom Programmbild zu einem schwarzen Bildschirm bzw. eine Einblendung von einem schwarzen Bildschirm zum Programmbild für die eingestellte Übergangsdauer ausgelöst.

<Einstellen der Übergangsdauer>

[1] TIME/CBGD Menu
4. FTB Time

<Auswählen des Bilds>

[1] TIME/CBGD Menu
5. FTB Source

Eines der folgenden Bilder, das beim Ausblenden auf dem Bildschirm erscheint, kann ausgewählt werden.

FMEM1, FMEM2, CBGD, White (Weiß), Black (Schwarz)

- Die Übergangsdauer kann auch geändert werden, indem der Knopf OSD/TIME bei gedrückter Taste FTB ON gedreht wird.
Wenn die Taste FTB ON gedrückt gehalten wird, wird die Zeiteinstellung auf dem OSD-Menü angezeigt, so dass die Einstellung nun bei gleichzeitiger Prüfung der Anzeige geändert werden kann.

1-6. Interne Farbsignale

Diese Signale gestatten eine Einstellung der vom Bus verwendeten Hintergrundfarbe.

● CBGD Colour

[1] TIME/CBGD Menu
9. Set CBGD Col

Jede der folgenden Farben kann für das Hintergrundbild gewählt werden.

White (Weiß), Yellow (Gelb), Cyan (Zyan),
Green (Grün), Magenta (Magenta), Red (Rot),
Blue (Blau), Black (Schwarz)

● Colour Adjust

[1] TIME/CBGD Menu
10. Adj CBGD Col

Dieser Posten dient der Einstellung des Farbtons (H), der Sättigung (S) und der Luminanz (L) der für das Hintergrundbild festgelegten Farbe.

1. Grundfunktionen

1-8. Einstellen der Benutzertasten

Menüpostenfunktionen können für spätere Verwendung den Tasten USER 1[3] und USER 2[4] zugewiesen werden. Bis zu vier Funktionen können von USER1 bis USER4 zugewiesen werden.

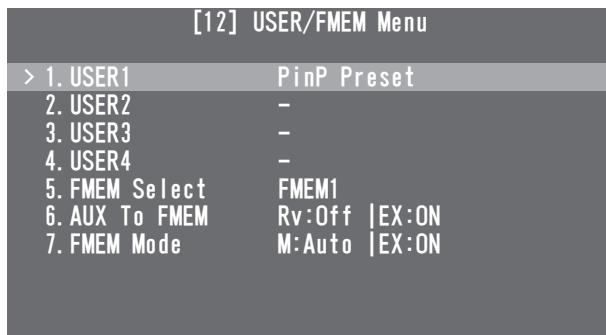

| [12] USER/FMEM Menu | |
|---------------------|---------------|
| > 1. USER1 | PinP Preset |
| 2. USER2 | - |
| 3. USER3 | - |
| 4. USER4 | - |
| 5. FMEM Select | FMEM1 |
| 6. AUX To FMEM | Rv:Off EX:ON |
| 7. FMEM Mode | M:Auto EX:ON |

Die in [USER1] und [USER3] registrierten Funktionen werden der Taste USER 1 zugewiesen, während die in [USER2] und [USER4] registrierten Funktionen der Taste USER 2 zugewiesen werden.

Während die Taste SHIFT gedrückt gehalten wird, kann die in [USER3] oder [USER4] registrierte Funktion gewählt werden.

Die Tastenlampe leuchtet auf, wenn die der Taste zugewiesenen Funktionen aktiviert werden, und sie erlischt, wenn die Funktionen deaktiviert werden.

Mit jedem Drücken einer Benutzertaste werden ihre Funktionen zwischen aktiviert und deaktiviert umgeschaltet.

Die folgenden Funktionen können den Benutzertasten (USER 1 und USER 2) zugewiesen werden.

| Nr. | Posten | Funktion |
|-----|-----------------|---|
| 1 | PinP Preset | Dieser Posten kann nur in [USER1] eingestellt werden. Bei entsprechender Einstellung können [USER1] bis [USER4] alle zum Abrufen der in den PinP-Vorwahlspeicherplätzen enthaltenen Daten verwendet werden. |
| 2 | WIPE Preset | Dieser Posten kann nur in [USER1] eingestellt werden. Bei entsprechender Einstellung können [USER1] bis [USER4] alle zum Abrufen der in den WIPE-Vorwahlspeicherplätzen enthaltenen Daten verwendet werden. |
| 3 | PinP PVW | Das PinP-Bild wird zum Vorschaubild ausgegeben. |
| 4 | KEY PVW | KEY wird zum Vorschaubild ausgegeben. |
| 5 | GPI Input | Der GPI-Eingang wird aktiviert oder deaktiviert. |
| 6 | GPI Output | Der GPI-Ausgang wird aktiviert oder deaktiviert. |
| 7 | CamCont Link | Die Kopplungssteuerung mit AW-RP50 wird auf ON oder OFF gesetzt. |
| 8 | AUX Transition | Die AUX-Übergänge werden aktiviert oder deaktiviert. |
| 9 | PinP Transition | Die PinP-Übergänge werden aktiviert oder deaktiviert. |
| 10 | EFFDSL | Effektüberblendung wird aktiviert oder deaktiviert. |
| 11 | StrFMEM1 | Die Bilder des AUX-Busses werden in den Vollbildspeicher (FMEM1) importiert. |
| 12 | StrFMEM2 | Die Bilder des AUX-Busses werden in den Vollbildspeicher (FMEM2) importiert. |
| 13 | No Assign | Kein Posten zugewiesen |

Selbst wenn Funktionen der Benutzertaste zugewiesen worden sind, werden die zugewiesenen Funktionen in den folgenden Situationen deaktiviert, und Direktoperationen mit den Benutzertasten und dem Knopf OSD/TIME werden aktiviert.

- Wenn die Chroma-Key-Markierung angezeigt wird
- Wenn das Untermenü [2] WIPE Menu angezeigt wird
- Wenn das Untermenü [3] PinP Menu angezeigt wird
- Wenn das Untermenü [5] KEY Adjust Menu angezeigt wird

☞ Siehe "2-5-6. Direktoperationen mit den Benutzertasten und dem Knopf OSD/TIME" (Bedienungsanleitung <Grundlagen>).

1. Grundfunktionen

1-9. Vollbildspeicher

Standbilder können zum späteren Gebrauch in den beiden internen Vollbildspeichern des Gerätes gespeichert werden. Die Standbilder werden vom AUX-Bus oder Computer zu den Vollbildspeichern übertragen.

- Für Einzelheiten zur Funktion für das Übertragen von Daten zu und von einem Computer siehe "6. Verbindungen mit einem Computer".

Die Bilder in den Vollbildspeichern können als Busbilder verwendet werden, indem FMEM1 und FMEM2 den Kreuzpunktasten zugewiesen werden.

☞ Siehe "1-1-3. Zuweisen von Signalen zu den Kreuzpunktasten".

Außerdem können die Vollbildspeicherbilder anstelle des schwarzen Bildschirms mit der FTB-(Fade to Black)-Funktion verwendet werden.

Die Daten für die in den Vollbildspeichern enthaltenen Bilder bleiben selbst beim Ausschalten der Stromversorgung erhalten, indem sie in dem im Gerät eingebauten Flashspeicherbereich gespeichert werden.

1-9-1. Übertragen von Bildern vom AUX-Bus

Die Vollbildspeicher-Einstellungen können gewählt werden.

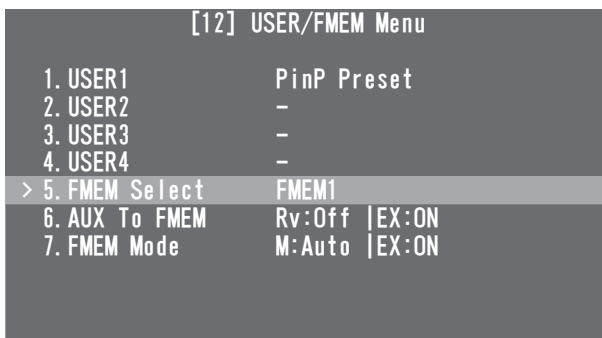

[12] USER/FMEM Menu 5. FMEM Select

Wählen Sie FMEM1 oder FMEM2 als Nummer des Vollbildspeichers, in dem die Bilder gespeichert werden sollen.

[12] USER/FMEM Menu 6. AUX To FMEM

Rv (Review):

Diese Einstellung bestimmt, ob die Rückschauanzeige erscheint oder nicht.

On: Nachdem ein Bild importiert worden ist, wird das für den AUX-Bus ausgewählte Bild im Vollbildspeicher (FMEM1 oder FMEM2) etwa 2 Sekunden lang angezeigt. Das nächste Bild kann noch während der Rückschau importiert werden.

Off: Die Rückschauanzeige erscheint nicht.

EX (Execute):

Wenn der Knopf OSD/TIME gedrückt wird, werden Standbilder in den Vollbildspeicher importiert.

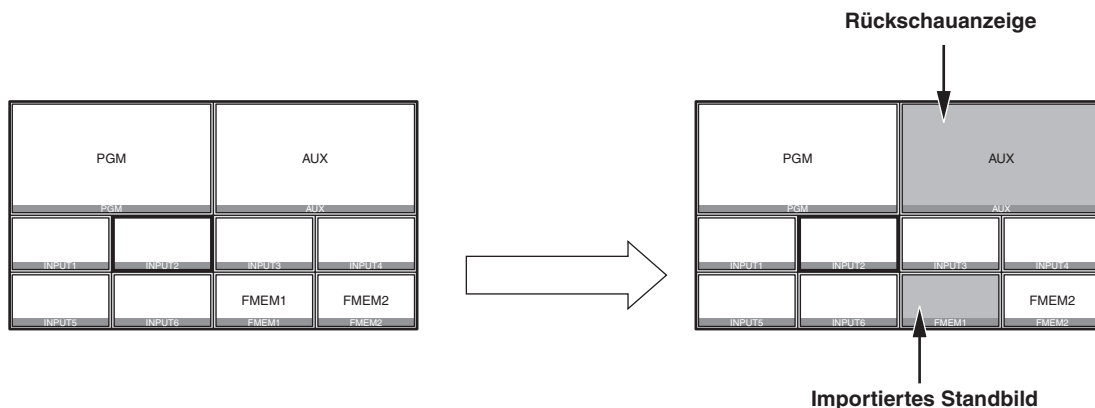

- Selbst wenn MV (Mehrfeldanzeige) vom AUX-Bus gewählt wird, wird die folgende Information nicht im Vollbildspeicher gespeichert.

Mehrfeldanzeigebild, Materialnamen, Tally-Information, Audio-Pegelmesser

1. Grundfunktionen

1-9-2. Speichern von Bildern im Flashspeicher

Die Daten der in den Vollbildspeichern enthaltenen Bilder bleiben selbst beim Ausschalten der Stromversorgung erhalten, indem sie in dem im Gerät eingebauten Flashspeicherbereich gespeichert werden.

Der Benutzer muss festlegen, ob die im Vollbildspeicher gespeicherten Bilddaten automatisch gesichert werden sollen, wenn die Daten vom AUX-Bus übertragen werden, oder ob sie manuell gesichert werden sollen.

[12] USER/FMEM Menu 7. FMEM Mode

M (Mode):

Dieser Posten dient der Festlegung der Bilddaten-Speichermethode im Flashspeicherbereich.

Auto: Die Bilder werden automatisch gespeichert.
Manu: Die Bilder werden manuell gespeichert.

EX (Execute):

Wenn der Knopf OSD/TIME gedrückt wird, werden die im Vollbildspeicher enthaltenen Bilddaten im Flashspeicherbereich gespeichert.

- Dies tritt in Kraft, wenn "Manu" als Einstellung von M (Mode) gewählt worden ist.

Hinweis

Wenn Daten in den Flashspeicherbereich geschrieben werden, erscheint eine Meldung, dass der Schreibvorgang ausgeführt wird, auf dem OSD-Menü. Schalten Sie die Stromversorgung nicht aus, während diese Meldung angezeigt wird.

2. Ein-/Ausgangssignal-Einstellungen

2-1. Eingangssignal-Einstellungen

Die Anschlüsse SDI IN 1 bis SDI IN 4 sind die SDI-Signal-Eingangsanschlüsse, und der Anschluss DVI IN ist der DVI-D-Signal-Eingangsanschluss.

Ein Frame Synchronizer ist für jeden der Eingänge eingebaut, so dass asynchrone Videosignale ohne begleitende Stöße ausgewählt werden können.

<Liste der Einstellungen nach Eingangssignal>

| Eingangsanschluss | Einstellungsmenüposten und Abschnitte in dieser Anleitung | | | | |
|--------------------|---|-----------|-------|---------------|--------|
| | Mode | Name Type | Name | Freeze Select | Freeze |
| | 2-1-1 | 2-1-2 | 2-1-3 | 2-1-4 | 2-1-5 |
| SDI IN 1, SDI IN 2 | ✓ | ✓ | ✓ | ✓ | ✓ |
| SDI IN 3, SDI IN 4 | ✓ | ✓ | ✓ | ✓ | ✓ |
| DVI IN | — | ✓ | ✓ | — | ✓ |

| Eingangsanschluss | Einstellungsmenüposten und Abschnitte in dieser Anleitung | | | |
|--------------------|---|-------|----------------|----------------------------|
| | VPrC | UC | DVI-IN-Scaling | DVI-IN-Informationsanzeige |
| | 2-1-6 | 2-1-7 | 2-1-8 | 2-1-9 |
| SDI IN 1, SDI IN 2 | ✓ | — | — | — |
| SDI IN 3, SDI IN 4 | ✓ | ✓ | — | — |
| DVI IN | — | — | ✓ | ✓ |

✓: Einstellbar; —: nicht einstellbar

Um die Eingangssignale einzustellen, rufen Sie [10] Input Menu mit dem OSD-Menü auf, und wählen Sie die Eingangssignale.

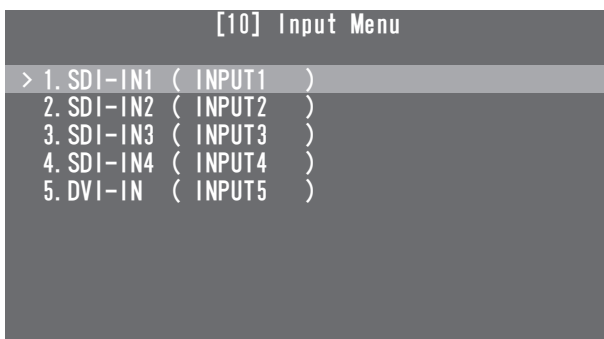

Das Display wird durch die gewählten Eingangssignale auf eine Menüanzeige wie die unten abgebildete umgeschaltet. Der Menütitel wechselt zu "Input Menu/ Eingangsanschlüsse (Materialnamen)".

Die Einstellungen, die mithilfe der unten beschriebenen Posten "4. Name Type" und "5. Name" gewählt wurden, werden im Feld "(Materialnamen)" angezeigt.

SDI-IN1, SDI-IN2:

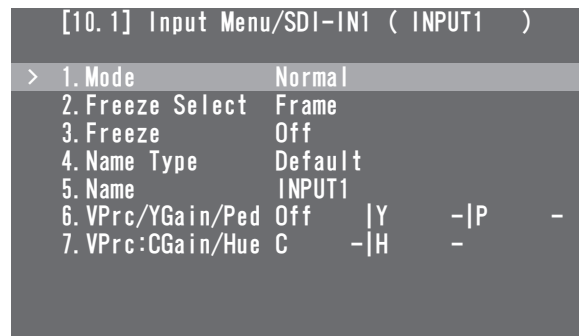

SDI-IN3, SDI-IN4:

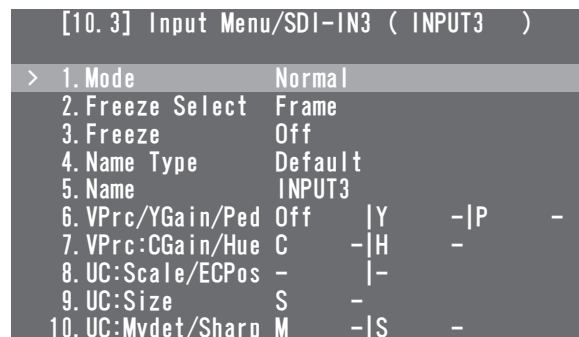

DVI-IN:

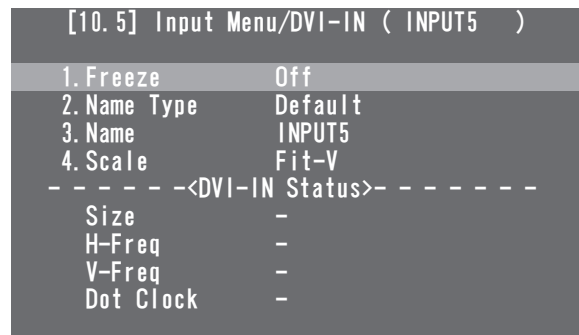

Im Folgenden werden die Einstellungen der einzelnen Menüposten beschrieben.

2. Ein-/Ausgangssignal-Einstellungen

2-1-1. Einstellen des Eingangsmodus

[10.1] Input Menu/SDI-IN1
1. Mode

[10.2] Input Menu/SDI-IN2
1. Mode

[10.3] Input Menu/SDI-IN3
1. Mode

[10.4] Input Menu/SDI-IN4
1. Mode

“Normal” oder “DbyD” kann für die Signale der Anschlüsse SDI-IN1 und SDI-IN2 eingestellt werden. Eine Aufwärtskonverterfunktion (UC) ist für die Anschlüsse SDI-IN3 und SDI-IN4 vorhanden, so dass “Normal”, “UC”, “DbyD” oder “Auto” für diese Anschlüsse eingestellt werden kann.

Der Modus wird nur dann für jeden Eingangsanschluss eingestellt, wenn 1080/59.94i, 720/59.94p oder 1080/50i als Videoformat-Einstellung des Gerätes gewählt worden ist. Wenn irgendein anderes Videoformat gewählt worden ist, wird immer die Einstellung “Normal” hergestellt.

Normal:

Die mit dem Videoformat des Gerätes übereinstimmenden Eingangssignale treten in Kraft.

DbyD:

Wenn SD-Signale eingegeben worden sind, deren Bildwechselfrequenz dem Videoformat des Gerätes entspricht, werden sie auf einer Punkt-für-Punkt-Basis (gleiche Größe) ohne Aufwärtskonvertierung eingegeben.

Da in diesem Modus nur eine minimale Verschlechterung der Bildqualität auftritt, wird der Modus verwendet, um Material im SD-Format mithilfe der PinP-Funktion zu kombinieren.

- Dieser Modus kann nur dann eingestellt werden, wenn 1080i als Videoformat des Gerätes verwendet wird.

UC:

Wenn SD-Signale, deren Bildwechselfrequenz dem Videoformat des Gerätes entspricht, eingegeben worden sind, werden sie aufwärts konvertiert.

Auto:

Die mit dem Videoformat des Gerätes übereinstimmenden Eingangssignale treten in Kraft. Wenn darüber hinaus SD-Signale eingegeben werden, deren Bildwechselfrequenz dem Videoformat entspricht, während HD als Videoformat aktiv ist, werden sie aufwärts konvertiert.

- Im Auto-Modus können Bildstörungen auftreten, wenn die Eingangssignale umgeschaltet werden.

2-1-2. Einstellen des Materialnamentyps

[10.1] Input Menu/SDI-IN1
4. Name Type

[10.2] Input Menu/SDI-IN2
4. Name Type

[10.3] Input Menu/SDI-IN3
4. Name Type

[10.4] Input Menu/SDI-IN4
4. Name Type

[10.5] Input Menu/DVI-IN
2. Name Type

Diese Posten dienen der Einstellung des Typs, der verwendet wird, wenn Materialnamen für die in jeden Anschluss eingegebenen Signale angegeben werden.

Default:

Die Standardeinstellungen (INPUT1 bis INPUT5) werden verwendet.

Preset:

Die vorher bereit gestellten Materialnamen werden verwendet.

Die Namen werden mit dem Posten “Name” eingestellt.

User:

Ein Materialname wird mit bis zu 10 Zeichen eingestellt.

Die tatsächlichen Materialnamen werden mit dem Posten “Name” eingestellt.

CAM Name:

Wenn eine IP-Verbindung mit dem AW-RP50 hergestellt wird, werden die vom AW-RP50 erfassten Netzwerkameranamen als Materialnamen eingestellt.

2. Ein-/Ausgangssignal-Einstellungen

2-1-3. Einstellen der Materialnamen

[10.1] Input Menu/SDI-IN1
5. Name

[10.2] Input Menu/SDI-IN2
5. Name

[10.3] Input Menu/SDI-IN3
5. Name

[10.4] Input Menu/SDI-IN4
5. Name

[10.5] Input Menu/DVI-IN
3. Name

Diese Posten dienen der Einstellung der Materialnamen. Materialnamen können eingestellt werden, wenn "Preset" oder "User" als Einstellung des Materialnamentyps gewählt worden ist.

- Die Materialnamen werden lediglich angezeigt (sie können nicht eingestellt werden), wenn "Default" oder "CAM Name" als Einstellung des Materialnamentyps gewählt worden ist.

Wenn "Preset" gewählt wird

Die Materialnamen werden nach dem Format "Type + Nummer" eingestellt.

Typ: CAM, C, CG, CGV, CGK, PC, V, VTR, VCR
Nummern: 1 bis 9

Wenn "Preset" als Einstellung des Materialnamentyps gewählt wird, wird der Posten "Name" angezeigt, wie unten abgebildet.

3. Name >CG | 1

Einstellverfahren der Materialnamen:

Drücken Sie den Knopf OSD/TIME, und bewegen Sie den blinkenden Teil zu der Position, an welcher der Materialtyp gewählt werden soll.

Drehen Sie den Knopf OSD/TIME, um den Materialtyp auszuwählen.

Drücken Sie den Knopf OSD/TIME, um den blinkenden Teil zu der Position zu bewegen, an welcher die Nummer gewählt werden soll. Drehen Sie den Knopf OSD/TIME, um die Nummer auszuwählen.

Wenn "User" gewählt wird

Beliebige Materialnamen, die maximal 10 Zeichen (alphanumerische Zeichen und Sonderzeichen, die als ASCII-Codes ausgedrückt werden können) enthalten, können eingestellt werden.

Wenn "User" als Einstellung des Materialnamentyps gewählt wird, wird der Posten "Name" angezeigt, wie unten abgebildet.

3. Name >

Einstellverfahren der Materialnamen:

Geben Sie jeweils ein Zeichen ein, bis der Materialname vollständig ist.

Drehen Sie den Knopf OSD/TIME, um den blinkenden Teil zur Zeicheneingabeposition zu bewegen, und drücken Sie dann den Knopf OSD/TIME.

Drehen Sie dann den Knopf OSD/TIME, um das Zeichen auszuwählen, und drücken Sie dann den Knopf OSD/TIME, um die Wahl einzugeben.

2-1-4. Einstellen der Einfriermethode

[10.1] Input Menu/SDI-IN1
2. Freeze Select

[10.2] Input Menu/SDI-IN2
2. Freeze Select

[10.3] Input Menu/SDI-IN3
2. Freeze Select

[10.4] Input Menu/SDI-IN4
2. Freeze Select

Diese Posten dienen der Wahl der Schrittgröße, in der die SDI-Eingangssignale eingefroren (in Standbilder verwandelt) werden sollen.

Frame:

Die Bilder werden in 1-Vollbild-Schritten eingefroren.

Field:

Die Bilder werden in 1-Halbbild-Schritten eingefroren. Diese Option wird zum Einfrieren von Bewegtbildern verwendet.

Bei Interlace-Signalen erscheinen jedoch diagonale Linien und bewegte Teile gezackt.

2. Ein-/Ausgangssignal-Einstellungen

2-1-5. Durchführen und Aufheben der Eingangsbildeinfrierung

[10.1] Input Menu/SDI-IN1
3. Freeze

[10.2] Input Menu/SDI-IN2
3. Freeze

[10.3] Input Menu/SDI-IN3
3. Freeze

[10.4] Input Menu/SDI-IN4
3. Freeze

[10.5] Input Menu/DVI-IN
1. Freeze

Diese Posten dienen zum Einfrieren der Eingangssignale bzw. zum Aufheben der Bildeinfrierung.

On: Die Bilder werden eingefroren.

Off: Die Bildeinfrierung wird aufgehoben.

- Wenn die Mehrfeldanzeige verwendet wird, um die Eingangssignale von eingefrorenen Bildern zu zeigen, erscheint das Zeichen "F" vor den Materialnamen.

2-1-6. Einstellen der Video-Verarbeitungsfunktion

Die Video-Verarbeitungsfunktion ist für alle SDI-Eingangssignale wirksam.

Die Farbtöne können für jedes Bild getrennt geändert werden.

Die Posten "VPrc:YGain/Ped" und "VPrc:CGain/Hue" werden verwendet, um sie zu ändern.

| | | |
|----------------|-------|--|
| VPrc:YGain/Ped | VPrc | Dieser Posten dient der Aktivierung oder Deaktivierung der Video-Verarbeitungsfunktion. On: Funktion aktiviert Off: Funktion deaktiviert |
| | YGain | Dieser Posten dient der Einstellung der Verstärkung des Y-Signals. 0,0 bis 200,0 |
| | Ped | Dieser Posten dient der Einstellung des Schwarzabhebungswerts. -20,0 bis 20,0 |
| VPrc:CGain/Hue | CGain | Dieser Posten dient der Einstellung des Verstärkungswerts der Sättigung. 0,0 bis 200,0 |
| | Hue | Dieser Posten dient der Einstellung des Farbton-Veränderungsbetrags. 0,0 bis 359,9 |

2-1-7. Einstellen des Aufwärtskonverters

Dieses Gerät besitzt eine Aufwärtskonverterfunktion. Der Aufwärtskonverter wird in den Menüs SDI-IN3 und SDI-IN4 eingestellt.

[10.3] Input Menu/SDI-IN3
8. UC:Scale/ECPos

[10.4] Input Menu/SDI-IN4
8. UC:Scale/ECPos

Scale: "SQ," "EC" oder "LB" wird als Skaliermethode eingestellt.



Eingangsbild

SQ

EC

LB

| | |
|------------------------|---|
| SQ (Squeeze) | Das Bild wird horizontal und vertikal vergrößert, um den ganzen Bildschirm auszufüllen. |
| EC (edge crop) | Das Seitenverhältnis des Bilds wird beibehalten, die Bildgröße wird entsprechend der Vertikalauflösung vergrößert, und schwarze Streifen werden links und rechts eingefügt. |
| LB (letter box) | Das Seitenverhältnis des Bilds wird beibehalten, die Bildgröße wird entsprechend der Horizontalaufklärung vergrößert, und das Bild wird oben und unten abgeschnitten. |

ECPos: Die Bildposition wird fein eingestellt.

Diese Einstellung kann nur dann vorgenommen werden, wenn "EC" (edge crop) als Einstellung von Scale gewählt worden ist.

| | |
|---------------|---|
| Center | Das Bild wird in der Mitte positioniert, und schwarze Bilder werden links und rechts hinzugefügt. |
| Right | Das Bild wird rechts positioniert, und ein schwarzes Bild wird links hinzugefügt. |
| Left | Das Bild wird links positioniert, und ein schwarzes Bild wird rechts hinzugefügt. |

[10.3] Input Menu/SDI-IN3
9. UC:Size

[10.4] Input Menu/SDI-IN4
9. UC:Size

Die Größe des aufwärts konvertierten Bilds wird unter Verwendung einer Prozentzahl von 100 % bis 110 % eingestellt.

2. Ein-/Ausgangssignal-Einstellungen

[10.3] Input Menu/SDI-IN3 10. UC:Mvdet/Sharp

[10.4] Input Menu/SDI-IN4 10. UC:Mvdet/Sharp

Mvdet: Dieser Posten dient der Einstellung der Bewegungserkennungsempfindlichkeit des Bildes.

1 ← 2 ← 3 ← 4 ← 5
Richtung Standbild Standard Richtung Bewegtbild

Sharp: Dieser Posten dient der Erhöhung der Konturen der Bildkanten.

1 ← 2 ← 3 ← 4 ← 5
Keine scharfen Kanten Standard Sehr scharfe Kanten

2-1-8. Einstellen der Eingangsbildskalierung

[10.5] Input Menu/DVI-IN 4. Scale

Dieser Posten dient der Einstellung der Skalierung für die DVI-D-Eingangssignale.

Die Auflösungen der eingabefähigen Bilder sind unten aufgelistet.

Unterstützte Auflösungen

| | |
|-------------|----------------------|
| XGA | 1024 × 768/60 Hz |
| WXGA | 1280 × 768/60 Hz |
| SXGA | 1280 × 1024/60 Hz |
| WSXGA+ | 1680 × 1050/60 Hz |
| UXGA | 1600 × 1200/60 Hz |
| WUXGA | 1920 × 1200/60 Hz |
| 1080/59.94p | 1920 × 1080/59.94 Hz |
| 1080/50p | 1920 × 1080/50 Hz |









Wählen Sie die Skaliermethode unter den unten aufgeführten Optionen aus.

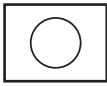
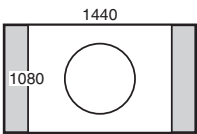
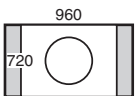
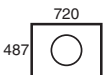
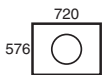
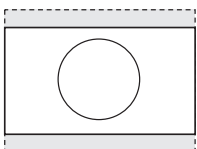
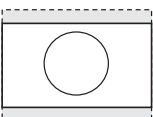
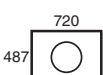
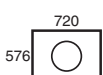
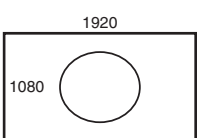
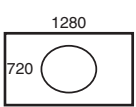
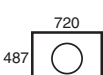
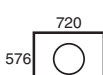
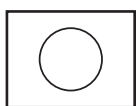
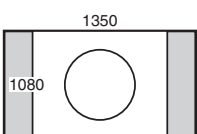
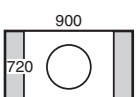
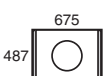
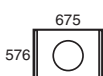
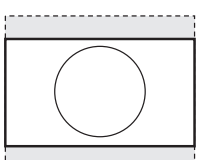
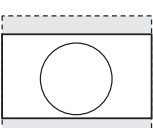

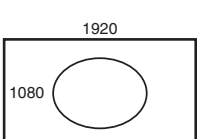
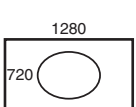
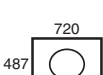
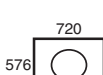
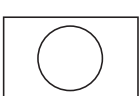
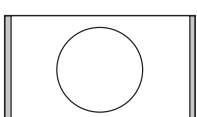
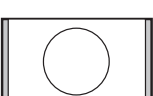
| | |
|--------------|---|
| Fit-V | Das Seitenverhältnis des Eingangsbilds wird beibehalten, und die Größe des Bilds wird entsprechend der vertikalen Auflösung vergrößert oder verkleinert. |
| Fit-H | Das Seitenverhältnis des Eingangsbilds wird beibehalten, und die Größe des Bilds wird entsprechend der horizontalen Auflösung vergrößert oder verkleinert. |
| FULL | Die Größe des Bilds wird entsprechend der Systemauflösung vergrößert oder verkleinert. <ul style="list-style-type: none"> Das Seitenverhältnis des Bilds wird nicht beibehalten. Das Vergrößerungs- und Verkleinerungsverhältnis ist zwischen der horizontalen und vertikalen Richtung unterschiedlich. |

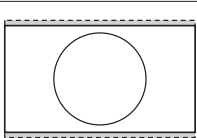
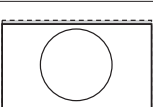
- Einzelheiten dazu, welche Größen für welche Formate unterstützt werden, finden Sie unter "Tabelle der DVI-Eingangsskaliergrößen" auf der nächsten Seite.

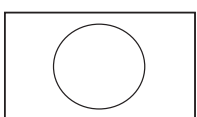
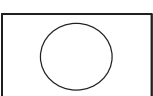









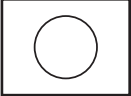
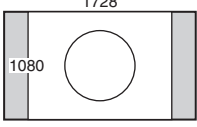
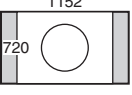
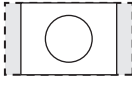
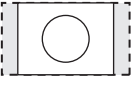
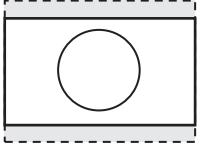
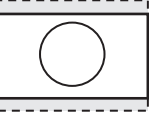

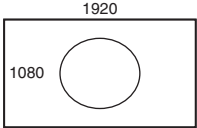
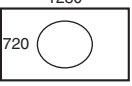
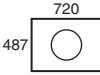

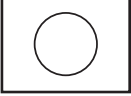
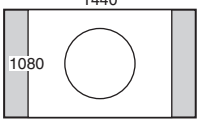
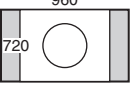
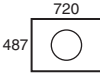

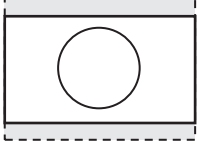
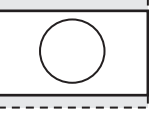
2. Ein-/Ausgangssignal-Einstellungen

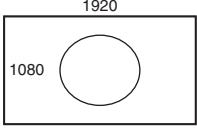
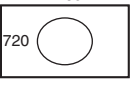
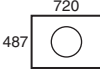

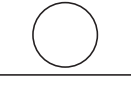
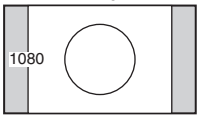
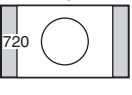
● Tabelle der DVI-Eingangs-Skaliergrößen

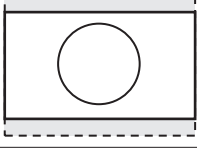
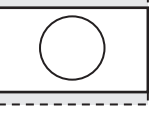
| DVI-Format | Modus | HD/1080i | HD/720P | SD/NTSC | SD/PAL |
|--|-------|---|---|---|---|
| | | 1920 × 1080 | 1280 × 720 | 720 × 487 | 720 × 576 |
| XGA 1024 × 768  | Fit-V |  |  |  |  |
| | Fit-H |  |  |  |  |
| | FULL |  |  |  |  |
| SXGA 1280 × 1024  | Fit-V |  |  |  |  |
| | Fit-H |  |  |  |  |
| | FULL |  |  |  |  |
| WXGA 1280 × 768  | Fit-V |  |  |  |  |
| | Fit-H |  |  |  |  |
| | FULL |  |  |  |  |

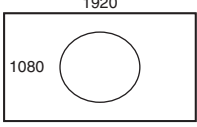
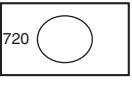
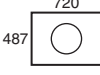
 : Schwarze Bilder werden in diese Bereiche eingefügt.
 : Die in diesen Bereichen überstehenden Bildteile werden abgeschnitten.

2. Ein-/Ausgangssignal-Einstellungen

| DVI-Format | Modus | HD/1080i | HD/720P | SD/NTSC | SD/PAL |
|--|-------|---|---|---|---|
| | | 1920 × 1080 | 1280 × 720 | 720 × 487 | 720 × 576 |
| WSXGA+ 1680 × 1050  | Fit-V |  |  |  |  |
| | Fit-H |  |  |  |  |
| | FULL |  |  |  |  |
| UXGA 1600 × 1200  | Fit-V |  |  |  |  |
| | Fit-H |  |  |  |  |
| | FULL |  |  |  |  |
| WUXGA 1920 × 1200  | Fit-V |  |  |  |  |
| | Fit-H |  |  |  |  |
| | FULL |  |  |  |  |

 : Schwarze Bilder werden in diese Bereiche eingefügt.
 : Die in diesen Bereichen überstehenden Bildteile werden abgeschnitten.

2. Ein-/Ausgangssignal-Einstellungen

2-1-9. Anzeigen der Eingangsbildinformation

[10.5] Input Menu/DVI-IN
Size

[10.5] Input Menu/DVI-IN
H-Freq

[10.5] Input Menu/DVI-IN
V-Freq

[10.5] Input Menu/DVI-IN
Dot Clock

Diese Posten dienen der Anzeige der Informationen bezüglich der DVI-D-Eingangssignale.
Die Information kann nicht geändert werden.

Size:

Dies zeigt die Pixelzahl der Bilder an.

H-Freq:

Dies zeigt die horizontale Frequenz der Bilder an.

V-Freq:

Dies zeigt die vertikale Frequenz der Bilder an.

Dot Clock:

Dies zeigt die Punkttaktfrequenz der Bilder an.

Die unterstützten Formate sind unten aufgelistet.

<Unterstützte DVI-D-Formate>

| Eingangs-Videosignal | | | Punkttaktfrequenz (MHz) | Frequenz | |
|----------------------|-------------|---------------|-------------------------|------------------|---------------|
| | | | | Horizontal (kHz) | Vertikal (Hz) |
| XGA | 1024 × 768 | Digital | 65.0 | 48.36 | 60.00 |
| WXGA | 1280 × 768 | Digital | 79.5 | 47.78 | 59.87 |
| SXGA | 1280 × 1024 | Digital | 108.0 | 63.98 | 60.02 |
| WSXGA+ | 1680 × 1050 | Digital | 148.3 | 65.29 | 59.95 |
| WUXGA | 1920 × 1200 | Digital | 154.0 | 74.04 | 59.95 |
| UXGA | 1600 × 1200 | Digital | 162.0 | 75.00 | 60.00 |
| 1080/50p | 1920 × 1080 | Digital (RGB) | 148.5 | 56.25 | 50.00 |
| 1080/59.94p | 1920 × 1080 | Digital (RGB) | 148.5/1.001 | 67.50/1.001 | 60.00/1.001 |

- Falls das Format der Eingangssignale nicht unterstützt wird, ist es eventuell nicht möglich, die Signale korrekt zu importieren, und ein schwarzes oder gestörtes Bild kann erscheinen.

2. Ein-/Ausgangssignal-Einstellungen

2-2. Einstellen der Ausgangssignale

Signale können von den folgenden drei Anschlüssen ausgegeben werden: SDI OUT 1, SDI OUT 2 und DVI-D OUT.

Die Ausgangssignale werden mit [11] Output Menu des OSD-Menüs eingestellt.

| [11] Output Menu | |
|------------------|-------|
| > 1. SDI-OUT1 | PGM |
| 2. SDI-OUT2 | PVW |
| 3. DVI-OUT | AUX |
| 4. SDI-OUT:Limit | Off |
| 5. DVI-OUT:Size | *Auto |
| 6. DVI-OUT:Scale | Fit-V |
| 7. DVI-OUT:Mvdet | 3 |

2-2-1. Zuweisen der Ausgangssignale

- [11] Output Menu
1. SDI-OUT1

- [11] Output Menu
2. SDI-OUT2

- [11] Output Menu
3. DVI-OUT

Die folgenden Zuweisungsoptionen sind verfügbar.

| | |
|----------------|--|
| PGM | Dies ist der Haupt-Line-Ausgang des Bildmischpults. Bilder mit Wipe, Mix, Key, PinP oder anderen hinzugefügten Effekten werden ausgegeben. |
| PVW | Die Vorschaubilder, die eine Überprüfung der nächsten Operation ermöglichen, werden ausgegeben. |
| CLN | Saubere Signale (Bilder, die resultieren, wenn die Key- und PinP-Effekte vom PGM-Signal entfernt worden sind) werden ausgegeben. |
| AUX | Das mit dem AUX-Bus gewählte Signal wird ausgegeben. |
| MV | Das Mehrfeldanzeigesignal wird ausgegeben. |
| KEY OUT | Das Key-Signal wird ausgegeben. |

Hinweis

Die Mehrfeldanzeigebilder werden nicht in dem vom SDI-Ausgangsanschluss 1 (SDI-OUT1) ausgegebenen Material angezeigt.

2-2-2. Einstellen der Farbbereiche

[11] Output Menu 4. SDI-OUT:Limit

Dieser Posten dient der Einstellung der Farbbereiche für die SDI-Ausgangssignale.

| | |
|------------|---|
| Off | Der Farbbereich unterliegt keinen Einschränkungen. |
| 108 | Der Amplitudenpegel jeder Farbe (R, G, B) ist auf einen Wert zwischen 0 % und 108 % begrenzt. |
| 104 | Der Amplitudenpegel jeder Farbe (R, G, B) ist auf einen Wert zwischen 0 % und 104 % begrenzt. |
| 100 | Der Amplitudenpegel jeder Farbe (R, G, B) ist auf einen Wert zwischen 0 % und 100 % begrenzt. |

2-2-3. Einstellen der DVI-D-Ausgangssignale

Die folgende Einstellung wird für die DVI-D-Ausgangssignale gewählt.

[11] Output Menu 5. DVI-OUT:Size

Dieser Posten dient der Einstellung der auszugebenden Auflösung.

Die folgenden Auflösungen werden unterstützt.

Unterstützte Auflösungen

| | |
|-------------|--|
| Auto | Unter Verwendung der DVI-Signale werden die Informationen zum Gerät am Ausgabeziel gesammelt, und die Bilder werden mit der optimalen Auflösung ausgegeben. <ul style="list-style-type: none"> • Die vertikale Frequenz wird auf 60 Hz eingestellt, und die maximale Auflösung ist WUXGA. |
| XGA | 1024 × 768 |
| WXGA | 1280 × 768 |
| SXGA | 1280 × 1024 |
| WSXGA+ | 1680 × 1050 |
| UXGA | 1600 × 1200 |
| WUXGA | 1920 × 1200 |
| 1080/59.94p | 1920 × 1080 |
| 1080/50p | 1920 × 1080 |

2. Ein-/Ausgangssignal-Einstellungen

[11] Output Menu 6. DVI-OUT:Scale

Dieser Posten dient der Wahl einer der unten aufgeführten Skaliermethoden.

| | |
|--------------|---|
| Fit-V | Das Seitenverhältnis des Ausgangsbilds wird beibehalten, und die Größe des Bilds wird entsprechend der vertikalen Auflösung vergrößert oder verkleinert. <ul style="list-style-type: none">• Schwarze Bilder werden in die bildfreien Bereiche eingefügt.• Überstehende Bildteile werden abgeschnitten. |
| Fit-H | Das Seitenverhältnis des Ausgangsbilds wird beibehalten, und die Größe des Bilds wird entsprechend der horizontalen Auflösung vergrößert oder verkleinert. <ul style="list-style-type: none">• Schwarze Bilder werden in die bildfreien Bereiche eingefügt.• Überstehende Bildteile werden abgeschnitten. |
| FULL | Die Größe des ausgegebenen Bilds wird entsprechend der Systemauflösung vergrößert oder verkleinert. <ul style="list-style-type: none">• Das Seitenverhältnis des Bilds wird nicht beibehalten.• Das Vergrößerungs- und Verkleinerungsverhältnis ist zwischen der horizontalen und vertikalen Richtung unterschiedlich. |

[11] Output Menu 7. DVI-OUT:Mvdet

Dieser Posten dient der Einstellung der Empfindlichkeit, mit der die Bewegung von Bewegtbildern erfasst wird.

1 ← → 2 ← → 3 ← → 4 ← → 5
Richtung Standbild Standard Richtung Bewegtbild

3. Einstellen der Mehrfeldanzeige

Der Bildschirm eines externen Monitors kann in mehrere Felder unterteilt werden, und Bilder, wie z. B. eingegebene Bilder und Programmbilder, können in die Felder positioniert und angezeigt werden.

3-1. Bildschirmlayout

Das Layout der Mehrfeldanzeige wird mit [7] MultiView Pattern Menu des OSD-Menüs eingestellt.

| [7] MultiView Pattern Menu | |
|----------------------------|--------------------|
| > 1. Split | 10-aSplit |
| 2. Pos1 Source | PGM |
| 3. Pos2 Source | PVW |
| 4. Pos3 Source | SDI-IN1 (INPUT1) |
| 5. Pos4 Source | SDI-IN2 (INPUT2) |
| 6. Pos5 Source | SDI-IN3 (INPUT3) |
| 7. Pos6 Source | SDI-IN4 (INPUT4) |
| 8. Pos7 Source | DVI-IN (INPUT5) |
| 9. Pos8 Source | FMEM1 |
| 10. Pos9 Source | FMEM2 |
| 11. Pos10 Source | AUX |

[7] MultiView Pattern Menu 1. Split

Die folgenden acht Optionen sind als Layouts für geteilten Bildschirm verfügbar.

| | | | |
|----------|----------|-----------|-----------|
| 4Split | 5-aSplit | 5-bSplit | 6-aSplit |
| 6-bSplit | 9Split | 10-aSplit | 10-bSplit |

[7] MultiView Pattern Menu 2. Pos1 Source bis 11. Pos10 Source

Dieser Posten dient der Einstellung der auf den Bildschirmfeldern 1 bis 10 anzuzeigenden Signale.

| SDI-IN1 bis 4 (Materialnamen) | | DVI-IN (Materialnamen) | |
|----------------------------------|-------|---------------------------|-----|
| CBGD | FMEM1 | FMEM2 | PGM |
| PVW | | KEY OUT | AUX |

- Je nach der für den Posten "1. Split" gewählten Einstellung werden die Posten "6. Pos5 Source" bis "11. Pos10 Source" eventuell nicht angezeigt.

<Layouts für geteilten Bildschirm>

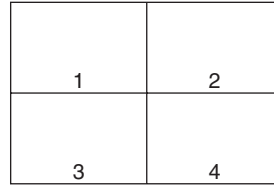

4Split

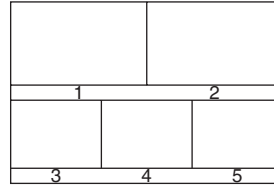

5-aSplit

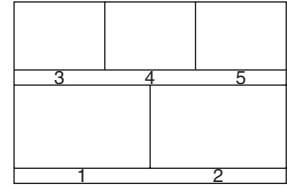

5-bSplit

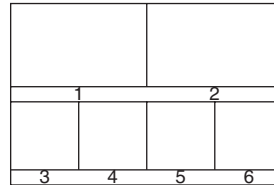

6-aSplit

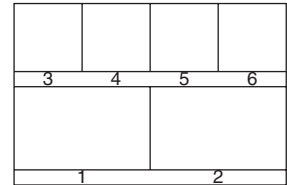

6-bSplit

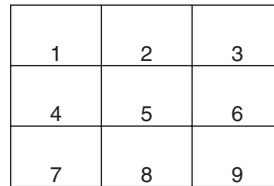

9Split

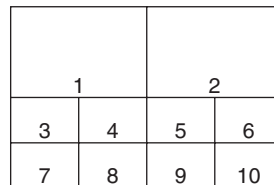

10-aSplit

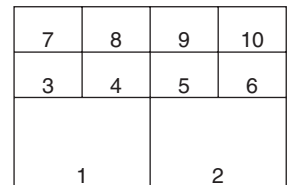

10-bSplit

3. Einstellen der Mehrfeldanzeige

3-2. Einstellen der Teilbilder und Zeichen

Die für die Teilbildschirme zu verwendenden Bilder, die Zeichenhelligkeit und der Hintergrund können eingestellt werden.

Die Einstellungen werden mit [8] MultiView Out/Frame Menu des OSD-Menüs gewählt.

| [8] MultiView Out/Frame Menu | |
|------------------------------|-----------|
| > 1. Frame | LUM 75% |
| 2. Character | LUM 75% |
| 3. Label | On |
| 4. Tally | Red+Green |
| 5. Level Meter | Off |
| 6. Input Satus | On |

Hinweis

Falls Teile der OSD-Menüs mit dem Mehrfeldanzeigebild überlappen, werden die Split-Screen-Bildfelder und Zeichen nicht angezeigt.

[8] MultiView Out/Frame Menu 1. Frame

Dieser Posten dient der Einstellung der Teilbildhelligkeit und, wenn das Bild angezeigt werden soll, der Festlegung, ob die Teilbilder angezeigt werden sollen oder nicht.

LUM (0%, 25%, 50%, 75%, 100%):

Die Helligkeit des Teilbilds (Grauskala) wird eingestellt.

Off:

Das Teilbild wird nicht angezeigt.

[8] MultiView Out/Frame Menu 2. Character

Dieser Posten dient der Einstellung der Zeichenhelligkeit und, wenn das Bild angezeigt werden soll, der Festlegung, ob die Zeichen angezeigt werden sollen oder nicht.

LUM (0%, 25%, 50%, 75%, 100%):

Die Helligkeit der Zeichen (Grauskala) wird eingestellt.

Off:

Die Zeichen werden nicht angezeigt.

[8] MultiView Out/Frame Menu 3. Label

Dieser Posten dient der Festlegung, ob der Zeichenhintergrund (Halbtöne) angezeigt wird oder nicht.

On: Der Zeichenhintergrund wird angezeigt.

Off: Der Zeichenhintergrund wird nicht angezeigt.

3-3. Einstellen der Tally-Anzeigen

Die auf die Split-Screen-Bildfelder zu überlagernden Tally-Anzeigen können eingestellt werden.

Die rote Tally-Anzeige kennzeichnet Material, das aus Programmausgaben besteht.

Die grüne Tally-Anzeige kennzeichnet Material, das vom Preset-Bus ausgewählt wurde.

Wenn Bilder angezeigt werden, wird die rote oder grüne Tally-Anzeige auf den Bildern angezeigt.

Falls keine Bilder angezeigt werden, wird die rote oder grüne Tally-Anzeige links und rechts des Materialnamens angezeigt.

[8] MultiView Out/Frame Menu 4. Tally

Dieser Posten dient der Einstellung der Tally-Anzeigen.

Red+Green:

Sowohl die rote als auch die grüne Tally-Anzeige wird angezeigt.

Red: Nur die rote Tally-Anzeige wird angezeigt.

Off: Es werden keine Tally-Anzeigen angezeigt.

- Die roten Tally-Signale werden vom Anschluss TALLY/GPI des Gerätes ausgegeben.
- Die rote Tally-Anzeige wird bei FTB-Operationen nicht angezeigt, während die Programmbilder vollkommen zu einem schwarzen Bildschirm ausgeblendet werden. In solchen Fällen erscheint die grüne Tally-Anzeige für Bilder, die aus Programmbildern bestehen. Die rote Tally-Anzeige erscheint jedoch, wenn FMEM1, FMEM2 oder CBGD mit dem nachstehenden Menüposten gewählt worden ist.

[1] TIME/CBGD Menu 5. FTB Source

3. Einstellen der Mehrfeldanzeige

3-4. Einstellen der Pegelmesser

Pegelmesser für die eingebetteten Audiosignale, die durch den SDI-Eingang übertragen werden, können auf den Bildschirmfeldern angezeigt werden.

Left display:

Kanal 1 von Gruppe 1

Right display:

Kanal 2 von Gruppe 1

[8] MultiView Out/Frame Menu

5. Level Meter

On: Die Pegelmesser werden angezeigt.

Off: Die Pegelmesser werden nicht angezeigt.

3-5. Einstellen der Eingangssignalmarkierungen

Der Status der Eingangssignale kann vor den auf den Bildschirmfeldern angezeigten Materialnamen angezeigt werden.

Zeichen "F":

Dieses Zeichen erscheint, wenn die Eingangssignale eingefroren sind.

Zeichen " ! ":

Dieses Zeichen erscheint, wenn keine Eingangssignale anliegen.

Kamerasymbol "📷":

Dieses Symbol erscheint, wenn die Signale einer vom AW-RP50 ferngesteuerten Kamera eingegeben werden.

- Das Symbol erscheint nur, wenn Gerät und AW-RP50 gekoppelt sind.

[8] MultiView Out/Frame Menu

6. Input Status

On: Der Eingangssignalstatus wird angezeigt.

Off: Der Eingangssignalstatus wird nicht angezeigt.

4. Systemeinstellungen

4-1. Systemmenüeinstellungen

4-1-1. Einstellen des Videoformats

Das Videoformat des Gerätes kann eingestellt werden.

| [14] SYSTEM Menu | | | | |
|------------------|--------------|------|------|---|
| > 1. Format | *1080/59.94i | | | |
| 2. HiResMV | - | | | |
| 3. 16:9SQ | - | | | |
| 4. AUX Anci | Off | | | |
| 5. PGM Anci | Off | | | |
| 6. PVW Anci | Off | | | |
| 7. MV Anci | Off | | | |
| 8. Initial | No | | | |
| 9. IP Address | 192. | 168. | 0. | 8 |
| 10. Subnet Mask | 255. | 255. | 255. | 0 |
| 11. Gateway | 192. | 168. | 0. | 1 |

Hinweis

Die Einstellungen von [14] SYSTEM Menu können nicht geändert werden, wenn "Locked" mit dem nachstehenden Menüposten gewählt worden ist.

[13] Operation Menu
11. SYSTEM Menu

[14] SYSTEM Menu 1. Format

Wählen Sie das unterstützte Format unter den unten aufgeführten Optionen aus.

Unterstützte Formate

| | |
|-------------|---------------|
| 1080/59.94i | 1080/50i |
| 720/59.94p | 720/50p |
| 1080/24PsF | 1080/23.98PsF |
| 480/59.94i | 576/50i |

<Angaben des Videoformats und anschließendes Starten des Systems>

Wenn sich das Gerät im Ausschaltzustand befindet, kann das Videoformat angegeben und das System gestartet werden.

Stellen Sie den Schalter POWER auf ON, während Sie eine Kombination der unten aufgeführten Tasten gedrückt halten, die dem Videoformat entspricht.

| Gleichzeitig zu drückende Taste | Videoformat |
|---------------------------------|---------------|
| [OSD ON] + A-Bus-Kreuzpunkt [1] | 1080/59.94i |
| [OSD ON] + A-Bus-Kreuzpunkt [2] | 1080/50i |
| [OSD ON] + A-Bus-Kreuzpunkt [3] | 720/59.94p |
| [OSD ON] + A-Bus-Kreuzpunkt [4] | 720/50p |
| [OSD ON] + A-Bus-Kreuzpunkt [5] | 1080/24PsF |
| [OSD ON] + B-Bus-Kreuzpunkt [1] | 1080/23.98PsF |
| [OSD ON] + B-Bus-Kreuzpunkt [2] | 480/59.94i |
| [OSD ON] + B-Bus-Kreuzpunkt [3] | 576/50i |

- Nachdem Sie den Schalter POWER auf ON gestellt haben, halten Sie die Tasten gedrückt, bis ein Bild ausgegeben wird.

[14] SYSTEM Menu 2. HiResMV

Dieser Posten dient der Festlegung, ob der hochauflösende Mehrfeldmodus aktiviert werden soll.

Wenn ein SD-Videoformat (480/59.94i oder 576/50i) für das Gerät gewählt worden ist, können die Bilder mit hoher Auflösung an den DVI-D-Ausgang ausgegeben werden. Ist das der Fall, so wird die Mehrfeldanzeige für Ausgabe über den Anschluss DVI OUT eingestellt.

Die Mehrfeldanzeige kann nicht für Ausgabe über den Anschluss SDI OUT eingestellt werden.

- On:** Der hochauflösende Mehrfeldmodus wird aktiviert.
- Off:** Der hochauflösende Mehrfeldmodus wird deaktiviert.

[14] SYSTEM Menu 3. 16:9SQ

Dieser Posten dient der Einstellung des 16:9-Stauchmodus. Er kann eingestellt werden, wenn ein SD-Videoformat (480/59.94i oder 576/50i) für das Gerät gewählt worden ist. Wenn Sie die Wipe- und PinP-Randbreite einstellen, beachten Sie, dass die vom Gerät ausgegebenen SD-Format-Bilder zum 16:9-Seitenverhältnis umgewandelt werden.

<Randbreite bei Aktivierung des Modus 16:9SQ (graphische Darstellung)>

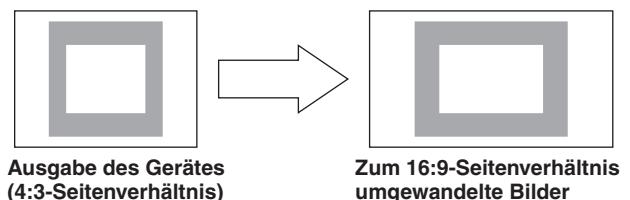

4. Systemeinstellungen

4-1-2. Einstellen der Hilfsdaten

Eine Funktion, die den Durchgang der V-Hilfsdaten und eingebetteten Audiodaten der SDI-Eingangssignale erlaubt, kann eingestellt werden.

Wenn ein HD-Format verwendet wird:

Die mit Zeile 9 beginnenden Hilfsdaten werden durchgelassen.

Wenn ein SD-Format verwendet wird:

Die mit Zeile 12 beginnenden Hilfsdaten werden durchgelassen.

- Wenn 1080/59.94i, 720/59.94p oder 1080/50i als Videoformat-Einstellung des Gerätes gewählt worden ist, ist es nicht möglich, die Hilfsdaten und eingebetteten Audiodaten durchzulassen, selbst wenn SD-Format-Signale (480/59.94i oder 576/50i) im Dot-by-Dot-Modus oder Aufwärtskonvertermodus (UC) eingegeben worden sind.
☞ Siehe "2-1-1. Einstellen des Eingangsmodus".

[14] SYSTEM Menu

4. AUX Anci

Hier wird On oder Off als Einstellung für die AUX-Ausgangssignale gewählt.

- On:** Die Hilfsdaten und eingebetteten Audiodaten des vom AUX-Bus gewählten SDI-Eingangsmaterials werden durchgelassen.
- Off:** Die Hilfsdaten und eingebetteten Audiodaten werden nicht durchgelassen.
- Die Daten werden nicht durchgelassen, wenn KEY OUT- oder CLN-Material gewählt worden ist.

[14] SYSTEM Menu

5. PGM Anci

Hier wird On oder Off als Einstellung für die Programm-Ausgangssignale gewählt.

- On:** Die Hilfsdaten und eingebetteten Audiodaten des vom PGM-Bus gewählten SDI-Eingangsmaterials werden durchgelassen.
- Off:** Die Hilfsdaten und eingebetteten Audiodaten werden nicht durchgelassen.

[14] SYSTEM Menu

6. PVW Anci

Hier wird On oder Off als Einstellung für die PVW-Ausgangssignale gewählt.

- On:** Die Hilfsdaten und eingebetteten Audiodaten des vom PST-Bus gewählten SDI-Eingangsmaterials werden durchgelassen.
- Off:** Die Hilfsdaten und eingebetteten Audiodaten werden nicht durchgelassen.

[14] SYSTEM Menu

7. MV Anci

Hier wird PGM, PVW oder Off als Einstellung für die Ausgangssignale der Mehrfeldanzeige gewählt.

- PGM:** Die Hilfsdaten und eingebetteten Audiodaten des vom PGM-Bus gewählten SDI-Eingangsmaterials werden durchgelassen.
- PVW:** Die Hilfsdaten und eingebetteten Audiodaten des vom PST-Bus gewählten SDI-Eingangsmaterials werden durchgelassen.
- Off:** Die Hilfsdaten und eingebetteten Audiodaten werden nicht durchgelassen.

Hinweis

Die beim Umschalten der Videosignale erzeugten Sounds werden zu den vom Gerät ausgegebenen eingebetteten Audiodaten hinzugefügt.

4. Systemeinstellungen

4-1-3. System-Initialisierung

[14] SYSTEM Menu 8. Initial

Wenn Sie "Yes" wählen und den Knopf OSD/TIME drücken, werden die Einstellungsdaten auf die Anfangswerte zurückgesetzt.

- Die Videoformat- und Netzwerkeinstellungen werden jedoch nicht initialisiert.

4-1-4. Netzwerkeinstellungen

Die Netzwerkeinstellungen zur Aktualisierung der Software-Versionen und anderer Daten können ausgewählt werden.

[14] SYSTEM Menu 9. IP Address

Dieser Posten dient der Einstellung der IP-Adresse.

Anfangswert: 192.168.0.8

[14] SYSTEM Menu 10. Subnet Mask

Dieser Posten dient der Einstellung der Subnetzmaske.

Anfangswert: 255.255.255.0

[14] SYSTEM Menu 11. Gateway

Dieser Posten dient der Einstellung des Gateways.

Anfangswert: 192.168.0.1

Hinweise

- Damit die Netzwerkeinstellungen wirksam werden, muss das Gerät neu gestartet werden. Schalten Sie das Gerät aus und wieder ein.
- Falls dieselbe IP-Adresse wie die einer anderen Vorrichtung oder eine illegale IP-Adresse eingestellt wird, kann das Gerät einen Fehler ausgeben, wenn die IP-Adressen-Einstellung gewählt wird, oder das Gerät oder die andere Vorrichtung funktioniert nicht ordnungsgemäß.
Konsultieren Sie den Netzwerkadministrator, bevor Sie die IP-Adresse einstellen.

4. Systemeinstellungen

4-2. Betriebsmenü-Einstellungen

4-2-1. OSD (On-Screen Display)-Einstellungen

Die Menübildschirme können in die von den Anschlüssen SDI OUT 2 und DVI OUT ausgegebenen Bilder eingeblendet und angezeigt werden.

| [13] Operation Menu | |
|---------------------|------------------|
| > 1. OSD OUT | SDI-OUT2+DVI-OUT |
| 2. OSD Size | FULL |
| 3. OSD Back | On |
| 4. Key Priority | PinP over KEY |
| 5. Bus Mode | PGM(A)/PST(B) |
| 6. Time Unit | Sec |
| 7. Slide Lever | BKGD |
| 8. GPI Input | Enable |
| 9. GPI Output | Enable |
| 10. CamCont Link | Off |
| 11. SYSTEM Menu | Unlocked |

[13] Operation Menu 1. OSD OUT

Wählen Sie den für die Ausgabe der OSD-Anzeigen zu verwendenden Anschluss aus den unten aufgeführten Optionen aus.

| |
|------------------|
| SDI-OUT2 |
| DVI-OUT |
| SDI-OUT2+DVI-OUT |

- Die Option SDI OUT2+DVI-OUT wird gewählt, wenn die Taste OSD ON bei gedrückt gehaltener Taste SHIFT gedrückt wird.
In diesem Fall wird "Auto" als die folgende Menüeinstellung gewählt.

[11] Output Menu 5. DVI-OUT:Size

[13] Operation Menu 2. OSD Size

Größe und Position der OSD-Anzeige können aus den unten aufgeführten Optionen ausgewählt werden.

| | |
|--|--|
| FULL | Volle Bildschirmgröße |
| Upper-Left Upper-Right Lower-Right Lower-Left | Wie die nachstehende Abbildung zeigt, erscheint das Menü auf einem Viertel der vollen Bildschirmgröße und ist in einem der vier Quadranten positioniert. |

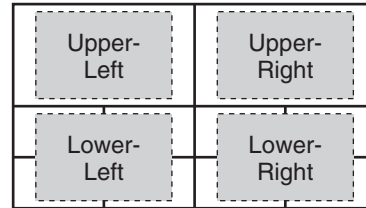

- Falls das Bild des OSD mit den Mehrfeldanzeigebildern überlappt, werden die Bildanzeigen verborgen.

[13] Operation Menu 3. OSD Back

- On:** Ein schwarzer Hintergrund wird für das OSD angezeigt.
- Off:** Es wird kein schwarzer Hintergrund für das OSD angezeigt.

4. Systemeinstellungen

4-2-2. Sonstige Einstellungen

[13] Operation Menu 4. Key Priority

☞ Siehe "1-3. KEY".

[13] Operation Menu 5. Bus Mode

☞ Siehe "1-1-4. Auswählen des Busmodus".

[13] Operation Menu 6. Time Unit

☞ Siehe "1-1-7. Automatischer Übergang".

[13] Operation Menu 7. Slide Lever

☞ Siehe "1-1-6. Manuelle Übergänge".

[13] Operation Menu 8. GPI Input

Dieser Posten dient der Aktivierung oder Deaktivierung der Steuerung über den GPI-Eingangsanschluss.

Enable: Die Steuerung wird aktiviert.

Disable: Die Steuerung wird deaktiviert.

- Für Einzelheiten über die Steuerung siehe "5-2. TALLY/GPI".

[13] Operation Menu 9. GPI Output

Dieser Posten dient der Aktivierung oder Deaktivierung der Steuerung über den GPI-Ausgangsanschluss.

Enable: Die Steuerung wird aktiviert.

Disable: Die Steuerung wird deaktiviert.

- Für Einzelheiten über die Steuerung siehe "5-2. TALLY/GPI".

[13] Operation Menu 10. CamCont Link

Dieser Posten dient der Aktivierung oder Deaktivierung der Kopplungsfunktion mit dem AW-RP50.

On: Die Kopplungsfunktion wird aktiviert.

Off: Die Kopplungsfunktion wird deaktiviert.

- Siehe "7. Funktion für Kopplung mit dem Kamera-Fernsteuergerät".

[13] Operation Menu 11. SYSTEM Menu

Wenn "Locked" als Einstellung dieses Postens gewählt wird, können die Einstellungen von [14] SYSTEM Menu nicht geändert werden.

Wählen Sie diese Einstellung, wenn eine unbefugte Änderung der Einstellungen von [14] SYSTEM Menu verhindert werden soll.

4. Systemeinstellungen

4-2-3. Bus-Statusanzeigen

Wenn die A-Bus- oder B-Bus-Kreuzpunktstasten gedrückt gehalten werden, erscheint das Menü BUS Assign Status für das OSD-Menü.

| BUS Assign Status | |
|-------------------|--------------------|
| XPT SW | 1 |
| XPT SW Assign | SDI-IN1 (INPUT1) |
| ----- | |
| PGM | SDI-IN1 (INPUT1) |
| PVW | SDI-IN2 (INPUT2) |
| AUX | MV |
| PinP | SDI-IN1 (INPUT1) |
| KEY Fill | CBGD |
| KEY Source | FMEM1 |

4-2-4. Versionsanzeigen

Die Versionsnummern werden mit [15] SYSTEM Status des OSD-Menüs angezeigt.

| [15] SYSTEM Status | |
|--------------------|--------------------|
| SYSTEM Ver. | *. **. ** |
| SOFT Ver. | **** |
| GLUE FPGA Ver. | **** |
| MAIN FPGA Ver. | **** |
| FONT Ver. | **** |
| MAC Address | **--**--**--**--** |
| FAN | NoAlarm |
| Power | NoAlarm |
| Temperature | NoAlarm |

[15] SYSTEM Status SYSTEM Ver.

Hier wird die System-Versionsinformation angezeigt.

[15] SYSTEM Status SOFT Ver.

Hier wird die Software-Version des Gerätes angezeigt.

[15] SYSTEM Status GLUE FPGA Ver.

Hier wird die Version der zum Starten des Gerätes verwendeten Hardware angezeigt.

[15] SYSTEM Status MAIN FPGA Ver.

Hier wird die Version der zur Bildverarbeitung verwendeten Hardware angezeigt.

[15] SYSTEM Status FONT Ver.

Hier wird die Version der für das OSD-Menü verwendeten Schriftart angezeigt.

[15] SYSTEM Status MAC Address

Die MAC-Adresse wird angezeigt.

[15] SYSTEM Status FAN

Dies bewirkt die Anzeige von "Alarm", wenn eine Störung des Kühlgebläses auftritt.

[15] SYSTEM Status Power

Dies bewirkt die Anzeige von "Alarm", wenn ein Abfall der Versorgungsspannung festgestellt worden ist.

[15] SYSTEM Status Temperature

Dies bewirkt die Anzeige von "Alarm", wenn die Temperatur im Geräteinneren angestiegen ist.

Falls ein Alarm aufgetreten ist, unterbrechen Sie sofort die Benutzung des Gerätes, und kontaktieren Sie unbedingt Ihren Händler. Eine Weiterbenutzung des Gerätes in diesem Zustand könnte zu seiner Beschädigung führen.

5. Steuerschnittstellen für externe Geräte

5-1. LAN-Verbindung

Verwenden Sie LAN-Kabel, um AW-HE50, AW-RP50 und Hostcomputer zu verbinden.

Wenn Sie das Gerät direkt mit einer anderen Vorrichtung verbinden, verwenden Sie ein Crossover-Kabel.

Für Netzwerkverbindungen über eine Vorrichtung wie z. B. einen Hub (Switching-Hub) verwenden Sie Straight-Kabel.

Wenn kein Hub verwendet werden soll, achten Sie darauf, dass die Länge des LAN-Kabels 100 m nicht überschreitet (bei Verwendung eines Kabels der Kategorie 5 oder höher).

- Für weitere Details zu den Verbindungen und Einstellungen von AW-HE50 und AW-RP50 siehe "2-2-2. Anschlussbeispiel" (Bedienungsanleitung <Grundlagen>).
- Für Einzelheiten zu den verfügbaren Funktionen bei Verbindung mit dem Hostcomputer siehe "6. Verbindungen mit einem Computer".

5-2. TALLY/GPI

Der Anschluss TALLY/GPI besitzt fünf Kontakteingänge zur Steuerung des Gerätes über eine externe Vorrichtung und sieben Open-Collector-Ausgänge zur Ausgabe der Tally- und Status-Information vom Gerät zu einer externen Vorrichtung.

(D-sub 15-polig, Buchse, Zollgewinde)

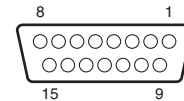

| Stift-Nr. | Signal | Eingang/Ausgang | Details des Signals | Funktion |
|-----------|---------------|------------------------|--------------------------------------|--|
| 1 | TALLY OUT1 | Open-Collector-Ausgang | Tally-Ausgang von Eingangsbild 1 | Ein Niederpegelsignal wird während der Tally-Ausgabe ausgegeben. |
| 2 | TALLY OUT2 | Open-Collector-Ausgang | Tally-Ausgang von Eingangsbild 2 | |
| 3 | TALLY OUT3 | Open-Collector-Ausgang | Tally-Ausgang von Eingangsbild 3 | |
| 4 | TALLY OUT4 | Open-Collector-Ausgang | Tally-Ausgang von Eingangsbild 4 | |
| 5 | TALLY OUT5 | Open-Collector-Ausgang | Tally-Ausgang von Eingangsbild 5 | |
| 6 | ALARM | Open-Collector-Ausgang | Lüfteralarm- oder Stromalarm-Ausgang | Ein Niederpegelsignal wird bei Auftreten einer Störung ausgegeben. |
| 7 | KEY ON | Open-Collector-Ausgang | Key-Kombinationsstatus-Ausgang | Ein niedriger Pegel wird während der Key-Kombinationen ausgegeben. |
| 8 | (RESERVE) | Kontakt-Eingang | (Reserve) | |
| 9 | NC | | Unbenutzt | |
| 10 | Tally Disable | Kontakt-Eingang | Tally-Signal aktivieren/deaktivieren | Dieses Signal wird durch den Kontakteingang aktiviert (und bei Unterbrechung deaktiviert). |
| 11 | AUTO | Kontakt-Eingang | Taste AUTO des Übergangsteils | Das Signal wird durch den Kontakteingang (30 ms oder mehr) funktionsfähig gemacht. |
| 12 | CUT | Kontakt-Eingang | Taste CUT des Übergangsteils | |
| 13 | KeyON | Kontakt-Eingang | Taste KEY ON des Übergangsteils | |
| 14 | PinPON | Kontakt-Eingang | Taste PinP des Übergangsteils | |
| 15 | GND | Masse | Masse | |

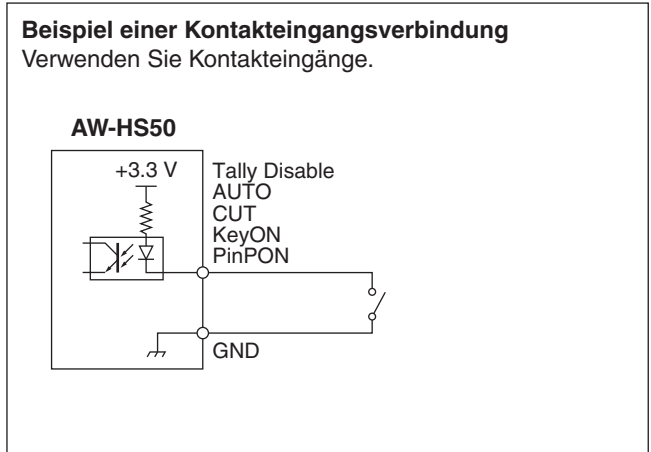
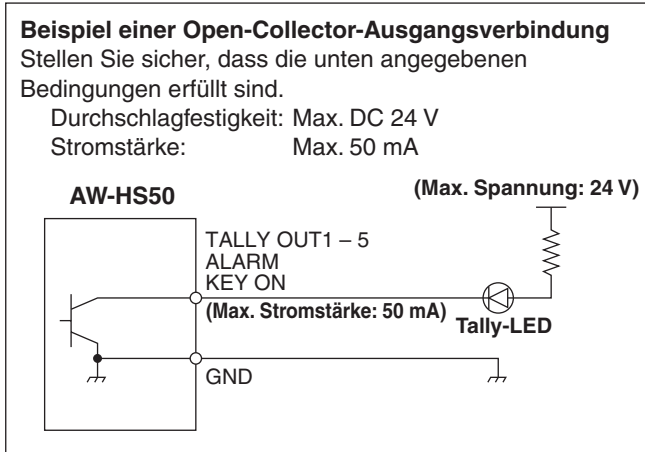

6. Verbindungen mit einem Computer

6-1. Datenübertragungsfunktionen

Wenn Gerät und Computer mit einem LAN-Kabel verbunden werden, können die Daten des Gerätes im Computer gespeichert (zum Computer heruntergeladen) werden, und Daten können vom Computer in das Gerät geschrieben (hochgeladen) werden. Die folgenden Datentypen können herunter- und hochgeladen werden.

- Vollbildspeicherbilder (FMEM1, FMEM2)
- Menüeinstellungen
- Tafelstatusse

- Netzwerk-Informationen (IP-Adresse, Subnetzmaske, Gateway und MAC-Adresse) können nicht hochgeladen werden.
- Die mit den Vollbildspeichern kompatiblen Bildformate umfassen Bitmap (bmp), JPEG (jpg), TIFF (tif), GIF (gif) und PNG (png).
Bilder können automatisch zu der angegebenen Größe und dem Format konvertiert werden.

Um diese Funktion zu benutzen, muss die "Data transmission software" von der mitgelieferten CD-ROM im Hostcomputer installiert werden.

Für Einzelheiten zur Installation der Anwendung siehe "6-3. Installationsverfahren der Software".

6-2. Verbindungen

Ein LAN-Kabel wird verwendet, um den Hostcomputer mit der LAN-Buchse des Gerätes zu verbinden.

Wenn Sie das Gerät direkt mit dem Hostcomputer verbinden, verwenden Sie ein Crossover-Kabel.

Wenn Sie die Verbindung über eine Vorrichtung wie z. B. einen Hub (Switching-Hub) herstellen, verwenden Sie ein Straight-Kabel.

Für Einzelheiten zur IP-Adresse und anderen Netzwerkeinstellungen siehe "4-1-4. Netzwerkeinstellungen".

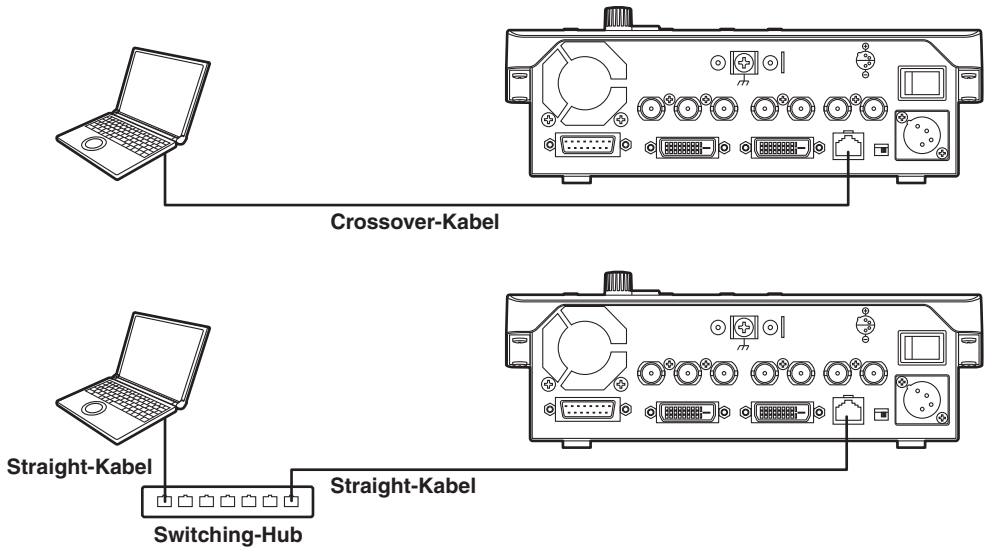

6. Verbindungen mit einem Computer

6-3. Installationsverfahren der Software

Dieser Abschnitt beschreibt das Installationsverfahren der Datenübertragungssoftware.

1. Legen Sie die mit dem Gerät gelieferte CD-ROM in das CD-ROM-Laufwerk des Hostcomputers ein, in dem das Programm installiert werden soll.
2. Kopieren Sie den gesamten Ordner auf der CD-ROM, der die "Data Transmission Software" enthält, auf die Festplatte des Hostcomputers.

6-4. Grundfunktionen der Software

Dieser Abschnitt beschreibt die Benutzung der Datenübertragungssoftware.

<Hochfahren>

1. Doppelklicken Sie auf "HS50Tool.exe" in dem kopierten Ordner der "Data Transmission Software".

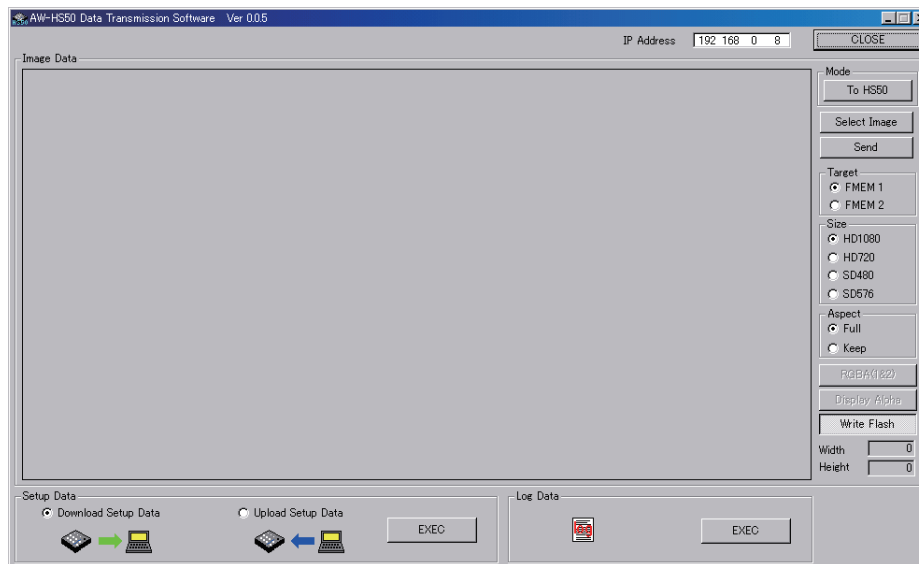

<Beenden>

Klicken Sie auf die Schaltfläche [CLOSE].

<Einstellen der IP-Adresse>

Geben Sie die IP-Adresse des Gerätes in das IP-Adressen-Eingabefeld ein.

6. Verbindungen mit einem Computer

6-5. Übertragen der Bilddaten

6-5-1. Übertragen der Bilddaten vom Computer zum Gerät

1. Wählen Sie den Modus.
Prüfen Sie, ob [To HS50] im Feld [Mode] von "Image Data" erscheint.
Falls statt dessen [From HS50] erscheint, klicken Sie auf die Schaltfläche [From HS50], so dass [To HS50] erscheint.
2. Wenn die Schaltfläche [Select Image] angeklickt wird, erscheint das Dateiauswahl-Dialogfeld auf dem Bildschirm.
Wählen Sie die zu übertragenden Datendateien aus, und klicken Sie auf [OK].
Das Bild wird nun im Bildanzeigefeld angezeigt, und seine horizontalen und vertikalen Abmessungen erscheinen in den Feldern [Width] und [Height] unten rechts.
3. Wählen Sie das Übertragungsziel der Daten im Feld [Target] aus.
FMEM 1: Vollbildspeicher 1 des Gerätes
FMEM 2: Vollbildspeicher 2 des Gerätes
4. Wählen Sie im Feld [Size] die Größe des zum Gerät zu übertragenden Bilds aus.
Als Größenoptionen stehen HD1080 (1920 × 1080), HD720 (1280 × 720), SD480 (720 × 487) or SD576 (720 × 576) can be selected as the size.
Falls das Bild in einem anderen Videoformat als den vom Gerät unterstützten vorliegt, wird die Ausgabe nicht korrekt angezeigt.
5. Wählen Sie im Feld [Aspect] die Skaliermethode aus.
Falls die Größen des zu übertragenden Bilds und des ausgewählten Bilds unterschiedlich sind, wird das Bild automatisch nach einer der folgenden Methoden skaliert.
Full: Das Bild wird vergrößert oder verkleinert, so dass es an die im Feld [Size] gewählte Größe angepasst wird.
Falls das Seitenverhältnis des zu übertragenden Bilds von dem des ausgewählten Bilds abweicht, wird das Verhältnis zwischen den horizontalen und vertikalen Abmessungen geändert.
Keep: Das Bild wird unter Beibehaltung des ursprünglichen Seitenverhältnisses vergrößert oder verkleinert.
Etwaige Leerstellen im Bild erscheinen schwarz.
6. Die Taste [RGBA(1&2)] kann gewählt werden, wenn Bilder, die den Alphakanal enthalten, übertragen werden sollen.
Klicken Sie auf die Schaltfläche [RGBA(1&2)], und wählen Sie FMEM 1 im Feld [Target], um die RGB-Bilder zum Vollbildspeicher 1 (FMEM 1) und die Alpha-Kanal-Bilder zum Vollbildspeicher 2 (FMEM 2) zu übertragen.
Wenn die Schaltfläche [Display Alpha] angeklickt wird, erscheinen die Alpha-Kanal-Bilder als Vorschauanzeige.
7. Wenn die Schaltfläche [Send] angeklickt wird, werden die Daten zum Gerät übertragen und im Vollbildspeicher und Flashspeicher gesichert.
 - Wenn Sie keine Daten im Flashspeicher sichern wollen, klicken Sie auf die Schaltfläche [Write Flash], um die Schaltfläche [Write Flash] abzuwählen.

6. Verbindungen mit einem Computer

6-5-2. Übertragen der Bilddaten des Gerätes zum Computer

1. Wählen Sie den Modus.
Prüfen Sie, ob [From HS50] im Feld [Mode] erscheint.
Falls statt dessen [To HS50] erscheint, klicken Sie auf die Schaltfläche [To HS50], so dass [From HS50] erscheint.

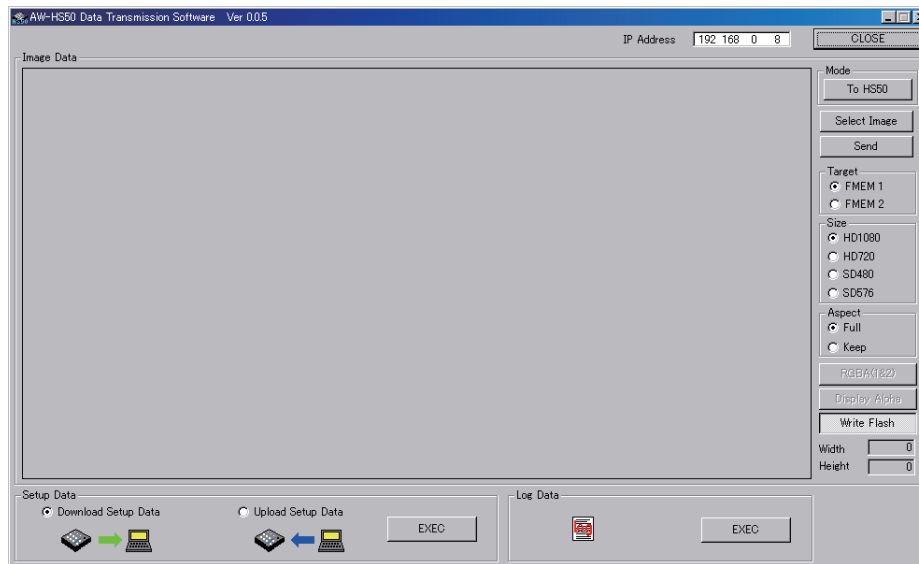

2. Wählen Sie die zum Hostcomputer zu importierenden Daten im Feld [Target] aus.
FMEM 1: Daten im Vollbildspeicher 1 des Gerätes
FMEM 2: Daten im Vollbildspeicher 2 des Gerätes
3. Wenn die Schaltfläche [Get] angeklickt wird, werden die Daten vom Gerät in den Computer importiert.
Das Bild wird nun im Bildanzeigefeld angezeigt, und seine horizontalen und vertikalen Abmessungen erscheinen in den Feldern [Width] und [Height] unten rechts.
4. Wenn die Schaltfläche [Save Image] angeklickt wird, erscheint das Dateispeicher-Dialogfeld auf dem Bildschirm.
Wählen Sie die zu übertragende Datendatei aus, und klicken Sie auf [Save].

6. Verbindungen mit einem Computer

6-6. Übertragen der Setupdaten

6-6-1. Übertragen der Setupdaten vom Computer zum Gerät

1. Wählen Sie "Upload Setup Data" unter "Setup Data", und klicken Sie auf die Schaltfläche [EXEC].



2. Wählen Sie in dem nun erscheinenden Fenster die vom Hostcomputer zum Gerät zu übertragenden Setupdaten aus. Wählen Sie den Ordner und die Datei mit den Setupdaten aus, und klicken Sie auf [Open]. (Die Dateierweiterung ist *.m50.)
3. Wenn die Daten erfolgreich übertragen worden sind, erscheint das unten abgebildete Fenster.

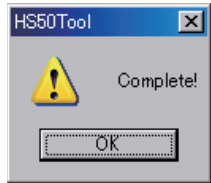

6-6-2. Übertragen der Setupdaten des Gerätes zum Computer

1. Wählen Sie "Download Setup Data" unter "Setup Data", und klicken Sie auf die Schaltfläche [EXEC].



2. Wählen Sie in dem nun erscheinenden Fenster den Ordner und die Datei mit den Setupdaten aus, und klicken Sie auf [Save]. (Die Dateierweiterung ist *.m50.)
3. Wenn die Daten erfolgreich übertragen worden sind, erscheint das unten abgebildete Fenster.

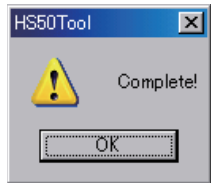

- IP-Adresse, Subnetzmaske, Standard-Gateway und MAC-Adresse werden nicht übertragen.

6. Verbindungen mit einem Computer

6-7. Importieren der Protokolldaten

Die im Gerät aufgezeichneten Protokolldaten können in einen Computer importiert werden.

1. Klicken Sie auf die Schaltfläche [EXEC] unter "Log Data".

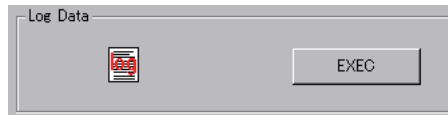

2. Wählen Sie in dem nun erscheinenden Fenster den Ordner und die Datei mit den Protokolldaten aus, und klicken Sie auf [Save]. (Die Dateierweiterung ist *.log.)
3. Wenn die Daten erfolgreich übertragen worden sind, erscheint das unten abgebildete Fenster.

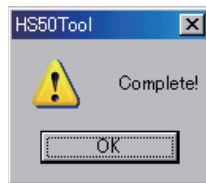

7. Funktion für Kopplung mit dem Kamera-Fernsteuergerät

Durch Verbinden des Gerätes mit dem getrennt erhältlichen Kamera-Fernsteuergerät (AW-RP50) kann eine äußerst effiziente Betriebsumgebung eingerichtet werden. Dieser Abschnitt beschreibt, wie das Gerät mit dem AW-RP50 verbunden wird und was für Funktionen gekoppelt werden können.

Für Einzelheiten zur Einrichtung der Einstellungen am AW-RP50 schlagen Sie in der Bedienungsanleitung des AW-RP50 nach.

7-1. Verbinden des Gerätes mit dem AW-RP50

Wenn das Gerät und das AW-RP50 mit einem LAN-Kabel verbunden werden und die Kopplungsfunktion aktiviert wird, leuchtet die Lampe LINK des Gerätes auf, und der Zustand, in dem die Kopplungsfunktion verwendet werden kann, wird hergestellt.

Nur jeweils ein Bildmischpult (dieses Gerät) kann mit der Kopplungsfunktion des AW-RP50 benutzt werden.

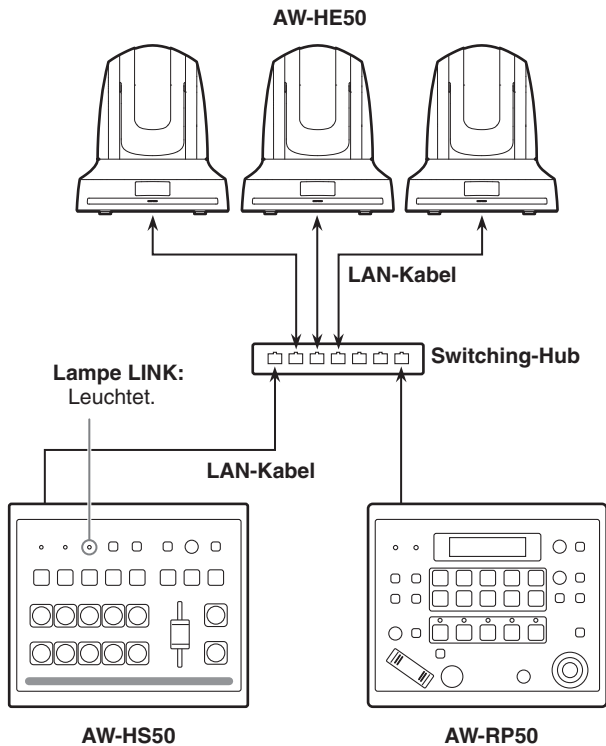

[Am Gerät hergestellte Einstellungen]

[13] Operation Menu 10. CamContLink

On: Die Funktion für Kopplung mit dem AW-RP50 wird aktiviert.

Off: Die Funktion für Kopplung mit dem AW-RP50 wird deaktiviert.

[Am AW-RP50 hergestellte Einstellungen]

- Stellen Sie die IP-Adresse des zu koppelnden Bildmischpults (dieses Gerät) ein.
- Aktivieren Sie die Funktion für Kopplung mit dem Bildmischpult (SWLINK).

Für weitere Einzelheiten zu den Einstellverfahren schlagen Sie in der Bedienungsanleitung des AW-RP50 nach.

7. Funktion für Kopplung mit dem Kamera-Fernsteuergesät

7-2. Kopplungsfähige Funktionen

7-2-1. Umschalten des Bildmischpult-Busmaterials

Das Busmaterial des Gerätes kann im Einklang mit den vom AW-RP50 durchgeführten Kamera-Auswahloperationen umgeschaltet werden.

[Am AW-RP50 hergestellte Einstellungen]

- Stellen Sie die dem Bildeingang des Gerätes entsprechenden Netzwerkkameras ein. (Am AW-RP50 werden SDI IN 1 bis 4 als INPUT1 bis 4 angezeigt, während DVI-IN als INPUT5 angezeigt wird.)
- Aktivieren Sie die Bus-Umschaltfunktion (BUSCONT).
- Stellen Sie AUX, PVW, PinP oder KEY (Key-Fill-Bus) als den für die Umschaltung vorgesehenen Bus ein.

7-2-2. Fokussierhilfe

Es ist möglich, mit einer einzigen Tastenbetätigung am AW-RP50 zwischen dem Mehrfeldanzeige-Bildschirm und dem Kamerabild-Vollbildschirm umzuschalten. Das AUX-Bus-Material ist für die Umschaltung vorgesehen.

[Am AW-RP50 hergestellte Einstellungen]

- Stellen Sie die dem Bildeingang des Gerätes entsprechenden Netzwerkkameras ein. (Am AW-RP50 werden SDI IN 1 bis 4 als INPUT1 bis 4 angezeigt, während DVI-IN als INPUT5 angezeigt wird.)
- Weisen Sie die Fokussierhilfefunktion (FASIST) einer der Benutzertasten am AW-RP50 zu.

[Am AW-RP50 durchgeführte Operationen]

Jedes Mal, wenn die mit FASIST belegte Benutzertaste gedrückt wird, geht die Lampe der Benutzertaste an oder aus, und das AUX-Bus-Material wird umgeschaltet.

Wenn die Lampe der Benutzertaste aufleuchtet:

Das Bild der Netzwerkkamera, die mit der Taste CAMERA STATUS/SELECTION angewählt wird, wird als AUX-Bus-Material gewählt.

Wenn die Lampe der Benutzertaste erlischt:

Das Bild der Mehrfeldanzeige wird als AUX-Bus-Material gewählt.

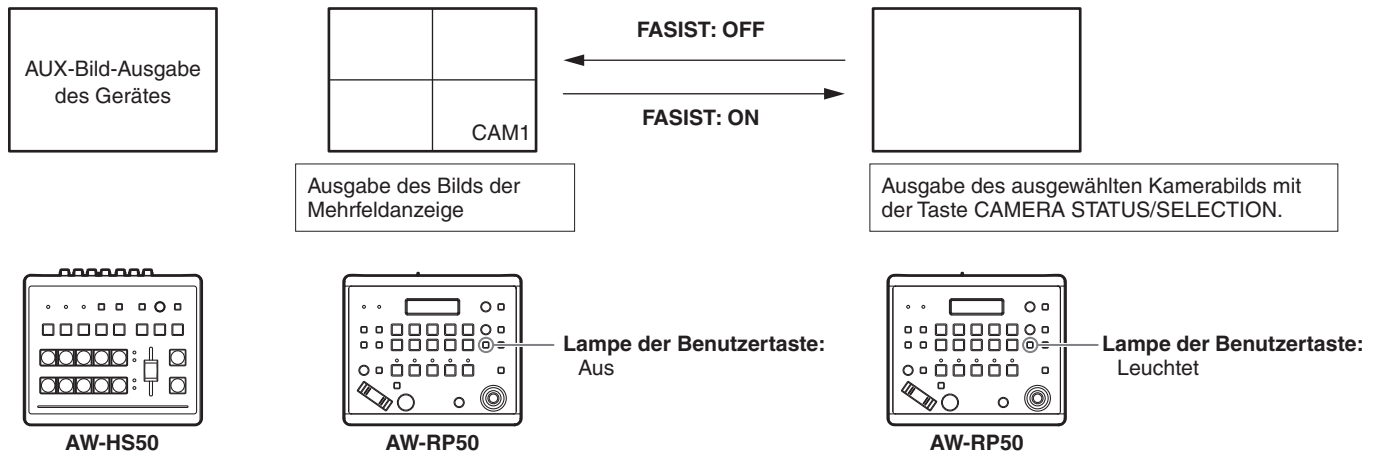

7. Funktion für Kopplung mit dem Kamera-Fernsteuerggerät

7-2-3. Anzeigen der Kamera-Information

Die folgenden vom AW-RP50 erfassten Einstellungsinformationen der Netzwerkkameras können im AUX-Bus-Ausgangsbild oder Mehrfeldanzeigebild des Gerätes angezeigt werden.

- ① Videoformat
- ② Szenendateiname (Aufnahmemodus)
- ③ Filterinformation
- ④ Netzwerkkamera-Alarminformation
- ⑤ Verschlussinformation (ON/OFF, Verschlusswert)
- ⑥ Verstärkungswert
- ⑦ Blendenwert
- ⑧ Netzwerkkameraname (Anzeige mit bis zu 10 Zeichen)

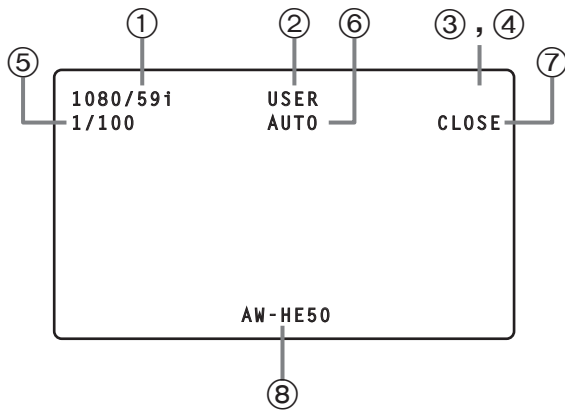

[Am AW-RP50 hergestellte Einstellungen]

- Stellen Sie die dem Bildeingang des Gerätes entsprechenden Netzwerkkameras ein.
(Am AW-RP50 werden SDI IN 1 bis 4 als INPUT1 bis 4 angezeigt, während DVI-IN als INPUT5 angezeigt wird.)
- Aktivieren Sie die Kamera-Informationsanzeigefunktion (CAMINF).
- Legen Sie fest, ob jeder der Posten (① bis ⑧) der oben aufgeführten angezeigt wird.

Hinweise

- Die Information wird nicht für Ausgaben vom Anschluss SDI OUT 1 angezeigt.
- Die Information wird nicht auf Pos3 bis Pos6 für Bildschirme mit 6-Feld-Layout oder auf Pos3 bis Pos10 für Bildschirme mit 10-Feld-Layout angezeigt.
- Informationen der über Netzwerk mit AW-RP50 verbundenen Kameras:
Nur die Informationen der Kameras, die in der gegenwärtig vom AW-RP50 gewählten Gruppe enthalten sind, werden angezeigt.
- Informationen der seriell mit AW-RP50 verbundenen Kameras:
Nur die Informationen der vom AW-RP50 gewählten Kameras werden angezeigt.

7. Funktion für Kopplung mit dem Kamera-Fernsteuergerät

7-2-4. Anzeigen des Kamerasymbols

Wenn Signale von der mit dem AW-RP50 gewählten Netzwerkkamera dem Gerät zugeführt werden, kann das Kamerasymbol "i" auf der Mehrfeldanzeige angezeigt werden.

Das Kamerasymbol wird vor dem Namen des auf dem geteilten Bildschirm angezeigten Materials angezeigt.

[Am Gerät hergestellte Einstellungen]

Setzen Sie den Eingangssignalstatus mithilfe des nachstehenden Menüpostens auf "On" (Anzeige).

[8] MultiView Out/Frame Menu 6. Input Status

[Am AW-RP50 hergestellte Einstellungen]

- Stellen Sie die den Bildeingängen des Gerätes entsprechenden Netzwerkkameras ein. (Am AW-RP50 werden SDI IN 1 bis 4 als INPUT1 bis 4 angezeigt, während DVI-IN als INPUT5 angezeigt wird.)
- Wenn eine Netzwerkkamera vom AW-RP50 gewählt worden ist, wird die Funktion (CAMSEL) zum Senden der Auswahlinformation aktiviert.

7-2-5. Einstellen der Geräteparameter über das AW-RP50

Die Einstellungen des Gerätes können durch Betätigen des Hebels PAN/TILT und der Taste ZOOM am AW-RP50 geändert werden.

[Am AW-RP50 hergestellte Einstellungen]

- Stellen Sie das Zielobjekt der Betätigungen des Hebels PAN/TILT und der Taste ZOOM am Bildmischpult (SW) ein.

[Ansteuerbare Menüposten des Gerätes]

Wenn die folgenden Untermenüs am Gerät angezeigt werden, werden die Operationen des Hebels PAN/TILT und der Taste ZOOM am AW-RP50 wirksam.

[3] PinP Menu

Die PinP-Position kann mit dem Hebel PAN/TILT geändert werden, und die PinP-Größe kann mit der Taste ZOOM geändert werden.

[6] ChromaKey Menu

Während die Chroma-Key-Markierung angezeigt wird, kann die Position der Chroma-Key-Markierung mit dem Hebel PAN/TILT geändert werden, und die Größe der Chroma-Key-Markierung kann mit der Taste ZOOM geändert werden.

[2] WIPE Menu

Die Wipe-Startposition kann mit dem Hebel PAN/TILT geändert werden.

7-2-6. Senden und Empfangen der Tally-Information

Die vom Gerät über das Netzwerk gesendete Information des ON AIR-Tallysignals kann vom AW-RP50 empfangen werden.

[Am AW-RP50 hergestellte Einstellungen]

- Stellen Sie die dem Bildeingang des Gerätes entsprechenden Netzwerkkameras ein. (Am AW-RP50 werden SDI IN 1 bis 4 als INPUT1 bis 4 angezeigt, während DVI-IN als INPUT5 angezeigt wird.)
- Aktivieren Sie die Funktion zum Empfangen der vom Gerät über das Netzwerk gesendeten Information des ON AIR-Tallysignals.

Tabelle der Menüposten

| Nr. | Untermenü | Einstellungsposten | Einstellung | | | | | | |
|------------------|-----------------|---|--------------------|---|--------------------|------------|--------------------|-------|-----------------|
| 1 | TIME/CBGD Menu | 1 AUTO Time | Einstellbereich | 0 bis 33s (59.94Hz) | | 0 bis 999f | | | |
| | | | Anfangswert | 1s | | 0f | | | |
| | | 2 PinP Time | Einstellbereich | 0 bis 33s (59.94Hz) | | 0 bis 999f | | | |
| | | | Anfangswert | 1s | | 0f | | | |
| | | 3 KEY Time | Einstellbereich | 0 bis 33s (59.94Hz) | | 0 bis 999f | | | |
| | | | Anfangswert | 1s | | 0f | | | |
| | | 4 FTB Time | Einstellbereich | 0 bis 33s (59.94Hz) | | 0 bis 999f | | | |
| | | | Anfangswert | 1s | | 0f | | | |
| | | 5 FTB Source | Einstellbereich | FMEM1, FMEM2, CBGD, White, Black | | | | | |
| | | | Anfangswert | Black | | | | | |
| 6 AUX BUS Trans | Einstellbereich | 0 bis 33s (59.94Hz) | 0 bis 999f | Enable, Disable | | | | | |
| | Anfangswert | 1s | 0f | Disable | | | | | |
| 7 PinP BUS Trans | Einstellbereich | 0 bis 33s (59.94Hz) | | 0 bis 999f | | | | | |
| | Anfangswert | 1s | | 0f | | | | | |
| 8 PinP EFFDSLV | Einstellbereich | 0 bis 33s (59.94Hz) | | 0 bis 999f | | | | | |
| | Anfangswert | 1s | | 0f | | | | | |
| 9 Set CBGD Col | Einstellbereich | White, Yellow, Cyan, Green, Magenta, Red, Blue, Black | | | | | | | |
| | Anfangswert | White | | | | | | | |
| 10 Adj CBGD Col | Einstellbereich | H | 0.0 bis 359.9 | S | 0.0 bis 100.0 | L | 0.0 bis 108.0 | | |
| | Anfangswert | | | | | | | 0.0 | 0.0 |
| 2 | WIPE Menu | 1 Pattern | Einstellbereich | 1 bis 13 | | | | | |
| | | | Anfangswert | 1 | | | | | |
| | | 2 Direction | Einstellbereich | N, R, N/R | | | | | |
| | | | Anfangswert | N/R | | | | | |
| | | 3 Border/Soft | Einstellbereich | B | 0.0 bis 100.0 | S | 0.0 bis 100.0 | | |
| | | | Anfangswert | | | | | | 0.0 |
| | | 4 Set Border Col | Einstellbereich | White, Yellow, Cyan, Green, Magenta, Red, Blue, Black | | | | | |
| Anfangswert | White | | | | | | | | |
| 5 Adj Border Col | Einstellbereich | H | 0.0 bis 359.9 | S | 0.0 bis 100.0 | L | 0.0 bis 108.0 | | |
| | Anfangswert | | | | | | | 0.0 | 0.0 |
| 6 Position | Einstellbereich | X | -100.00 bis 100.00 | Y | -100.00 bis 100.00 | | | | |
| | Anfangswert | | | | | | 0.00 | 0.00 | |
| 7 Set To Preset | Einstellbereich | 1 bis 4 | | | | | | | |
| | Anfangswert | 1 | | | | | | | |
| 3 | PinP Menu | 1 Shape | Einstellbereich | Square, Circle, Heart, Flower, Star | | | | | |
| | | | Anfangswert | Square | | | | | |
| | | 2 Pos:X/Y/Size | Einstellbereich | X | -100.00 bis 100.00 | Y | -100.00 bis 100.00 | S | 0.00 bis 100.00 |
| | | | Anfangswert | | | | | | |
| | | 3 PVW | Einstellbereich | On, Off | | | | | |
| | | | Anfangswert | Off | | | | | |
| | | 4 Border/Soft | Einstellbereich | B | 0.0 bis 100.0 | S | 0.0 bis 100.0 | | |
| | | | Anfangswert | | | | | | 0.0 |
| | | 5 Set Border Col | Einstellbereich | White, Yellow, Cyan, Green, Magenta, Red, Blue, Black | | | | | |
| Anfangswert | White | | | | | | | | |
| 6 Adj Border Col | Einstellbereich | H | 0.0 bis 359.9 | S | 0.0 bis 100.0 | L | 0.0 bis 108.0 | | |
| | Anfangswert | | | | | | | 0.0 | 0.0 |
| 7 Trim Adjust1 | Einstellbereich | Manual, Off, 4:3 | | | | | | | |
| | Anfangswert | Off | | | | | | | |
| 8 Trim Adjust2 | Einstellbereich | R | -50.00 bis 50.00 | B | -50.00 bis 50.00 | T | -50.00 bis 50.00 | | |
| | Anfangswert | | | | | | | 40.00 | -40.00 |
| 9 Set To Preset | Einstellbereich | 1 bis 4 | | | | | | | |
| | Anfangswert | 1 | | | | | | | |

Tabelle der Menüposten

| Nr. | Untermenü | Einstellungsposten | Einstellung | | | | | | | |
|------------------|-----------------|---|--------------------|---|------------------|--------|------------------|------|----------------|-------|
| 4 | KEY Setup Menu | 1 Key Type | Einstellbereich | Luminance(ChrmOff), Luminance(ChrmOn), Linear, Chroma | | | | | | |
| | | Anfangswert | Luminance(ChrmOff) | | | | | | | |
| | | 2 Fill | Einstellbereich | Bus, Matte | | | | | | |
| | | Anfangswert | Bus | | | | | | | |
| | | 3 PVW | Einstellbereich | On, Off | | | | | | |
| | | Anfangswert | Off | | | | | | | |
| | | 4 Set Fill Col | Einstellbereich | White, Yellow, Cyan, Green, Magenta, Red, Blue, Black | | | | | | |
| | | Anfangswert | White | | | | | | | |
| | | 5 Adj Fill Col | Einstellbereich | H | 0.0 bis 359.9 | S | 0.0 bis 100.0 | L | 0.0 bis 108.0 | |
| | | Anfangswert | H | | 0.0 | S | | 0.0 | L | |
| 6 Edge Type | Einstellbereich | Off, Border, Drop, Shadow, Outline | | | | | | | | |
| Anfangswert | Off | | | | | | | | | |
| 7 Edge Direction | Einstellbereich | 0, 45, 90, 135, 180, 225, 270, 315 | | | | | | | | |
| Anfangswert | 0 | | | | | | | | | |
| 8 Edge Width | Einstellbereich | 0 bis 4 | | | | | | | | |
| Anfangswert | 2 | | | | | | | | | |
| 9 Set Edge Col | Einstellbereich | White, Yellow, Cyan, Green, Magenta, Red, Blue, Black | | | | | | | | |
| Anfangswert | Black | | | | | | | | | |
| 10 Adj Edge Col | Einstellbereich | H | 0.0 bis 359.9 | S | 0.0 bis 100.0 | L | 0.0 bis 108.0 | | | |
| Anfangswert | H | | 0.0 | S | | 0.0 | L | | 0.0 | |
| 5 | KEY Adjust Menu | 1 Clip | Einstellbereich | 0.0 bis 108.0 | | | | | | |
| | | Anfangswert | 0.0 | | | | | | | |
| | | 2 Gain | Einstellbereich | 0.0 bis 200.0 | | | | | | |
| | | Anfangswert | 100.0 | | | | | | | |
| | | 3 Density | Einstellbereich | 0.0 bis 100.0 | | | | | | |
| | | Anfangswert | 100.0 | | | | | | | |
| | | 4 Invert | Einstellbereich | On, Off | | | | | | |
| | | Anfangswert | Off | | | | | | | |
| 5 Mask | Einstellbereich | On, Off | | | | | | | | |
| Anfangswert | Off | | | | | | | | | |
| 6 Mask Adjust1 | Einstellbereich | L | -50.00 bis 50.00 | R | -50.00 bis 50.00 | | | | | |
| Anfangswert | L | | -25.00 | R | | 25.00 | | | | |
| 7 Mask Adjust2 | Einstellbereich | T | -50.00 bis 50.00 | B | -50.00 bis 50.00 | | | | | |
| Anfangswert | T | | 25.00 | B | | -25.00 | | | | |
| 8 Mask Invert | Einstellbereich | On, Off | | | | | | | | |
| Anfangswert | Off | | | | | | | | | |
| 6 | ChromaKey Menu | 1 Marker | Einstellbereich | On, Off | | | | | | |
| | | Anfangswert | Off | | | | | | | |
| | | 2 Sample | Einstellbereich | Start | | | | | | |
| | | Anfangswert | Start | | | | | | | |
| | | 3 Marker Pos | Einstellbereich | X | -50.00 bis 50.00 | Y | -50.00 bis 50.00 | S | 0.00 bis 25.00 | |
| | | Anfangswert | X | | 0.00 | Y | | 0.00 | S | 10.00 |
| | | 4 Marker Aspect | Einstellbereich | -50.00 bis 50.00 | | | | | | |
| | | Anfangswert | 0.00 | | | | | | | |
| | | 5 Ref Adjust | Einstellbereich | H | 0.0 bis 359.9 | S | 0.0 bis 100.0 | L | 0.0 bis 108.0 | |
| Anfangswert | H | | 354.0 | S | | 100.0 | L | | 7.0 | |
| 6 Y-Influence | Einstellbereich | 0.0 bis 100.0 | | | | | | | | |
| Anfangswert | 0.0 | | | | | | | | | |
| 7 Radius | Einstellbereich | H | 0.0 bis 100.0 | S | 0.0 bis 100.0 | | | | | |
| Anfangswert | H | | 100.0 | S | | 50.0 | | | | |
| 8 Soft | Einstellbereich | 0.0 bis 100.0 | | | | | | | | |
| Anfangswert | 0.0 | | | | | | | | | |
| 9 Cancel | Einstellbereich | 0.0 bis 100.0 | | | | | | | | |
| Anfangswert | 0.0 | | | | | | | | | |

Tabelle der Menüposten

| Nr. | Untermenü | Einstellungsposten | Einstellung |
|----------------------------|---|--------------------|---|
| 7 | MultiView Pattern Menu *****: Name des gegenwärtig eingestellten Materials | 1 Split | Einstellbereich 4Split, 5-aSplit, 5-bSplit, 6-aSplit, 6-bSplit, 9Split, 10-aSplit, 10-bSplit |
| | | | Anfangswert 10-aSplit |
| | | 2 Pos1 Source | Einstellbereich SDI-IN1 bis 4(*****), DVI-IN(*****), CBGD, FMEM1, FMEM2, PGM, PVW, KEY OUT, AUX |
| | | | Anfangswert PGM |
| | | 3 Pos2 Source | Einstellbereich SDI-IN1 bis 4(*****), DVI-IN(*****), CBGD, FMEM1, FMEM2, PGM, PVW, KEY OUT, AUX |
| | | | Anfangswert PVW |
| | | 4 Pos3 Source | Einstellbereich SDI-IN1 bis 4(*****), DVI-IN(*****), CBGD, FMEM1, FMEM2, PGM, PVW, KEY OUT, AUX |
| | | | Anfangswert SDI-IN1(*****) |
| | | 5 Pos4 Source | Einstellbereich SDI-IN1 bis 4(*****), DVI-IN(*****), CBGD, FMEM1, FMEM2, PGM, PVW, KEY OUT, AUX |
| | | | Anfangswert SDI-IN2(*****) |
| | | 6 Pos5 Source | Einstellbereich SDI-IN1 bis 4(*****), DVI-IN(*****), CBGD, FMEM1, FMEM2, PGM, PVW, KEY OUT, AUX |
| Anfangswert SDI-IN3(*****) | | | |
| 7 Pos6 Source | Einstellbereich SDI-IN1 bis 4(*****), DVI-IN(*****), CBGD, FMEM1, FMEM2, PGM, PVW, KEY OUT, AUX | | |
| | Anfangswert SDI-IN4(*****) | | |
| 8 Pos7 Source | Einstellbereich SDI-IN1 bis 4(*****), DVI-IN(*****), CBGD, FMEM1, FMEM2, PGM, PVW, KEY OUT, AUX | | |
| | Anfangswert DVI-IN(*****) | | |
| 9 Pos8 Source | Einstellbereich SDI-IN1 bis 4(*****), DVI-IN(*****), CBGD, FMEM1, FMEM2, PGM, PVW, KEY OUT, AUX | | |
| | Anfangswert FMEM1 | | |
| 10 Pos9 Source | Einstellbereich SDI-IN1 bis 4(*****), DVI-IN(*****), CBGD, FMEM1, FMEM2, PGM, PVW, KEY OUT, AUX | | |
| | Anfangswert FMEM2 | | |
| 11 Pos10 Source | Einstellbereich SDI-IN1 bis 4(*****), DVI-IN(*****), CBGD, FMEM1, FMEM2, PGM, PVW, KEY OUT, AUX | | |
| | Anfangswert AUX | | |
| 8 | MultiView Out/Frame Menu | 1 Frame | Einstellbereich LUM0%, LUM25%, LUM50%, LUM75%, LUM100%, Off |
| | | | Anfangswert LUM75% |
| | | 2 Character | Einstellbereich LUM0%, LUM25%, LUM50%, LUM75%, LUM100%, Off |
| | | | Anfangswert LUM75% |
| | | 3 Label | Einstellbereich On, Off |
| | | | Anfangswert On |
| 4 Tally | Einstellbereich Red, Red+Green, Off | | |
| | Anfangswert Red+Green | | |
| 5 Level Meter | Einstellbereich On, Off | | |
| | Anfangswert Off | | |
| 6 Input Status | Einstellbereich On, Off | | |
| | Anfangswert On | | |
| 9 | XPT SW Assign Menu *****: Name des gegenwärtig eingestellten Materials | 1 XPT1 | Einstellbereich SDI-IN1 bis 4(*****), DVI-IN(*****), FMEM1, FMEM2, CBGD, CBAR, Black, NoAssign |
| | | | Anfangswert SDI-IN1(*****) |
| | | 2 XPT2 | Einstellbereich SDI-IN1 bis 4(*****), DVI-IN(*****), FMEM1, FMEM2, CBGD, CBAR, Black, NoAssign |
| | | | Anfangswert SDI-IN2(*****) |
| | | 3 XPT3 | Einstellbereich SDI-IN1 bis 4(*****), DVI-IN(*****), FMEM1, FMEM2, CBGD, CBAR, Black, NoAssign |
| | | | Anfangswert SDI-IN3(*****) |
| | | 4 XPT4 | Einstellbereich SDI-IN1 bis 4(*****), DVI-IN(*****), FMEM1, FMEM2, CBGD, CBAR, Black, NoAssign |
| | | | Anfangswert SDI-IN4(*****) |

Tabelle der Menüposten

| Nr. | Untermenü | Einstellungsposten | Einstellung | | | |
|------------------|--|---|-----------------|---|---------------|----------------|
| 9 | XPT SW Assign Menu *****: Name des gegenwärtig eingestellten Materials | 5 XPT5 | Einstellbereich | SDI-IN1 bis 4(*****), DVI-IN(*****), FMEM1, FMEM2, CBGD, CBAR, Black, NoAssign | | |
| | | | Anfangswert | DVI-IN(*****) | | |
| | | 6 XPT6 | Einstellbereich | SDI-IN1 bis 4(*****), DVI-IN(*****), FMEM1, FMEM2, CBGD, CBAR, Black, NoAssign | | |
| | | | Anfangswert | FMEM1 | | |
| | | 7 XPT7 | Einstellbereich | SDI-IN1 bis 4(*****), DVI-IN(*****), FMEM1, FMEM2, CBGD, CBAR, Black, NoAssign | | |
| | | | Anfangswert | FMEM2 | | |
| | | 8 XPT8 | Einstellbereich | SDI-IN1 bis 4(*****), DVI-IN(*****), FMEM1, FMEM2, CBGD, CBAR, Black, NoAssign | | |
| | | | Anfangswert | CBGD | | |
| | | 9 XPT9 | Einstellbereich | SDI-IN1 bis 4(*****), DVI-IN(*****), FMEM1, FMEM2, CBGD, CBAR, Black, NoAssign | | |
| | | | Anfangswert | CBAR | | |
| 10 XPT10 | Einstellbereich | SDI-IN1 bis 4(*****), DVI-IN(*****), FMEM1, FMEM2, CBGD, CBAR, Black, NoAssign | | | | |
| | Anfangswert | Black | | | | |
| 10 | Input Menu *****: Name des gegenwärtig eingestellten Materials | 1 SDI-IN1(*****) | Nur Anzeige | | | |
| | | 2 SDI-IN2(*****) | | | | |
| | | 3 SDI-IN3(*****) | | | | |
| | | 4 SDI-IN4(*****) | | | | |
| | | 5 DVI-IN(*****) | | | | |
| 10.1 | Input Menu/SDI-IN1 (*****) *****: Name des gegenwärtig eingestellten Materials | 1 Mode | Einstellbereich | Normal, DbyD | | |
| | | | Anfangswert | Normal | | |
| | | 2 Freeze Select | Einstellbereich | Frame, Field | | |
| | | | Anfangswert | Frame | | |
| | | 3 Freeze | Einstellbereich | On, Off | | |
| | | | Anfangswert | Off | | |
| | | 4 Name Type | Einstellbereich | Default, Preset, User, CAM Name | | |
| | | | Anfangswert | Default | | |
| | | 5 Name | Einstellbereich | Max. 10 Zeichen können eingestellt werden | | |
| | | | Anfangswert | INPUT1 | | |
| 6 VPrc/YGain/Ped | Einstellbereich | On, Off | Y | 0.0 bis 200.0 | P | -20.0 bis 20.0 |
| | Anfangswert | Off | | 100.0 | | 0.0 |
| 7 VPrc:CGain/Hue | Einstellbereich | C | 0.0 bis 200.0 | H | 0.0 bis 359.9 | |
| | Anfangswert | | | | | |
| 10.2 | Input Menu/SDI-IN2 (*****) *****: Name des gegenwärtig eingestellten Materials | 1 Mode | Einstellbereich | Normal, DbyD | | |
| | | | Anfangswert | Normal | | |
| | | 2 Freeze Select | Einstellbereich | Frame, Field | | |
| | | | Anfangswert | Frame | | |
| | | 3 Freeze | Einstellbereich | On, Off | | |
| | | | Anfangswert | Off | | |
| | | 4 Name Type | Einstellbereich | Default, Preset, User, CAM Name | | |
| | | | Anfangswert | Default | | |
| | | 5 Name | Einstellbereich | Max. 10 Zeichen können eingestellt werden | | |
| | | | Anfangswert | INPUT2 | | |
| 6 VPrc/YGain/Ped | Einstellbereich | On, Off | Y | 0.0 bis 200.0 | P | -20.0 bis 20.0 |
| | Anfangswert | Off | | 100.0 | | 0.0 |
| 7 VPrc:CGain/Hue | Einstellbereich | C | 0.0 bis 200.0 | H | 0.0 bis 359.9 | |
| | Anfangswert | | | | | |

Tabelle der Menüposten

DEUTSCH

| Nr. | Untermenü | Einstellungsposten | Einstellung | | | | | |
|-------------------|---|-----------------------------|-----------------|---|---------------------|----------------|--|--|
| 10.3 | Input Menu/SDI-IN3 (***** *****: Name des gegenwärtig eingestellten Materials | 1 Mode | Einstellbereich | Normal, DbyD, UC, Auto | | | | |
| | | | Anfangswert | Normal | | | | |
| | | 2 Freeze Select | Einstellbereich | Frame, Field | | | | |
| | | | Anfangswert | Frame | | | | |
| | | 3 Freeze | Einstellbereich | On, Off | | | | |
| | | | Anfangswert | Off | | | | |
| | | 4 Name Type | Einstellbereich | Default, Preset, User, CAM Name | | | | |
| | | | Anfangswert | Default | | | | |
| | | 5 Name | Einstellbereich | Max. 10 Zeichen können eingestellt werden | | | | |
| | | | Anfangswert | INPUT3 | | | | |
| 6 VPrc/YGain/Ped | Einstellbereich | On, Off | Y | 0.0 bis 200.0 | P | -20.0 bis 20.0 | | |
| | Anfangswert | Off | | 100.0 | | 0.0 | | |
| 7 VPrc:CGain/Hue | Einstellbereich | C | 0.0 bis 200.0 | H | 0.0 bis 359.9 | | | |
| | Anfangswert | | 100.0 | | 0.0 | | | |
| 8 UC:Scale/ECPos | Einstellbereich | S | SQ, EC, LB | E | Center, Left, Right | | | |
| | Anfangswert | | SQ | | Center | | | |
| 9 UC:Size | Einstellbereich | S | 100 bis 110 | | | | | |
| | Anfangswert | | 100 | | | | | |
| 10 UC:Mvdet/Sharp | Einstellbereich | M | 1 bis 5 | S | 1 bis 5 | | | |
| | Anfangswert | | 3 | | 3 | | | |
| 10.4 | Input Menu/SDI-IN4 (***** *****: Name des gegenwärtig eingestellten Materials | 1 Mode | Einstellbereich | Normal, DbyD, UC, Auto | | | | |
| | | | Anfangswert | Normal | | | | |
| | | 2 Freeze Select | Einstellbereich | Frame, Field | | | | |
| | | | Anfangswert | Frame | | | | |
| | | 3 Freeze | Einstellbereich | On, Off | | | | |
| | | | Anfangswert | Off | | | | |
| | | 4 Name Type | Einstellbereich | Default, Preset, User, CAM Name | | | | |
| | | | Anfangswert | Default | | | | |
| | | 5 Name | Einstellbereich | Max. 10 Zeichen können eingestellt werden | | | | |
| | | | Anfangswert | INPUT4 | | | | |
| 6 VPrc/YGain/Ped | Einstellbereich | On, Off | Y | 0.0 bis 200.0 | P | -20.0 bis 20.0 | | |
| | Anfangswert | Off | | 100.0 | | 0.0 | | |
| 7 VPrc:CGain/Hue | Einstellbereich | C | 0.0 bis 200.0 | H | 0.0 bis 359.9 | | | |
| | Anfangswert | | 100.0 | | 0.0 | | | |
| 8 UC:Scale/ECPos | Einstellbereich | S | SQ, EC, LB | E | Center, Left, Right | | | |
| | Anfangswert | | SQ | | Center | | | |
| 9 UC:Size | Einstellbereich | S | 100 bis 110 | | | | | |
| | Anfangswert | | 100 | | | | | |
| 10 UC:Mvdet/Sharp | Einstellbereich | M | 1 bis 5 | S | 1 bis 5 | | | |
| | Anfangswert | | 3 | | 3 | | | |
| 10.5 | Input Menu/DVI-IN (***** *****: Name des gegenwärtig eingestellten Materials | 1 Freeze | Einstellbereich | On, Off | | | | |
| | | | Anfangswert | Off | | | | |
| | | 2 Name Type | Einstellbereich | Default, Preset, User, CAM Name | | | | |
| | | | Anfangswert | Default | | | | |
| | | 3 Name | Einstellbereich | Max. 10 Zeichen können eingestellt werden | | | | |
| | | | Anfangswert | INPUT5 | | | | |
| | | 4 Scale | Einstellbereich | Fit-V, Fit-H, FULL | | | | |
| | | | Anfangswert | Fit-V | | | | |
| | | ----- <DVI-IN Status> ----- | | | | | | |
| | | | Size | | ***** | | | |
| | H-Freq | Nur Anzeige | **.* kHz | | | | | |
| | V-Freq | | **.* Hz | | | | | |
| | Dot Clock | | **.* MHz | | | | | |

Tabelle der Menüposten

| Nr. | Untermenü | Einstellungsposten | Einstellung | | | | |
|-----------------|-----------------|---|-----------------|--|----|--|--|
| 11 | Output Menu | 1 SDI-OUT1 | Einstellbereich | PGM, PVW, CLN, AUX, MV, KEY OUT | | | |
| | | | Anfangswert | PGM | | | |
| | | 2 SDI-OUT2 | Einstellbereich | PGM, PVW, CLN, AUX, MV, KEY OUT | | | |
| | | | Anfangswert | PVW | | | |
| | | 3 DVI-OUT | Einstellbereich | PGM, PVW, CLN, AUX, MV, KEY OUT | | | |
| | | | Anfangswert | AUX | | | |
| | | 4 SDI-OUT:Limit | Einstellbereich | Off, 108, 104, 100 | | | |
| Anfangswert | Off | | | | | | |
| 5 DVI-OUT:Size | Einstellbereich | Auto, XGA, WXGA, SXGA, WSXGA+, UXGA, WUXGA, 1080/59.94p, 1080/50p | | | | | |
| | Anfangswert | Auto | | | | | |
| 6 DVI-OUT:Scale | Einstellbereich | Fit-V, Fit-H, FULL | | | | | |
| | Anfangswert | Fit-V | | | | | |
| 7 DVI-OUT:Mvdet | Einstellbereich | 1 bis 5 | | | | | |
| | Anfangswert | 3 | | | | | |
| 12 | USER/FMEM Menu | 1 USER1 | Einstellbereich | PinP Preset, WIPE Preset, PinP PVW, KEY PVW, GPI Input, GPI Output, CamCont Link, AUX Transition, PinP Transition, EFFDSL, StrFMEM1, StrFMEM2, No Assign | | | |
| | | | Anfangswert | PinP Preset | | | |
| | | 2 USER2 | Einstellbereich | PinP PVW, KEY PVW, GPI Input, GPI Output, CamCont Link, AUX Transition, PinP Transition, EFFDSL, StrFMEM1, StrFMEM2, No Assign | | | |
| | | | Anfangswert | — | | | |
| | | 3 USER3 | Einstellbereich | PinP PVW, KEY PVW, GPI Input, GPI Output, CamCont Link, AUX Transition, PinP Transition, EFFDSL, StrFMEM1, StrFMEM2, No Assign | | | |
| | | | Anfangswert | — | | | |
| | | 4 USER4 | Einstellbereich | PinP PVW, KEY PVW, GPI Input, GPI Output, CamCont Link, AUX Transition, PinP Transition, EFFDSL, StrFMEM1, StrFMEM2, No Assign | | | |
| Anfangswert | — | | | | | | |
| 5 FMEM Select | Einstellbereich | FMEM1, FMEM2 | | | | | |
| | Anfangswert | FMEM1 | | | | | |
| 6 AUX To FMEM | Einstellbereich | Rv | On, Off | EX | On | | |
| | Anfangswert | | Off | | On | | |
| 7 FMEM Mode | Einstellbereich | M | Auto, Manu | EX | On | | |
| | Anfangswert | | Auto | | On | | |

Tabelle der Menüposten

| Nr. | Untermenü | Einstellungsposten | Einstellung | |
|-----------------|-----------------|---------------------------|-----------------|--|
| 13 | Operation Menu | 1 OSD OUT | Einstellbereich | SDI-OUT2, DVI-OUT, SDI-OUT2+DVI-OUT |
| | | | Anfangswert | SDI-OUT2+DVI-OUT |
| | | 2 OSD Size | Einstellbereich | FULL, Upper-Left, Upper-Right, Lower-Right, Lower-Left |
| | | | Anfangswert | FULL |
| | | 3 OSD Back | Einstellbereich | On, Off |
| | | | Anfangswert | On |
| | | 4 Key Priority | Einstellbereich | PinP over KEY, KEY over PinP |
| | | | Anfangswert | PinP over KEY |
| | | 5 Bus Mode | Einstellbereich | A/B, PGM(A)/PST(B), PGM(B)/PST(A) |
| | | | Anfangswert | PGM(A)/PST(B) |
| | | 6 Time Unit | Einstellbereich | Sec, Frame |
| Anfangswert | Sec | | | |
| 7 Slide Lever | Einstellbereich | BKGD, KEY, PinP, NoAssign | | |
| | Anfangswert | BKGD | | |
| 8 GPI Input | Einstellbereich | Enable, Disable | | |
| | Anfangswert | Enable | | |
| 9 GPI Output | Einstellbereich | Enable, Disable | | |
| | Anfangswert | Enable | | |
| 10 CamCont Link | Einstellbereich | On, Off | | |
| | Anfangswert | Off | | |
| 11 SYSTEM Menu | Einstellbereich | Unlocked, Locked | | |
| | Anfangswert | Unlocked | | |
| 14 | SYSTEM Menu | 1 Format | Einstellbereich | 1080/59.94i, 1080/50i, 1080/24PsF, 1080/23.98PsF, 720/59.94p, 720/50p, 480/59.94i, 576/50i |
| | | | Anfangswert | 1080/59.94i |
| | | 2 HiResMV | Einstellbereich | On, Off |
| | | | Anfangswert | Off |
| | | 3 16:9SQ | Einstellbereich | On, Off |
| | | | Anfangswert | Off |
| | | 4 AUX Anci | Einstellbereich | On, Off |
| | | | Anfangswert | Off |
| | | 5 PGM Anci | Einstellbereich | On, Off |
| | | | Anfangswert | Off |
| | | 6 PVW Anci | Einstellbereich | On, Off |
| Anfangswert | Off | | | |
| 7 MV Anci | Einstellbereich | PGM, PVW, Off | | |
| | Anfangswert | Off | | |
| 8 Initial | Einstellbereich | Yes, No | | |
| | Anfangswert | No | | |
| 9 IP Address | Einstellbereich | — | | |
| | Anfangswert | 192.168.0.8 | | |
| 10 Subnet Mask | Einstellbereich | — | | |
| | Anfangswert | 255.255.255.0 | | |
| 11 Gateway | Einstellbereich | — | | |
| | Anfangswert | 192.168.0.1 | | |
| 15 | SYSTEM Status | SYSTEM Ver. | Nur Anzeige | *.*.*.* |
| | | SOFT Ver. | | **** |
| | | GLUE FPGA Ver. | | **** |
| | | MAIN FPGA Ver. | | **** |
| | | FONT Ver. | | **** |
| | | MAC Address | | *-*-*-*-*-*-*-* |
| | | FAN | | Alarm, NoAlarm |
| | | Power | | Alarm, NoAlarm |
| Temperature | Alarm, NoAlarm | | | |

Tabelle der Menüposten

| Nr. | Untermenü | Einstellungsposten | Einstellung | |
|-------------------------|----------------------|--------------------|-------------|---|
| | BUS Assign Status | XPT SW | Nur Anzeige | 1 bis 10 |
| *****: | Name des gegenwärtig | XPT SW Assign | | SDI-IN1 bis 4(*****), DVI-IN(*****), FMEM1, FMEM2, CBGD, CBAR, Black, NoAssign |
| eingestellten Materials | | PGM | | |
| | | PVW | | |
| | | AUX | | |
| | | PinP | | |
| | | KEY Fill | | |
| | | KEY Source | | |

Anhang (Glossar)

Im Folgenden werden die in dieser Anleitung verwendeten Begriffe definiert.

| Begriff | Erläuterung |
|--|--|
| AB Bus system AB-Bus-System | Ein Bus-Steuermodus. Durch Ausführung eines Übergangs werden die Signale von A-Bus und B-Bus abwechselnd zu den Programmbildern ausgegeben. |
| Ancillary Data Zusatzdaten | Die Hilfsdaten außer den Videosignalen, die innerhalb des Datenstroms der seriellen Videoschnittstelle übertragen werden. Die in die vertikale Austastlücke eingeblendeten Daten werden mit V-Zusatzdaten (VANC) bezeichnet. |
| Aspect ratio Bildseitenverhältnis | Das Verhältnis zwischen den horizontalen und vertikalen Abmessungen eines Bilds oder Bildschirms. Es beträgt 16:9 für das HD-Format und 4:3 für das SD-Format. |
| AUX [Auxiliary Bus] [Hilfs-Bus] | Ein Reservebus, der durch andere Signale außer den Hauptleitungs-Ausgangssignalen umgeschaltet werden kann. |
| Border Rand | Der Bereich oder Rand, der zur Kante eines Wipes oder Keys hinzugefügt wird. Seine Breite und Farbe können eingestellt werden. Die Unschärfe des Bereichs um einen Rand nennt man den Soft-Effekt. |
| Chroma key Chroma-Key | Dieser Begriff bezieht sich auf die Funktion zur Erzeugung der Key-Signale auf der Basis der Farbinformation der Videosignale und auf die Kombination der Keys. |
| Clip | Der Schwellenpegel der Luminanz, wenn Key-Signale von einer Key-Quelle erzeugt werden. |
| Colour Background Farbhintergrund | Die Signale, die vom internen Farbgenerator ausgegeben und als Hintergrundbild verwendet werden. |
| Cut | Dieser Begriff bezieht sich auf den Effekt, bei dem die Anzeige augenblicklich auf das nächste Bild umgeschaltet wird. |
| Density Dichte | Ein Parameter, der zur Einstellung der Dichte der Key-Signale verwendet wird. |
| Dot by Dot | Diese Funktion behandelt Bilder als solche im Originalformat (1×). Bei Verwendung der Funktion "PinP" können SD-Bilder mit HD-Bildern kombiniert werden, ohne dass eine Verschlechterung der Bildqualität auftritt. |
| DVI-D [Digital Visual Interface Digital] | Dies ist ein Video-Schnittstellenstandard. Nur digitale Signale werden von DVI-D verarbeitet. |
| Embedded Audio Eingebetteter Ton | Dieser Begriff bezieht sich auf die Audiodatenpakete, die im Datenstrom der seriellen Videoschnittstelle übertragen werden. |
| Flip Flop system (PGM/PST system) Flip-Flop-System (PGM/PST-System) | Ein Bus-Steuermodus. Die vom Programmbus ausgewählten Signale werden immer als Programmbilder ausgegeben. Durch Ausführung eines Übergangs erfolgt eine Umschaltung zwischen den Programmbus- und den Vorwahlbusignalen. |
| Frame Memory Vollbildspeicher | Ein Speicher, der die einem Vollbild entsprechenden Videosignale speichern kann. |
| Frame Synchronizer | Eine Funktion, welche die Synchronisierung von nicht synchronisierten Video-Eingangssignalen anpasst. |
| Freeze | Eine Funktion, die ein Standbild fortgesetzt anzeigt und dadurch den Eindruck erzeugt, dass das Bild "eingefroren" ist. |
| FTB [Fade to Black] [Ausblenden zu Schwarz] | Dies ist ein Effekt, bei dem das Programmbild zu einem schwarzen Bildschirm ausgeblendet wird. |
| GPI [General Purpose Interface] | Schnittstellensignale, die automatische Übergänge von einer externen Quelle aus steuern. |
| Hue Farbton | Der Farbton der Videosignale. |
| Key Edge Key-Kante | Der Rand oder Schatten, der den Kanten von Keys hinzugefügt wird. |

Anhang (Glossar)

| Begriff | Erläuterung |
|--|--|
| Key Fill | Ein Signal, das Key-Kombinationsverarbeitung verwendet, um die Flächen auszufüllen, die von den Key-Signalen frei gelassen worden sind. |
| Key Gain Key-Verstärkung | Ein Parameter, der zur Einstellung der Amplitude der Key-Signale verwendet wird. |
| Key Invert | Eine Funktion zur Umkehrung der Key-Signale. |
| Key Mask Key-Maske | Dies ist eine Funktion, bei welcher der Bereich für die Key-Kombination mithilfe des Kastenmusters usw. festgelegt wird. Wenn nur ein Teil des Key- Signalbereichs verwendet wird, erfolgt die Ausführung der Key-Kombination unter Maskierung des unnötigen Bereichs. |
| Key Source Key-Quelle | Die Videosignale zur Erzeugung der Key-Signale. |
| Linear Key Linear-Key | Eine Funktion, die Keys kombiniert und dazu Monochrom-Key-Signale mit Abstufungen in ihren Umrissen als Referenz verwendet. |
| Lum [Luminance] [Luminanz] | Der Helligkeitsanteil der Videosignale. |
| Luminance Key Luminanz-Key | Eine Funktion, die Key-Signale auf der Basis der Luminanz-Information (Helligkeit) der Videosignale erzeugt, um Keys zu kombinieren. |
| ME [Mix Effect] | Eine Video-Effektvorrichtung, die eine Reihe von Videosignalen kombiniert, um Mix-, Wipe-, Key- und andere Videosignale zu erzeugen. |
| Mix | Ein Bildwechseleffekt, der durch Überlappen eines Bilds mit dem nächsten erzeugt wird. Dieser Effekt wird auch "Dissolve" (Überblendung) genannt. |
| Multi View Display Mehrfeldanzeige | Diese Funktion kombiniert mehrere Materialien und zeigt sie auf einem Bildschirm an. Sie ermöglicht die gleichzeitige Vorschau von PGM-, PVW- und Eingangssignalen auf einem einzigen Bildschirm. |
| OSD [On Screen Display] [Bildschirmanzeige] | Diese Funktion ermöglicht die Durchführung von Einstellungen auf den Menübildschirmen, die im Monitorausgang angezeigt werden. |
| PinP [Picture in Picture] [Bild in Bild] | Diese Funktion kombiniert das Bild eines Unterbildschirms mit dem Hintergrundbild. |
| PVW [Preview] [Vorschau] | Eine Funktion zur Vorprüfung des Bilds, das nach dem nächsten Übergang ausgegeben wird. Das Bild wird vom PVW-System ausgegeben. |
| PGM [Program Bus] [Programm-Bus] | Der Bus, der immer die Programm-Ausgangssignale führt. |
| PST [Preset Bus] [Vorwahl-Bus] | Der Bus, der die Programm-Ausgangssignale nach dem nächsten Hintergrundübergang führt. |
| Sat [Saturation] [Sättigung] | Damit bezeichnet man die Intensität des Chrominanzpegels der Videosignale. |
| SDI [Serial Digital Interface] | Ein Standard, nach dem Videosignale in verschiedenen SD- und HD-Formaten über ein einzelnes Koaxialkabel übertragen werden. |
| Self Key Eigen-Key | Eine Funktion, die Key-Signale von Key Fill-Signalen zur Kombination von Keys erzeugt. |
| Setup Data Setup-Daten | Ein Speicher, in dem die Steuerpultstatusse gespeichert und abgerufen werden können. Die Tastenwahlzustände sowie die Informationen von Rand-, Farb- und anderen Einstellungen können in diesem Speicher gesichert werden. |
| Tally | Ein Signal, das die Programmausgangszustände der Eingangssignale an ein externes Gerät ausgibt. Die LED, die den Programmausgangszustand am Steuerpult anzeigt, wird ebenfalls mit Tally bezeichnet. |

Anhang (Glossar)

| Begriff | Erläuterung |
|---|---|
| Transition Übergang | Eine Funktion zur Umschaltung von einem Bild auf ein anderes. Wipe, Mix und andere Effekte sind für die Bilder während des Wechsels verfügbar. |
| Trimming Beschnitt | Dies ist eine Funktion, mit der unnötige Teile am oberen, unteren, linken und/oder rechten Rand von den mit der PinP-Funktion kombinierten Bildern entfernt werden. |
| Up Converter Aufwärtskonverter | Dies ist eine Funktion, die Material im SD-Format in das höher auflösende HD-Format konvertiert. |
| Wipe | Ein Videoeffekt, bei dem ein Bild allmählich durch ein anderes ersetzt wird, wobei die Grenze zwischen den beiden Bildern nach einem vorgewählten Muster verschoben wird. |

Table des matières

| | | | |
|---|----------|--|-----------|
| Avant utilisation | 3 | 1-5. Fondu au noir FTB (fade to black)..... | 21 |
| Vue générale..... | 3 | 1-6. Signaux de couleur internes..... | 21 |
| En ce qui concerne le mode d'emploi..... | 3 | 1-7. Commutation de la sortie AUX..... | 22 |
| Marques commerciales et marques commerciales déposées ... | 3 | 1-7-1. Sélection du matériau de bus AUX..... | 22 |
| Au sujet du droit d'auteur et de la licence..... | 3 | 1-7-2. Transitions entre des matériaux AUX..... | 22 |
| Affichage des caractéristiques électriques..... | 3 | 1-8. Réglage des touches USER..... | 23 |
| Déni de la garantie..... | 3 | 1-9. Mémoires d'images..... | 24 |
| Sécurité de réseau..... | 3 | 1-9-1. Transfert d'images depuis le bus AUX..... | 24 |
| 1. Opérations de base | 4 | 1-9-2. Sauvegarde des images dans la mémoire flash..... | 25 |
| 1-1. Transitions de fond..... | 4 | 2. Réglages des signaux d'entrée/sortie | 26 |
| 1-1-1. Sélection du bus..... | 4 | 2-1. Réglages des signaux d'entrée..... | 26 |
| 1-1-2. Sélection du bus avec la fonction SHIFT..... | 4 | 2-1-1. Réglage du mode d'entrée..... | 27 |
| 1-1-3. Attribution de signaux à des touches de points de connexion..... | 4 | 2-1-2. Réglage du type de nom de matériau..... | 27 |
| 1-1-4. Sélection du mode de bus..... | 5 | 2-1-3. Réglage des noms des matériaux..... | 28 |
| 1-1-5. Sélection du type de transition..... | 5 | 2-1-4. Réglage de la méthode de gel..... | 28 |
| 1-1-6. Transitions manuelles..... | 5 | 2-1-5. Gel et annulation du gel des images d'entrée..... | 29 |
| 1-1-7. Transitions automatiques..... | 6 | 2-1-6. Réglage de la fonction de processus vidéo..... | 29 |
| 1-1-8. Transitions franches (Cut)..... | 6 | 2-1-7. Réglage du convertisseur vers le haut..... | 29 |
| 1-2. Transitions en volet (Wipe)..... | 7 | 2-1-8. Réglage du redimensionnement des images d'entrée..... | 30 |
| 1-2-1. Sélection du motif de volet..... | 7 | 2-1-9. Affichage des informations relatives aux images d'entrée..... | 33 |
| 1-2-2. Sélection du sens du volet..... | 7 | 2-2. Réglages des signaux de sortie..... | 34 |
| 1-2-3. Réglage de la largeur de la bordure et de l'effet de halo..... | 7 | 2-2-1. Attribution des signaux de sortie..... | 34 |
| 1-2-4. Réglage de la couleur de la bordure..... | 8 | 2-2-2. Réglage des zones de couleur..... | 34 |
| 1-2-5. Ajustement de la couleur de la bordure..... | 8 | 2-2-3. Réglage des signaux de sortie DVI-D..... | 34 |
| 1-2-6. Réglage de la position de départ du volet..... | 8 | 3. Réglages de l'affichage multi-vues | 36 |
| 1-2-7. Enregistrement et rappel des mémoires de pré-réglage..... | 8 | 3-1. Disposition de l'écran..... | 36 |
| 1-3. Incrustations (Key)..... | 9 | 3-2. Réglage des cadres et des caractères des fenêtres..... | 37 |
| 1-3-1. Combinaisons d'incrustations..... | 9 | 3-3. Réglage des affichages de Tally..... | 37 |
| 1-3-2. Réglage de priorité pour PinP et KEY..... | 9 | 3-4. Réglage des indicateurs de niveau..... | 38 |
| 1-3-3. Sélection des matériaux d'incrustation..... | 10 | 3-5. Réglage des repères des signaux d'entrée..... | 38 |
| 1-3-4. Transition d'incrustation..... | 10 | 4. Réglages du système | 39 |
| 1-3-5. Paramétrage d'incrustation (Key setup)..... | 11 | 4-1. Réglages du menu du système..... | 39 |
| 1-3-6. Réglages d'incrustation (KEY Adjust)..... | 13 | 4-1-1. Réglage du format vidéo..... | 39 |
| 1-3-7. Réglages d'incrustation en chrominance (ChromaKey)..... | 14 | 4-1-2. Réglage des données auxiliaires..... | 40 |
| 1-4. PinP (picture in picture)..... | 16 | 4-1-3. Initialisation du système..... | 41 |
| 1-4-1. Sélection des matériaux PinP..... | 16 | 4-1-4. Réglages du réseau..... | 41 |
| 1-4-2. Transition PinP..... | 16 | 4-2. Réglages du menu Operation..... | 42 |
| 1-4-3. Réglages de PinP..... | 17 | 4-2-1. Réglages OSD (affichage sur écran)..... | 42 |
| 1-4-4. Transition entre des matériaux PinP..... | 19 | 4-2-2. Autres réglages..... | 43 |
| 1-4-5. Fondu d'effet (effect dissolve)..... | 20 | 4-2-3. Affichages d'état des bus..... | 44 |
| 1-4-6. Sélection du mode Dot by Dot..... | 20 | 4-2-4. Affichages des versions..... | 44 |

Table des matières

| | |
|--|-----------|
| 5. Interfaces de commande de dispositif externe | 45 |
| 5-1. Connexion LAN | 45 |
| 5-2. TALLY/GPI | 45 |
| 6. Connexions avec un ordinateur | 46 |
| 6-1. Fonctions de transmission de données..... | 46 |
| 6-2. Connexions | 46 |
| 6-3. Installation du logiciel | 47 |
| 6-4. Opérations de base du logiciel..... | 47 |
| 6-5. Transfert de données d'images | 48 |
| 6-5-1. Transfert de données d'images de l'ordinateur vers l'appareil | 48 |
| 6-5-2. Transfert de données d'images de l'appareil vers l'ordinateur..... | 49 |
| 6-6. Transfert des données de configuration (Setup Data) | 50 |
| 6-6-1. Transfert des données de configuration de l'ordinateur vers l'appareil | 50 |
| 6-6-2. Transfert des données de configuration de l'appareil vers l'ordinateur..... | 50 |
| 6-7. Import des données du journal (Log Data) | 51 |
| 7. Fonction de liaison avec la télécommande de caméra | 52 |
| 7-1. Connexion de l'appareil avec l'AW-RP50 | 52 |
| 7-2. Fonctions pouvant être reliées | 53 |
| 7-2-1. Commutation des matériaux de bus du mélangeur ... | 53 |
| 7-2-2. Fonction d'assistance à la mise au point | 53 |
| 7-2-3. Affichage des informations des caméras | 54 |
| 7-2-4. Affichage de l'icône de caméra | 55 |
| 7-2-5. Manipulation des paramètres de l'appareil depuis l'AW-RP50..... | 55 |
| 7-2-6. Envoi et réception de l'information de Tally | 55 |
| Tableau des paramètres des menus | 56 |
| Annexe (glossaire) | 64 |

Organisation des modes d'emploi de ce modèle

- La documentation de ce mélangeur compact (ci-après dénommé "l'appareil") est divisée en deux manuels : la partie intitulée <Utilisation et réglages> (ce manuel dans le CD-ROM), et la partie intitulée <Les bases>. Avant d'installer l'appareil, prendre soin de lire <Les bases> pour assurer une installation correcte de l'appareil.

Avant utilisation

■ Vue générale

Cet appareil est un mélangeur vidéo numérique 1 ME, qui accepte de nombreux formats HD et SD.

Malgré sa compacité, il offre quatre entrées SDI, une entrée DVI-D, deux sorties SDI et une sortie DVI-D.

En plus de ses nombreuses possibilités de transitions de fond, faisant appel aux fonctions cut (transition franche), mix (fondu) et wipe (volet), un canal de keyer (incrustateur) et un canal PinP (picture-in-picture) permettent de réaliser des productions vidéo variées.

Par ailleurs, grâce à l'affichage multi-vues, l'écran d'un moniteur peut être divisé en plusieurs sections et afficher jusqu'à dix images. Cela permet de réduire le nombre de moniteurs et de configurer un système de faible encombrement à peu de frais.

Grâce à la connexion IP, il est possible de créer un environnement opérationnel dans lequel sont reliés l'appareil, la caméra HD intégrée AW-HE50 et la télécommande de caméra AW-RP50.

■ En ce qui concerne le mode d'emploi

- Pour faciliter la lecture de ce manuel, le numéro de modèle AW-HS50E est abrégé sous la forme "AW-HS50". De la même manière, les numéros de modèle AW-HE50HE et AW-HE50SE sont abrégés sous la forme "AW-HE50", et l'AW-RP50E sous la forme "AW-RP50".
- Dans ce manuel, les expressions "ensemble tête panoramique et caméra" et "caméra intégrée avec tête panoramique" sont toutes les deux abrégées sous la forme "**caméra distante**", sauf aux endroits où des équipements spécifiques sont mentionnés.

■ Marques commerciales et marques commerciales déposées

- Microsoft, Windows, Windows Vista, Windows 7 et Internet Explorer sont ou des marques commerciales déposées ou des marques commerciales de la firme Microsoft Corporation aux États-Unis d'Amérique et dans d'autres pays.
- Intel et Intel Core sont des marques commerciales ou des marques commerciales déposées de la firme Intel Corporation ou de ses filiales aux États-Unis et dans d'autres pays.
- Adobe et Reader sont soit des marques commerciales déposées soit des marques commerciales de la firme Adobe Systems Incorporated aux États-Unis d'Amérique et/ou dans d'autres pays.
- Les autres noms de compagnies et de produits contenus dans ce mode d'emploi peuvent être marques commerciales ou des marques commerciales déposées de leurs propriétaires respectifs.

■ Au sujet du droit d'auteur et de la licence

La distribution, la copie, le démontage, l'inversion en conformité, l'inversion d'ingénierie et également l'exportation en violation aux lois de l'exportation du logiciel fourni avec cet appareil sont formellement interdits.

■ Affichage des caractéristiques électriques

Le nom de l'appareil, le numéro du modèle et ses caractéristiques électriques sont indiqués sur le panneau inférieur de l'appareil.

■ Dénier de la garantie

EN AUCUN CAS Panasonic System Networks Co., Ltd. NE SERA TENU POUR RESPONSABLE POUR TOUTE PARTIE OU TOUTE PERSONNE, À L'EXCEPTION DU REMPLACEMENT OU D'UNE MAINTENANCE RAISONNABLE DE CE PRODUIT POUR LES CAS CITÉS, INCLUS MAIS NON LIMITÉS À CE QUI SUIT:

- ① TOUT DÉGÂT ET PERTE, Y COMPRIS SANS LIMITATION, DIRECT OU INDIRECT, SPÉCIAL, IMPORTANT OU EXEMPLAIRE, SURVENANT OU CONCERNANT LE PRODUIT;
- ② BLESSURE PERSONNELLE OU TOUT DÉGÂT CAUSÉS PAR UN USAGE NON APPROPRIÉ OU UNE UTILISATION NÉGLIGENTE DE L'UTILISATEUR;
- ③ DÉMONTAGE, RÉPARATION OU MODIFICATION NON AUTORISÉS DU PRODUIT EFFECTUÉS PAR L'UTILISATEUR;
- ④ INCOMMODITÉ OU TOUTE PERTE SURVENANT LORSQUE LES IMAGES NE SONT PAS AFFICHÉES DÙ À TOUTE RAISON OU CAUSE Y COMPRIS TOUTE PANNE OU PROBLÈME DU PRODUIT;
- ⑤ TOUT PROBLÈME, INCOMMODITÉ IMPORTANTE OU PERTE OU ENDOMMAGEMENT, SURVENANT DU SYSTÈME COMBINÉ PAR LES APPAREILS DE TIERS;
- ⑥ TOUS DÉRANGEMENTS, DOMMAGES OU PERTES OCCASIONNÉS PAR DES ACCIDENTS DUS À UNE MÉTHODE D'INSTALLATION INADÉQUATE OU TOUT FACTEUR AUTRE QU'UN DÉFAUT DU PRODUIT MÊME.
- ⑦ PERTES DE DONNÉES ENREGISTRÉES PROVOQUÉES PAR UNE PANNE;
- ⑧ TOUS DOMMAGES, PLAINTES, ETC. DUS À UNE PERTE OU UNE FUITE DE DONNÉES D'IMAGES OU DE DONNÉES DE RÉGLAGE SAUVEGARDEES SUR CET APPAREIL OU DANS UN ORDINATEUR PERSONNEL.

■ Sécurité de réseau

Avec l'utilisation de cet appareil raccordé à un réseau, votre attention est attirée sur les risques de sécurité suivants que cela représente.

- ① Fuites ou vol des informations par l'intermédiaire de cet appareil
- ② L'utilisation de cet appareil pour exécuter des opérations illégales par des personnes aux intentions malveillantes
- ③ Interférence ou interruption de cet appareil par des personnes aux intentions malveillantes

Il va de votre responsabilité pour prendre toutes les précautions nécessaires qui sont décrites ci-dessous afin de vous mettre l'abri contre tous les risques de sécurité indiqués ci-dessus.

- Se servir de cet appareil dans un réseau sécurisé par un pare-feu, etc.
- Si cet appareil est connecté à un réseau comprenant plusieurs ordinateurs personnels, s'assurer que le système n'est pas directement infecté par des virus informatiques ou tout autre entité malveillantes (se servir d'un programme anti-virus, d'un programme anti-espion régulièrement mis à jour, etc.).
- Éviter les connexions faisant appel à des lignes publiques.

1. Opérations de base

1-1. Transitions de fond

1-1-1. Sélection du bus

Appuyer sur une des touches de points de connexion de bus A ou de bus B pour sélectionner le matériau pour lequel la transition de fond doit être exécutée.

Quand le matériau est sélectionné, le témoin de la touche qui a été actionnée s'allume.

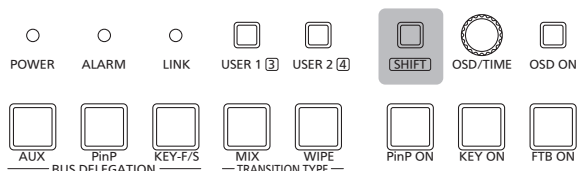

1-1-2. Sélection du bus avec la fonction SHIFT

Les touches de points de connexion 6 à 10 peuvent être sélectionnées pendant que la touche SHIFT est tenue enfoncée.

Quand des matériaux des touches de points de connexion 6 à 10 sont sélectionnés, le voyant SHIFT situé à droite des touches de points de connexion A et B s'allume.

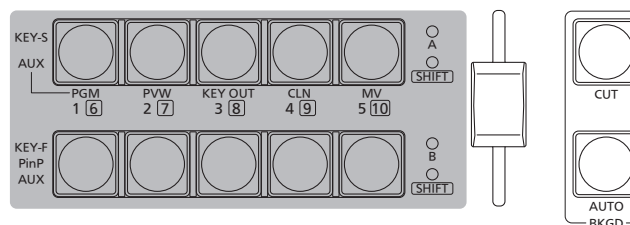

1-1-3. Attribution de signaux à des touches de points de connexion

Des signaux d'entrée vidéo externes et des signaux générés en interne peuvent être attribués aux touches de points de connexion 1 à 10.

[9] XPT SW Assign Menu

1. XPT1
à
10. XPT10

| [9] XPT SW Assign Menu | | |
|------------------------|---------|------------|
| > 1. XPT1 | SDI-IN1 | (INPUT1) |
| 2. XPT2 | SDI-IN2 | (INPUT2) |
| 3. XPT3 | SDI-IN3 | (INPUT3) |
| 4. XPT4 | SDI-IN4 | (INPUT4) |
| 5. XPT5 | DVI-IN | (INPUT5) |
| 6. XPT6 | FMEM1 | |
| 7. XPT7 | FMEM2 | |
| 8. XPT8 | CBGD | |
| 9. XPT9 | CBAR | |
| 10. XPT10 | Black | |

Les états d'attribution des signaux sont affichés aux paramètres "1. XPT1" à "10. XPT10".

Les paramètres "1. XPT1" à "10. XPT10" peuvent être définis, et les matériaux suivants peuvent être attribués.

| Touche de points de connexion | Nom du matériau | Matériau |
|-------------------------------|-------------------|--|
| 1 à 10 | SDI-IN1 à SDI-IN4 | Entrées SDI 1 à 4 |
| | DVI-IN | Entrée DVI-D |
| | FMEM1, FMEM2 | Images de la mémoire d'images |
| | CBGD | Signaux générés en interne (fond coloré) |
| | CBAR | Signaux générés en interne (barres de couleur) |
| | Black | Signaux générés en interne (signaux noirs) |
| | NoAssign | Aucun signal attribué |

- Les signaux vidéo ne seront pas commutés si une touche à laquelle "NoAssign" est attribué est actionnée.

1. Opérations de base

1-1-4. Sélection du mode de bus

Le mode de bus peut être sélectionné sur le menu suivant.

[13] Operation Menu
5. Bus Mode

A/B:

Quand la manette se trouve du côté A, les signaux sélectionnés par le bus A sont remplacés par les matériaux PGM.

Quand la manette se trouve du côté B, les signaux sélectionnés par le bus B sont remplacés par les matériaux PGM.

PGM (A)/PST (B):

Grâce à un système flip-flop, les signaux sélectionnés par le bus A sont toujours remplacés par les matériaux PGM, et les signaux sélectionnés par le bus B sont toujours remplacés par les matériaux PST.

PGM (B)/PST (A):

Grâce à un système flip-flop, les signaux sélectionnés par le bus B sont toujours remplacés par les matériaux PGM, et les signaux sélectionnés par le bus A sont toujours remplacés par les matériaux PST.

1-1-5. Sélection du type de transition

Utiliser la touche MIX et la touche WIPE pour sélectionner le mode de transition de fond.

1-1-6. Transitions manuelles

Actionner la manette pour exécuter des transitions manuellement. Si la manette est déplacée pendant qu'une transition automatique est exécutée, l'opération passe en mode manuel dès que la position de la manette dépasse la quantité de transition déjà exécutée.

Les voyants Tally de bus situés à gauche de la manette indiquent les états de sortie de programme.

Si le voyant A uniquement est allumé:

Seul le bus A est sorti.

Si les deux voyants A et B sont allumés:

La transition est en cours.

Si le voyant B uniquement est allumé:

Seul le bus B est sorti.

<Réglage de la fonction de la manette>

[13] Operation Menu
7. Slide Lever

Il est possible de choisir un type de transition parmi les cibles suivantes à exécuter par l'action de la manette.

| | |
|------------------|---|
| BKGD: | Transition de fond |
| KEY: | Transition d'incrustation |
| PinP: | Transition PinP |
| NoAssign: | Aucune transition n'est exécutée même quand la manette est actionnée. |

1. Opérations de base

1-1-7. Transitions automatiques

Quand la touche AUTO est actionnée, la transition de fond est exécutée automatiquement pendant la durée de transition qui a été fixée.

Si elle est actionnée pendant que la manette se trouve sur une position intermédiaire, la transition est exécutée pendant la durée qui reste à partir de cette position intermédiaire.

La durée de transition peut être réglée sur le menu suivant.

[1] TIME/CBGD Menu 1. AUTO Time

Quand la touche AUTO est tenue enfoncée, le réglage de la durée est affiché sur le menu OSD, ce qui permet de modifier le réglage tout en vérifiant ce qui est affiché.

L'unité d'affichage de TIME/CBGD Menu peut être modifiée sur le menu suivant.

[13] Operation Menu 6. Time Unit

Sélectionner l'unité d'affichage entre la seconde et l'image complète.

Si l'image complète est l'unité d'affichage choisie, la durée peut être réglée n'importe où entre "0f" et "999f".

Si la seconde est l'unité d'affichage choisie, la durée pouvant être définie diffère en fonction du format vidéo.

| | |
|-----------------------------|-------------------------------|
| 59.94i: maxi. 33s09f | 50p: maxi. 19s49f |
| 59.94p: maxi. 16s39f | 24PsF: maxi. 41s15f |
| 50i: maxi. 39s24f | 23.98PsF: maxi. 41s15f |

- Même si "Key", "PinP" ou "NoAssign" a été sélectionné au réglage de la fonction de la manette, le fond constitue toujours la cible lors de l'exécution d'une transition automatique.

1-1-8. Transitions franches (Cut)

Quand la touche CUT est actionnée, la transition de fond est exécutée instantanément.

- Même si "Key", "PinP" ou "NoAssign" a été sélectionné au réglage de la fonction de la manette, le fond constitue toujours la cible lors de l'exécution d'une transition franche.

1. Opérations de base

1-2. Transitions en volet (Wipe)

Des motifs de volet ou des bordures peuvent être définis lors de l'exécution d'une transition de fond.

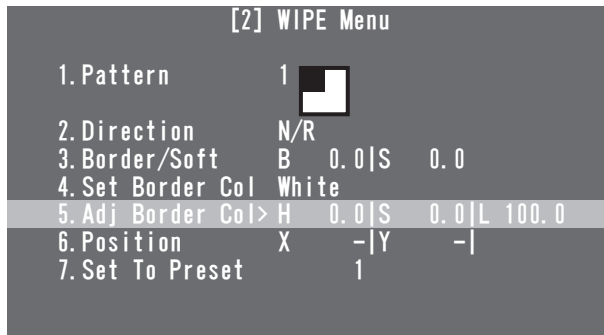

1-2-1. Sélection du motif de volet

[2] WIPE Menu 1. Pattern

Tourner la molette OSD/TIME pour sélectionner le motif de volet.

| Motifs de volet et numéros correspondants | | | | |
|---|----|----|---|----|
| | | | | |
| | | | | |
| | | | | |
| 1 | 2 | 3 | 4 | 5 |
| 6 | 7 | 8 | 9 | 10 |
| 11 | 12 | 13 | | |

- Il est également possible de modifier le motif de volet en tournant la molette OSD/TIME tout en tenant la touche WIPE enfoncée, sans passer par les menus.

1-2-2. Sélection du sens du volet

[2] WIPE Menu 2. Direction

Ce paramètre sert à sélectionner le sens du volet.

N (Normal):

Le volet est exécuté dans le sens normal.

R (Reverse):

Le volet est exécuté dans le sens inverse.

N/R (Normal/Reverse):

Le sens normal est remplacé par le sens inverse (ou vice versa) quand la transition est terminée.

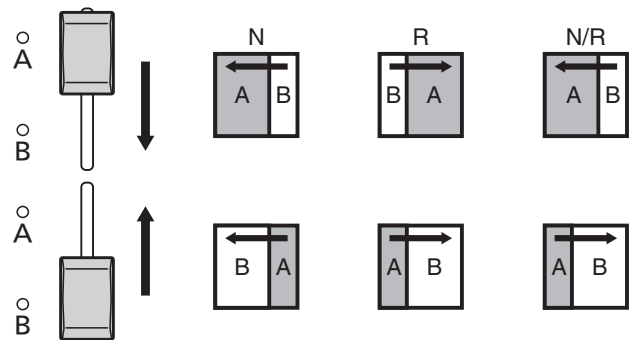

1-2-3. Réglage de la largeur de la bordure et de l'effet de halo

[2] WIPE Menu 3. Border/Soft

[B: Border]

Ce paramètre sert à régler la largeur de la bordure d'un volet.

Sélectionner le réglage "0.0" si aucun effet ne doit être appliqué à la bordure.

[S: Soft]

Ce paramètre sert à régler la quantité d'effet de halo.

Cette quantité indique le rapport d'effet de halo par rapport à la largeur de la bordure.

Si uniquement l'effet de halo doit être ajouté au volet, régler B (bordure) sur "0.0".

1. Opérations de base

1-2-4. Réglage de la couleur de la bordure

[2] WIPE Menu 4. Set Border Col

Ce paramètre sert à sélectionner une des couleurs suivantes pour la bordure.

White (blanc), Yellow (jaune), Cyan (cyan),
Green (vert), Magenta (magenta), Red (rouge),
Blue (bleu), Black (noir)

1-2-5. Ajustement de la couleur de la bordure

[2] WIPE Menu 5. Adj Border Col

Ce paramètre sert à ajuster la teinte (H), la saturation (S) et la luminosité (L) de la couleur choisie pour la bordure.

1-2-6. Réglage de la position de départ du volet

[2] WIPE Menu 6. Position

Ce paramètre sert à fixer la position d'où la transition doit commencer pour les motifs de volet n° 9, 10, 11, 12 et 13, en utilisant les coordonnées X et Y.

<Réglage de la plage des coordonnées X et Y>

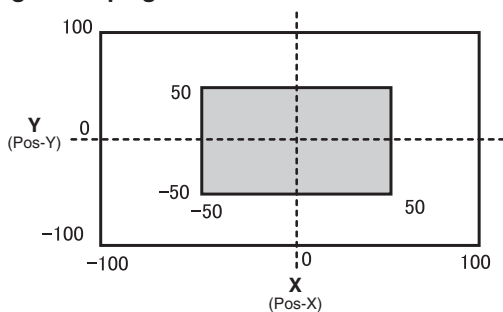

■ A l'intérieur de la zone de l'écran
□ A l'extérieur de la zone de l'écran

- Quand le menu secondaire [2] WIPE Menu est affiché, des opérations directes peuvent être effectuées à l'aide des touches USER et de la molette OSD/TIME.
☞ Se reporter à "2-5-6. Opérations directes à l'aide des touches USER et de la molette OSD/TIME" (Mode d'emploi <Les bases>).

<Affichage d'état des opérations directes>

U1: Pos-X (coordonnée X), U2: Pos-Y (coordonnée Y),
U3: —, U4: —

1-2-7. Enregistrement et rappel des mémoires de pré-réglage

[2] WIPE Menu 7. Set To Preset

Il est possible d'enregistrer jusqu'à quatre jeux de réglages de volets dans les mémoires de pré-réglage.

<Enregistrement des réglages dans les mémoires de pré-réglage>

Sélectionner 1, 2, 3 ou 4, et appuyer sur la molette OSD/TIME.

L'état de réglage actuel est maintenant enregistré sur le numéro de pré-réglage sélectionné.

<Que peut-on enregistrer dans les mémoires de pré-réglage>

- Motif de volet
- Sens de volet
- Largeur de bordure de volet
- Quantité d'effet de halo
- Couleur de la bordure
- Position de départ de la transition

<Rappel des réglages des mémoires de pré-réglage>

Les réglages enregistrés dans les mémoires de pré-réglage peuvent être rappelés par les touches USER.

- Avant de pouvoir enregistrer ou rappeler des réglages, "WIPE Preset" doit être sélectionné au paramètre de menu ci-dessous et les réglages doivent être attribués aux touches USER.

[12] USER/FMEM Menu 1. USER1

1. Opérations de base

1-3. Incrustations (Key)

1-3-1. Combinaisons d'incrustations

Cette opération permet de combiner une autre image avec l'image de fond.

De plus, il est possible d'ajuster la manière dont l'incrustation doit être définie, et un bord peut être ajouté à l'image devant être combinée avec le fond.

Le schéma ci-dessous montre comment fonctionnent les combinaisons d'incrustations.

<Comment fonctionne une combinaison d'incrustation>

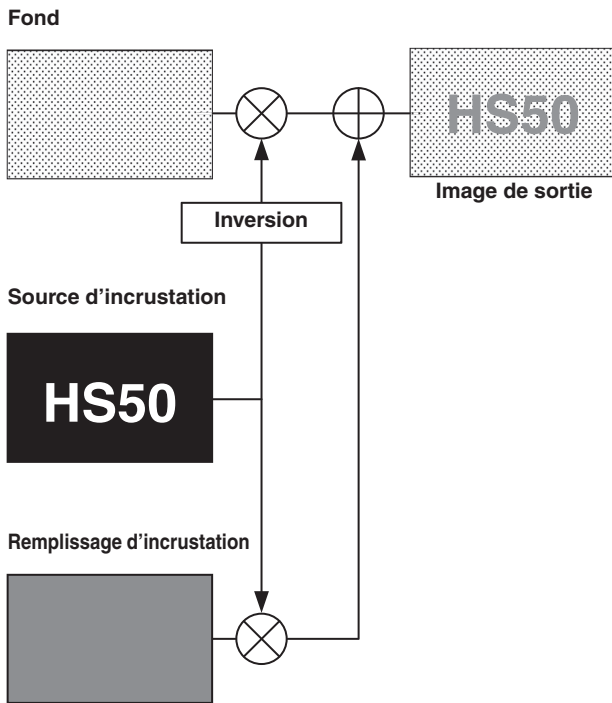

1-3-2. Réglage de priorité pour PinP et KEY

En plus des incrustations, PinP (picture in picture) peut également servir de matériau à combiner avec l'image de fond.

La priorité d'affichage des images (c'est-à-dire quelles images apparaissent devant quelles images) doit être modifiée sur le menu suivant.

[13] Operation Menu
4. Key Priority

PinP over KEY

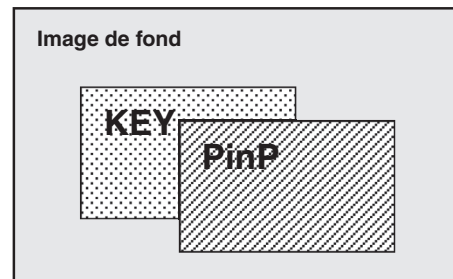

KEY over PinP

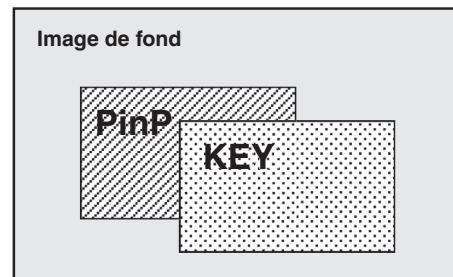

1. Opérations de base

1-3-3. Sélection des matériaux d'incrustation

Sélectionner les matériaux à l'aide des touches de points de connexion de bus A et de bus B.

- 1 Appuyer sur la touche KEY-F/S pour passer les touches de points de connexion en mode de sélection du matériau de bus d'incrustation.

Le témoin de la touche KEY-F/S clignote.

- 2 Sélectionner le signal de remplissage d'incrustation à l'aide des touches de points de connexion de bus B.

- 3 Sélectionner le signal de source d'incrustation à l'aide des touches de points de connexion de bus A.

- 4 Appuyer sur la touche KEY-F/S pour annuler le mode de sélection de bus pour les touches de points de connexion.

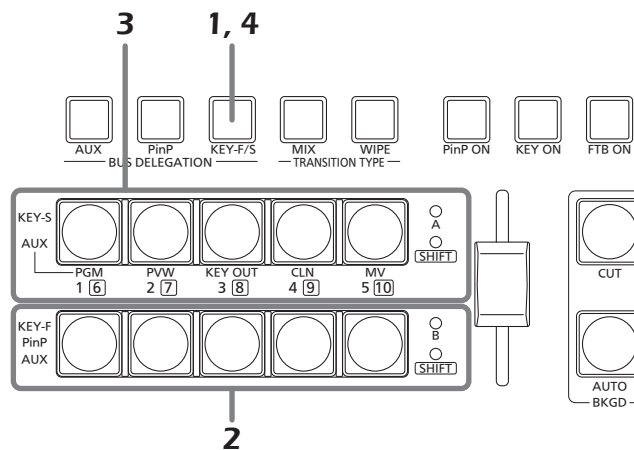

1-3-4. Transition d'incrustation

Quand la touche KEY ON est actionnée, l'incrustation est exécutée (apparaît en fondu) pendant la durée de transition qui a été fixée.

<Réglage de la durée de transition>

[1] TIME/CBGD Menu 3. KEY Time

- Il est également possible de modifier la durée de la transition en tournant la molette OSD/TIME tout en tenant la touche KEY ON enfoncée. Quand la touche KEY ON est tenue enfoncée, le réglage de la durée est affiché sur le menu OSD, ce qui permet de modifier le réglage tout en vérifiant ce qui est affiché.

La transition d'incrustation peut également être exécutée à l'aide de la manette.

<Sélection du fonctionnement de la manette>

[13] Operation Menu 7. Slide Lever

1. Opérations de base

1-3-5. Paramétrage d'incrustation (Key setup)

Le type d'incrustation et d'autres réglages peuvent être sélectionnés.

| [4] KEY Setup Menu | |
|--------------------|---------------------|
| > 1. Key Type | Luminance (ChrmOff) |
| 2. Fill | Bus |
| 3. PVW | On |
| 4. Set Fill Col | White |
| 5. Adj Fill Col | H 0.0 S 0.0 L 100.0 |
| 6. Edge Type | Off |
| 7. Edge Direction | - |
| 8. Edge Width | - |
| 9. Set Edge Col | Black |
| 10. Adj Edge Col | H 0.0 S 0.0 L 0.0 |

● Key Type

[4] KEY Setup Menu 1. Key Type

Ce paramètre sert à sélectionner le type d'incrustation.

Luminance(ChrmOff)

(luminance key/chroma off: Self key):

Le signal d'incrustation est créé à partir de la composante luminance du signal de remplissage d'incrustation.

Luminance(ChrmOn)

(luminance key/chroma on: Self key):

Le signal d'incrustation est créé à partir des composantes luminance et chrominance du signal de remplissage d'incrustation.

Linear (linear key: EXT key):

Le signal d'incrustation est créé à partir de la composante luminance du signal de source d'incrustation.

Ce réglage est utilisé quand le signal de source d'incrustation et le signal de remplissage d'incrustation sont différents.

Chroma (Chroma key: Self key):

Le signal d'incrustation est créé en utilisant comme référence une teinte donnée du signal de remplissage d'incrustation.

Étant donné que l'incrustation en luminance et l'incrustation en chrominance fonctionnent en tant qu'auto-incrustations, le signal de remplissage d'incrustation est utilisé comme signal de source d'incrustation.

Quand l'incrustation en luminance ou l'incrustation en chrominance a été sélectionnée comme type d'incrustation, le signal d'incrustation ne change pas, même quand le signal de source d'incrustation est commuté.

Quand l'incrustation linéaire est utilisée, prendre comme signal de source d'incrustation des caractères ou formes blancs sur fond noir pour la combinaison d'incrustation.

La combinaison d'incrustation risque d'être exécutée incorrectement si les matériaux comprennent des couleurs autres que le noir et le blanc.

Dans le cas de matériaux comportant un fond blanc et des caractères noirs, par exemple, sélectionner ON au réglage d'inversion d'incrustation pour inverser le niveau d'incrustation.

<Réglage de l'inversion d'incrustation>

[5] KEY Adjust Menu 4. Invert

● Fill

[4] KEY Setup Menu 2. Fill

Ce paramètre sert à sélectionner le type de remplissage.

Bus:

Le signal de bus est utilisé pour le signal de remplissage d'incrustation.

Matte:

Le cache de remplissage interne est utilisé pour le signal de remplissage d'incrustation.

● PVW

[4] KEY Setup Menu 3. PVW

Ce paramètre permet de sortir une image additionnée d'effets d'incrustation en tant qu'image PVW, pour ajuster et vérifier l'incrustation.

On: Une image additionnée d'effets d'incrustation est sortie en tant qu'image PVW.

Off: Une image sans effets d'incrustation est sortie en tant qu'image PVW.

● Set Fill Col

[4] KEY Setup Menu 4. Set Fill Col

Ce paramètre sert à sélectionner une des couleurs suivantes pour le cache de remplissage.

White (blanc), Yellow (jaune), Cyan (cyan), Green (vert),
Magenta (magenta), Red (rouge), Blue (bleu), Black (noir)

● Adj Fill Col

[4] KEY Setup Menu 5. Adj Fill Col

Ce paramètre sert à régler la teinte (H), la saturation (S) et la luminance (L) de la couleur qui a été choisie pour le cache de remplissage.

1. Opérations de base

● Edge Type

[4] KEY Setup Menu
6. Edge Type

Ce paramètre sert à ajouter des bordures, des ombres ou autres bords à l'incrustation.

Off:

Aucun bord n'est ajouté.

Border:

Une bordure est ajoutée autour de l'image entière.

Drop:

Une bordure diagonale est ajoutée.

Shadow:

Une ombre est ajoutée.

Outline:

Un détournage (une bordure seule sans remplissage) est ajouté.

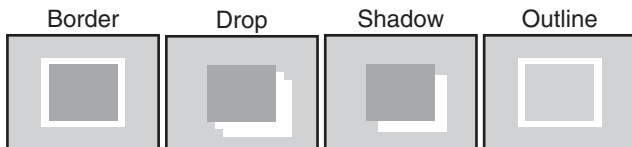

● Edge Direction

[4] KEY Setup Menu
7. Edge Direction

Ce paramètre sert à fixer le sens (par incréments de 45 degrés) dans lequel ajouter une ombre de type "Drop" ou "Shadow".

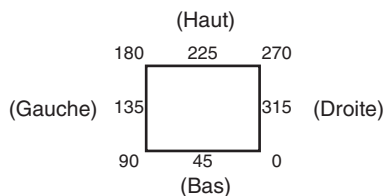

● Edge Width

[4] KEY Setup Menu
8. Edge Width

Ce paramètre sert à fixer la largeur des bords.

● Set Edge Col

[4] KEY Setup Menu
9. Set Edge Col

Ce paramètre sert à sélectionner une des couleurs suivantes pour les bords.

White (blanc), Yellow (jaune), Cyan (cyan), Green (vert),
Magenta (magenta), Red (rouge), Blue (bleu), Black (noir)

● Adj Edge Col

[4] KEY Setup Menu
10. Adj Edge Col

Ce paramètre sert à ajuster la teinte (H), la saturation (S) et la luminosité (L) de la couleur qui a été choisie pour les bords.

1. Opérations de base

1-3-6. Réglages d'incrustation (KEY Adjust)

Il est possible de régler la manière dont l'incrustation doit être définie.

| [5] KEY Adjust Menu | | | |
|---------------------|-------|-----|---|
| > 1. Clip | 0.0 | | |
| 2. Gain | 100.0 | | |
| 3. Density | 100.0 | | |
| 4. Invert | Off | | |
| 5. Mask | Off | | |
| 6. Mask Adjust1 | L | - R | - |
| 7. Mask Adjust2 | T | - B | - |
| 8. Mask Invert | - | | |

● Clip

[5] KEY Adjust Menu 1. Clip

Ce paramètre sert à régler le niveau de référence lors de la création d'une incrustation en luminance et d'une incrustation linéaire.

- Ce paramètre ne peut pas être utilisé si Chroma (chroma key/self key) a été sélectionné comme type d'incrustation.

● Gain

[5] KEY Adjust Menu 2. Gain

Ce paramètre sert à régler le niveau d'amplification d'une incrustation en luminance et d'une incrustation linéaire.

- Ce paramètre ne peut pas être utilisé si Chroma (chroma key/self key) a été sélectionné comme type d'incrustation.

● Density

[5] KEY Adjust Menu 3. Density

Ce paramètre sert à régler la densité d'incrustation. Si la valeur "0" est sélectionnée, les incrustations ne sont plus affichées.

● Invert

[5] KEY Adjust Menu 4. Invert

Ce paramètre sert à régler l'inversion d'incrustation.
On: Le signal d'incrustation généré en interne est inversé.
Off: Le signal d'incrustation n'est pas inversé.

● Mask

[5] KEY Adjust Menu 5. Mask

Ce paramètre sert à régler la méthode de masquage.

On: La zone définie aux paramètres "6. Mask Adjust1" et "7. Mask Adjust2" est masquée.

Off: Le signal d'incrustation n'est pas masqué.

● Mask Adjust1, Mask Adjust2

[5] KEY Adjust Menu 6. Mask Adjust1 7. Mask Adjust2

Ces paramètres servent à définir la zone à masquer.

6. Mask Adjust1:

Ce paramètre définit les limites gauche (L) et droite (R) de la zone.

7. Mask Adjust2:

Ce paramètre définit les limites haut (T) et bas (B) de la zone.

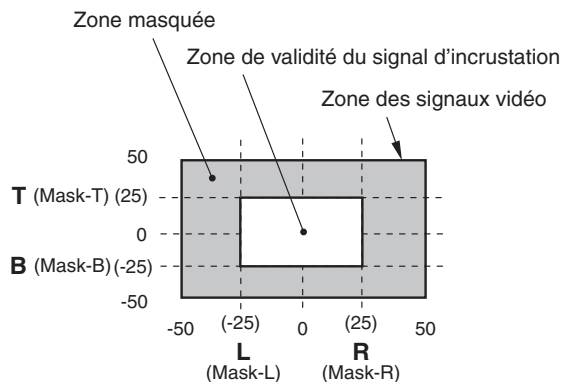

- Quand le menu secondaire [5] KEY Adjust Menu est affiché, des opérations directes peuvent être effectuées à l'aide des touches USER et de la molette OSD/TIME.
☞ Se report "2-5-6. Opérations directes à l'aide des touches USER et de la molette OSD/TIME" (Mode d'emploi <Les bases>).

<Affichage d'état des opérations directes>

U1: Mask-L, U2: Mask-R, U3: Mask-T, U4: Mask-B

● Mask Invert

[5] KEY Adjust Menu 8. Mask Invert

Ce paramètre sert à activer ou désactiver l'inversion du signal de masque.

On: Le signal de masque est inversé.

Off: Le signal de masque n'est pas inversé.

1. Opérations de base

1-3-7. Réglages d'incrustation en chrominance (ChromaKey)

Il est possible de régler la manière dont l'incrustation en chrominance doit être définie.

| [6] ChromaKey Menu | | | | |
|--------------------|-------|-------|---------|-------|
| > 1. Marker | Off | | | |
| 2. Sample | Start | | | |
| 3. Marker Pos | X | - Y | - S | - |
| 4. Marker Aspect | - | | | |
| 5. Ref Adjust | H | 354.0 | S 100.0 | L 7.0 |
| 6. Y-Influence | | 0.0 | | |
| 7. Radius | H | 100.0 | S 50.0 | |
| 8. Soft | | 0.0 | | |
| 9. Cancel | | 0.0 | | |

Avant de procéder aux réglages, sélectionner "Chroma" comme type d'incrustation au paramètre ci-dessous.

- Si ON a été sélectionné au réglage du repère d'échantillonnage, "Chroma" est automatiquement sélectionné comme type d'incrustation.

[4] KEY Setup Menu 1. Key Type

Tout comme pour l'incrustation en chrominance, un signal d'incrustation est créé en utilisant une teinte donnée comme référence.

Par exemple, le signal d'incrustation est créé en détectant la couleur du fond à partir de l'image d'une personne se tenant devant un fond coloré donné, et un autre fond est combiné.

Cet appareil fait appel à un système de zone, et la zone est désignée par un cadre rectangulaire. Le résultat de la moyenne des couleurs des pixels se trouvant dans cette zone est utilisé comme couleur de référence pour l'incrustation en chrominance (référence d'incrustation), et la déviation maximum à partir de la valeur moyenne est utilisée comme rayon de l'ovale de l'incrustation en chrominance.

Des incrustations en chrominance fidèles à l'échantillonnage d'espace de chrominance (zone © sur le schéma) peuvent être générées.

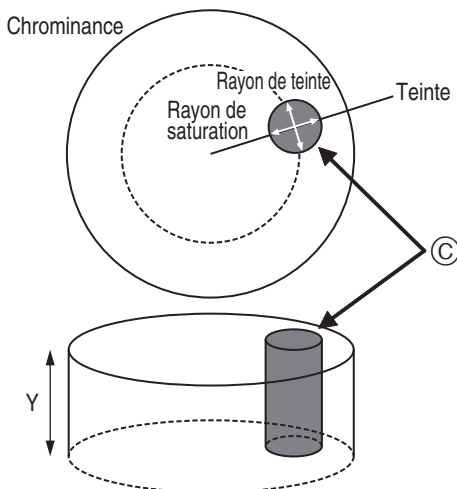

Incrustation en chrominance de forme ovale

■ Exécution automatique de l'échantillonnage

Quand on spécifie la zone où le fond doit être inséré, les composantes de chrominance sont échantillonnées.

● Marker

[6] ChromaKey Menu 1. Marker

Ce paramètre permet de régler le repère d'échantillonnage sur ON pour afficher le repère sur l'image PVW.

● Marker Pos

[6] ChromaKey Menu 3. Marker Pos

Ce paramètre sert à régler les coordonnées X et Y, et la taille du repère d'échantillonnage.

● Sample

[6] ChromaKey Menu 2. Sample

Appuyer sur la molette OSD/TIME pour échantillonner les composantes de teinte de la zone sélectionnée par le repère d'échantillonnage.

- Quand l'échantillonnage est terminé, l'image obtenue par la combinaison de l'incrustation en chrominance avec l'image PVW est sortie.
(Régler la fonction PVW de l'incrustation sur ON.)
- Quand le repère d'échantillonnage est affiché, des opérations directes peuvent être effectuées à l'aide des touches USER et de la molette OSD/TIME.
☞ Se report "2-5-6. Opérations directes à l'aide des touches USER et de la molette OSD/TIME" (Mode d'emploi <Les bases>).

<Affichage d'état des opérations directes>

U1: Pos-X (coordonnée X), U2: Pos-Y (coordonnée Y),
U3: Size (taille), U4: Aspect (rapport largeur/hauteur)

L'échantillonnage démarre quand la molette OSD/TIME est enfoncée après que le repère d'échantillonnage a été ajusté.

1. Opérations de base

■ Autres réglages d'incrustation en chrominance

● Marker Aspect

[6] ChromaKey Menu 4. Marker Aspect

Ce paramètre sert à modifier le rapport largeur/hauteur du repère d'échantillonnage.

● Ref Adjust

[6] ChromaKey Menu 5. Ref Adjust

Ce paramètre permet de modifier la couleur devant être utilisée comme référence pour l'incrustation en chrominance, à partir de la couleur échantillonnée.

H (Hue):

Teinte à utiliser comme référence

S (Saturation):

Saturation de couleur à utiliser comme référence

L (Luminance):

Luminance à utiliser comme référence

- Après que l'échantillonnage automatique est terminé, les valeurs obtenues sont affichées.

● Y-Influence

[6] ChromaKey Menu 6. Y-Influence

Ce paramètre sert à définir l'étendue de l'influence devant être exercée par la composante Y (luminance).

Quand la valeur d'influence Y est réglée sur "0", les composantes Y cessent d'exercer une influence quelle qu'elle soit.

Quand la valeur d'influence Y est augmentée, la plage dans laquelle les composantes de luminance élevée manquent et la plage dans laquelle les composantes de luminance faible manquent sont réduites toutes les deux.

Le paramètre d'influence Y est réglé quand les couleurs du fond sont réfléchies faiblement dans les zones blanches des sujets.

● Radius

[6] ChromaKey Menu 7. Radius

Ce paramètre sert à sélectionner la plage de la couleur à définir.

H (Hue-Radius):

Étendue de la plage de la teinte à définir

S (Saturation-Radius):

Étendue de la plage de la saturation de couleur à définir

- Après que l'échantillonnage automatique est terminé, les valeurs obtenues sont affichées.

● Soft

[6] ChromaKey Menu 8. Soft

Ce paramètre sert à régler la quantité d'effet de halo sur la frontière de la couleur à définir.

● Cancel

[6] ChromaKey Menu 9. Cancel

Ce paramètre sert à régler la quantité d'atténuation de couleur.

L'atténuation de couleur est réglée quand la couleur du fond est superposée sur le sujet.

📝 Notes 📝

Conseils pour le réglage de l'incrustation en chrominance

Les réglages de l'incrustation en chrominance sont facilités par les actions suivantes.

- ① Démarrer l'échantillonnage automatique, et décider la couleur à définir.
 - ② Régler le paramètre "7. Radius" de manière que la couleur du fond soit complètement définie.
 - ③ Utiliser le paramètre "8. Soft" pour régler finement la frontière du signal d'incrustation.
-

1. Opérations de base

1-4. PinP (picture in picture)

Cette fonction consiste à combiner une autre image avec l'image de fond.

1-4-1. Sélection des matériaux PinP

Sélectionner les matériaux PinP à l'aide des touches de points de connexion de bus B.

1 Appuyer sur la touche PinP pour passer les touches de points de connexion en mode de sélection de bus.

Le témoin de la touche PinP clignote.

2 Sélectionner le signal PinP à l'aide des touches de points de connexion de bus B.

3 Appuyer sur la touche PinP pour annuler le mode de sélection de bus pour les touches de points de connexion.

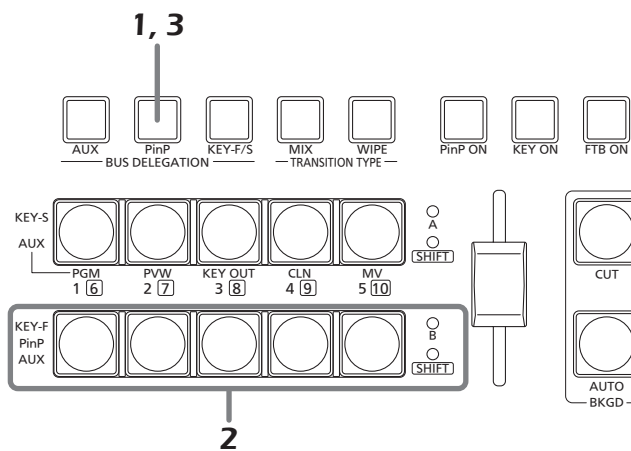

1-4-2. Transition PinP

Quand la touche PinP est actionnée, la transition PinP est exécutée (l'image apparaît en fondu) pendant la durée de transition qui a été fixée.

<Réglage de la durée de transition>

[1] TIME/CBGD Menu 2. PinP Time

- Il est également possible de modifier la durée de la transition en tournant la molette OSD/TIME tout en tenant la touche PinP enfoncée. Quand la touche PinP est tenue enfoncée, le réglage de la durée est affiché sur le menu OSD, ce qui permet de modifier le réglage tout en vérifiant ce qui est affiché.

La transition PinP peut également être exécutée à l'aide de la manette.

<Sélection du fonctionnement de la manette>

[13] Operation Menu 7. Slide Lever

1. Opérations de base

1-4-3. Réglages de PinP

Des réglages peuvent être sélectionnés pour les images PinP.

| [3] PinP Menu | | | | |
|-------------------|-------------------------|--|--|--|
| > 1. Shape | Square | | | |
| 2. Pos: X/Y/Size | X 0.00 Y 0.0 S 25.0 | | | |
| 3. PVW | Off | | | |
| 4. Border/Soft | B 0.0 S 0.0 | | | |
| 5. Set Border Col | White | | | |
| 6. Adj Border Col | H 0.0 S 0.0 L 100.0 | | | |
| 7. Trim Adjust1 | Off L - T - | | | |
| 8. Trim Adjust2 | R - B - | | | |
| 9. Set To Preset | 1 | | | |

● Shape

[3] PinP Menu
1. Shape

Ce paramètre permet de sélectionner une des formes suivantes pour combiner l'image PinP.



● Pos: X/Y/Size

[3] PinP Menu
2. Pos: X/Y/Size

Ce paramètre sert à ajuster la position du centre (X : coordonnée X et Y : coordonnée Y) et la taille (S) de l'image PinP.

<Réglage de la plage des coordonnées X et Y>

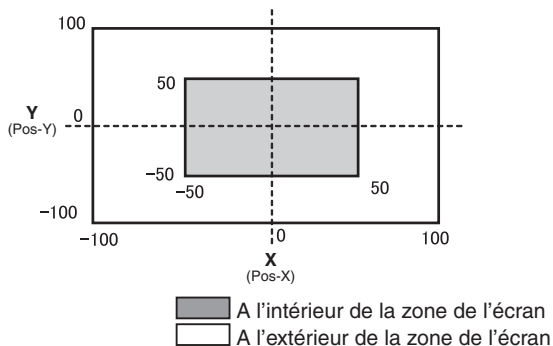

- Quand le menu secondaire [3] PinP Menu est affiché, des opérations directes peuvent être effectuées à l'aide des touches USER et de la molette OSD/TIME.
 - Se report "2-5-6. Opérations directes à l'aide des touches USER et de la molette OSD/TIME" (Mode d'emploi <Les bases>).

<Affichage d'état des opérations directes>

U1: Pos-X (coordonnée X), U2: Pos-Y (coordonnée Y),
U3: Size (taille), U4: —

Remarque

La taille de l'image ne peut pas être modifiée si le mode Dot by Dot a été sélectionné pour le matériau de PinP.

● PVW

[3] PinP Menu
3. PVW

Ce paramètre permet d'établir les réglages pour la sortie de l'image PinP vers l'image PVW.

● Border Width

[3] PinP Menu
4. Border/Soft

[B: Border]

Ce paramètre permet de définir la largeur de la bordure de l'image PinP.

- Sélectionner "0.0" pour qu'aucune bordure ne soit ajoutée.

[S: Soft]

Ce paramètre sert à régler la quantité d'effet de halo pour l'image PinP.

● Set Border Col

[3] PinP Menu
5. Set Border Col

Ce paramètre sert à sélectionner une des couleurs suivantes pour la bordure de l'image PinP.

White (blanc), Yellow (jaune), Cyan (cyan), Green (vert),
Magenta (magenta), Red (rouge), Blue (bleu), Black (noir)

● Adj Border Col

[3] PinP Menu
6. Adj Border Col

Ce paramètre sert à régler la teinte (H), la saturation (S) et la luminance (L) de la couleur qui a été choisie pour la bordure de l'image PinP.

1. Opérations de base

● Trim Adjust1, Trim Adjust2

[3] PinP Menu
7. Trim Adjust1
8. Trim Adjust2

La méthode de rognage de l'image PinP et la zone à rogner sont définis aux paramètres "7. Trim Adjust1" et "8. Trim Adjust2".

<Réglages du mode>

Off:

L'image n'est pas rognée.

4:3:

L'image est automatiquement rognée de manière que son rapport largeur/hauteur soit 4:3.

Manual:

L'image est rognée et réduite à la zone qui a été définie aux paramètres "7. Trim Adjust1" et "8. Trim Adjust2".

<Réglages de la zone à rogner>

Définir les valeurs de gauche (L: Left), haut (T: Top), droite (R: Right) et bas (B: Bottom) de la zone à rogner.

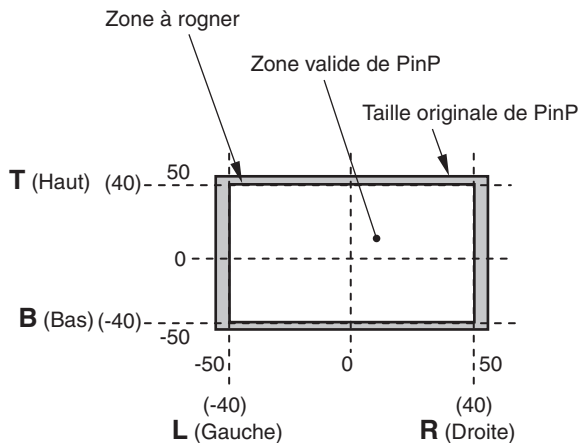

● Set To Preset

[3] PinP Menu
9. Set To Preset

Il est possible d'enregistrer jusqu'à quatre jeux de réglages d'image PinP dans les mémoires de pré-réglage.

<Enregistrement des réglages dans les mémoires de pré-réglage>

Sélectionner 1, 2, 3 ou 4, et appuyer sur la molette OSD/TIME.

L'état de réglage actuel est maintenant enregistré sur le numéro de pré-réglage sélectionné.

<Que peut-on enregistrer dans les mémoires de pré-réglage>

- Forme utilisée lors de la combinaison des images
- Position de l'image (X, Y)
- Taille de l'image
- Largeur de la bordure
- Couleur de la bordure
- Quantité d'effet de halo
- Réglage de rognage

<Rappel des réglages des mémoires de pré-réglage>

Les réglages enregistrés dans les mémoires de pré-réglage peuvent être rappelés par les touches USER.

- Avant de pouvoir enregistrer ou rappeler des réglages, "PinP Preset" doit être sélectionné au paramètre ci-dessous et les réglages doivent être attribués aux touches USER.

[12] USER/FMEM Menu
1. USER1

1. Opérations de base

1-4-4. Transition entre des matériaux PinP

Quand un matériau de bus PinP a été sélectionné, l'effet devant être produit quand les images seront commutées peut être exécuté en tant que transition MIX. (Fonction de transition de bus)

- Quand un matériau en mode Dot by Dot et un autre matériau sont commutés, une transition franche, qui interverti les images instantanément, est exécutée.

[1] TIME/CBGD Menu

7. PinP BUS Trans

Définir la durée de transition, et régler la fonction de transition de bus sur "Enable" (activée) ou "Disable" (désactivée).

Pendant la transition, le témoin de la touche de source de transition est allumé, et le témoin de la touche de destination de transition clignote.

Quand la transition est terminée, le témoin de la touche de source de transition s'éteint, et le témoin de la touche de destination de transition s'allume.

Si un autre signal est sélectionné pendant qu'une transition est en cours, le traitement de la transition continue à partir du point intermédiaire.

1. Opérations de base

1-4-5. Fondu d'effet (effect dissolve)

Cette fonction permet de commuter en douceur un effet vers un autre quand les données qui se trouvent dans la mémoire de pré-réglage contenant les réglages d'image PinP sont appelées par les touches USER.

- Avant d'utiliser cette fonction, régler la durée de transition et choisir d'activer ou de désactiver le fondu d'effet en utilisant le menu ci-dessous.

[1] TIME/CBGD Menu 8. PinP EFFDSLV

<Paramètres couverts par le fondu d'effet>

- Position de l'image (X, Y)
- Taille de l'image
- Largeur de la bordure
- Couleur de la bordure
- Quantité d'effet de halo
- Réglage de la zone rognée
(Valeur qui a été posée en mode Manuel)

1-4-6. Sélection du mode Dot by Dot

Quand 1080/59.94i ou 1080/50i est sélectionné comme format vidéo de l'appareil, les images au format SD ayant la même fréquence (480/59.94i ou 576/50i) sont sélectionnées comme matériaux de PinP. Ces matériaux peuvent également être combinés en mode Dot by Dot (images à la taille réelle).

Dans ce mode, les images au format SD ne sont pas converties vers le haut, ce qui évite une détérioration de la qualité des images.

[10] Input Menu 1. Mode

Normal:

Les signaux d'entrée conformes au format du système sont activés.

DbyD:

Les images sont combinées en mode Dot by Dot (images à la taille réelle).

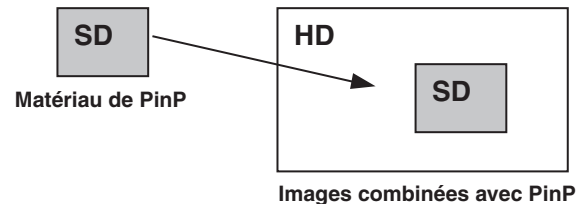

1. Opérations de base

1-5. Fondu au noir FTB (fade to black)

Une pression sur la touche FTB ON déclenche un fondu en sortie de l'image de programme vers un écran noir, ou un fondu en entrée depuis un écran noir vers l'image de programme pendant la durée de transition qui a été fixée.

< <Réglage de la durée de transition>

[1] TIME/CBGD Menu
4. FTB Time

<Sélection de l'image>

[1] TIME/CBGD Menu
5. FTB Source

Une des images suivantes peut être sélectionnée pour apparaître sur l'écran lors du fondu en sortie.

FMEM1, FMEM2, CBGD, White (blanc), Black (noir)

- Il est également possible de modifier la durée de la transition en tournant la molette OSD/TIME tout en tenant la touche FTB ON enfoncée.
Quand la touche FTB ON est tenue enfoncée, le réglage de la durée est affiché sur le menu OSD, ce qui permet de modifier le paramètre tout en vérifiant ce qui est affiché.

1-6. Signaux de couleur internes

Ces signaux permettent de sélectionner la couleur de fond utilisée par le bus.

● CBGD Colour

[1] TIME/CBGD Menu
9. Set CBGD Col

Une des couleurs suivantes peut être sélectionnée pour l'image de fond.

White (blanc), Yellow (jaune), Cyan (cyan), Green (vert),
Magenta (magenta), Red (rouge), Blue (bleu), Black (noir)

● Colour Adjust

[1] TIME/CBGD Menu
10. Adj CBGD Col

Cette option sert à régler la teinte (H), la saturation (S) et la luminance (L) de la couleur qui a été choisie pour l'image de fond.

1. Opérations de base

1-7. Commutation de la sortie AUX

1-7-1. Sélection du matériau de bus AUX

Sélectionner le matériau de sortie AUX à l'aide des touches de points de connexion de bus A et de bus B.

1 Appuyer sur la touche AUX pour passer les touches de points de connexion en mode de sélection du matériau de bus AUX.

Le témoin de la touche AUX clignote.

2 Sélectionner le matériau à l'aide des touches de points de connexion de bus A ou de bus B.

[Touches de points de connexion de bus A]

Quand une touche [1], [2], [3], [4] ou [5] est actionnée, PGM, PVW, KEY OUT, CLN ou MV est sélectionné respectivement.

[Touches de points de connexion de bus B]

Quand une touche de [1] à [5] est actionnée, les matériaux attribués au XPT1 à XPT5 correspondant sont sélectionnés.

Quand une touche de [1] à [5] est actionnée pendant que la touche SHIFT est tenue enfoncée, les matériaux attribués au XPT6 à XPT10 correspondant sont sélectionnés.

3 Appuyer sur la touche AUX pour annuler le mode de sélection de bus pour les touches de points de connexion.

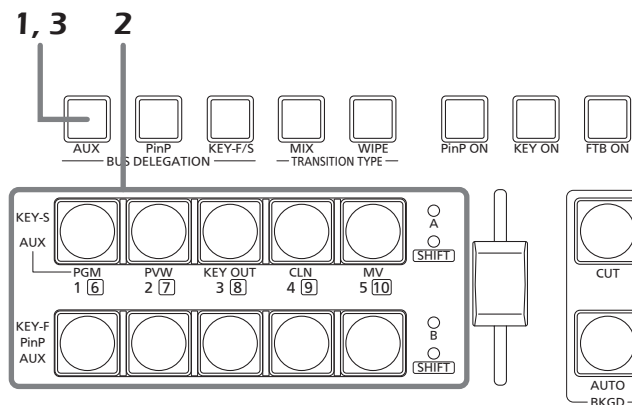

1-7-2. Transitions entre des matériaux AUX

Quand un matériau de bus AUX a été sélectionné, l'effet devant être produit quand les images seront commutées peut être exécuté en tant que transition MIX. (Fonction de transition de bus)

[1] TIME/CBGD Menu 6. AUX BUS Trans

Régler la durée de transition, et régler la fonction de transition de bus sur "Enable" (activée) ou "Disable" (désactivée).

Pendant la transition, le témoin de la touche de source de transition est allumé, et le témoin de la touche de destination de transition clignote.

Quand la transition est terminée, le témoin de la touche de source de transition s'éteint, et le témoin de la touche de destination de transition s'allume.

Si un autre signal est sélectionné pendant qu'une transition est en cours, le traitement de la transition continue à partir du point intermédiaire.

1. Opérations de base

1-8. Réglage des touches USER

Des fonctions correspondant à des paramètres du menu peuvent être attribuées à la touche USER 1[3] et à la touche USER 2[4] pour être réutilisées plus tard.

Jusqu'à quatre fonctions peuvent être attribuées entre USER1 et USER4.

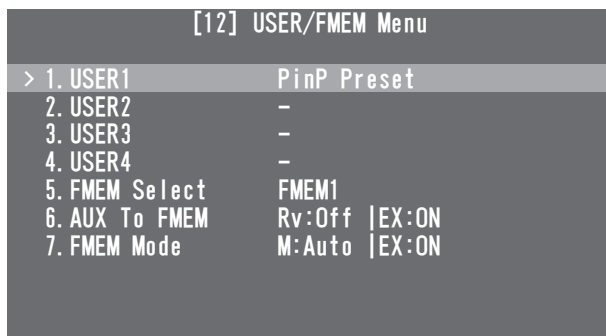

| [12] USER/FMEM Menu | |
|---------------------|----------------|
| > 1. USER1 | PinP Preset |
| 2. USER2 | - |
| 3. USER3 | - |
| 4. USER4 | - |
| 5. FMEM Select | FMEM1 |
| 6. AUX To FMEM | Rv:Off EX:ON |
| 7. FMEM Mode | M:Auto EX:ON |

Les fonctions enregistrées dans [USER1] et [USER3] sont attribuées à la touche USER 1, et les fonctions enregistrées dans [USER2] et [USER4] sont attribuées à la touche USER 2.

Tenir la touche SHIFT enfoncée pour sélectionner la fonction enregistrée dans [USER3] ou [USER4].

Le témoin de la touche est allumé quand les fonctions attribuées à la touche sont activées, et il est éteint quand les fonctions sont désactivées.

Chaque pression sur une touche USER permet d'alterner entre fonctions activées et fonctions désactivées.

Les fonctions suivantes peuvent être attribuées aux touches USER (USER 1 et USER 2).

| N° | Paramètre | Fonction |
|----|-----------------|--|
| 1 | PinP Preset | Ce paramètre ne peut être défini que dans [USER1]. Quand il est défini, [USER1] à [USER4] peuvent tous être utilisés pour appeler les données dans les mémoires de pré-réglage de PinP. |
| 2 | WIPE Preset | Ce paramètre ne peut être défini que dans [USER1]. Quand il est défini, [USER1] à [USER4] peuvent tous être utilisés pour appeler les données dans les mémoires de pré-réglage de WIPE. |
| 3 | PinP PVW | L'image PinP est sortie vers l'image PVW. |
| 4 | KEY PVW | KEY est sorti vers l'image PVW. |
| 5 | GPI Input | L'entrée GPI est activée ou désactivée. |
| 6 | GPI Output | La sortie GPI est activée ou désactivée. |
| 7 | CamCont Link | La liaison de données avec l'AW-RP50 est réglée sur ON ou OFF. |
| 8 | AUX Transition | Les transitions AUX sont activées ou désactivées. |
| 9 | PinP Transition | Les transitions PinP sont activées ou désactivées. |
| 10 | EFFDSL | Le fondu d'effet est activé ou désactivé. |
| 11 | StrFMEM1 | Les images du bus AUX sont importées dans la mémoire d'images (FMEM1). |
| 12 | StrFMEM2 | Les images du bus AUX sont importées dans la mémoire d'images (FMEM2). |
| 13 | No Assign | Aucune fonction n'est attribuée. |

Même si des fonctions ont été attribuées aux touches USER, les fonctions attribuées seront désactivées dans les cas suivants, et les opérations directes avec les touches USER et la molette OSD/TIME seront activées.

- Quand le marqueur d'incrustation en chrominance est affiché
- Quand le menu secondaire [2] WIPE Menu est affiché
- Quand le menu secondaire [3] PinP Menu est affiché
- Quand le menu secondaire [5] KEY Adjust Menu est affiché

☞ Se report "2-5-6. Opérations directes à l'aide des touches USER et de la molette OSD/TIME" (Mode d'emploi <Les bases>).

1. Opérations de base

1-9. Mémoires d'images

Des images fixes peuvent être sauvegardées dans les deux mémoires d'images internes de l'appareil, et utilisées plus tard.

Les images fixes sont transférées vers les mémoires d'images depuis le bus AUX ou un ordinateur.

- Pour en savoir plus sur la fonction de transfert de données vers et depuis un ordinateur, se reporter à "6. Connexions avec un ordinateur".

Pour utiliser les images sauvegardées dans les mémoires d'images comme images de bus, attribuer FMEM1 et FMEM2 aux touches de points de connexion.

☞ Se reporter à "1-1-3. Attribution de signaux à des touches de points de connexion".

Par ailleurs, les images sauvegardées dans les mémoires d'images peuvent être utilisées à la place de l'écran noir avec la fonction FTB (fondu au noir).

Les données des images conservées dans les mémoires d'images sont préservées quand l'appareil est hors tension, car elles sont sauvegardées dans la zone de la mémoire flash intégrée à l'appareil.

1-9-1. Transfert d'images depuis le bus AUX

Les réglages des mémoires d'images peuvent être sélectionnés.

| [12] USER/FMEM Menu | |
|---------------------|---------------|
| 1. USER1 | PinP Preset |
| 2. USER2 | - |
| 3. USER3 | - |
| 4. USER4 | - |
| > 5. FMEM Select | FMEM1 |
| 6. AUX To FMEM | Rv:Off EX:ON |
| 7. FMEM Mode | M:Auto EX:ON |

[12] USER/FMEM Menu 5. FMEM Select

Sélectionner le numéro de la mémoire d'images FMEM1 ou FMEM2 dans laquelle les images doivent être sauvegardées.

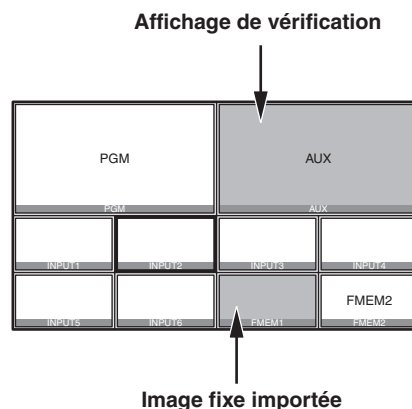
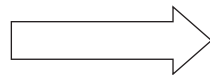
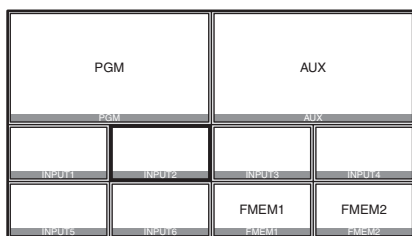

- Même si MV (affichage multi-vues) est sélectionné par le bus AUX, les informations suivantes ne sont pas sauvegardées dans la mémoire d'images.

Cadre de l'affichage multi-vues, noms des matériaux, informations de Tally, indicateurs de niveau audio

[12] USER/FMEM Menu 6. AUX To FMEM

Rv (Review):

Ce réglage détermine si l'affichage de vérification est montré.

On: Après qu'une image a été importée, l'image de la mémoire d'images (FMEM1 ou FMEM2) sélectionnée pour le bus AUX est affichée pendant environ 2 secondes.

Même si l'affichage de vérification apparaît, l'image suivante peut être importée.

Off: L'affichage de vérification n'est pas montré.

EX (Execute):

Quand la molette OSD/TIME est enfoncée, les images fixes sont importées dans la mémoire d'images.

1. Opérations de base

1-9-2. Sauvegarde des images dans la mémoire flash

Les données des images conservées dans les mémoires d'images sont préservées quand l'appareil est hors tension, car elles sont sauvegardées dans la zone de la mémoire flash intégrée à l'appareil.

Choisir de sauvegarder automatiquement ou manuellement les données conservées dans les mémoires d'images au moment où les données doivent être transférées depuis le bus AUX.

[12] USER/FMEM Menu 7. FMEM Mode

M (Mode):

Ce réglage sert à choisir la méthode de sauvegarde des données d'images dans la mémoire flash.

Auto: Les images sont sauvegardées automatiquement.

Manu: Les images sont sauvegardées manuellement.

EX (Execute):

Quand la molette OSD/TIME est enfoncée, les données d'images dans la mémoire d'images sont sauvegardées dans la mémoire flash.

- Ce réglage est effectif si "Manu" a été sélectionné au réglage M (Mode).

Remarque

Pendant que les données sont écrites dans la mémoire flash, un message indiquant que l'écriture est en cours s'affiche sur le menu OSD.

Ne pas mettre l'appareil hors tension pendant que ce message est affiché.

2. Réglages des signaux d'entrée/sortie

2-1. Réglages des signaux d'entrée

Les connecteurs SDI IN 1 à SDI IN 4 sont les connecteurs d'entrée des signaux SDI, et le connecteur DVI IN est le connecteur d'entrée des signaux DVI-D.

Un synchroniseur d'image est intégré à chaque entrée, ce qui permet de sélectionner des signaux vidéo asynchrones sans problèmes de gel d'image.

<Liste des réglages par types de signaux d'entrée>

| Connecteur d'entrée | Paramètres de menu et numéros de section dans ce manuel | | | | |
|-----------------------|---|-----------|-------|---------------|--------|
| | Mode | Name Type | Name | Freeze Select | Freeze |
| | 2-1-1 | 2-1-2 | 2-1-3 | 2-1-4 | 2-1-5 |
| SDI IN 1, SDI IN 2 | ✓ | ✓ | ✓ | ✓ | ✓ |
| SDI IN 3, SDI IN 4 | ✓ | ✓ | ✓ | ✓ | ✓ |
| DVI IN | — | ✓ | ✓ | — | ✓ |

| Connecteur d'entrée | Paramètres de menu et numéros de section dans ce manuel | | | |
|-----------------------|---|-------|--------------------------|--------------------------------|
| | VPrC | UC | Redimensionnement DVI-IN | Affichage d'information DVI-IN |
| | 2-1-6 | 2-1-7 | 2-1-8 | 2-1-9 |
| SDI IN 1, SDI IN 2 | ✓ | — | — | — |
| SDI IN 3, SDI IN 4 | ✓ | ✓ | — | — |
| DVI IN | — | — | ✓ | ✓ |

✓: peut être réglé; —: ne peut pas être réglé

Pour régler les signaux d'entrée, utiliser le menu OSD pour afficher [10] Input Menu, et sélectionner les signaux d'entrée.

```

[10] Input Menu
> 1. SDI-IN1 ( INPUT1 )
  2. SDI-IN2 ( INPUT2 )
  3. SDI-IN3 ( INPUT3 )
  4. SDI-IN4 ( INPUT4 )
  5. DVI-IN ( INPUT5 )
    
```

L'affichage passe à un menu comme celui montré ci-dessous, pour les signaux d'entrée sélectionnés.

Le titre du menu change en "Input Menu/Connecteurs d'entrée (Noms des matériaux)".

Les réglages sélectionnés aux paramètres "4. Name Type" et "5. Name" décrits ci-dessous sont affichés dans la zone "(Noms des matériaux)".

SDI-IN1, SDI-IN2:

```

[10.1] Input Menu/SDI-IN1 ( INPUT1 )
> 1. Mode Normal
  2. Freeze Select Frame
  3. Freeze Off
  4. Name Type Default
  5. Name INPUT1
  6. VPrC:YGain/Ped Off |Y -|P -
  7. VPrC:CGain/Hue C -|H -
    
```

SDI-IN3, SDI-IN4:

```

[10.3] Input Menu/SDI-IN3 ( INPUT3 )
> 1. Mode Normal
  2. Freeze Select Frame
  3. Freeze Off
  4. Name Type Default
  5. Name INPUT3
  6. VPrC:YGain/Ped Off |Y -|P -
  7. VPrC:CGain/Hue C -|H -
  8. UC:Scale/ECPos - |-
  9. UC:Size S -
  10. UC:Mvdet/Sharp M -|S -
    
```

DVI-IN:

```

[10.5] Input Menu/DVI-IN ( INPUT5 )
  1. Freeze Off
  2. Name Type Default
  3. Name INPUT5
  4. Scale Fit-V
  - - - - -<DVI-IN Status>- - - - -
    Size -
    H-Freq -
    V-Freq -
    Dot Clock -
    
```

Les réglages de chaque paramètre sont décrits dans ce qui suit.

2. Réglages des signaux d'entrée/sortie

2-1-1. Réglage du mode d'entrée

[10.1] Input Menu/SDI-IN1
1. Mode

[10.2] Input Menu/SDI-IN2
1. Mode

[10.3] Input Menu/SDI-IN3
1. Mode

[10.4] Input Menu/SDI-IN4
1. Mode

“Normal” ou “DbyD” peut être sélectionné pour les signaux des connecteurs SDI-IN1 et SDI-IN2.

Une fonction de conversion vers le haut (UC : up-converter) est prévue pour les connecteurs SDI-IN3 et SDI-IN4, ce qui permet de sélectionner “Normal”, “UC”, “DbyD” ou “Auto” pour ces connecteurs.

Le mode est réglé pour chaque connecteur d'entrée uniquement si 1080/59.94i, 720/59.94p ou 1080/50i est le format vidéo sélectionné pour l'appareil.

Si n'importe quel autre format vidéo a été sélectionné, le réglage “Normal” est toujours établi.

Normal:

Les signaux d'entrée conformes au format vidéo de l'appareil prennent effet.

DbyD:

Si des signaux SD ayant la même fréquence d'image que le format vidéo de l'appareil sont entrés, ils sont entrés en point par point (taille égale) sans conversion vers le haut.

Dans ce mode, la détérioration de la qualité d'image est minimale, et c'est donc le mode utilisé pour combiner des matériaux au format SD avec la fonction PinP.

- Ce mode ne peut être sélectionné que si le format vidéo de l'appareil est 1080i.

UC:

Si des signaux SD ayant la même fréquence d'image que le format vidéo de l'appareil sont entrés, ils sont convertis vers le haut.

Auto:

Les signaux d'entrée conformes au format vidéo de l'appareil prennent effet.

Par ailleurs, si des signaux SD ayant la même fréquence d'image que le format vidéo de l'appareil sont entrés quand HD est sélectionné comme format vidéo, ils sont convertis vers le haut.

- En mode Auto, les images peuvent présenter des perturbations au moment où les signaux d'entrée sont commutés.

2-1-2. Réglage du type de nom de matériau

[10.1] Input Menu/SDI-IN1
4. Name Type

[10.2] Input Menu/SDI-IN2
4. Name Type

[10.3] Input Menu/SDI-IN3
4. Name Type

[10.4] Input Menu/SDI-IN4
4. Name Type

[10.5] Input Menu/DVI-IN
2. Name Type

Ces paramètres servent à définir le type de nom de matériau pour les signaux qui sont entrés à chaque connecteur.

Default:

Les réglages par défaut sont utilisés (INPUT1 à INPUT5).

Preset:

Les noms de matériaux fournis à l'avance sont utilisés. Les noms sont définis au paramètre “Name”.

User:

Un nom de matériau contenant jusqu'à 10 caractères est défini.

Les noms exacts des matériaux sont définis au paramètre “Name”.

CAM Name:

Quand une connexion IP est établie avec l'AW-RP50, les noms des caméras distantes obtenus par l'AW-RP50 sont choisis comme noms de matériaux.

2. Réglages des signaux d'entrée/sortie

2-1-3. Réglage des noms des matériaux

[10.1] Input Menu/SDI-IN1
5. Name

[10.2] Input Menu/SDI-IN2
5. Name

[10.3] Input Menu/SDI-IN3
5. Name

[10.4] Input Menu/SDI-IN4
5. Name

[10.5] Input Menu/DVI-IN
3. Name

Ces paramètres servent à définir les noms des matériaux. Les noms des matériaux peuvent être définis si "Preset" ou "User" a été sélectionné au réglage du type de nom de matériau.

- Les noms des matériaux sont seulement affichés (ils ne peuvent pas être définis) si "Default" ou "CAM Name" a été sélectionné au réglage du type de nom de matériau.

Quand "Preset" est sélectionné

Les noms des matériaux sont définis selon le format "type + numéro".

Type: CAM, C, CG, CGV, CGK, PC, V, VTR, VCR
Numéros 1 à 9

Quand "Preset" est sélectionné au réglage du type de nom de matériau, le paramètre "Name" est affiché comme indiqué ci-dessous.

3. Name >CG | 1

Comment définir les noms des matériaux:

Appuyer sur la molette OSD/TIME, et amener la partie clignotante sur la position où le type de matériau doit être sélectionné.

Tourner la molette OSD/TIME pour sélectionner le type de matériau.

Appuyer sur la molette OSD/TIME, et amener la partie clignotante sur la position où le numéro doit être sélectionné. Tourner la molette OSD/TIME pour sélectionner le numéro.

Quand "User" est sélectionné

N'importe quel nom contenant au maximum 10 caractères (alphanumériques et symboles pouvant être exprimés en codes ASCII) peut être défini.

Quand "User" est sélectionné au réglage du type de nom de matériau, le paramètre "Name" est affiché comme indiqué ci-dessous.

3. Name >

Comment définir les noms des matériaux:

Les noms des matériaux sont entrés un caractère à la fois. Tourner la molette OSD/TIME pour amener la partie clignotante sur la position d'entrée de caractère, puis appuyer sur la molette OSD/TIME.

Ensuite, tourner la molette OSD/TIME pour sélectionner un caractère, et appuyer sur la molette OSD/TIME pour confirmer la sélection.

2-1-4. Réglage de la méthode de gel

[10.1] Input Menu/SDI-IN1
2. Freeze Select

[10.2] Input Menu/SDI-IN2
2. Freeze Select

[10.3] Input Menu/SDI-IN3
2. Freeze Select

[10.4] Input Menu/SDI-IN4
2. Freeze Select

Ces paramètres servent à sélectionner l'incrément selon lequel les images des signaux d'entrée SDI doivent être gelées (transformées en images fixes).

Frame:

Les images sont gelées par incréments d'une image complète.

Field:

Les images sont gelées par incréments d'une trame. Ce réglage est utilisé pour geler les images animées. Cependant, dans le cas de signaux entrelacés, les lignes diagonales et les parties en mouvement apparaissent dentelées.

2. Réglages des signaux d'entrée/sortie

2-1-5. Gel et annulation du gel des images d'entrée

[10.1] Input Menu/SDI-IN1
3. Freeze

[10.2] Input Menu/SDI-IN2
3. Freeze

[10.3] Input Menu/SDI-IN3
3. Freeze

[10.4] Input Menu/SDI-IN4
3. Freeze

[10.5] Input Menu/DVI-IN
1. Freeze

Ces paramètres servent à geler les images des signaux d'entrée ou à annuler le gel de ces images.

On: Les images sont gelées.

Off: Le gel des images est annulé.

- Quand l'affichage multi-vues est utilisé pour montrer les signaux d'entrée des images gelées, le repère "F" apparaît devant les noms des matériaux.

2-1-6. Réglage de la fonction de processus vidéo

La fonction de processus vidéo peut être appliquée à toutes les images des signaux d'entrée SDI.

Les teintes de couleur peuvent être modifiées image par image.

Les paramètres "VPrc:YGain/Ped" et "VPrc:CGain/Hue" sont utilisés pour les modifier.

| | | |
|-----------------------|-------|---|
| VPrc:YGain/Ped | VPrc | Ce paramètre sert à activer ou désactiver la fonction de processus vidéo. On: Fonction activée Off: Fonction désactivée |
| | YGain | Ce paramètre sert à régler le gain du signal Y. 0.0 à 200.0 |
| | Ped | Ce paramètre sert à définir la valeur du niveau de noir. -20.0 à 20.0 |
| VPrc:CGain/Hue | CGain | Ce paramètre sert à régler la valeur de gain de la saturation. 0.0 à 200.0 |
| | Hue | Ce paramètre sert à régler la quantité de modification dans la teinte. 0.0 à 359.9 |

2-1-7. Réglage du convertisseur vers le haut

Cet appareil intègre une fonction de conversion vers le haut. Le convertisseur vers le haut se règle sur les menus SDI-IN3 et SDI-IN4.

[10.3] Input Menu/SDI-IN3
8. UC:Scale/ECPos

[10.4] Input Menu/SDI-IN4
8. UC:Scale/ECPos

Scale: Régler la méthode de redimensionnement sur "SQ," "EC" ou "LB".



| | SQ | EC | LB |
|------------------------|--|----|----|
| SQ (squeeze) | L'image est agrandie dans les deux sens horizontal et vertical de manière qu'elle remplisse entièrement l'écran. | | |
| EC (edge crop) | Le rapport largeur/hauteur de l'image est maintenu, la taille de l'image est augmentée selon la résolution horizontale, et des bandes noires sont ajoutées à gauche et à droite. | | |
| LB (letter box) | Le rapport largeur/hauteur de l'image est maintenu, la taille de l'image est augmentée en fonction de la résolution horizontale, et l'image est rognée en haut et en bas. | | |

ECPos: La position de l'image est ajustée finement.

Ce réglage ne peut être effectué que si "EC" (edge crop) a été sélectionné au réglage Scale.

| | |
|---------------|---|
| Center | L'image est positionnée au centre, et des bandes noires sont ajoutées à gauche et à droite. |
| Right | L'image est positionnée à droite, et une bande noire est ajoutée à gauche. |
| Left | L'image est positionnée à gauche, et une bande noire est ajoutée à droite. |

[10.3] Input Menu/SDI-IN3
9. UC:Size

[10.4] Input Menu/SDI-IN4
9. UC:Size

La taille de l'image d'entrée convertie vers le haut est ajustée selon un pourcentage allant de 100 % à 110 %.

2. Réglages des signaux d'entrée/sortie

[10.3] Input Menu/SDI-IN3
10. UC:Mvdet/Sharp

[10.4] Input Menu/SDI-IN4
10. UC:Mvdet/Sharp

Mvdet: Ce paramètre sert à régler la sensibilité de détection de mouvement de l'image.

1 ← 2 ← 3 ← 4 ← 5
Vers des images fixes Standard Vers des images animées

Sharp: Ce paramètre sert à accentuer la netteté des bords de l'image.

1 ← 2 ← 3 ← 4 ← 5
Pas de bords nets Standard Bords très nets

2-1-8. Réglage du redimensionnement des images d'entrée

[10.5] Input Menu/DVI-IN
4. Scale

Ce paramètre sert à régler le redimensionnement pour les images des signaux d'entrée DVI-D.

La liste ci-dessous donne les résolutions des images pouvant être entrées.

Résolutions acceptées

| | |
|-------------|----------------------|
| XGA | 1024 × 768/60 Hz |
| WXGA | 1280 × 768/60 Hz |
| SXGA | 1280 × 1024/60 Hz |
| WSXGA+ | 1680 × 1050/60 Hz |
| UXGA | 1600 × 1200/60 Hz |
| WUXGA | 1920 × 1200/60 Hz |
| 1080/59.94p | 1920 × 1080/59.94 Hz |
| 1080/50p | 1920 × 1080/50 Hz |









Sélectionner la méthode de redimensionnement parmi les options données dans la liste ci-dessous.

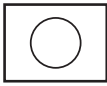
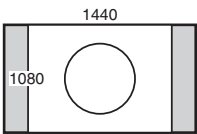
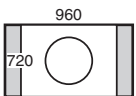
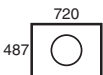
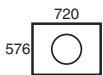
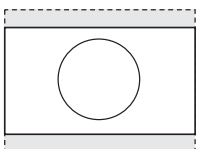
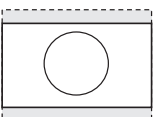
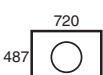
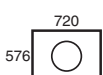
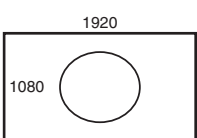
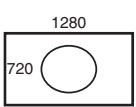
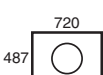
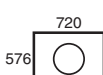
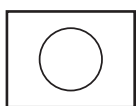
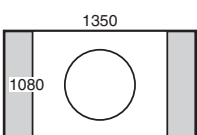
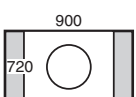
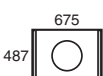
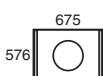
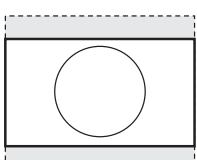
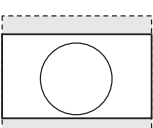

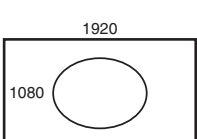
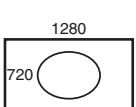
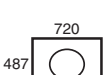
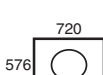
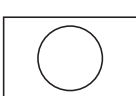
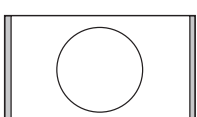
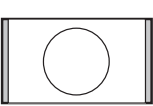
| | |
|--------------|---|
| Fit-V | Le rapport largeur/hauteur de l'image d'entrée est préservé, et la taille de l'image est augmentée ou diminuée en fonction de la résolution verticale. |
| Fit-H | Le rapport largeur/hauteur de l'image d'entrée est préservé, et la taille de l'image est augmentée ou diminuée en fonction de la résolution horizontale. |
| FULL | La taille de l'image est augmentée ou diminuée en fonction de la résolution du système. <ul style="list-style-type: none">• Le rapport largeur/hauteur de l'image n'est pas préservé.• Les rapports d'agrandissement et de réduction sont différents pour les directions horizontale et verticale. |

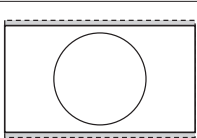
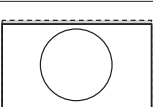
- Pour en savoir plus sur quelles dimensions acceptées pour quels formats, se reporter au "Tableau des redimensionnements d'entrée DVI" à la page suivante.

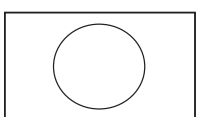
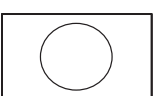









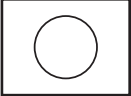
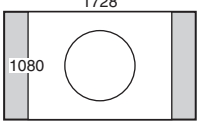
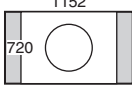

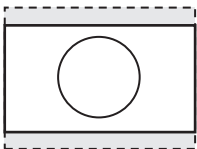
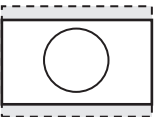
2. Réglages des signaux d'entrée/sortie

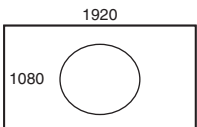

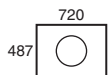
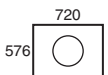
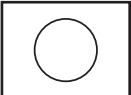
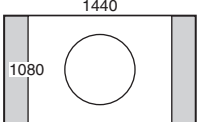
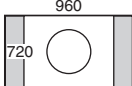
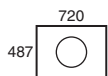
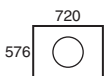
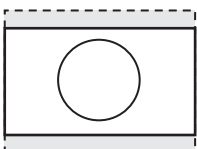
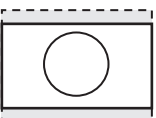
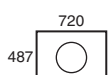
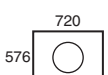
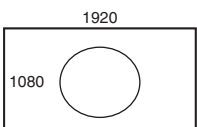
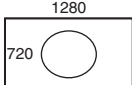
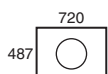
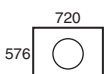
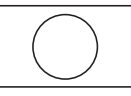
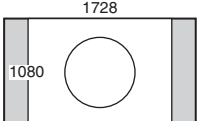
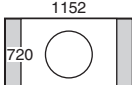
● Tableau des redimensionnements d'entrée DVI

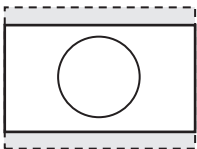
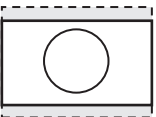
| Format DVI | Mode | HD/1080i | HD/720P | SD/NTSC | SD/PAL |
|--|-------|---|---|---|---|
| | | 1920 × 1080 | 1280 × 720 | 720 × 487 | 720 × 576 |
| XGA 1024 × 768  | Fit-V |  |  |  |  |
| | Fit-H |  |  |  |  |
| | FULL |  |  |  |  |
| SXGA 1280 × 1024  | Fit-V |  |  |  |  |
| | Fit-H |  |  |  |  |
| | FULL |  |  |  |  |
| WXGA 1280 × 768  | Fit-V |  |  |  |  |
| | Fit-H |  |  |  |  |
| | FULL |  |  |  |  |

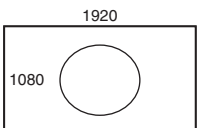
 : Des images sont insérées dans ces parties.
 : Les parties de l'image qui dépassent à ces endroits sont rognées.

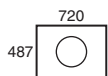
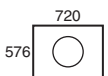
2. Réglages des signaux d'entrée/sortie

| Format DVI | Mode | HD/1080i | HD/720P | SD/NTSC | SD/PAL |
|--|-------|---|---|---|---|
| | | 1920 × 1080 | 1280 × 720 | 720 × 487 | 720 × 576 |
| WSXGA+ 1680 × 1050  | Fit-V |  |  |  |  |
| | Fit-H |  |  |  |  |
| | FULL |  |  |  |  |
| UXGA 1600 × 1200  | Fit-V |  |  |  |  |
| | Fit-H |  |  |  |  |
| | FULL |  |  |  |  |
| WUXGA 1920 × 1200  | Fit-V |  |  |  |  |
| | Fit-H |  |  |  |  |
| | FULL |  |  |  |  |

 : Des images sont insérées dans ces parties.
 : Les parties de l'image qui dépassent à ces endroits sont rognées.

2. Réglages des signaux d'entrée/sortie

2-1-9. Affichage des informations relatives aux images d'entrée

[10.5] Input Menu/DVI-IN
Size

[10.5] Input Menu/DVI-IN
H-Freq

[10.5] Input Menu/DVI-IN
V-Freq

[10.5] Input Menu/DVI-IN
Dot Clock

Ces paramètres servent à afficher les informations concernant les images des signaux d'entrée DVI-D. Les informations ne peuvent pas être modifiées.

Size:

Ceci indique le nombre de pixels des images.

H-Freq:

Ceci indique la fréquence horizontale des images.

V-Freq:

Ceci indique la fréquence verticale des images.

Dot Clock:

Ceci indique la fréquence de l'horloge à points des images.

Les formats acceptés sont indiqués dans la liste ci-dessous.

<Formats DVI-D acceptés>

| Signaux vidéo d'entrée | | | Fréquence de l'horloge à points (MHz) | Fréquence | |
|------------------------|-------------|-----------------|---------------------------------------|-------------------|----------------|
| | | | | Horizontale (kHz) | Verticale (Hz) |
| XGA | 1024 × 768 | Numérique | 65.0 | 48.36 | 60.00 |
| WXGA | 1280 × 768 | Numérique | 79.5 | 47.78 | 59.87 |
| SXGA | 1280 × 1024 | Numérique | 108.0 | 63.98 | 60.02 |
| WSXGA+ | 1680 × 1050 | Numérique | 148.3 | 65.29 | 59.95 |
| WUXGA | 1920 × 1200 | Numérique | 154.0 | 74.04 | 59.95 |
| UXGA | 1600 × 1200 | Numérique | 162.0 | 75.00 | 60.00 |
| 1080/50p | 1920 × 1080 | Numérique (RGB) | 148.5 | 56.25 | 50.00 |
| 1080/59.94p | 1920 × 1080 | Numérique (RGB) | 148.5/1.001 | 67.50/1.001 | 60.00/1.001 |

- Si le format des signaux d'entrée n'est pas accepté, il peut être impossible d'importer les signaux correctement, et une image noire ou une image qui présente des perturbations peut apparaître.

2. Réglages des signaux d'entrée/sortie

2-2. Réglages des signaux de sortie

Des signaux peuvent être sortis aux trois connecteurs suivants : SDI OUT 1, SDI OUT 2 et DVI-D OUT.
Les signaux de sortie sont réglés à [11] Output Menu du menu OSD.

| [11] Output Menu | |
|------------------|-------|
| > 1. SDI-OUT1 | PGM |
| 2. SDI-OUT2 | PVW |
| 3. DVI-OUT | AUX |
| 4. SDI-OUT:Limit | Off |
| 5. DVI-OUT:Size | *Auto |
| 6. DVI-OUT:Scale | Fit-V |
| 7. DVI-OUT:Mvdet | 3 |

2-2-1. Attribution des signaux de sortie

[11] Output Menu

1. SDI-OUT1

[11] Output Menu

2. SDI-OUT2

[11] Output Menu

3. DVI-OUT

Les options d'attribution suivantes sont disponibles.

| | |
|----------------|---|
| PGM | Il s'agit de la sortie de ligne principale du mélangeur. Des images présentant des effets tels que volets, fondus, incrustations et PinP sont sorties. |
| PVW | Les images PVW permettant de vérifier la prochaine opération sont sorties. |
| CLN | Des signaux filtrés (images obtenues quand les effets d'incrustation et PinP ont été éliminés des signaux PGM) sont sortis. |
| AUX | Les signaux sélectionnés au bus AUX sont sortis. |
| MV | Les signaux de l'affichage multi-vues sont sortis. |
| KEY OUT | Les signaux d'incrustation sont sortis. |

Remarque

Les images de l'affichage multi-vues ne sont pas affichées dans ce qui sort du connecteur SDI OUT 1 (SDI-OUT1).

2-2-2. Réglage des zones de couleur

[11] Output Menu

4. SDI-OUT:Limit

Ce paramètre sert à définir la zone de couleur pour les images des signaux de sortie SDI.

| | |
|------------|--|
| Off | La zone de couleur n'est sujette à aucune limite. |
| 108 | Le niveau d'amplitude de chacune des couleurs (R, G, B : rouge, vert, bleu) est limité à une valeur située entre 0 % et 108 %. |
| 104 | Le niveau d'amplitude de chacune des couleurs (R, G, B : rouge, vert, bleu) est limité à une valeur située entre 0 % et 104 %. |
| 100 | Le niveau d'amplitude de chacune des couleurs (R, G, B : rouge, vert, bleu) est limité à une valeur située entre 0 % et 100 %. |

2-2-3. Réglage des signaux de sortie DVI-D

Le réglage suivant est sélectionné pour les images des signaux de sortie DVI-D.

[11] Output Menu

5. DVI-OUT:Size

Ce paramètre sert à régler la résolution à sortir.
Les résolutions suivantes sont acceptées.

Résolutions acceptées

| | |
|-------------|---|
| Auto | Les signaux DVI sont utilisés pour réunir les informations sur le dispositif servant de destination de sortie, et les images sont sorties à la résolution optimale. • La fréquence verticale est réglée sur 60 Hz, et la résolution maximum est WUXGA. |
| XGA | 1024 × 768 |
| WXGA | 1280 × 768 |
| SXGA | 1280 × 1024 |
| WSXGA+ | 1680 × 1050 |
| UXGA | 1600 × 1200 |
| WUXGA | 1920 × 1200 |
| 1080/59.94p | 1920 × 1080 |
| 1080/50p | 1920 × 1080 |

2. Réglages des signaux d'entrée/sortie

[11] Output Menu 6. DVI-OUT:Scale

Ce paramètre sert à sélectionner une des méthodes de redimensionnement indiquées dans la liste ci-dessous.

| | |
|--------------|---|
| Fit-V | Le rapport largeur/hauteur de l'image de sortie est préservé, et la taille de l'image est augmentée ou diminuée en fonction de la résolution verticale. <ul style="list-style-type: none">• Des bandes noires sont insérées dans les parties où il n'y a pas d'image.• Les parties d'image qui dépassent sont rognées. |
| Fit-H | Le rapport largeur/hauteur de l'image de sortie est préservé, et la taille de l'image est augmentée ou diminuée en fonction de la résolution horizontale. <ul style="list-style-type: none">• Des bandes noires sont insérées dans les parties où il n'y a pas d'image.• Les parties d'image qui dépassent sont rognées. |
| FULL | La taille de l'image de sortie est augmentée ou diminuée en fonction de la résolution du système. <ul style="list-style-type: none">• Le rapport largeur/hauteur de l'image n'est pas préservé.• Les rapports d'agrandissement et de réduction sont différents pour les directions horizontale et verticale. |

[11] Output Menu 7. DVI-OUT:Mvdet

Ce paramètre sert à régler la sensibilité de détection du mouvement des images animées.

1 ← → 2 ← → 3 ← → 4 ← → 5
Vers des images fixes Standard Vers des images animées

3. Réglages de l'affichage multi-vues

L'écran d'un moniteur externe peut être divisé en un certain nombre de sections, et des images, comme des images d'entrée et l'image de programme, peuvent être positionnées et affichées dans ces sections.

3-1. Disposition de l'écran

La disposition de l'affichage multi-vues est réglée à [7] MultiView Pattern Menu du menu OSD.

| [7] MultiView Pattern Menu | |
|----------------------------|--------------------|
| > 1. Split | 10-aSplit |
| 2. Pos1 Source | PGM |
| 3. Pos2 Source | PVW |
| 4. Pos3 Source | SDI-IN1 (INPUT1) |
| 5. Pos4 Source | SDI-IN2 (INPUT2) |
| 6. Pos5 Source | SDI-IN3 (INPUT3) |
| 7. Pos6 Source | SDI-IN4 (INPUT4) |
| 8. Pos7 Source | DVI-IN (INPUT5) |
| 9. Pos8 Source | FMEM1 |
| 10. Pos9 Source | FMEM2 |
| 11. Pos10 Source | AUX |

[7] MultiView Pattern Menu 1. Split

La disposition des fenêtres peut être choisie parmi les huit options suivantes.

| | | | |
|----------|----------|-----------|-----------|
| 4Split | 5-aSplit | 5-bSplit | 6-aSplit |
| 6-bSplit | 9Split | 10-aSplit | 10-bSplit |

[7] MultiView Pattern Menu 2. Pos1 Source à 11. Pos10 Source

Ce paramètre sert à sélectionner les signaux à afficher sur les fenêtres 1 à 10.

| SDI-IN1 à 4 (noms des matériaux) | | DVI-IN (noms des matériaux) | |
|-------------------------------------|-------|--------------------------------|-----|
| CBGD | FMEM1 | FMEM2 | PGM |
| PVW | | KEY OUT | AUX |

- Suivant le réglage sélectionné au paramètre "1. Split", les paramètres "6. Pos5 Source" à "11. Pos10 Source" peuvent ne pas être affichés.

<Dispositions des fenêtres>



4Split

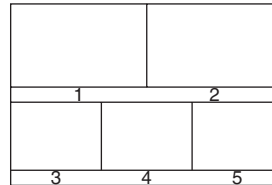

5-aSplit

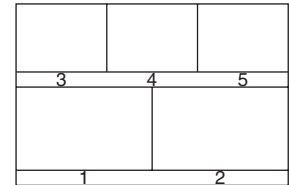

5-bSplit

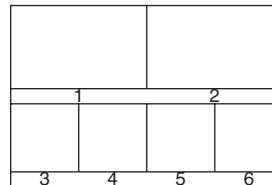

6-aSplit

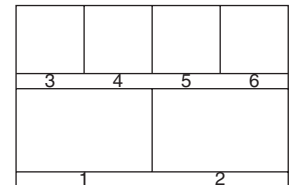

6-bSplit



9Split

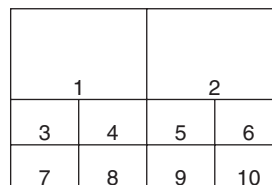

10-aSplit

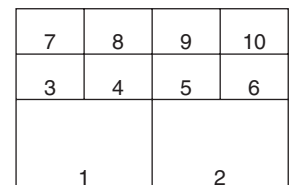

10-bSplit

3. Réglages de l'affichage multi-vues

3-2. Réglage des cadres et des caractères des fenêtres

Il est possible de régler la luminance des cadres et des caractères ainsi que le fond à utiliser pour les fenêtres. Les réglages sont sélectionnés à [8] MultiView Out/Frame Menu sur le menu OSD.

| [8] MultiView Out/Frame Menu | |
|------------------------------|-----------|
| > 1. Frame | LUM 75% |
| 2. Character | LUM 75% |
| 3. Label | On |
| 4. Tally | Red+Green |
| 5. Level Meter | Off |
| 6. Input Satus | On |

Remarque

Si des parties du menu OSD recouvrent le cadre de l'affichage multi-vues, les cadres et les caractères des fenêtres ne seront pas affichés.

[8] MultiView Out/Frame Menu

1. Frame

Ce paramètre sert à régler la luminosité des cadres des fenêtres et à décider si les cadres des fenêtres doivent être affichés.

LUM (0%, 25%, 50%, 75%, 100%):

Ceci sert à régler la luminance des cadres des fenêtres (gamme de gris).

Off:

Les cadres des fenêtres ne sont pas affichés.

[8] MultiView Out/Frame Menu

2. Character

Ce paramètre sert à régler la luminosité des caractères et, si le cadre doit être affiché, à décider si les caractères doivent être affichés.

LUM (0%, 25%, 50%, 75%, 100%):

Ceci sert à régler la luminance (gamme de gris) des caractères.

Off:

Les caractères ne sont pas affichés.

[8] MultiView Out/Frame Menu

3. Label

Ce paramètre sert à activer ou désactiver l'affichage du fond des caractères (demi-teintes).

On: Le fond des caractères est affiché.

Off: Le fond des caractères n'est pas affiché.

3-3. Réglage des affichages de Tally

Il est possible de régler les affichages de Tally devant être superposés sur les cadres des fenêtres.

Le Tally rouge indique un matériau consistant en sorties de programme.

Le Tally vert indique le matériau sélectionné par le bus PST. Si des cadres sont affichés, le Tally rouge ou le Tally vert est affiché sur les cadres.

Si les cadres ne sont pas affichés, le Tally rouge ou le Tally vert apparaissent à gauche et à droite des noms des matériaux.

[8] MultiView Out/Frame Menu

4. Tally

Ce paramètre sert à régler les affichages de Tally.

Red+Green:

Le Tally rouge et le Tally vert sont tous les deux affichés.

Red: Seul le Tally rouge est affiché.

Off: Aucun Tally n'est affiché.

- Les signaux de Tally rouge sortent du connecteur TALLY/GPI de l'appareil.
- Lors d'un fondu au noir, le Tally rouge n'est pas affiché quand les images de programme sont complètement fondues dans un écran noir.

Dans ce cas, le Tally vert est affiché pour des images consistant en images de programme.

Cependant, le Tally rouge est affiché si FMEM1, FMEM2 ou CBGD a été sélectionné au paramètre suivant.

[1] TIME/CBGD Menu

5. FTB Source

3. Réglages de l'affichage multi-vues

3-4. Réglage des indicateurs de niveau

Les indicateurs de niveau pour les signaux audio intégrés qui sont transférés par l'entrée SDI peuvent être affichés sur les fenêtres.

Affichage à gauche:

Canal 1 de groupe 1

Affichage à droite:

Canal 2 de groupe 1

[8] MultiView Out/Frame Menu

5. Level Meter

On: Les indicateurs de niveau sont affichés.

Off: Les indicateurs de niveau ne sont pas affichés.

3-5. Réglage des repères des signaux d'entrée

L'état des signaux d'entrée peut être affiché devant les noms des matériaux affichés sur les fenêtres.

Repère "F":

Ce repère apparaît quand les signaux d'entrée sont gelés.

Repère " ! ":

Ce repère apparaît quand il n'y a pas de signaux d'entrée.

Icône de caméra " [] ":

Ce repère apparaît quand des signaux d'une caméra distante pilotée par l'AW-RP50 sont entrés.

- Il n'apparaît que si l'appareil et l'AW-RP50 sont reliés.

[8] MultiView Out/Frame Menu

6. Input Status

On: L'état des signaux d'entrée est affiché.

Off: L'état des signaux d'entrée n'est pas affiché.

4. Réglages du système

4-1. Réglages du menu du système

4-1-1. Réglage du format vidéo

Le format vidéo de l'appareil peut être sélectionné.

| [14] SYSTEM Menu | | | | |
|------------------|--------------|------|------|---|
| > 1. Format | *1080/59.94i | | | |
| 2. HiResMV | - | | | |
| 3. 16:9SQ | - | | | |
| 4. AUX Anci | Off | | | |
| 5. PGM Anci | Off | | | |
| 6. PVW Anci | Off | | | |
| 7. MV Anci | Off | | | |
| 8. Initial | No | | | |
| 9. IP Address | 192. | 168. | 0. | 8 |
| 10. Subnet Mask | 255. | 255. | 255. | 0 |
| 11. Gateway | 192. | 168. | 0. | 1 |

Remarque

Les paramètres de [14] SYSTEM Menu ne peuvent pas être modifiés si "Locked" a été sélectionné au paramètre ci-dessous.

[13] Operation Menu
11. SYSTEM Menu

[14] SYSTEM Menu 1. Format

Sélectionner le format accepté parmi les options proposées ci-dessous.

Formats acceptés

| | |
|-------------|---------------|
| 1080/59.94i | 1080/50i |
| 720/59.94p | 720/50p |
| 1080/24PsF | 1080/23.98PsF |
| 480/59.94i | 576/50i |

<Comment spécifier le format vidéo puis démarrer le système>

Quand l'appareil est hors tension, le format vidéo peut être spécifié et le système démarré.

Positionner l'interrupteur POWER sur ON tout en tenant une des combinaisons de touches de la liste ci-dessous, qui correspondent au format vidéo.

| Touches à enfoncer en même temps | Format vidéo |
|--|---------------|
| [OSD ON] + Point de connexion de bus A [1] | 1080/59.94i |
| [OSD ON] + Point de connexion de bus A [2] | 1080/50i |
| [OSD ON] + Point de connexion de bus A [3] | 720/59.94p |
| [OSD ON] + Point de connexion de bus A [4] | 720/50p |
| [OSD ON] + Point de connexion de bus A [5] | 1080/24PsF |
| [OSD ON] + Point de connexion de bus B [1] | 1080/23.98PsF |
| [OSD ON] + Point de connexion de bus B [2] | 480/59.94i |
| [OSD ON] + Point de connexion de bus B [3] | 576/50i |

- Après que l'interrupteur POWER a été positionné sur ON, tenir les touches enfoncées jusqu'à ce qu'une image soit sortie.

[14] SYSTEM Menu 2. HiResMV

Ce paramètre sert à activer ou désactiver le mode multi-vues haute résolution.

Si un format vidéo SD (480/59.94i ou 576/50i) a été sélectionné pour l'appareil, les images peuvent être envoyées en haute résolution à la sortie DVI-D.

Si c'est le cas, l'affichage multi-vues est réglé pour la sortie au connecteur DVI OUT.

L'affichage multi-vues ne peut pas être réglé pour la sortie au connecteur SDI OUT.

On: Le mode multi-vues haute résolution est activé.

Off: Le mode multi-vues haute résolution est désactivé.

[14] SYSTEM Menu 3. 16:9SQ

Ce paramètre sert à régler le mode de compression (squeeze) 16:9.

Il peut être réglé si un format vidéo SD (480/59.94i ou 576/50i) a été sélectionné pour l'appareil.

Lors du réglage de la largeur de la bordure pour le volet et PinP, tenir compte du fait que les images au format SD qui sortent de l'appareil seront converties selon un rapport largeur/hauteur 16:9 et utilisées ainsi.

<Largeur de la bordure si le mode 16:9SQ est activé (représentation graphique)>

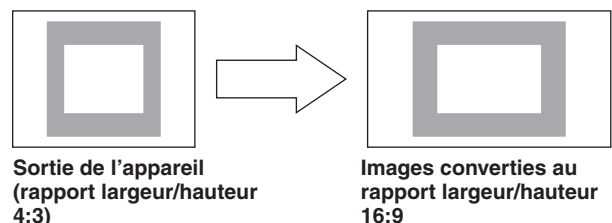

4. Réglages du système

4-1-2. Réglage des données auxiliaires

Une fonction permettant de faire passer les données auxiliaires V et les données audio intégrées des signaux d'entrée SDI peut être réglée.

Quand un format HD est utilisé:

Les données auxiliaires à partir de la ligne 9 sont autorisées à passer.

Quand un format SD est utilisé:

Les données auxiliaires à partir de la ligne 12 sont autorisées à passer.

- Si le format vidéo sélectionné pour l'appareil est 1080/59.94i, 720/59.94p ou 1080/50i, il n'est pas possible d'autoriser les données auxiliaires et les données audio intégrées à passer, même si des signaux au format SD (480/59.94i ou 576/50i) ont été entrés en mode Dot by Dot ou en mode UC (convertisseur vers le haut).
☞ Se reporter à "2-1-1. Réglage du mode d'entrée".

[14] SYSTEM Menu

4. AUX Anci

Ce paramètre sert à régler les signaux de sortie AUX sur On ou Off.

- On:** Les données auxiliaires et les données audio intégrées des matériaux d'entrée SDI sélectionnés par le bus AUX sont autorisées à passer.
- Off:** Les données auxiliaires et les données audio intégrées ne sont pas autorisées à passer.
- Les données ne sont pas autorisées à passer si le matériau KEY OUT ou CLN a été sélectionné.

[14] SYSTEM Menu

5. PGM Anci

Ce paramètre sert à régler les signaux de sortie de programme sur On ou Off.

- On:** Les données auxiliaires et les données audio intégrées des matériaux d'entrée SDI sélectionnés par le bus PGM sont autorisées à passer.
- Off:** Les données auxiliaires et les données audio intégrées ne sont pas autorisées à passer.

[14] SYSTEM Menu

6. PVW Anci

Ce paramètre sert à régler les signaux de sortie PVW sur On ou Off.

- On:** Les données auxiliaires et les données audio intégrées des matériaux d'entrée SDI sélectionnés par le bus PST sont autorisées à passer.
- Off:** Les données auxiliaires et les données audio intégrées ne sont pas autorisées à passer.

[14] SYSTEM Menu

7. MV Anci

Ce paramètre sert à régler les signaux de sortie de l'affichage multi-vues sur PGM, PVW ou Off.

- PGM:** Les données auxiliaires et les données audio intégrées des matériaux d'entrée SDI sélectionnés par le bus PGM sont autorisées à passer.
- PVW:** Les données auxiliaires et les données audio intégrées des matériaux d'entrée SDI sélectionnés par le bus PST sont autorisées à passer.
- Off:** Les données auxiliaires et les données audio intégrées ne sont pas autorisées à passer.

Remarque

Les sons qui sont générés quand les signaux vidéo sont commutés s'ajouteront aux données audio intégrées qui sortent de l'appareil.

4. Réglages du système

4-1-3. Initialisation du système

[14] SYSTEM Menu 8. Initial

Sélectionner "Yes" et appuyer sur la molette OSD/TIME pour ramener les données de réglage à leurs valeurs initiales.

- Cependant, les réglages du format vidéo et du réseau ne sont pas initialisés.

4-1-4. Réglages du réseau

Les réglages du réseau permettant d'actualiser les versions des logiciels et d'autres données peuvent être effectués.

[14] SYSTEM Menu 9. IP Address

Ce paramètre sert à régler l'adresse IP.

Valeur initiale: 192.168.0.8

[14] SYSTEM Menu 10. Subnet Mask

Ce paramètre sert à régler le masque de sous-réseau.

Valeur initiale: 255.255.255.0

[14] SYSTEM Menu 11. Gateway

Ce paramètre sert à régler la passerelle.

Valeur initiale: 192.168.0.1

Remarques

- Pour que les réglages du réseau prennent effet, l'appareil doit être redémarré. Mettre l'appareil hors tension, puis le remettre sous tension.
- Si l'adresse IP entrée est la même que celle d'un autre dispositif ou si elle est illégale, l'appareil peut renvoyer une erreur quand le réglage d'adresse IP est sélectionné, ou bien l'appareil ou l'autre dispositif risquent de ne pas fonctionner correctement. Consulter l'administrateur du réseau avant de régler l'adresse IP.

4. Réglages du système

4-2. Réglages du menu Operation

4-2-1. Réglages OSD (affichage sur écran)

Les écrans des menus peuvent être superposés sur les images sortant du connecteur SDI OUT 2 et du connecteur DVI OUT, et affichés.

| [13] Operation Menu | |
|---------------------|------------------|
| > 1. OSD OUT | SDI-OUT2+DVI-OUT |
| 2. OSD Size | FULL |
| 3. OSD Back | On |
| 4. Key Priority | PinP over KEY |
| 5. Bus Mode | PGM(A)/PST(B) |
| 6. Time Unit | Sec |
| 7. Slide Lever | BKGD |
| 8. GPI Input | Enable |
| 9. GPI Output | Enable |
| 10. CamCont Link | Off |
| 11. SYSTEM Menu | Unlocked |

[13] Operation Menu 1. OSD OUT

Sélectionner le connecteur à utiliser pour sortir les affichages OSD parmi les options de la liste ci-dessous.

| |
|------------------|
| SDI-OUT2 |
| DVI-OUT |
| SDI-OUT2+DVI-OUT |

- Pour sélectionner l'option SDI OUT2+DVI-OUT, appuyer sur la touche OSD ON tout en tenant la touche SHIFT enfoncée.
Quand cette opération est terminée, "Auto" est sélectionné au paramètre suivant.

[11] Output Menu 5. DVI-OUT:Size

[13] Operation Menu 2. OSD Size

La taille et la position de l'OSD peuvent être sélectionnées parmi les options de la liste ci-dessous.

| FULL | Plein écran |
|--|---|
| Upper-Left Upper-Right Lower-Right Lower-Left | Comme illustré sur le schéma ci-dessous, le menu apparaît sur un quart du plein écran, et il est positionné dans un des quatre quadrants. |

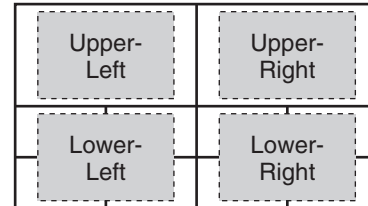

- Si le cadre du menu OSD est superposé sur les cadres de l'affichage multi-vues, les cadres seront cachés.

[13] Operation Menu 3. OSD Back

- On:** Un fond noir est affiché pour l'OSD.
Off: Un fond noir n'est pas affiché pour l'OSD.

4. Réglages du système

4-2-2. Autres réglages

[13] Operation Menu 4. Key Priority

☞ Se reporter à “1-3. Incrustations (Key)”.

[13] Operation Menu 5. Bus Mode

☞ Se reporter à “1-1-4. Sélection du mode de bus”.

[13] Operation Menu 6. Time Unit

☞ Se reporter à “1-1-7. Transitions automatiques”.

[13] Operation Menu 7. Slide Lever

☞ Se reporter à “1-1-6. Transitions manuelles”.

[13] Operation Menu 8. GPI Input

Ce paramètre sert à activer ou désactiver la commande depuis le port d'entrée GPI.

Enable: La commande est activée.

Disable: La commande est désactivée.

- Pour en savoir plus sur ce qui est commandé, se reporter à “5-2. TALLY/GPI”.

[13] Operation Menu 9. GPI Output

Ce paramètre sert à activer ou désactiver la commande depuis le port de sortie GPI.

Enable: La commande est activée.

Disable: La commande est désactivée.

- Pour en savoir plus sur ce qui est commandé, se reporter à “5-2. TALLY/GPI”.

[13] Operation Menu 10. CamCont Link

Ce paramètre sert à activer ou désactiver la fonction de liaison avec l'AW-RP50.

On: La fonction de liaison est activée.

Off: La fonction de liaison est désactivée.

- Se reporter à “7. Fonction de liaison avec la télécommande de caméra”.

[13] Operation Menu 11. SYSTEM Menu

Quand “Locked” est sélectionné à ce paramètre, les réglages de [14] SYSTEM Menu ne peuvent pas être modifiés.

Sélectionner ce réglage pour empêcher que les réglages de [14] SYSTEM Menu puissent être modifiés facilement.

4. Réglages du système

4-2-3. Affichages d'état des bus

Si les touches de points de connexion de bus A ou de bus B sont tenues enfoncées, le menu BUS Assign Status apparaît dans le menu OSD.

| BUS Assign Status | |
|-------------------|--------------------|
| XPT SW | 1 |
| XPT SW Assign | SDI-IN1 (INPUT1) |
| ----- | |
| PGM | SDI-IN1 (INPUT1) |
| PVW | SDI-IN2 (INPUT2) |
| AUX | MV |
| PinP | SDI-IN1 (INPUT1) |
| KEY Fill | CBGD |
| KEY Source | FMEM1 |

4-2-4. Affichages des versions

Les numéros des versions sont affichés au paramètre [15] SYSTEM Status du menu OSD.

| [15] SYSTEM Status | |
|--------------------|--------------------|
| SYSTEM Ver. | *, **, ** |
| SOFT Ver. | **** |
| GLUE FPGA Ver. | **** |
| MAIN FPGA Ver. | **** |
| FONT Ver. | **** |
| MAC Address | **--**--**--**--** |
| FAN | NoAlarm |
| Power | NoAlarm |
| Temperature | NoAlarm |

[15] SYSTEM Status
SYSTEM Ver.

La version du système est affichée ici.

[15] SYSTEM Status
SOFT Ver.

La version du logiciel de l'appareil est affichée ici.

[15] SYSTEM Status
GLUE FPGA Ver.

La version du matériel utilisé pour démarrer l'appareil est affichée ici.

[15] SYSTEM Status
MAIN FPGA Ver.

La version du matériel qui traite les images est affichée ici.

[15] SYSTEM Status
FONT Ver.

La version de la police utilisée pour le menu OSD est affichée ici.

[15] SYSTEM Status
MAC Address

L'adresse MAC est affichée ici.

[15] SYSTEM Status
FAN

"Alarm" est affiché s'il y a un problème avec le ventilateur de refroidissement.

[15] SYSTEM Status
Power

"Alarm" est affiché si une chute de tension est détectée.

[15] SYSTEM Status
Temperature

"Alarm" est affiché si la température à l'intérieur de l'appareil augmente.

En cas d'alarme, cesser immédiatement d'utiliser l'appareil, et contacter sans faute le revendeur. L'appareil pourrait être endommagé si son utilisation dans ces conditions se poursuit.

5. Interfaces de commande de dispositif externe

5-1. Connexion LAN

Utiliser des câbles LAN pour raccorder l'AW-HE50, l'AW-RP50 et un ordinateur hôte.
 Pour raccorder l'appareil directement avec un autre dispositif, utiliser un câble croisé.

Pour les connexions en réseau via un dispositif comme un concentrateur (concentrateur de commutation), utiliser des câbles droits.

Si un concentrateur ne doit pas être utilisé, s'assurer que la longueur du câble LAN ne dépasse pas 100 mètres (si un câble de catégorie 5 ou supérieure est utilisé).

- Pour en savoir plus sur les connexions de l'AW-HE50 et de l'AW-RP50 et les réglages, se reporter à "2-2-2. Exemple de configuration" (Mode d'emploi <Les bases>).
- Pour en savoir plus sur les fonctions disponibles quand l'ordinateur hôte est raccordé, se reporter à "6. Connexions avec un ordinateur".

5-2. TALLY/GPI

Le connecteur TALLY/GPI présente cinq ports d'entrée par contact permettant de piloter l'appareil depuis un dispositif externe, et sept ports de sortie à collecteurs ouverts qui envoient les informations de Tally et d'état depuis l'appareil vers un dispositif externe.

(D-sub 15 broches, femelle, filetage en inches)

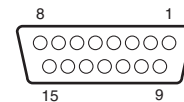

| N° de broche | Signal | Entrée/sortie | Détails du signal | Opération |
|--------------|---------------|------------------------------|--|---|
| 1 | TALLY OUT1 | Sortie à collecteurs ouverts | Sortie Tally de l'image d'entrée 1 | Un signal de faible niveau est sorti pendant la sortie de Tally. |
| 2 | TALLY OUT2 | Sortie à collecteurs ouverts | Sortie Tally de l'image d'entrée 2 | |
| 3 | TALLY OUT3 | Sortie à collecteurs ouverts | Sortie Tally de l'image d'entrée 3 | |
| 4 | TALLY OUT4 | Sortie à collecteurs ouverts | Sortie Tally de l'image d'entrée 4 | |
| 5 | TALLY OUT5 | Sortie à collecteurs ouverts | Sortie Tally de l'image d'entrée 5 | |
| 6 | ALARM | Sortie à collecteurs ouverts | Sortie d'alarme de ventilateur ou d'alimentation | Un signal de faible niveau est sorti en cas de problème. |
| 7 | KEY ON | Sortie à collecteurs ouverts | Sortie d'état de combinaison d'incrustation | Un signal de faible niveau est sorti pendant les combinaisons d'incrustations. |
| 8 | (RESERVE) | Entrée par contact | (Réservé) | |
| 9 | NC | | Inutilisé | |
| 10 | Tally Disable | Entrée par contact | Signal de Tally activé/désactivé | Ce signal est activé par l'entrée par contact (et désactivé quand le contact est ouvert). |
| 11 | AUTO | Entrée par contact | Touche AUTO de la partie transition | Le signal est rendu opérationnel par l'entrée par contact (30 ms ou plus). |
| 12 | CUT | Entrée par contact | Touche CUT de la partie transition | |
| 13 | KeyON | Entrée par contact | Touche KEY ON de la partie transition | |
| 14 | PinPON | Entrée par contact | Touche PinP de la partie transition | |
| 15 | GND | Terre | Terre | |

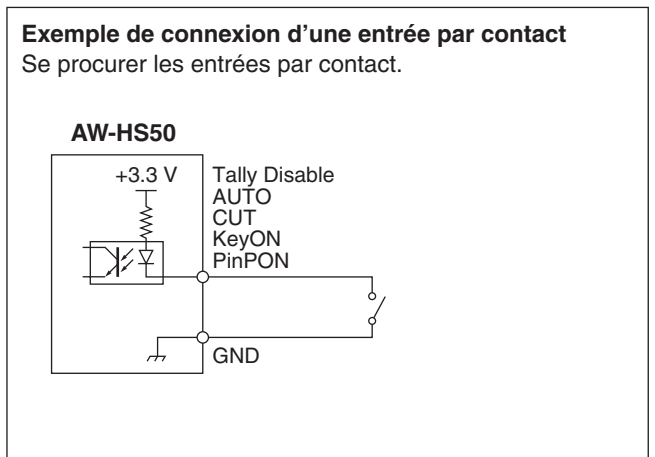
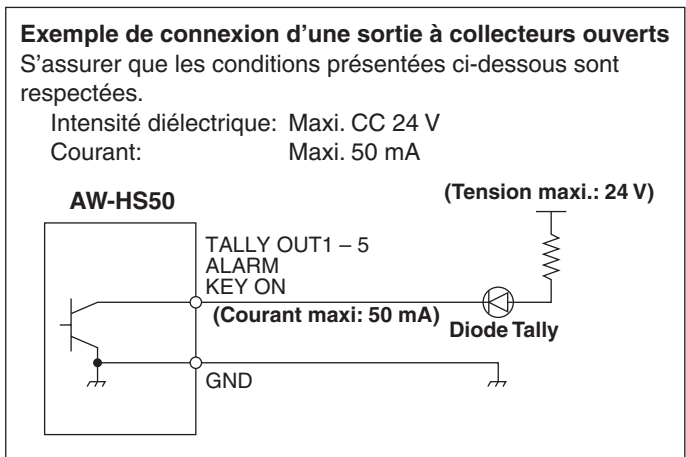

6. Connexions avec un ordinateur

6-1. Fonctions de transmission de données

Quand l'appareil et un ordinateur sont raccordés par un câble LAN, les données de l'appareil peuvent être sauvegardées sur l'ordinateur (téléchargement descendant), et les données de l'ordinateur peuvent être écrites sur l'appareil (téléchargement ascendant).

Les types de données suivants peuvent être téléchargés dans les deux sens.

- Images des mémoires d'images (FMEM1, FMEM2)
- Réglages des menus
- États du panneau

- Les informations du réseau (adresse IP, masque de sous-réseau, passerelle et adresse MAC) ne peuvent pas être téléchargées.
- Les formats d'image compatibles avec les mémoires d'images comprennent les formats bitmap (bmp), JPEG (jpg), TIFF (tif), GIF (gif) et PNG (png).
Les images peuvent être converties automatiquement à la taille et au format spécifiés.

Pour que cette fonction puisse être utilisée, le "Data Transmission Software" doit être installé sur l'ordinateur hôte à partir du CD-ROM fourni.

Pour en savoir plus sur la manière d'installer l'application, se reporter à "6-3. Installation du logiciel".

6-2. Connexions

Un câble LAN sert à raccorder l'ordinateur hôte au connecteur LAN de l'appareil.

Pour raccorder l'appareil directement à l'ordinateur hôte, utiliser un câble croisé.

Quand la connexion est effectuée via un dispositif comme un concentrateur (concentrateur de commutation), utiliser un câble droit.

Pour en savoir plus sur l'adresse IP et d'autres réglages du réseau, se reporter à "4-1-4. Réglages du réseau".

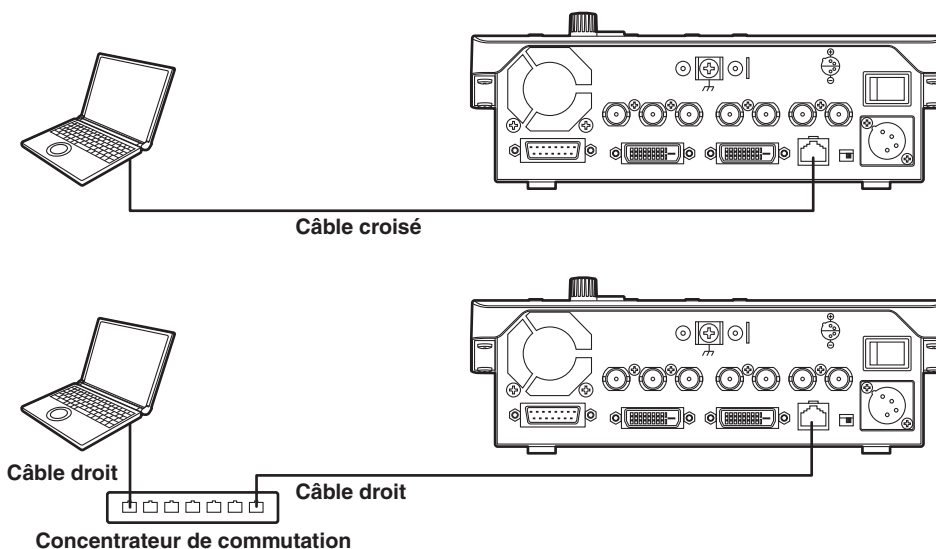

6. Connexions avec un ordinateur

6-3. Installation du logiciel

Cette section décrit la manière d'installer le logiciel de transmission de données.

1. Insérer le CD-ROM fourni avec l'appareil dans le lecteur CD-ROM de l'ordinateur hôte sur lequel le programme doit être installé.
2. Copier tout le dossier du CD-ROM contenant "Data Transmission Software" sur le disque dur de l'ordinateur hôte.

6-4. Opérations de base du logiciel

Cette section décrit la manière d'utiliser le logiciel de transmission de données.

<Démarrage>

1. Double-cliquer sur "HS50Tool.exe" dans le dossier "Data Transmission Software" qui a été copié.

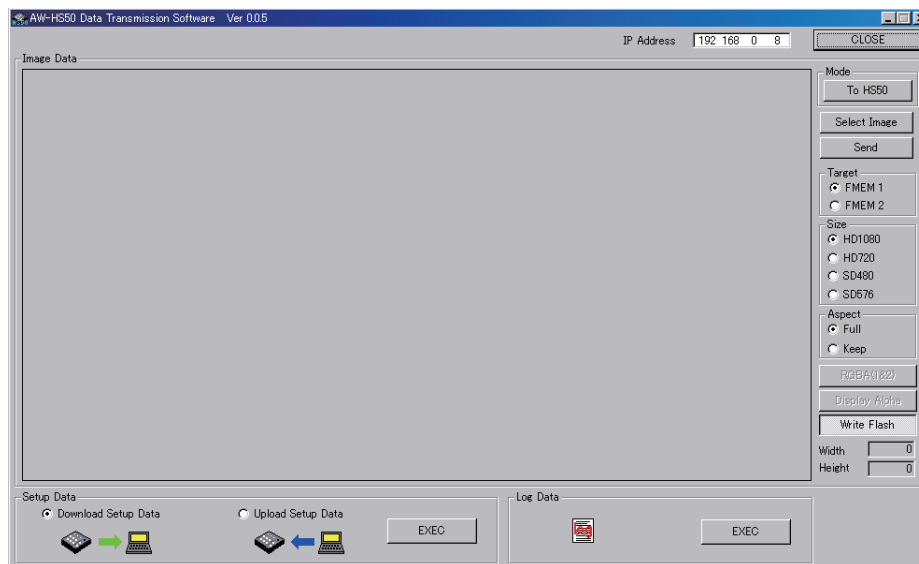

<Fermeture>

Cliquer sur le bouton [CLOSE].

<Réglage de l'adresse IP>

Entrer l'adresse IP de l'appareil dans la boîte de réglage.

6. Connexions avec un ordinateur

6-5. Transfert de données d'images

6-5-1. Transfert de données d'images de l'ordinateur vers l'appareil

1. Sélectionner le mode.
Vérifier que [To HS50] apparaît dans le champ [Mode] de "Image Data".
Si [From HS50] apparaît à la place, cliquer sur le bouton [From HS50] de manière à faire apparaître [To HS50].
2. Cliquer sur le bouton [Select Image] pour faire apparaître la boîte de dialogue de sélection de fichier à l'écran.
Sélectionner les fichiers de données à transmettre, puis cliquer sur [OK].
L'image est maintenant affichée dans la zone d'affichage d'image, et ses dimensions horizontale et verticale apparaissent dans les champs [Width] et [Height] dans le coin inférieur droit.
3. Sélectionner la destination de transmission des données dans le champ [Target].
FMEM 1: Mémoire d'images 1 de l'appareil
FMEM 2: Mémoire d'images 2 de l'appareil
4. Dans le champ [Size], sélectionner la taille de l'image à transmettre à l'appareil.
La taille HD1080 (1920 × 1080), HD720 (1280 × 720), SD480 (720 × 487) ou SD576 (720 × 576) peut être sélectionnée.
Si le format vidéo de l'image ne fait pas partie des formats acceptés par l'appareil, l'image de sortie ne sera pas affichée correctement.
5. Dans le champ [Aspect], sélectionner la méthode de redimensionnement.
Si la taille de l'image à transmettre et celle de l'image sélectionnée sont différentes, l'image sera automatiquement redimensionnée selon une des méthodes suivantes.
Full: La taille de l'image est augmentée ou réduite de manière qu'elle corresponde à la taille sélectionnée dans le champ [Size].
Si le rapport largeur/hauteur de l'image à transmettre diffère de celui de l'image sélectionnée, le rapport entre les dimensions horizontale et verticale sera modifié.
Keep: L'image est augmentée ou réduite, mais son rapport largeur/hauteur original est préservé.
Tout espace vide dans l'image sera rempli en noir.
6. Le bouton [RGBA(1&2)] peut être sélectionné si des images contenant le canal alpha doivent être transmises.
Cliquer sur le bouton [RGBA(1&2)] et sélectionner FMEM 1 dans le champ [Target] pour transmettre les images RGB vers la mémoire d'images 1 (FMEM 1) et les images de canal alpha vers la mémoire d'images 2 (FMEM 2).
Cliquer sur le bouton [Display Alpha] pour prévisualiser les images de canal alpha.
7. Cliquer sur le bouton [Send] pour transmettre les données vers l'appareil et les sauvegarder dans la mémoire d'images et la mémoire flash.
 - Si les données ne doivent pas être sauvegardées dans la mémoire flash, cliquer sur le bouton [Write Flash] pour désélectionner [Write Flash].

6. Connexions avec un ordinateur

6-5-2. Transfert de données d'images de l'appareil vers l'ordinateur

1. Sélectionner le mode.
Vérifier que [From HS50] apparaît dans le champ [Mode].
Si [To HS50] apparaît à la place, cliquer sur le bouton [To HS50] de manière à faire apparaître [From HS50].

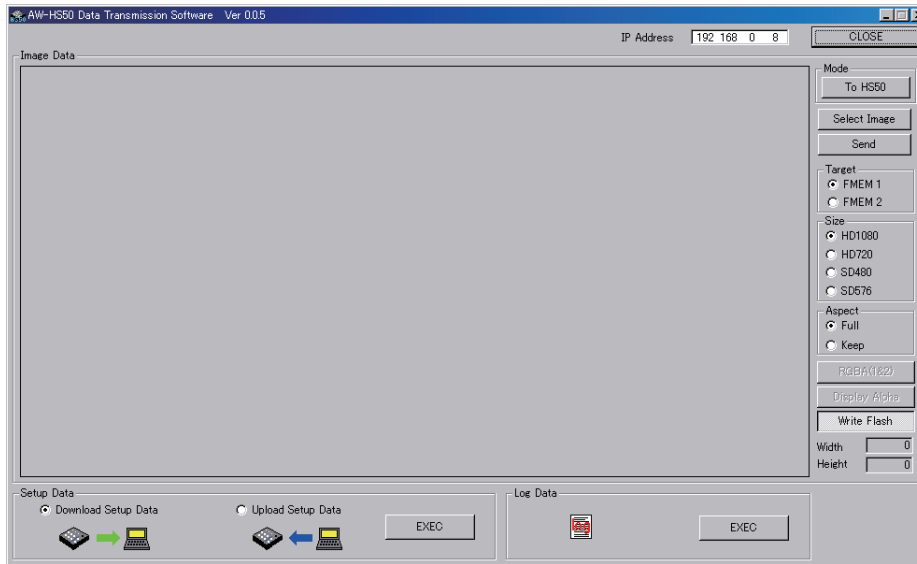

2. Sélectionner les données devant être importées vers l'ordinateur hôte dans le champ [Target].
FMEM 1: Données se trouvant dans la mémoire d'images 1 de l'appareil
FMEM 2: Données se trouvant dans la mémoire d'images 2 de l'appareil
3. Cliquer sur le bouton [Get] pour importer les données depuis l'appareil.
L'image est maintenant affichée dans la zone d'affichage d'image, et ses dimensions horizontale et verticale apparaissent dans les champs [Width] et [Height] dans le coin inférieur droit.
4. Cliquer sur le bouton [Save Image] pour faire apparaître la boîte de dialogue de sauvegarde de fichier à l'écran.
Sélectionner le fichier de données à transmettre, puis cliquer sur [Save].

6. Connexions avec un ordinateur

6-6. Transfert des données de configuration (Setup Data)

6-6-1. Transfert des données de configuration de l'ordinateur vers l'appareil

1. Sélectionner "Upload Setup Data" sous "Setup Data", et cliquer sur le bouton [EXEC].

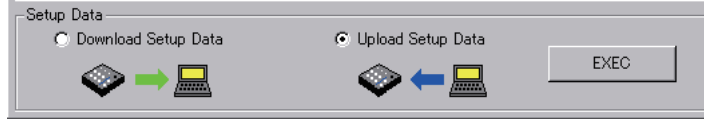

2. Sur l'écran qui s'affiche, sélectionner les données de configuration devant être transférées de l'ordinateur hôte vers l'appareil.

Sélectionner le dossier et le fichier contenant les données de configuration, et cliquer sur [Open].
(L'extension du fichier est *.m50.)

3. Quand le transfert de données est terminé, l'écran ci-dessous s'affiche.

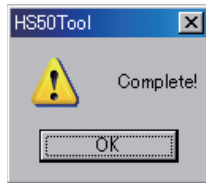

6-6-2. Transfert des données de configuration de l'appareil vers l'ordinateur

1. Sélectionner "Download Setup Data" sous "Setup Data", et cliquer sur le bouton [EXEC].



2. Sur l'écran qui s'affiche, sélectionner le dossier et le fichier contenant les données de configuration, et cliquer sur [Save].
(L'extension du fichier est *.m50.)

3. Quand le transfert de données est terminé, l'écran ci-dessous s'affiche.

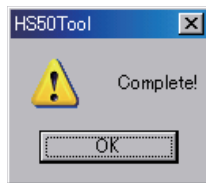

- Les adresses IP, les masques de sous-réseau, les passerelles par défaut et les adresses MAC ne sont pas transférés.

6. Connexions avec un ordinateur

6-7. Import des données du journal (Log Data)

Les données du journal enregistré dans l'appareil peuvent être importées vers un ordinateur.

1. Cliquer sur le bouton [EXEC] sous "Log Data".

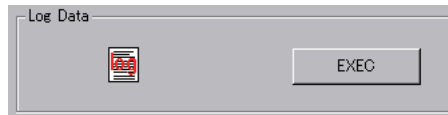

2. Sur l'écran qui s'affiche, sélectionner le dossier et le fichier contenant les données du journal, et cliquer sur [Save]. (L'extension du fichier est *.log.)
3. Quand le transfert de données est terminé, l'écran ci-dessous s'affiche.



7. Fonction de liaison avec la télécommande de caméra

Un environnement opérationnel très efficace peut être réalisé quand l'appareil est relié avec une télécommande de caméra (AW-RP50) vendue séparément.

Cette section décrit la manière de raccorder l'appareil à l'AW-RP50 et les types de fonctions pouvant être reliées. Pour en savoir plus sur les différents réglages de l'AW-RP50, se reporter au mode d'emploi accompagnant l'AW-RP50.

7-1. Connexion de l'appareil avec l'AW-RP50

Quand l'appareil et l'AW-RP50 sont raccordés via un câble LAN et que la fonction de liaison est activée, le témoin LINK s'allume sur l'appareil, et l'appareil passe à l'état permettant d'utiliser la fonction de liaison.

Un seul mélangeur (cet appareil) peut être utilisé avec la fonction de liaison depuis l'AW-RP50.

[Réglages réalisés sur l'appareil]

[13] Operation Menu 10. CamContLink

On: La fonction de liaison avec l'AW-RP50 est activée.

Off: La fonction de liaison avec l'AW-RP50 est désactivée.

[Réglages réalisés sur l'AW-RP50]

- Entrer l'adresse IP du mélangeur (cet appareil) à relier.
- Activer la fonction de liaison avec le mélangeur (SWLINK).

Pour en savoir plus sur les méthodes de réglage, se reporter au mode d'emploi accompagnant l'AW-RP50.

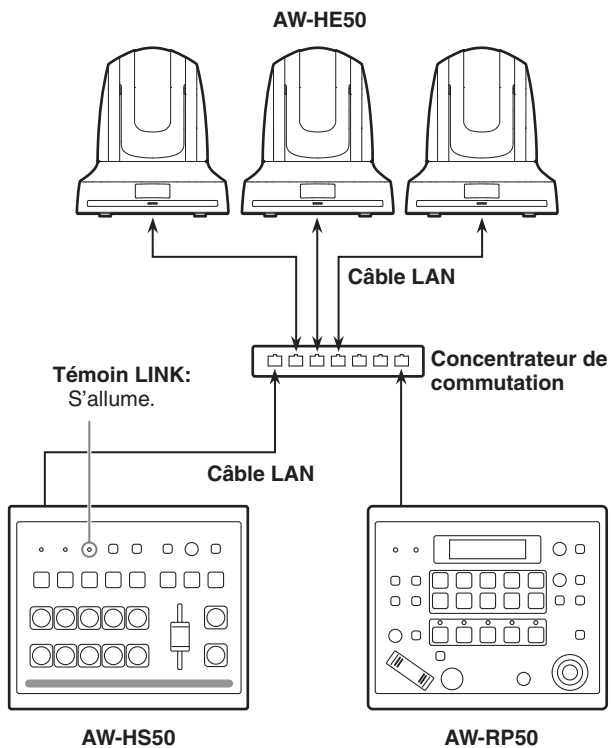

7. Fonction de liaison avec la télécommande de caméra

7-2. Fonctions pouvant être reliées

7-2-1. Commutation des matériaux de bus du mélangeur

Les matériaux de bus de l'appareil peuvent être commutés en tandem avec les opérations de sélection de caméra effectuées par l'AW-RP50.

[Réglages réalisés sur l'AW-RP50]

- Sélectionner les caméras distantes correspondant à l'entrée d'image de l'appareil. (Sur l'AW-RP50, SDI IN 1 à 4 sont affichés sous la forme INPUT1 à 4, tandis que DVI-IN est affiché sous la forme INPUT5.)
- Activer la fonction de commutation de bus (BUSCONT).
- Sélectionner AUX, PVW, PinP ou KEY (bus de remplissage d'incrustation) en tant que bus cible de la commutation.

7-2-2. Fonction d'assistance à la mise au point

Il est possible de commuter entre l'affichage multi-vues et l'affichage de l'image plein écran par l'action d'une seule touche de l'AW-RP50.

Les matériaux de bus AUX sont la cible de la commutation.

[Réglages réalisés sur l'AW-RP50]

- Sélectionner les caméras distantes correspondant à l'entrée d'image de l'appareil. (Sur l'AW-RP50, SDI IN 1 à 4 sont affichés sous la forme INPUT1 à 4, tandis que DVI-IN est affiché sous la forme INPUT5.)
- Attribuer la fonction d'assistance à la mise au point (FASIST) à une des touches USER de l'AW-RP50.

[Opérations effectuées sur l'AW-RP50]

Chaque fois que la touche USER à laquelle FASIST a été attribué est actionnée, le témoin de la touche USER s'allume et s'éteint, et le matériau de bus AUX est commuté.

Quand le témoin de la touche USER s'allume:

L'image de la caméra distante sélectionnée par la touche CAMERA STATUS/SELECTION est sélectionnée en tant que matériau de bus AUX.

Quand le témoin de la touche USER s'éteint:

L'image de l'affichage multi-vues est sélectionnée en tant que matériau de bus AUX.

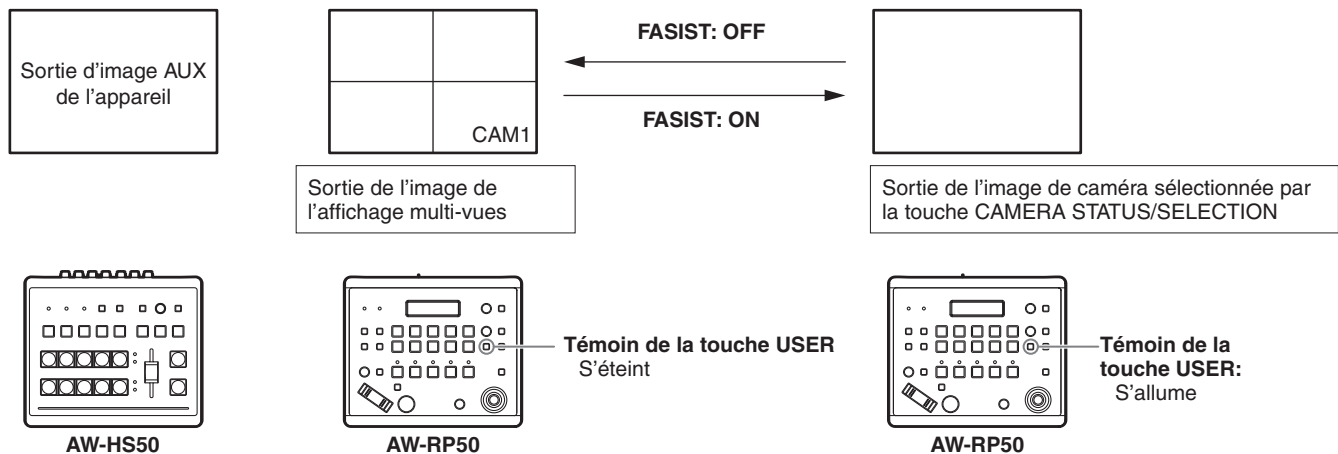

7. Fonction de liaison avec la télécommande de caméra

7-2-3. Affichage des informations des caméras

Les informations de réglage suivantes des caméras distantes capturées par l'AW-RP50 peuvent être affichées sur l'image de sortie de bus AUX ou l'image de l'affichage multi-vues de l'appareil.

- ① Format vidéo
- ② Nom du fichier de scène (mode de prise de vues)
- ③ Information de filtre
- ④ Information d'alarme de caméra distante
- ⑤ Information d'obturateur (ON/OFF, valeur d'obturation)
- ⑥ Valeur du gain
- ⑦ Valeur du diaphragme
- ⑧ Nom de la caméra distante (affiché avec 10 caractères au maximum)

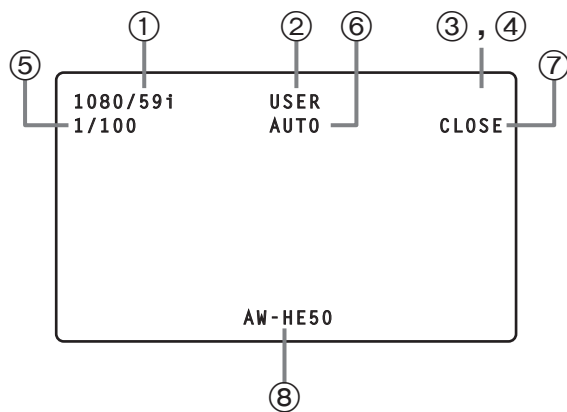

[Réglages réalisés sur l'AW-RP50]

- Sélectionner les caméras distantes correspondant à l'entrée d'image de l'appareil.
(Sur l'AW-RP50, SDI IN 1 à 4 sont affichés sous la forme INPUT1 à 4, tandis que DVI-IN est affiché sous la forme INPUT5.)
- Activer la fonction d'affichage des informations des caméras (CAMINF).
- Choisir d'afficher tous les paramètres ou non (① à ⑧ de la liste ci-dessus).

Remarques

- Les informations ne sont pas affichées pour les signaux sortant du connecteur SDI OUT 1.
- Les informations ne sont pas affichées dans Pos3 à Pos6 pour les écrans divisés en 6 fenêtres ou dans Pos3 à Pos10 pour les écrans divisés en 10 fenêtres.
- Informations des caméras raccordées à l'AW-RP50 via le réseau:
Seules les informations des caméras incluses dans le groupe actuellement sélectionné par l'AW-RP50 sont affichées.
- Informations des caméras raccordées en série à l'AW-RP50:
Seules les informations des caméras sélectionnées par l'AW-RP50 sont affichées.

7. Fonction de liaison avec la télécommande de caméra

7-2-4. Affichage de l'icône de caméra

Quand les signaux de la caméra distante sélectionnée par l'AW-RP50 sont fournis à l'appareil, l'icône de caméra "i" peut être affichée sur l'affichage multi-vues.

L'icône de caméra est affichée devant le nom du matériau qui est affiché sur la fenêtre de l'écran fractionné.

[Réglages réalisés sur l'appareil]

Régler l'état du signal d'entrée sur "On" (affichage) au paramètre de menu ci-dessous.

[8] MultiView Out/Frame Menu 6. Input Status

[Réglages réalisés sur l'AW-RP50]

- Sélectionner les caméras distantes correspondant aux entrées d'image de l'appareil. (Sur l'AW-RP50, SDI IN 1 à 4 sont affichés sous la forme INPUT1 à 4, tandis que DVI-IN est affiché sous la forme INPUT5.)
- Quand une caméra distante a été sélectionnée par l'AW-RP50, la fonction (CAMSEL) servant à envoyer les informations de sélection est activée.

7-2-5. Manipulation des paramètres de l'appareil depuis l'AW-RP50

Les réglages de l'appareil peuvent être modifiés par le levier PAN/TILT et la touche ZOOM de l'AW-RP50.

[Réglages réalisés sur l'AW-RP50]

- Régler ce qui doit constituer la cible du levier PAN/TILT et de la touche ZOOM dans le mélangeur (SW).

[Paramètres de l'appareil pouvant être manipulés]

Quand les menus secondaires suivants sont affichés sur l'appareil, le levier PAN/TILT et la touche ZOOM de l'AW-RP50 sont opérants.

[3] PinP Menu

La position de PinP peut être modifiée par le levier PAN/TILT, et la taille de PinP peut être modifiée par la touche ZOOM.

[6] ChromaKey Menu

Quand que le repère d'incrustation en chrominance est affiché, la position de ce repère peut être modifiée par le levier PAN/TILT, et sa taille peut être modifiée par la touche ZOOM.

[2] WIPE Menu

La position de départ du volet peut être modifiée par le levier PAN/TILT.

7-2-6. Envoi et réception de l'information de Tally

L'information de Tally ON AIR envoyée par l'appareil via le réseau peut être reçue par l'AW-RP50.

[Réglages réalisés sur l'AW-RP50]

- Sélectionner les caméras distantes correspondant à l'entrée d'image de l'appareil. (Sur l'AW-RP50, SDI IN 1 à 4 sont affichés sous la forme INPUT1 à 4, tandis que DVI-IN est affiché sous la forme INPUT5.)
- Activer la fonction servant à recevoir l'information de Tally ON AIR envoyée par l'appareil via le réseau.

Tableau des paramètres des menus

| N° | Menu secondaire | Paramètre | Réglages | | | | | | |
|------------------|------------------|---|------------------|---|------------------|----------|------------------|---|---------------|
| 1 | TIME/CBGD Menu | 1 AUTO Time | Plage de réglage | 0 à 33s (59.94Hz) | | 0 à 999f | | | |
| | | | Valeur initiale | 1s | 0f | | | | |
| | | 2 PinP Time | Plage de réglage | 0 à 33s (59.94Hz) | | 0 à 999f | | | |
| | | | Valeur initiale | 1s | 0f | | | | |
| | | 3 KEY Time | Plage de réglage | 0 à 33s (59.94Hz) | | 0 à 999f | | | |
| | | | Valeur initiale | 1s | 0f | | | | |
| | | 4 FTB Time | Plage de réglage | 0 à 33s (59.94Hz) | | 0 à 999f | | | |
| | | | Valeur initiale | 1s | 0f | | | | |
| | | 5 FTB Source | Plage de réglage | FMEM1, FMEM2, CBGD, White, Black | | | | | |
| | | | Valeur initiale | Black | | | | | |
| 6 AUX BUS Trans | Plage de réglage | 0 à 33s (59.94Hz) | 0 à 999f | Enable, Disable | | | | | |
| | Valeur initiale | 1s | 0f | Disable | | | | | |
| 7 PinP BUS Trans | Plage de réglage | 0 à 33s (59.94Hz) | 0 à 999f | Enable, Disable | | | | | |
| | Valeur initiale | 1s | 0f | Disable | | | | | |
| 8 PinP EFFDSLV | Plage de réglage | 0 à 33s (59.94Hz) | 0 à 999f | Enable, Disable | | | | | |
| | Valeur initiale | 1s | 0f | Disable | | | | | |
| 9 Set CBGD Col | Plage de réglage | White, Yellow, Cyan, Green, Magenta, Red, Blue, Black | | | | | | | |
| | Valeur initiale | White | | | | | | | |
| 10 Adj CBGD Col | Plage de réglage | H | 0.0 à 359.9 | S | 0.0 à 100.0 | L | 0.0 à 108.0 | | |
| | Valeur initiale | | 0.0 | | 0.0 | | 100.0 | | |
| 2 | WIPE Menu | 1 Pattern | Plage de réglage | 1 à 13 | | | | | |
| | | | Valeur initiale | 1 | | | | | |
| | | 2 Direction | Plage de réglage | N, R, N/R | | | | | |
| | | | Valeur initiale | N/R | | | | | |
| | | 3 Border/Soft | Plage de réglage | B | 0.0 à 100.0 | S | 0.0 à 100.0 | | |
| | | | Valeur initiale | | 0.0 | | 0.0 | | |
| | | 4 Set Border Col | Plage de réglage | White, Yellow, Cyan, Green, Magenta, Red, Blue, Black | | | | | |
| Valeur initiale | White | | | | | | | | |
| 5 Adj Border Col | Plage de réglage | H | 0.0 à 359.9 | S | 0.0 à 100.0 | L | 0.0 à 108.0 | | |
| | Valeur initiale | | 0.0 | | 0.0 | | 100.0 | | |
| 6 Position | Plage de réglage | X | -100.00 à 100.00 | Y | -100.00 à 100.00 | | | | |
| | Valeur initiale | | 0.00 | | 0.00 | | | | |
| 7 Set To Preset | Plage de réglage | 1 à 4 | | | | | | | |
| | Valeur initiale | 1 | | | | | | | |
| 3 | PinP Menu | 1 Shape | Plage de réglage | Square, Circle, Heart, Flower, Star | | | | | |
| | | | Valeur initiale | Square | | | | | |
| | | 2 Pos:X/Y/Size | Plage de réglage | X | -100.00 à 100.00 | Y | -100.00 à 100.00 | S | 0.00 à 100.00 |
| | | | Valeur initiale | | 0.00 | | 0.00 | | 25.00 |
| | | 3 PVW | Plage de réglage | On, Off | | | | | |
| | | | Valeur initiale | Off | | | | | |
| | | 4 Border/Soft | Plage de réglage | B | 0.0 à 100.0 | S | 0.0 à 100.0 | | |
| | | | Valeur initiale | | 0.0 | | 0.0 | | |
| | | 5 Set Border Col | Plage de réglage | White, Yellow, Cyan, Green, Magenta, Red, Blue, Black | | | | | |
| Valeur initiale | White | | | | | | | | |
| 6 Adj Border Col | Plage de réglage | H | 0.0 à 359.9 | S | 0.0 à 100.0 | L | 0.0 à 108.0 | | |
| | Valeur initiale | | 0.0 | | 0.0 | | 100.0 | | |
| 7 Trim Adjust1 | Plage de réglage | Manual, Off, 4:3 | | | | | | | |
| | Valeur initiale | | Off | L | -50.00 à 50.00 | T | -50.00 à 50.00 | | |
| 8 Trim Adjust2 | Plage de réglage | R | -50.00 à 50.00 | B | -50.00 à 50.00 | | | | |
| | Valeur initiale | | 40.00 | | -40.00 | | | | |
| 9 Set To Preset | Plage de réglage | 1 à 4 | | | | | | | |
| | Valeur initiale | 1 | | | | | | | |

Tableau des paramètres des menus

| N° | Menu secondaire | Paramètre | Réglages | | | | | | |
|-----------------|------------------|-----------------|--------------------|---|----------------|------|----------------|-------|--------------|
| 4 | KEY Setup Menu | 1 Key Type | Plage de réglage | Luminance(ChrmOff), Luminance(ChrmOn), Linear, Chroma | | | | | |
| | | Valeur initiale | Luminance(ChrmOff) | | | | | | |
| | | 2 Fill | Plage de réglage | Bus, Matte | | | | | |
| | | Valeur initiale | Bus | | | | | | |
| | | 3 PVW | Plage de réglage | On, Off | | | | | |
| | | Valeur initiale | Off | | | | | | |
| | | 4 Set Fill Col | Plage de réglage | White, Yellow, Cyan, Green, Magenta, Red, Blue, Black | | | | | |
| | | Valeur initiale | White | | | | | | |
| | | 5 Adj Fill Col | Plage de réglage | H | 0.0 à 359.9 | S | 0.0 à 100.0 | L | 0.0 à 108.0 |
| | | Valeur initiale | | 0.0 | | 0.0 | | 100.0 | |
| 5 | KEY Adjust Menu | 1 Clip | Plage de réglage | 0.0 à 108.0 | | | | | |
| | | Valeur initiale | 0.0 | | | | | | |
| | | 2 Gain | Plage de réglage | 0.0 à 200.0 | | | | | |
| | | Valeur initiale | 100.0 | | | | | | |
| | | 3 Density | Plage de réglage | 0.0 à 100.0 | | | | | |
| | | Valeur initiale | 100.0 | | | | | | |
| | | 4 Invert | Plage de réglage | On, Off | | | | | |
| | | Valeur initiale | Off | | | | | | |
| | | 5 Mask | Plage de réglage | On, Off | | | | | |
| | | Valeur initiale | Off | | | | | | |
| 6 Mask Adjust1 | Plage de réglage | L | -50.00 à 50.00 | R | -50.00 à 50.00 | | | | |
| Valeur initiale | | -25.00 | | 25.00 | | | | | |
| 7 Mask Adjust2 | Plage de réglage | T | -50.00 à 50.00 | B | -50.00 à 50.00 | | | | |
| Valeur initiale | | 25.00 | | -25.00 | | | | | |
| 8 Mask Invert | Plage de réglage | On, Off | | | | | | | |
| Valeur initiale | Off | | | | | | | | |
| 6 | ChromaKey Menu | 1 Marker | Plage de réglage | On, Off | | | | | |
| | | Valeur initiale | Off | | | | | | |
| | | 2 Sample | Plage de réglage | Start | | | | | |
| | | Valeur initiale | Start | | | | | | |
| | | 3 Marker Pos | Plage de réglage | X | -50.00 à 50.00 | Y | -50.00 à 50.00 | S | 0.00 à 25.00 |
| | | Valeur initiale | | 0.00 | | 0.00 | | 10.00 | |
| | | 4 Marker Aspect | Plage de réglage | -50.00 à 50.00 | | | | | |
| | | Valeur initiale | 0.00 | | | | | | |
| | | 5 Ref Adjust | Plage de réglage | H | 0.0 à 359.9 | S | 0.0 à 100.0 | L | 0.0 à 108.0 |
| Valeur initiale | | 354.0 | | 100.0 | | 7.0 | | | |
| 6 Y-Influence | Plage de réglage | 0.0 à 100.0 | | | | | | | |
| Valeur initiale | 0.0 | | | | | | | | |
| 7 Radius | Plage de réglage | H | 0.0 à 100.0 | S | 0.0 à 100.0 | | | | |
| Valeur initiale | | 100.0 | | 50.0 | | | | | |
| 8 Soft | Plage de réglage | 0.0 à 100.0 | | | | | | | |
| Valeur initiale | 0.0 | | | | | | | | |
| 9 Cancel | Plage de réglage | 0.0 à 100.0 | | | | | | | |
| Valeur initiale | 0.0 | | | | | | | | |

Tableau des paramètres des menus

| N° | Menu secondaire | Paramètre | Réglages | |
|-----------------|--|---|------------------|---|
| 7 | MultiView Pattern Menu *****: Nom du matériau sélectionné actuellement | 1 Split | Plage de réglage | 4Split, 5-aSplit, 5-bSplit, 6-aSplit, 6-bSplit, 9Split, 10-aSplit, 10-bSplit |
| | | | Valeur initiale | 10-aSplit |
| | | 2 Pos1 Source | Plage de réglage | SDI-IN1 à 4(*****), DVI-IN(*****), CBGD, FMEM1, FMEM2, PGM, PVW, KEY OUT, AUX |
| | | | Valeur initiale | PGM |
| | | 3 Pos2 Source | Plage de réglage | SDI-IN1 à 4(*****), DVI-IN(*****), CBGD, FMEM1, FMEM2, PGM, PVW, KEY OUT, AUX |
| | | | Valeur initiale | PVW |
| | | 4 Pos3 Source | Plage de réglage | SDI-IN1 à 4(*****), DVI-IN(*****), CBGD, FMEM1, FMEM2, PGM, PVW, KEY OUT, AUX |
| | | | Valeur initiale | SDI-IN1(*****) |
| | | 5 Pos4 Source | Plage de réglage | SDI-IN1 à 4(*****), DVI-IN(*****), CBGD, FMEM1, FMEM2, PGM, PVW, KEY OUT, AUX |
| | | | Valeur initiale | SDI-IN2(*****) |
| | | 6 Pos5 Source | Plage de réglage | SDI-IN1 à 4(*****), DVI-IN(*****), CBGD, FMEM1, FMEM2, PGM, PVW, KEY OUT, AUX |
| Valeur initiale | SDI-IN3(*****) | | | |
| 7 Pos6 Source | Plage de réglage | SDI-IN1 à 4(*****), DVI-IN(*****), CBGD, FMEM1, FMEM2, PGM, PVW, KEY OUT, AUX | | |
| | Valeur initiale | SDI-IN4(*****) | | |
| 8 Pos7 Source | Plage de réglage | SDI-IN1 à 4(*****), DVI-IN(*****), CBGD, FMEM1, FMEM2, PGM, PVW, KEY OUT, AUX | | |
| | Valeur initiale | DVI-IN(*****) | | |
| 9 Pos8 Source | Plage de réglage | SDI-IN1 à 4(*****), DVI-IN(*****), CBGD, FMEM1, FMEM2, PGM, PVW, KEY OUT, AUX | | |
| | Valeur initiale | FMEM1 | | |
| 10 Pos9 Source | Plage de réglage | SDI-IN1 à 4(*****), DVI-IN(*****), CBGD, FMEM1, FMEM2, PGM, PVW, KEY OUT, AUX | | |
| | Valeur initiale | FMEM2 | | |
| 11 Pos10 Source | Plage de réglage | SDI-IN1 à 4(*****), DVI-IN(*****), CBGD, FMEM1, FMEM2, PGM, PVW, KEY OUT, AUX | | |
| | Valeur initiale | AUX | | |
| 8 | MultiView Out/Frame Menu | 1 Frame | Plage de réglage | LUM0%, LUM25%, LUM50%, LUM75%, LUM100%, Off |
| | | | Valeur initiale | LUM75% |
| | | 2 Character | Plage de réglage | LUM0%, LUM25%, LUM50%, LUM75%, LUM100%, Off |
| | | | Valeur initiale | LUM75% |
| | | 3 Label | Plage de réglage | On, Off |
| | | | Valeur initiale | On |
| 4 Tally | Plage de réglage | Red, Red+Green, Off | | |
| | Valeur initiale | Red+Green | | |
| 5 Level Meter | Plage de réglage | On, Off | | |
| | Valeur initiale | Off | | |
| 6 Input Status | Plage de réglage | On, Off | | |
| | Valeur initiale | On | | |
| 9 | XPT SW Assign Menu *****: Nom du matériau sélectionné actuellement | 1 XPT1 | Plage de réglage | SDI-IN1 à 4(*****), DVI-IN(*****), FMEM1, FMEM2, CBGD, CBAR, Black, NoAssign |
| | | | Valeur initiale | SDI-IN1(*****) |
| | | 2 XPT2 | Plage de réglage | SDI-IN1 à 4(*****), DVI-IN(*****), FMEM1, FMEM2, CBGD, CBAR, Black, NoAssign |
| | | | Valeur initiale | SDI-IN2(*****) |
| | | 3 XPT3 | Plage de réglage | SDI-IN1 à 4(*****), DVI-IN(*****), FMEM1, FMEM2, CBGD, CBAR, Black, NoAssign |
| | | | Valeur initiale | SDI-IN3(*****) |
| | | 4 XPT4 | Plage de réglage | SDI-IN1 à 4(*****), DVI-IN(*****), FMEM1, FMEM2, CBGD, CBAR, Black, NoAssign |
| | | | Valeur initiale | SDI-IN4(*****) |

Tableau des paramètres des menus

| N° | Menu secondaire | Paramètre | Réglages | | | | | | |
|------------------|---|---|----------------------|---|-----------------|-------------|---|--------|------------------|
| 9 | XPT SW Assign Menu *****: Nom du matériau sélectionné actuellement | 5 XPT5 | Plage de réglage | SDI-IN1 à 4(*****), DVI-IN(*****), FMEM1, FMEM2, CBGD, CBAR, Black, NoAssign | | | | | |
| | | | Valeur initiale | DVI-IN(*****) | | | | | |
| | | 6 XPT6 | Plage de réglage | SDI-IN1 à 4(*****), DVI-IN(*****), FMEM1, FMEM2, CBGD, CBAR, Black, NoAssign | | | | | |
| | | | Valeur initiale | FMEM1 | | | | | |
| | | 7 XPT7 | Plage de réglage | SDI-IN1 à 4(*****), DVI-IN(*****), FMEM1, FMEM2, CBGD, CBAR, Black, NoAssign | | | | | |
| | | | Valeur initiale | FMEM2 | | | | | |
| | | 8 XPT8 | Plage de réglage | SDI-IN1 à 4(*****), DVI-IN(*****), FMEM1, FMEM2, CBGD, CBAR, Black, NoAssign | | | | | |
| | | | Valeur initiale | CBGD | | | | | |
| | | 9 XPT9 | Plage de réglage | SDI-IN1 à 4(*****), DVI-IN(*****), FMEM1, FMEM2, CBGD, CBAR, Black, NoAssign | | | | | |
| | | | Valeur initiale | CBAR | | | | | |
| | | 10 XPT10 | Plage de réglage | SDI-IN1 à 4(*****), DVI-IN(*****), FMEM1, FMEM2, CBGD, CBAR, Black, NoAssign | | | | | |
| | | | Valeur initiale | Black | | | | | |
| 10 | Input Menu *****: Nom du matériau sélectionné actuellement | 1 SDI-IN1(*****) | Affichage uniquement | | | | | | |
| | | 2 SDI-IN2(*****) | | | | | | | |
| | | 3 SDI-IN3(*****) | | | | | | | |
| | | 4 SDI-IN4(*****) | | | | | | | |
| | | 5 DVI-IN(*****) | | | | | | | |
| | | 10.1 | | | | | Input Menu/SDI-IN1 (*****) *****: Nom du matériau sélectionné actuellement | 1 Mode | Plage de réglage |
| Valeur initiale | Normal | | | | | | | | |
| 2 Freeze Select | Plage de réglage | Frame, Field | | | | | | | |
| | Valeur initiale | Frame | | | | | | | |
| 3 Freeze | Plage de réglage | On, Off | | | | | | | |
| | Valeur initiale | Off | | | | | | | |
| 4 Name Type | Plage de réglage | Default, Preset, User, CAM Name | | | | | | | |
| | Valeur initiale | Default | | | | | | | |
| 5 Name | Plage de réglage | 10 caractères maxi. peuvent être entrés | | | | | | | |
| | Valeur initiale | INPUT1 | | | | | | | |
| 6 | VPrc/YGain/Ped | Plage de réglage | On, Off | Y | 0.0 à 200.0 | P | -20.0 à 20.0 | | |
| | | | Valeur initiale | | Off | | 100.0 | 0.0 | |
| | | Plage de réglage | C | 0.0 à 200.0 | H | 0.0 à 359.9 | | | |
| | | | Valeur initiale | 100.0 | | 0.0 | | | |
| 10.2 | Input Menu/SDI-IN2 (*****) *****: Nom du matériau sélectionné actuellement | 1 Mode | Plage de réglage | Normal, DbyD | | | | | |
| | | | Valeur initiale | Normal | | | | | |
| | | 2 Freeze Select | Plage de réglage | Frame, Field | | | | | |
| | | | Valeur initiale | Frame | | | | | |
| | | 3 Freeze | Plage de réglage | On, Off | | | | | |
| | | | Valeur initiale | Off | | | | | |
| | | 4 Name Type | Plage de réglage | Default, Preset, User, CAM Name | | | | | |
| | | | Valeur initiale | Default | | | | | |
| | | 5 Name | Plage de réglage | 10 caractères maxi. peuvent être entrés | | | | | |
| | | | Valeur initiale | INPUT2 | | | | | |
| | | 6 | VPrc/YGain/Ped | Plage de réglage | On, Off | Y | 0.0 à 200.0 | P | -20.0 à 20.0 |
| | | | | | Valeur initiale | | Off | | 100.0 |
| Plage de réglage | C | | | 0.0 à 200.0 | H | 0.0 à 359.9 | | | |
| | Valeur initiale | | | 100.0 | | 0.0 | | | |

Tableau des paramètres des menus

| N° | Menu secondaire | Paramètre | | Réglages | | | |
|-----------------------------|---|-------------------------|--------------------|------------------|---|---|------------------------|
| 10.3 | Input Menu/SDI-IN3 (***** ***** Nom du matériau sélectionné actuellement | 1 | Mode | Plage de réglage | Normal, DbyD, UC, Auto | | |
| | | | Valeur initiale | Normal | | | |
| | | 2 | Freeze Select | Plage de réglage | Frame, Field | | |
| | | | Valeur initiale | Frame | | | |
| | | 3 | Freeze | Plage de réglage | On, Off | | |
| | | | Valeur initiale | Off | | | |
| | | 4 | Name Type | Plage de réglage | Default, Preset, User, CAM Name | | |
| | | | Valeur initiale | Default | | | |
| | | 5 | Name | Plage de réglage | 10 caractères maxi. peuvent être entrés | | |
| | | | Valeur initiale | INPUT3 | | | |
| 6 | VPrC:YGain/Ped | Plage de réglage | On, Off | Y | 0.0 à 200.0 | P | -20.0 à 20.0 |
| | Valeur initiale | Off | 100.0 | | 0.0 | | |
| 7 | VPrC:CGain/Hue | Plage de réglage | C | H | 0.0 à 200.0 | H | 0.0 à 359.9 |
| | Valeur initiale | 100.0 | 0.0 | | | | |
| 8 | UC:Scale/ECPos | Plage de réglage | S | S | SQ, EC, LB | E | Center, Left, Right |
| | | Valeur initiale | | | SQ | | Center |
| 9 | UC:Size | Plage de réglage | S | 100 à 110 | | | |
| | | Valeur initiale | | 100 | | | |
| 10 | UC:Mvdet/Sharp | Plage de réglage | M | S | 1 à 5 | S | 1 à 5 |
| | | Valeur initiale | | | 3 | | 3 |
| 10.4 | Input Menu/SDI-IN4 (***** ***** Nom du matériau sélectionné actuellement | 1 | Mode | Plage de réglage | Normal, DbyD, UC, Auto | | |
| | | | Valeur initiale | Normal | | | |
| | | 2 | Freeze Select | Plage de réglage | Frame, Field | | |
| | | | Valeur initiale | Frame | | | |
| | | 3 | Freeze | Plage de réglage | On, Off | | |
| | | | Valeur initiale | Off | | | |
| | | 4 | Name Type | Plage de réglage | Default, Preset, User, CAM Name | | |
| | | | Valeur initiale | Default | | | |
| | | 5 | Name | Plage de réglage | 10 caractères maxi. peuvent être entrés | | |
| | | | Valeur initiale | INPUT4 | | | |
| 6 | VPrC:YGain/Ped | Plage de réglage | On, Off | Y | 0.0 à 200.0 | P | -20.0 à 20.0 |
| | Valeur initiale | Off | 100.0 | | 0.0 | | |
| 7 | VPrC:CGain/Hue | Plage de réglage | C | H | 0.0 à 200.0 | H | 0.0 à 359.9 |
| | Valeur initiale | 100.0 | 0.0 | | | | |
| 8 | UC:Scale/ECPos | Plage de réglage | S | S | SQ, EC, LB | E | Center, Left, Right |
| | | Valeur initiale | | | SQ | | Center |
| 9 | UC:Size | Plage de réglage | S | 100 à 110 | | | |
| | | Valeur initiale | | 100 | | | |
| 10 | UC:Mvdet/Sharp | Plage de réglage | M | S | 1 à 5 | S | 1 à 5 |
| | | Valeur initiale | | | 3 | | 3 |
| 10.5 | Input Menu/DVI-IN (***** ***** Nom du matériau sélectionné actuellement | 1 | Freeze | Plage de réglage | On, Off | | |
| | | | Valeur initiale | Off | | | |
| | | 2 | Name Type | Plage de réglage | Default, Preset, User, CAM Name | | |
| | | | Valeur initiale | Default | | | |
| | | 3 | Name | Plage de réglage | 10 caractères maxi. peuvent être entrés | | |
| | | | Valeur initiale | INPUT5 | | | |
| 4 | Scale | Plage de réglage | Fit-V, Fit-H, FULL | | | | |
| | Valeur initiale | Fit-V | | | | | |
| ----- <DVI-IN Status> ----- | | | | | | | |
| | Size | | | | ****x**** | | |
| | H-Freq | Affichage uniquement | | | **.* kHz | | |
| | V-Freq | | | | **.* Hz | | |
| | Dot Clock | | | | **.* MHz | | |

Tableau des paramètres des menus

| N° | Menu secondaire | Paramètre | Réglages | | | |
|-----------------|------------------|---|------------------|--|----|--|
| 11 | Output Menu | 1 SDI-OUT1 | Plage de réglage | PGM, PVW, CLN, AUX, MV, KEY OUT | | |
| | | | Valeur initiale | PGM | | |
| | | 2 SDI-OUT2 | Plage de réglage | PGM, PVW, CLN, AUX, MV, KEY OUT | | |
| | | | Valeur initiale | PVW | | |
| | | 3 DVI-OUT | Plage de réglage | PGM, PVW, CLN, AUX, MV, KEY OUT | | |
| | | | Valeur initiale | AUX | | |
| | | 4 SDI-OUT:Limit | Plage de réglage | Off, 108, 104, 100 | | |
| Valeur initiale | Off | | | | | |
| 5 DVI-OUT:Size | Plage de réglage | Auto, XGA, WXGA, SXGA, WSXGA+, UXGA, WUXGA, 1080/59.94p, 1080/50p | | | | |
| | Valeur initiale | Auto | | | | |
| 6 DVI-OUT:Scale | Plage de réglage | Fit-V, Fit-H, FULL | | | | |
| | Valeur initiale | Fit-V | | | | |
| 7 DVI-OUT:Mvdet | Plage de réglage | 1 à 5 | | | | |
| | Valeur initiale | 3 | | | | |
| 12 | USER/FMEM Menu | 1 USER1 | Plage de réglage | PinP Preset, WIPE Preset, PinP PVW, KEY PVW, GPI Input, GPI Output, CamCont Link, AUX Transition, PinP Transition, EFFDSL, StrFMEM1, StrFMEM2, No Assign | | |
| | | | Valeur initiale | PinP Preset | | |
| | | 2 USER2 | Plage de réglage | PinP PVW, KEY PVW, GPI Input, GPI Output, CamCont Link, AUX Transition, PinP Transition, EFFDSL, StrFMEM1, StrFMEM2, No Assign | | |
| | | | Valeur initiale | — | | |
| | | 3 USER3 | Plage de réglage | PinP PVW, KEY PVW, GPI Input, GPI Output, CamCont Link, AUX Transition, PinP Transition, EFFDSL, StrFMEM1, StrFMEM2, No Assign | | |
| | | | Valeur initiale | — | | |
| | | 4 USER4 | Plage de réglage | PinP PVW, KEY PVW, GPI Input, GPI Output, CamCont Link, AUX Transition, PinP Transition, EFFDSL, StrFMEM1, StrFMEM2, No Assign | | |
| Valeur initiale | — | | | | | |
| 5 FMEM Select | Plage de réglage | FMEM1, FMEM2 | | | | |
| | Valeur initiale | FMEM1 | | | | |
| 6 AUX To FMEM | Plage de réglage | Rv | On, Off | EX | On | |
| | Valeur initiale | | Off | | On | |
| 7 FMEM Mode | Plage de réglage | M | Auto, Manu | EX | On | |
| | Valeur initiale | | Auto | | On | |

Tableau des paramètres des menus

| N° | Menu secondaire | Paramètre | Réglages | |
|-----------------|------------------|---------------------------|-------------------------|--|
| 13 | Operation Menu | 1 OSD OUT | Plage de réglage | SDI-OUT2, DVI-OUT, SDI-OUT2+DVI-OUT |
| | | | Valeur initiale | SDI-OUT2+DVI-OUT |
| | | 2 OSD Size | Plage de réglage | FULL, Upper-Left, Upper-Right, Lower-Right, Lower-Left |
| | | | Valeur initiale | FULL |
| | | 3 OSD Back | Plage de réglage | On, Off |
| | | | Valeur initiale | On |
| | | 4 Key Priority | Plage de réglage | PinP over KEY, KEY over PinP |
| | | | Valeur initiale | PinP over KEY |
| | | 5 Bus Mode | Plage de réglage | A/B, PGM(A)/PST(B), PGM(B)/PST(A) |
| | | | Valeur initiale | PGM(A)/PST(B) |
| | | 6 Time Unit | Plage de réglage | Sec, Frame |
| | Valeur initiale | Sec | | |
| 7 Slide Lever | Plage de réglage | BKGD, KEY, PinP, NoAssign | | |
| | Valeur initiale | BKGD | | |
| 8 GPI Input | Plage de réglage | Enable, Disable | | |
| | Valeur initiale | Enable | | |
| 9 GPI Output | Plage de réglage | Enable, Disable | | |
| | Valeur initiale | Enable | | |
| 10 CamCont Link | Plage de réglage | On, Off | | |
| | Valeur initiale | Off | | |
| 11 SYSTEM Menu | Plage de réglage | Unlocked, Locked | | |
| | Valeur initiale | Unlocked | | |
| 14 | SYSTEM Menu | 1 Format | Plage de réglage | 1080/59.94i, 1080/50i, 1080/24PsF, 1080/23.98PsF, 720/59.94p, 720/50p, 480/59.94i, 576/50i |
| | | | Valeur initiale | 1080/59.94i |
| | | 2 HiResMV | Plage de réglage | On, Off |
| | | | Valeur initiale | Off |
| | | 3 16:9SQ | Plage de réglage | On, Off |
| | | | Valeur initiale | Off |
| | | 4 AUX Anci | Plage de réglage | On, Off |
| | | | Valeur initiale | Off |
| | | 5 PGM Anci | Plage de réglage | On, Off |
| | | | Valeur initiale | Off |
| | | 6 PVW Anci | Plage de réglage | On, Off |
| | Valeur initiale | Off | | |
| 7 MV Anci | Plage de réglage | PGM, PVW, Off | | |
| | Valeur initiale | Off | | |
| 8 Initial | Plage de réglage | Yes, No | | |
| | Valeur initiale | No | | |
| 9 IP Address | Plage de réglage | — | | |
| | Valeur initiale | 192.168.0.8 | | |
| 10 Subnet Mask | Plage de réglage | — | | |
| | Valeur initiale | 255.255.255.0 | | |
| 11 Gateway | Plage de réglage | — | | |
| | Valeur initiale | 192.168.0.1 | | |
| 15 | SYSTEM Status | SYSTEM Ver. | Affichage uniquement | *.*.*.* |
| | | SOFT Ver. | | **** |
| | | GLUE FPGA Ver. | | **** |
| | | MAIN FPGA Ver. | | **** |
| | | FONT Ver. | | **** |
| | | MAC Address | | **--**--**--**--**--** |
| | | FAN | | Alarm, NoAlarm |
| | | Power | | Alarm, NoAlarm |
| Temperature | Alarm, NoAlarm | | | |

Tableau des paramètres des menus

| N° | Menu secondaire | Paramètre | Réglages | |
|----|-------------------|---------------|-------------------------|---|
| | BUS Assign Status | XPT SW | Affichage uniquement | 1 à 10 |
| | *****: | XPT SW Assign | | SDI-IN1 à 4(*****), DVI-IN(*****), FMEM1, FMEM2, CBGD, CBAR, Black, NoAssign |
| | Nom du matériau | PGM | | |
| | sélectionné | PVW | | |
| | actuellement | AUX | | |
| | | PinP | | |
| | | KEY Fill | | |
| | | KEY Source | | |

Annexe (glossaire)

Les termes utilisés dans ce manuel sont définis ci-dessous.

| Terme | Explication |
|--|---|
| AB Bus system Système de bus AB | Mode de commande de bus. Quand une transition est exécutée, les signaux du bus A et du bus B sont sortis alternativement vers les images de programme. |
| Ancillary Data Données auxiliaires | Données auxiliaires autres que les signaux vidéo qui sont transmis dans le flux de données de l'interface série vidéo. Les données superposées sur l'intervalle de suppression verticale sont les données auxiliaires V (VANC). |
| Aspect ratio Rapport largeur/hauteur | Rapport entre les dimensions horizontale et verticale d'une image ou d'un écran. Le rapport est 16:9 pour le format HD et 4:3 pour le format SD. |
| AUX [Auxiliary Bus] | Bus supplémentaire qui peut être commuté par des signaux autres que les signaux de sortie de la ligne principale. |
| Border Bordure | Zone ou marge ajoutée au bord d'un volet ou d'une incrustation. Sa largeur et sa couleur peuvent être ajustées. Le fait de rendre une bordure floue est ce que l'on appelle un effet soft. |
| Chroma key Incrustation en chrominance | Fonction servant à créer les signaux d'incrustation d'après les informations de couleur des signaux vidéo, et à combiner les incrustations. |
| Clip Seuil | Seuil de niveau de luminance quand des signaux d'incrustation sont créés à partir d'un signal d'incrustation. |
| Colour Background Fond coloré | Signaux sortant du générateur couleur interne et servant d'image de fond. |
| Cut Transition franche | L'affichage est commuté instantanément à l'image suivante. |
| Density Densité | Paramètre servant à ajuster la densité des signaux d'incrustation. |
| Dot by Dot Point par point | Les images sont traitées dans leur format actuel (1×). Avec PinP, cette fonction permet de combiner des images SD avec des images HD sans détérioration des images proprement dites. |
| DVI-D [Digital Visual Interface Digital] | Norme d'interface vidéo. La norme DVI-D ne traite que des signaux numériques. |
| Embedded Audio Audio intégré | Paquets de données audio qui sont transférés dans le flux de données de l'interface série vidéo. |
| Flip Flop system (PGM/PST system) Système flip-flop (Système PGM/PST) | Mode de commande de bus. Les signaux sélectionnés par le bus de programme sont toujours sortis en tant qu'images de programme. Quand une transition est exécutée, les signaux du bus de programme et ceux du bus de pré-réglage sont intervertis. |
| Frame Memory Mémoire d'images | Mémoire capable de sauvegarder des signaux vidéo équivalant à une image. |
| Frame Synchronizer Synchroniseur d'image | Fonction servant à synchroniser des signaux d'entrée vidéo non synchronisés. |
| Freeze Gel d'image | Fonction permettant l'affichage continu de la même image, donnant l'impression que cette image a été "gelée". |
| FTB [Fade to Black] [Fondu au noir] | Effet permettant de fondre l'image de programme en sortie vers un écran noir. |
| GPI [General Purpose Interface] | Signaux d'interface qui contrôlent la transition automatique depuis une source externe. |
| Hue Teinte | Teinte de couleur des signaux vidéo. |
| Key Edge Bord d'incrustation | Bordure ou ombre ajoutée aux bords d'une incrustation. |
| Key Fill Remplissage d'incrustation | Signal faisant appel à la combinaison d'incrustations en remplissant la partie découpée par les signaux d'incrustation. |
| Key Gain Gain d'incrustation | Paramètre servant à régler l'amplitude des signaux d'incrustation. |

Annexe (glossaire)

| Terme | Explication |
|---|---|
| Key Invert Inversion d'incrustation | Fonction permettant d'inverser les signaux d'incrustation. |
| Key Mask Masque d'incrustation | Fonction permettant de spécifier la zone d'une combinaison d'incrustation à l'aide de motifs. Si une partie uniquement de la zone des signaux d'incrustation est utilisée, la combinaison d'incrustation est exécutée avec la partie inutile masquée. |
| Key Source Source d'incrustation | Signaux vidéo servant à créer les signaux d'incrustation (découpe). |
| Linear Key Incrustation linéaire | Fonction servant à combiner des incrustations faisant appel à des signaux d'incrustation monochromes avec des contours dégradés. |
| Lum [Luminance] | Partie lumineuse des signaux vidéo. |
| Luminance Key Incrustation en luminance | Fonction qui crée des signaux d'incrustation dont la combinaison est fondée sur des informations de luminance (luminosité) des signaux vidéo. |
| ME [Mix Effect] | Dispositif d'effets vidéo qui combine un certain nombre de signaux vidéo permettant de créer des fondus, des volets, des incrustations et autres signaux vidéo. |
| Mix Fondu | Effet de transition produit en superposant une image sur une autre. On l'appelle également "ondu enchaîné". |
| Multi View Display Affichage multi-vues | Cette fonction combine des matériaux multiples et les affiche sur un écran unique. PGM, PVW et les matériaux d'entrée peuvent être prévisualisés en même temps sur un écran unique. |
| OSD [On Screen Display] [Affichage sur écran] | Fonction permettant d'effectuer des réglages sur des menus qui sont affichés dans la sortie moniteur. |
| PinP [Picture in Picture] [Image dans l'image] | Fonction permettant de combiner une image d'écran secondaire avec l'image de fond. |
| PVW [Preview] [Prévisionnage] | Fonction permettant de vérifier à l'avance l'image qui sera sortie après la prochaine transition. L'image sort du système PVW. |
| PGM [Program Bus] [Bus de programme] | Bus qui transporte toujours les signaux de sortie de programme. |
| PST [Preset Bus] [Bus de présélection] | Bus qui transport les signaux de sortie de programme après la prochaine transition du fond. |
| Sat [Saturation] | Intensité du niveau de chrominance des signaux vidéo. |
| SDI [Serial Digital Interface] | Norme par laquelle des signaux vidéo dans des format SD et HD variés sont transmis sur un câble coaxial unique. |
| Self Key Auto-incrustation | Fonction qui crée des signaux d'incrustation et les combine à partir des signaux de remplissage d'incrustation. |
| Setup Data Données de configuration | Mémoire dans laquelle les états du panneau de commande peuvent être sauvegardés et rappelés. Les états des touches ainsi que les bordures, les couleurs et autres informations de réglage peuvent être gardés en mémoire. |
| Tally Signalisation | Signal qui sort les états de sortie de programme vers un dispositif externe. La diode qui indique l'état de sortie de programme sur le panneau de commande est également appelée Tally. |
| Transition | Fonction qui fait passer d'une image à une autre. Des effets, tels volets et fondus, peuvent être appliqués pendant la commutation. |
| Trimming Rognage | Fonction servant à éliminer les parties inutiles en haut, en bas, à gauche et/ou à droite des images qui sont combinées à l'aide de la fonction PinP. |
| Up Converter Convertisseur vers le haut | Fonction qui consiste à prendre des matériaux au format SD et à les convertir au format HD, avec une résolution plus élevée. |
| Wipe Volet | Effet vidéo qui consiste à remplacer une image progressivement par une autre tandis que la limite entre les deux se déplace selon un motif sélectionné à l'avance. |

Notes

A series of horizontal dashed lines for writing notes.

Sommario

| | | | |
|---|----------|---|-----------|
| Prima dell'uso | 3 | 1-5. FTB (dissolvenza in nero) | 21 |
| Descrizione generale | 3 | 1-6. Segnali di colore interno..... | 21 |
| Informazioni sulle Istruzioni per l'uso | 3 | 1-7. Commutazione dell'uscita AUX | 22 |
| Marchi di fabbrica e marchi di fabbrica registrati..... | 3 | 1-7-1. Selezione del materiale del bus AUX | 22 |
| Riguardo a copyright e licenza..... | 3 | 1-7-2. Transizione tra materiali AUX | 22 |
| Informazioni sull'indicazione delle specifiche..... | 3 | 1-8. Impostazione dei tasti USER | 23 |
| Esonero dalla garanzia | 3 | 1-9. Memorie di quadro | 24 |
| Sicurezza di rete | 3 | 1-9-1. Trasferimento delle immagini dal bus AUX..... | 24 |
| 1. Operazioni basilari | 4 | 1-9-2. Salvataggio delle immagini nella memoria flash | 25 |
| 1-1. Transizioni sfondo..... | 4 | 2. Impostazioni dei segnali di ingresso/uscita..... | 26 |
| 1-1-1. Selezione del bus..... | 4 | 2-1. Impostazioni dei segnali di ingresso | 26 |
| 1-1-2. Selezione del bus con la funzione SHIFT | 4 | 2-1-1. Impostazione della modalità di ingresso | 27 |
| 1-1-3. Assegnazione dei segnali ai tasti dei punti d'incrocio | 4 | 2-1-2. Impostazione del tipo di nome del materiale..... | 27 |
| 1-1-4. Selezione della modalità bus | 5 | 2-1-3. Impostazione dei nomi dei materiali..... | 28 |
| 1-1-5. Selezione del tipo di transizione..... | 5 | 2-1-4. Impostazione del metodo di congelamento..... | 28 |
| 1-1-6. Transizioni manuali | 5 | 2-1-5. Attivazione e disattivazione del congelamento delle immagini in ingresso..... | 29 |
| 1-1-7. Transizione automatica..... | 6 | 2-1-6. Impostazione della funzione di elaborazione video.... | 29 |
| 1-1-8. Transizione istantanea..... | 6 | 2-1-7. Impostazione dell'up-converter | 29 |
| 1-2. Tendina..... | 7 | 2-1-8. Configurazione dello scaling dell'immagine di ingresso | 30 |
| 1-2-1. Selezione della forma tendina..... | 7 | 2-1-9. Visualizzazione delle informazioni sull'immagine in ingresso | 33 |
| 1-2-2. Selezione della direzione della tendina..... | 7 | 2-2. Configurazione dei segnali di uscita..... | 34 |
| 1-2-3. Impostazione della larghezza dei margini e dell'effetto morbido | 7 | 2-2-1. Assegnazione dei segnali di uscita | 34 |
| 1-2-4. Impostazione del colore del margine | 8 | 2-2-2. Impostazione delle aree di colore | 34 |
| 1-2-5. Regolazione del colore del margine..... | 8 | 2-2-3. Configurazione dei segnali di uscita DVI-D | 34 |
| 1-2-6. Impostazione della posizione di partenza della tendina..... | 8 | 3. Impostazione del display multivisivo..... | 36 |
| 1-2-7. Registrazione e richiamo delle memorie personalizzate | 8 | 3-1. Configurazione dello schermo..... | 36 |
| 1-3. CHIAVE | 9 | 3-2. Impostazione dei quadri ripartiti e dei caratteri | 37 |
| 1-3-1. Informazioni sulle combinazioni chiave | 9 | 3-3. Impostazione dei display tally..... | 37 |
| 1-3-2. Impostazione della priorità PinP e KEY | 9 | 3-4. Impostazione dei misuratori di livello | 38 |
| 1-3-3. Selezione dei materiali chiave..... | 10 | 3-5. Impostazione degli indicatori dei segnali di ingresso | 38 |
| 1-3-4. Transizione chiave | 10 | 4. Impostazioni di sistema | 39 |
| 1-3-5. Configurazione della chiave | 11 | 4-1. Impostazioni del menu di sistema | 39 |
| 1-3-6. Regolazioni della chiave..... | 13 | 4-1-1. Impostazione del formato video | 39 |
| 1-3-7. Regolazioni Chroma key | 14 | 4-1-2. Impostazione dei dati supplementari..... | 40 |
| 1-4. PinP (immagine nell'immagine)..... | 16 | 4-1-3. Inizializzazione del sistema..... | 41 |
| 1-4-1. Selezione del materiale PinP | 16 | 4-1-4. Impostazioni di rete | 41 |
| 1-4-2. Transizione PinP..... | 16 | 4-2. Impostazioni del menu delle operazioni | 42 |
| 1-4-3. Impostazioni PinP | 17 | 4-2-1. Impostazioni OSD (display a schermo)..... | 42 |
| 1-4-4. Transizione tra materiali PinP | 19 | 4-2-2. Altre impostazioni..... | 43 |
| 1-4-5. Dissolvenza effetto | 20 | 4-2-3. Display di stato del bus | 44 |
| 1-4-6. Selezione della modalità Dot by Dot | 20 | 4-2-4. Visualizzazione versioni | 44 |

| | |
|--|-----------|
| 5. Interfacce di controllo di dispositivi esterni | 45 |
| 5-1. Connessione LAN | 45 |
| 5-2. TALLY/GPI | 45 |
| 6. Collegamenti con un computer | 46 |
| 6-1. Funzioni di trasmissione dati | 46 |
| 6-2. Collegamenti | 46 |
| 6-3. Installazione del software | 47 |
| 6-4. Operazioni basilari del software | 47 |
| 6-5. Trasferimento dei dati delle immagini | 48 |
| 6-5-1. Trasferimento dei dati delle immagini dal computer all'unità | 48 |
| 6-5-2. Trasferimento dei dati delle immagini dall'unità al computer | 49 |
| 6-6. Trasferimento dei dati di configurazione | 50 |
| 6-6-1. Trasferimento dei dati di configurazione dal computer all'unità | 50 |
| 6-6-2. Trasferimento dei dati di configurazione dall'unità al computer | 50 |
| 6-7. Importazione dei dati del log | 51 |
| 7. Funzione di collegamento con il controller remoto videocamera..... | 52 |
| 7-1. Collegamento dell'unità all'AW-RP50..... | 52 |
| 7-2. Funzioni collegabili..... | 53 |
| 7-2-1. Commutazione dei materiali bus dello switcher | 53 |
| 7-2-2. Funzione di selezione assistita | 53 |
| 7-2-3. Visualizzazione delle informazioni sulla videocamera | 54 |
| 7-2-4. Visualizzazione dell'icona della videocamera | 55 |
| 7-2-5. Uso dei parametri dell'unità dall'AW-RP50..... | 55 |
| 7-2-6. Invio e ricezione delle informazioni tally | 55 |
| Tabella delle voci di menu | 56 |
| Appendice (glossario)..... | 64 |

Suddivisione dei manuali di istruzioni per l'uso di questo modello

- Il manuale del presente live switcher compatto (di seguito, "l'unità") è suddiviso in due manuali: il primo è <Operazioni e impostazioni> (il presente manuale su CD-ROM), il secondo è <Nozioni di base>. Prima di installare l'unità, leggere le <Nozioni di base> in modo da installare l'unità correttamente.

■ Descrizione generale

La presente unità è uno switcher video digitale 1 ME in grado di supportare più formati HD e SD. Pur mantenendo dimensioni compatte, è dotato di quattro ingressi SDI, un ingresso DVI-D, due uscite SDI e un'uscita DVI-D.

Oltre a realizzare transizioni sfondo con funzioni di esecuzione istantanea, mix e tendina, è dotato di un canale per la creazione di chiavi e un canale PinP, che consentono di realizzare produzioni video in una grande varietà di forme. Inoltre, utilizzando le impostazioni del display multivisivo, è possibile dividere lo schermo di un monitor in vari schermi per visualizzare fino a dieci immagini. Ciò consente di ridurre il numero di monitor, risparmiare lo spazio riservato al sistema e ridurre i costi.

Grazie alla connessione IP, è possibile creare un ambiente operativo in cui l'unità è collegata alla videocamera HD integrata AW-HE50 HD e al controller remoto videocamera AW-RP50.

■ Informazioni sulle Istruzioni per l'uso

- Per le finalità del presente manuale, l'AW-HS50E viene denominato "AW-HS50". Similmente, l'AW-HE50HE e l'AW-HE50SE vengono denominati "AW-HE50", mentre l'AW-RP50E viene denominato "AW-RP50".
- Nel presente manuale, le frasi "combinazione tra testa di panoramica orizzontale/verticale e videocamera" e "videocamera integrata con una testa di panoramica orizzontale/verticale" vengono indicate collettivamente con il termine "**videocamera remota**", salvo nei casi in cui si menzionano apparecchiature specifiche.

■ Marchi di fabbrica e marchi di fabbrica registrati

- Microsoft, Windows, Windows Vista, Windows 7 e Internet Explorer sono marchi di fabbrica registrati o marchi di fabbrica di Microsoft Corporation negli Stati Uniti d'America e negli altri paesi.
- Intel e Intel Core sono marchi di fabbrica registrati o marchi di fabbrica di Intel Corporation o delle sue consociate negli Stati Uniti e negli altri paesi.
- Adobe e Reader sono marchi di fabbrica registrati o marchi di fabbrica di Adobe Systems Incorporated negli Stati Uniti e/o negli altri paesi.
- Altri nomi di prodotti e società citati in questo manuale di istruzioni possono essere marchi di fabbrica o marchi registrati dei rispettivi proprietari.

■ Riguardo a copyright e licenza

Sono espressamente proibiti la distribuzione, la riproduzione, il disassemblaggio, la decompilazione, la retroingegnerizzazione ed anche l'esportazione in violazione delle leggi sull'esportazione del software fornito con questa unità.

■ Informazioni sull'indicazione delle specifiche

Il nome dell'unità, il numero di modello e le specifiche elettriche sono indicati sul pannello inferiore dell'unità.

■ Esonero dalla garanzia

IN NESSUN CASO Panasonic System Networks Co., Ltd. DOVRÀ ESSERE RITENUTA RESPONSABILE NEI CONFRONTI DI ALCUNA PARTE O PERSONA, FATTA ECCEZIONE PER LA SOSTITUZIONE O LA MANUTENZIONE RAGIONEVOLE DEL PRODOTTO, NEI CASI, INCLUSI MA NON LIMITATI AI SEGUENTI:

- ① QUALSIASI DANNO E PERDITA, INCLUSI SENZA LIMITAZIONE, QUELLI DIRETTI O INDIRECTI, SPECIALI, CONSEGUENTI O ESEMPLARI, DERIVATI O RELATIVI AL PRODOTTO;
- ② LESIONI PERSONALI O QUALSIASI DANNO CAUSATO DALL'UTILIZZO SCORRETTO O DALL'ESECUZIONE NEGLIGENTE DI OPERAZIONI DA PARTE DELL'UTENTE;
- ③ SMONTAGGIO, RIPARAZIONE O MODIFICA NON AUTORIZZATI DEL PRODOTTO DA PARTE DELL'UTENTE;
- ④ INCONVENIENTI O QUALSIASI PERDITA DERIVATI DALLA MANCATA VISUALIZZAZIONE DELLE IMMAGINI, DOVUTI A QUALSIASI MOTIVO O CAUSA INCLUSI QUALSIASI GUASTO O PROBLEMA DEL PRODOTTO;
- ⑤ QUALSIASI PROBLEMA, CONSEGUENTE INCONVENIENTE, PERDITA O DANNO DERIVATO DAL SISTEMA COMBINATO CON DISPOSITIVI DI TERZI;
- ⑥ INCONVENIENTI, DANNI O PERDITE PER INCIDENTI PROVOCATI DA METODI DI INSTALLAZIONE SCORRETTI O FATTORI DIVERSI DA DIFETTI DEL PRODOTTO;
- ⑦ PERDITA DI DATI REGISTRATI CAUSATA DA QUALSIASI GUASTO;
- ⑧ DANNI, RICHIESTE O SIMILI PER PERDITE O FUGHE DI DATI DI IMMAGINI O DATI DI CONFIGURAZIONE SALVATI SULLA PRESENTE UNITÀ O SU UN PERSONAL COMPUTER.

■ Sicurezza di rete

Poiché questa unità verrà utilizzata collegandola ad una rete, si richiama l'attenzione sui seguenti rischi riguardanti la sicurezza.

- ① Fuga o furto di informazioni attraverso questa unità
- ② Utilizzo di questa unità per operazioni illegali eseguite da individui con intenti dolosi
- ③ Interferenza con questa unità o sua sospensione eseguiti da individui con intenti dolosi

È propria responsabilità prendere precauzioni come quelle descritte di seguito per proteggersi contro i succitati rischi di sicurezza della rete.

- Utilizzare questa unità in una rete protetta mediante un firewall, etc.
- Se questa unità è collegata ad una rete che comprende PC, assicurarsi che il sistema non sia infetto da virus informatici o altri programmi dannosi (utilizzando un programma antivirus aggiornato regolarmente, un programma contro spyware, etc.).
- Evitare le connessioni che utilizzano linee pubbliche.

1. Operazioni basilari

1-1. Transizioni sfondo

1-1-1. Selezione del bus

Premere uno dei tasti dei punti di incrocio del bus A o bus B per selezionare il materiale per il quale eseguire la transizione sfondo.

Selezionando il materiale, l'indicatore del tasto premuto si accende.

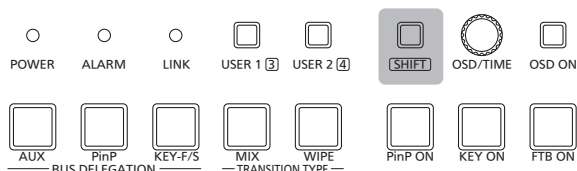

1-1-2. Selezione del bus con la funzione SHIFT

È possibile selezionare i tasti dei punti d'incrocio da 6 a 10 tenendo premuto il tasto SHIFT.

Se si selezionano i materiali dei tasti dei punti d'incrocio da 6 a 10, la spia SHIFT alla destra dei tasti dei punti d'incrocio A e B si accende.

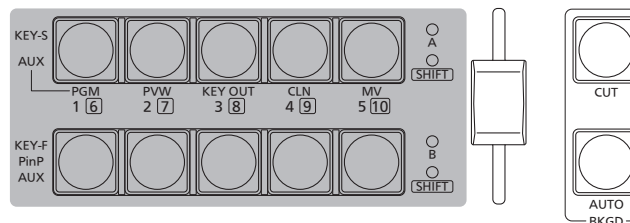

1-1-3. Assegnazione dei segnali ai tasti dei punti d'incrocio

I segnali di ingresso video esterni e i segnali generati internamente possono essere assegnati ai tasti dei punti d'incrocio da 1 a 10.

[9] XPT SW Assign Menu

Da 1. XPT1
a
10. XPT10

| [9] XPT SW Assign Menu | | |
|------------------------|---------|------------|
| > 1. XPT1 | SDI-IN1 | (INPUT1) |
| 2. XPT2 | SDI-IN2 | (INPUT2) |
| 3. XPT3 | SDI-IN3 | (INPUT3) |
| 4. XPT4 | SDI-IN4 | (INPUT4) |
| 5. XPT5 | DVI-IN | (INPUT5) |
| 6. XPT6 | FMEM1 | |
| 7. XPT7 | FMEM2 | |
| 8. XPT8 | CBGD | |
| 9. XPT9 | CBAR | |
| 10. XPT10 | Black | |

Lo stato di assegnazione dei segnali è visualizzato alle voci da "1. XPT1" a "10. XPT10".

È possibile impostare le voci da "1. XPT1" a "10. XPT10" e assegnare i seguenti materiali.

| Tasto del punto d'incrocio | Nome del materiale | Materiale |
|----------------------------|----------------------|--|
| Da 1 a 10 | Da SDI-IN1 a SDI-IN4 | Ingressi SDI da 1 a 4 |
| | DVI-IN | Ingresso DVI-D |
| | FMEM1, FMEM2 | Immagine della memoria di quadro |
| | CBGD | Segnale generato internamente (sfondo a colori) |
| | CBAR | Segnale generato internamente (barre dei colori) |
| | Black | Segnale generato internamente (segnale nero) |
| | NoAssign | Nessun segnale assegnato |

- I segnali video non vengono commutati anche se viene premuto un tasto a cui è assegnato "NoAssign".

ITALIANO

1. Operazioni basilari

1-1-4. Selezione della modalità bus

Per impostare la modalità bus, eseguire le seguenti operazioni a menu.

[13] Operation Menu

5. Bus Mode

A/B:

Quando la leva scorrevole è sul lato A, i segnali selezionati dal bus A vengono inviati in uscita come materiali PGM.

Quando la leva scorrevole è sul lato B, i segnali selezionati dal bus B vengono inviati in uscita come materiali PGM.

PGM (A)/PST (B):

Utilizzando un sistema flip-flop, i segnali selezionati dal bus A vengono sempre inviati in uscita come materiali PGM e i segnali selezionati dal bus B vengono sempre inviati in uscita come materiali PST.

PGM (B)/PST (A):

Utilizzando un sistema flip-flop, i segnali selezionati dal bus B vengono sempre inviati in uscita come materiali PGM e i segnali selezionati dal bus A vengono sempre inviati in uscita come materiali PST.

1-1-5. Selezione del tipo di transizione

Utilizzare i tasti MIX e WIPE per selezionare la modalità di transizione sfondo.

1-1-6. Transizioni manuali

Azionare la leva scorrevole per eseguire manualmente le transizioni.

Se la leva scorrevole viene spostata mentre viene eseguita una transizione automatica, il funzionamento passa in modalità manuale appena la posizione della leva scorrevole supera la quantità di transizione eseguita.

Gli indicatori tally dei bus alla sinistra della leva indicano gli stati di uscita del programma.

Quando è acceso solo l'indicatore A:

Viene inviato in uscita solo il bus A.

Quando sono accesi entrambi gli indicatori A e B:

Transizione in corso

Quando è acceso solo l'indicatore B:

Viene inviato in uscita solo il bus B.

<Impostazione della funzione della leva scorrevole>

[13] Operation Menu

7. Slide Lever

Azionando la leva scorrevole è possibile impostare le seguenti destinazioni per le quali eseguire la transizione.

| | |
|------------------|---|
| BKGD: | Transizione sfondo |
| KEY: | Transizione chiave |
| PinP: | Transizione PinP |
| NoAssign: | Le transizioni non vengono eseguite neanche azionando la leva scorrevole. |

1. Operazioni basilari

1-1-7. Transizione automatica

Premendo il tasto AUTO, la transizione sfondo viene eseguita automaticamente per la durata di transizione impostata.

Premendolo mentre la leva scorrevole è in posizione intermedia, la transizione viene eseguita per la durata rimanente dalla posizione intermedia.

La durata della transizione può essere impostata utilizzando la seguente operazione a menu.

[1] TIME/CBGD Menu 1. AUTO Time

Tenendo premuto il tasto AUTO, il tempo viene indicato nel menu OSD e può essere modificato controllando quanto visualizzato.

L'unità di misura di visualizzazione di TIME/CBGD Menu può essere modificata utilizzando la seguente operazione a menu.

[13] Operation Menu 6. Time Unit

Come unità di misura di visualizzazione è possibile scegliere i secondi o i quadri.

Se come unità di misura di visualizzazione si utilizzano i quadri, è possibile impostare un tempo qualsiasi da "0f" a "999f". Il tempo impostabile quando si utilizzano i secondi come unità di misura di visualizzazione dipende dal formato video.

| | |
|----------------------------|------------------------------|
| 59.94i: max. 33s09f | 50p: max. 19s49f |
| 59.94p: max. 16s39f | 24PsF: max. 41s15f |
| 50i: max. 39s24f | 23.98PsF: max. 41s15f |

- Anche se la funzione selezionata per la leva scorrevole è "Key", "PinP" o "NoAssign", lo sfondo serve sempre come destinazione per l'esecuzione delle transizioni automatiche.

1-1-8. Transizione istantanea

Premendo il tasto CUT, la transizione sfondo viene eseguita istantaneamente.

- Anche se la funzione selezionata per la leva scorrevole è "Key", "PinP" o "NoAssign", lo sfondo serve sempre come destinazione per l'esecuzione delle transizioni istantanee.

1. Operazioni basilari

1-2. Tendina

È possibile impostare le forme tendina o i margini per l'esecuzione delle transizioni sfondo.

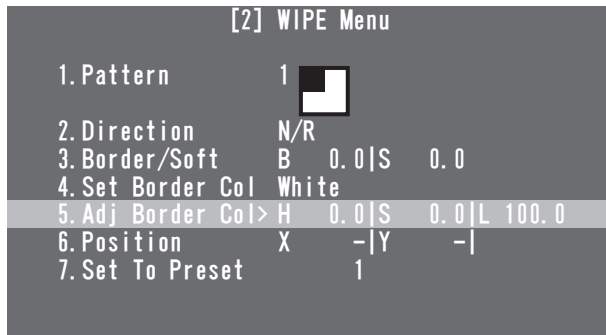

1-2-1. Selezione della forma tendina

[2] WIPE Menu 1. Pattern

È possibile selezionare la forma tendina ruotando la ghiera OSD/TIME.

| Forme tendina e numeri corrispondenti | | | | |
|---------------------------------------|----|----|---|----|
| | | | | |
| 1 | 2 | 3 | 4 | 5 |
| | | | | |
| 6 | 7 | 8 | 9 | 10 |
| | | | | |
| 11 | 12 | 13 | | |

- La forma tendina può anche essere modificata ruotando la ghiera OSD/TIME mentre si preme il tasto WIPE senza eseguire un'operazione a menu.

1-2-2. Selezione della direzione della tendina

[2] WIPE Menu 2. Direction

Questa voce viene utilizzata per selezionare la direzione della tendina.

N (Normal):

La tendina procede in direzione normale.

R (Reverse):

La tendina procede in direzione inversa.

N/R (Normal/Reverse):

La direzione normale viene sostituita con la direzione inversa (o viceversa) al termine della transizione.

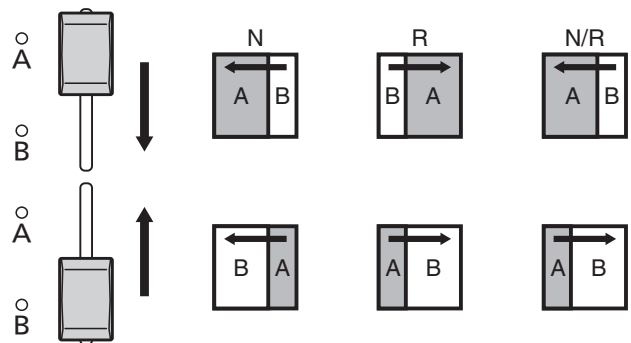

1-2-3. Impostazione della larghezza dei margini e dell'effetto morbido

[2] WIPE Menu 3. Border/Soft

[B: Border]

Consente di impostare la larghezza dei margini della tendina.

Selezionare l'impostazione "0.0" se non si intende aggiungere effetti ai margini.

[S: Soft]

Consente di impostare il valore di effetti morbidi.

Il valore indica il rapporto tra effetto morbido e larghezza del margine.

Se alla tendina viene aggiunto solo l'effetto morbido, impostare B (margine) su "0.0".

1. Operazioni basilari

1-2-4. Impostazione del colore del margine

[2] WIPE Menu 4. Set Border Col

Viene utilizzato per selezionare uno dei seguenti colori per il margine.

White (bianco), Yellow (giallo), Cyan (ciano), Green (verde), Magenta, Red (rosso), Blue (blu), Black (nero)

1-2-5. Regolazione del colore del margine

[2] WIPE Menu 5. Adj Border Col

Questa voce viene utilizzata per regolare la tonalità (H), la saturazione (S) e la luminanza (L) del colore impostato per i margini.

1-2-6. Impostazione della posizione di partenza della tendina

[2] WIPE Menu 6. Position

Questa voce viene utilizzata per impostare la posizione di partenza della transizione per le forme tendina N.9, 10, 11, 12 e 13 utilizzando le coordinate X e Y.

<Intervallo di impostazione delle coordinate X e Y>

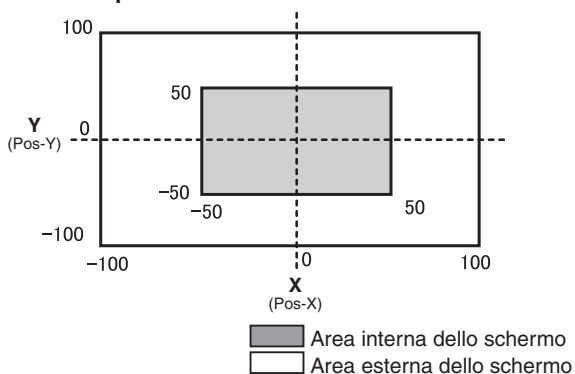

- Quando viene visualizzato il sottomenu [2] WIPE Menu, vengono attivate le operazioni dirette con i tasti USER e la ghiera OSD/TIME.
☞ Vedere "2-5-6. Operazioni dirette con i tasti USER e la ghiera OSD/TIME" (Istruzioni per l'uso <Basilari>).

<Display di stato delle operazioni dirette>

U1: Pos-X (coordinata X), U2: Pos-Y (coordinata Y),
U3: —, U4: —

1-2-7. Registrazione e richiamo delle memorie personalizzate

[2] WIPE Menu 7. Set To Preset

Nelle memorie personalizzate è possibile registrare fino a quattro serie di impostazioni della tendina.

<Registrazione delle impostazioni nelle memorie personalizzate>

Selezionare 1, 2, 3 o 4 e premere la ghiera OSD/TIME. Lo stato correntemente impostato viene registrato nel numero personalizzato selezionato.

<Impostazioni registrabili nelle memorie personalizzate>

- Forme tendina
- Direzioni tendina
- Larghezza dei margini della tendina
- Valore effetto morbido
- Colori del margine
- Posizione di partenza della transizione

<Richiamo delle impostazioni delle memorie personalizzate>

Le impostazioni registrate nelle memorie personalizzate possono essere richiamate con i tasti USER.

- Prima di registrare o richiamare le impostazioni, è necessario selezionare "WIPE Preset" utilizzando la voce di menu indicata di seguito. Inoltre, le impostazioni devono essere assegnate ai tasti USER.

[12] USER/FMEM Menu 1. USER1

1. Operazioni basilari

1-3. CHIAVE

1-3-1. Informazioni sulle combinazioni chiave

Questa operazione combina l'immagine di sfondo con un'altra immagine.

Inoltre, è possibile regolare il metodo di definizione della chiave e aggiungere un margine all'immagine da combinare con lo sfondo.

Il funzionamento delle combinazioni chiave è illustrato nella seguente figura.

<Funzionamento della combinazione chiave>

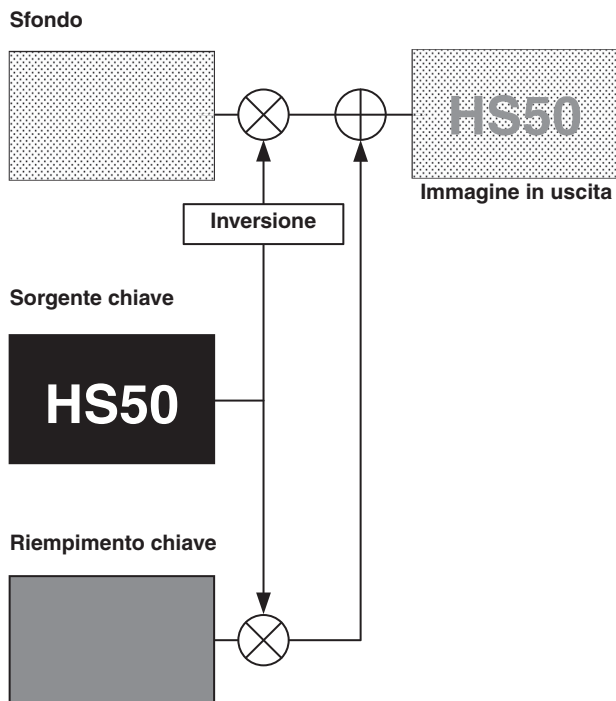

1-3-2. Impostazione della priorità PinP e KEY

Oltre alle chiavi, è disponibile anche il materiale PinP (immagine nell'immagine) per la combinazione con l'immagine di sfondo.

La priorità di visualizzazione delle immagini (ovvero, quali immagini devono essere visualizzate davanti ad altre immagini) può essere modificata con la seguente operazione a menu.

[13] Operation Menu
4. Key Priority

PinP over KEY

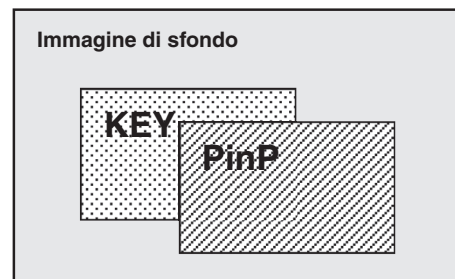

KEY over PinP

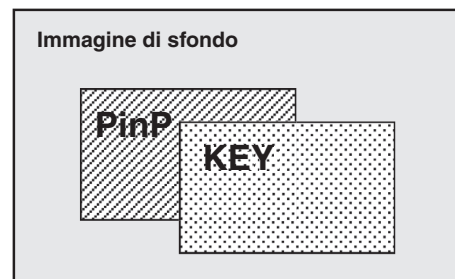

1. Operazioni basilari

1-3-3. Selezione dei materiali chiave

Selezionare il materiale chiave con i tasti dei punti di incrocio del bus A e bus B.

- 1 Premere il tasto KEY-F/S per impostare i tasti dei punti d'incrocio sulla modalità di selezione del materiale del bus chiave.**

L'indicatore del tasto KEY-F/S lampeggia.

- 2 Selezionare il segnale di riempimento chiave con i tasti dei punti di incrocio del bus B.**

- 3 Selezionare il segnale sorgente chiave con i tasti dei punti di incrocio del bus A.**

- 4 Premere il tasto KEY-F/S per disattivare la modalità di selezione del bus dei tasti dei punti d'incrocio.**

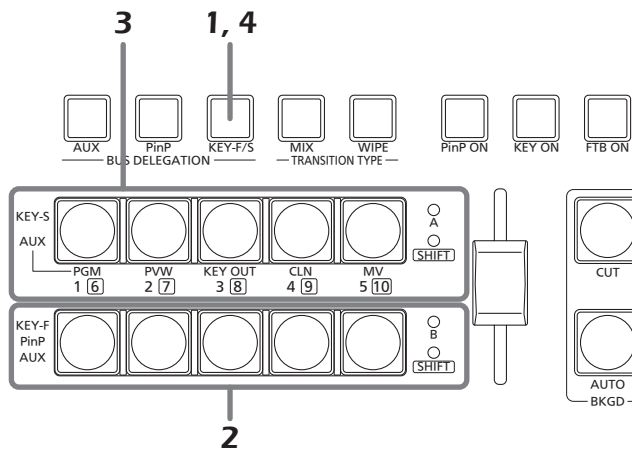

1-3-4. Transizione chiave

Premendo il tasto KEY ON, la chiave esegue una transizione (dissolvenza in apertura) per la durata di transizione impostata.

<Impostazione della durata di transizione>

[1] TIME/CBGD Menu 3. KEY Time

- La durata di transizione può anche essere modificata ruotando la ghiera OSD/TIME mentre si preme il tasto KEY ON. Tenendo premuto il tasto KEY ON, la durata viene visualizzata nel menu OSD e può essere modificata controllando quanto visualizzato.

La transizione chiave può anche essere eseguita azionando la leva scorrevole.

<Selezione dell'operazione della leva scorrevole>

[13] Operation Menu 7. Slide Lever

1. Operazioni basilari

1-3-5. Configurazione della chiave

È possibile selezionare il tipo di chiave e altre impostazioni.

| [4] KEY Setup Menu | |
|--------------------|---------------------|
| > 1. Key Type | Luminance (ChrmOff) |
| 2. Fill | Bus |
| 3. PVW | On |
| 4. Set Fill Col | White |
| 5. Adj Fill Col | H 0.0 S 0.0 L 100.0 |
| 6. Edge Type | Off |
| 7. Edge Direction | - |
| 8. Edge Width | - |
| 9. Set Edge Col | Black |
| 10. Adj Edge Col | H 0.0 S 0.0 L 0.0 |

● Key Type

[4] KEY Setup Menu 1. Key Type

Questa voce viene utilizzata per selezionare il tipo di chiave.

Luminance(ChrmOff)

(chiave di luminanza/chroma off: Self key):

Il segnale chiave viene creato dalla componente di luminanza del segnale di riempimento chiave.

Luminance(ChrmOn)

(chiave di luminanza/chroma on: Self key):

Il segnale chiave viene creato dalle componenti di luminanza e crominanza del segnale di riempimento chiave.

Linear (linear key: EXT key):

Il segnale chiave viene creato dalla componente di luminanza del segnale sorgente chiave.

Questa impostazione viene utilizzata quando il segnale sorgente chiave e il segnale di riempimento chiave sono diversi.

Chroma (Chroma key: Self key):

Il segnale chiave viene creato utilizzando una tonalità specifica del segnale di riempimento chiave come riferimento.

Poiché la chiave di luminanza e la chiave di crominanza funzionano come "self key", il segnale di riempimento chiave viene utilizzato come segnale sorgente chiave.

Se il tipo di chiave selezionato è la chiave di luminanza o di crominanza, i segnali chiave rimarranno invariati anche se vengono commutati i segnali sorgente chiave.

Se si utilizza la chiave lineare, utilizzare un materiale con sfondo nero e caratteri bianchi o forme da utilizzare per la combinazione della chiave come segnale sorgente chiave.

Se i materiali hanno colori diversi dal bianco e nero, la combinazione delle chiavi potrebbe non essere eseguita nitidamente.

Per esempio, con materiali con sfondo bianco e caratteri neri, è possibile invertire e utilizzare il livello della chiave impostando l'inversione chiave su ON.

<Impostazione dell'inversione chiave>

[5] KEY Adjust Menu 4. Invert

● Fill

[4] KEY Setup Menu 2. Fill

Questa voce viene utilizzata per selezionare il tipo di riempimento.

Bus:

Per il segnale di riempimento chiave viene utilizzato il segnale bus.

Matte:

Per il segnale di riempimento chiave viene utilizzato il matte di riempimento interno.

● PVW

[4] KEY Setup Menu 3. PVW

Questa voce consente di selezionare un'immagine con effetti chiave aggiunti e di inviarla in uscita per l'immagine PVW, in modo da regolare e controllare la chiave.

On: Come immagine PVW viene selezionata un'immagine con effetti chiave aggiunti.

Off: Come immagine PVW viene selezionata un'immagine senza effetti chiave aggiunti.

● Set Fill Col

[4] KEY Setup Menu 4. Set Fill Col

Questa voce viene utilizzata per selezionare uno dei seguenti colori per il matte di riempimento.

White (bianco), Yellow (giallo), Cyan (ciano), Green (verde),
Magenta, Red (rosso), Blue (blu), Black (nero)

● Adj Fill Col

[4] KEY Setup Menu 5. Adj Fill Col

Questa voce viene utilizzata per regolare la tonalità (H), la saturazione (S) e la luminanza (L) del colore impostato per il matte di riempimento.

1. Operazioni basilari

● Edge Type

[4] KEY Setup Menu
6. Edge Type

Questa voce viene utilizzata per aggiungere margini, ombre e altri bordi alla chiave.

Off:

Non viene aggiunto alcun bordo.

Border:

Viene aggiunto un margine lungo l'intero quadro.

Drop:

Viene aggiunto un margine diagonale.

Shadow:

Viene aggiunta un'ombreggiatura.

Outline:

Viene aggiunto un contorno (solo margine, senza riempimento).

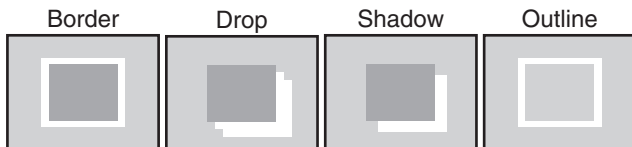

● Edge Direction

[4] KEY Setup Menu
7. Edge Direction

Questa voce viene utilizzata per impostare la direzione (in incrementi di 45 gradi) in cui saranno aggiunti gli effetti "Drop" o "Shadow".

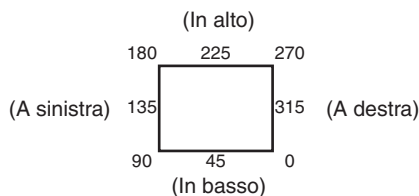

● Edge Width

[4] KEY Setup Menu
8. Edge Width

Questa voce viene utilizzata per impostare la larghezza dei bordi.

● Set Edge Col

[4] KEY Setup Menu
9. Set Edge Col

Viene utilizzato per selezionare uno dei seguenti colori per i bordi.

White (bianco), Yellow (giallo), Cyan (ciano), Green (verde), Magenta, Red (rosso), Blue (blu), Black (nero)

● Adj Edge Col

[4] KEY Setup Menu
10. Adj Edge Col

Questa voce viene utilizzata per regolare la tonalità (H), la saturazione (S) e la luminosità (L) del colore impostato per i bordi.

1. Operazioni basilari

1-3-6. Regolazioni della chiave

È possibile regolare il metodo di definizione della chiave.

| [5] KEY Adjust Menu | | | |
|---------------------|-------|-----|---|
| > 1. Clip | 0.0 | | |
| 2. Gain | 100.0 | | |
| 3. Density | 100.0 | | |
| 4. Invert | Off | | |
| 5. Mask | Off | | |
| 6. Mask Adjust1 | L | - R | - |
| 7. Mask Adjust2 | T | - B | - |
| 8. Mask Invert | - | | |

● Clip

[5] KEY Adjust Menu 1. Clip

Questa voce viene utilizzata per impostare il livello di riferimento per creare la chiave di luminanza e la chiave lineare.

- La voce non può essere utilizzata se, come tipo di chiave, è stato selezionato Chroma (chroma key/self key).

● Gain

[5] KEY Adjust Menu 2. Gain

Questa voce viene utilizzata per impostare il livello di amplificazione della chiave di luminanza e della chiave lineare.

- La voce non può essere utilizzata se, come tipo di chiave, è stato selezionato Chroma (chroma key/self key).

● Density

[5] KEY Adjust Menu 3. Density

Questa voce viene utilizzata per regolare la densità della chiave.

Selezionando l'impostazione "0", le chiavi non vengono più visualizzate.

● Invert

[5] KEY Adjust Menu 4. Invert

Questa voce viene utilizzata per impostare l'inversione chiave.

- On:** Il segnale chiave generato internamente viene invertito.
- Off:** Il segnale chiave non viene invertito.

● Mask

[5] KEY Adjust Menu 5. Mask

Questa voce viene utilizzata per impostare il metodo di mascheratura.

- On:** L'area impostata con le voci "6. Mask Adjust1" e "7. Mask Adjust2" viene mascherata.
- Off:** Il segnale chiave non viene mascherato.

● Mask Adjust1, Mask Adjust2

[5] KEY Adjust Menu 6. Mask Adjust1 7. Mask Adjust2

Questa voce viene utilizzata per impostare l'area da mascherare.

6. Mask Adjust1 item:

Imposta il lato sinistro (L) e destro (R) dell'area.

7. Mask Adjust2 item:

Imposta il lato superiore (T) e inferiore (B) dell'area.

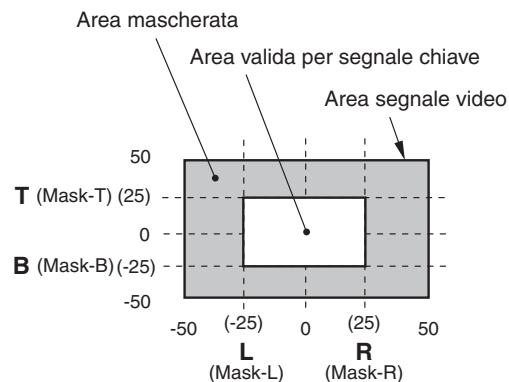

- Quando viene visualizzato il sottomenu [5] KEY Adjust Menu, vengono attivate le operazioni dirette con i tasti USER e la ghiera OSD/TIME.
 - ☞ Vedere "2-5-6. Operazioni dirette con i tasti USER e la ghiera OSD/TIME" (Istruzioni per l'uso <Basilari>).

<Display di stato delle operazioni dirette>

U1: Mask-L, U2: Mask-R, U3: Mask-T, U4: Mask-B

● Mask Invert

[5] KEY Adjust Menu 8. Mask Invert

Questa voce viene utilizzata per impostare l'inversione del segnale di mascheratura.

- On:** Il segnale di mascheratura viene invertito.
- Off:** Il segnale di mascheratura non viene invertito.

1. Operazioni basilari

1-3-7. Regolazioni Chroma key

È possibile regolare il metodo di definizione del chroma key.

| [6] ChromaKey Menu | | | | |
|--------------------|---------|---------|-------|---|
| > 1. Marker | Off | | | |
| 2. Sample | Start | | | |
| 3. Marker Pos | X | - Y | - S | - |
| 4. Marker Aspect | - | | | |
| 5. Ref Adjust | H 354.0 | S 100.0 | L 7.0 | |
| 6. Y-Influence | 0.0 | | | |
| 7. Radius | H 100.0 | S 50.0 | | |
| 8. Soft | 0.0 | | | |
| 9. Cancel | 0.0 | | | |

Prima di procedere con le regolazioni, selezionare "Chroma" come tipo di chiave utilizzando la seguente voce di menu.

- Se come impostazione dell'indicatore di campionamento si seleziona ON, come tipo di chiave viene selezionato automaticamente "Chroma".

[4] KEY Setup Menu

1. Key Type

Come chiave di crominanza, viene creato un segnale chiave utilizzando una tonalità di colore specifica come riferimento. Per esempio, il segnale chiave viene creato rilevando il colore dello sfondo dall'immagine di una persona che sta davanti a un colore di sfondo specifico, quindi viene combinato un altro sfondo.

L'unità impiega un sistema di area designato da un riquadro rettangolare. Il risultato della media dei colori dei pixel all'interno dell'area viene utilizzato come colore di riferimento del chroma key (riferimento chiave) e lo scarto massimo dal valore medio viene usato come raggio dell'ovale di chroma key.

È dunque possibile generare chroma key fedeli allo spazio campione chroma (area © in figura).

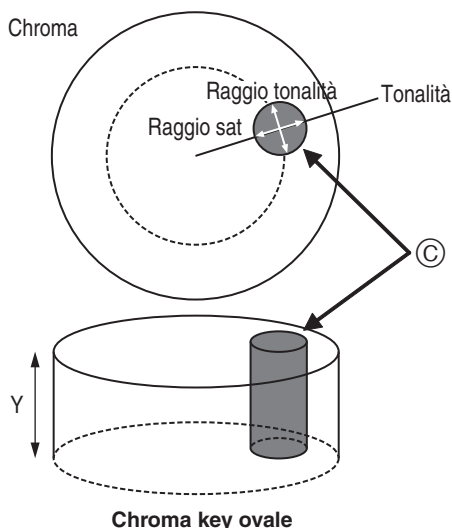

■ Esecuzione automatica del campionamento

Specificando l'area in cui inserire lo sfondo, vengono campionati i componenti chroma.

● Marker

[6] ChromaKey Menu

1. Marker

Questa voce viene utilizzata per impostare l'indicatore di campionamento su ON e visualizzare l'indicatore nell'immagine PVW.

● Marker Pos

[6] ChromaKey Menu

3. Marker Pos

Questa voce viene utilizzata per regolare la coordinata X, la coordinata Y e le dimensioni dell'indicatore di campionamento.

● Sample

[6] ChromaKey Menu

2. Sample

Premere la ghiera OSD/TIME per campionare i componenti di tonalità dell'area selezionata con l'indicatore di campionamento.

- Al termine del campionamento, viene inviata in uscita l'immagine ottenuta combinando il chroma key con l'immagine PVW. (Impostare la funzione PVW della chiave su ON).
- Mentre è visualizzato l'indicatore di campionamento, vengono attivate le operazioni dirette con i tasti USER e la ghiera OSD/TIME.
☞ Vedere "2-5-6. Operazioni dirette con i tasti USER e la ghiera OSD/TIME" (Istruzioni per l'uso <Basilari>).

<Display dello stato delle operazioni dirette>

U1: Pos-X (coordinata X), U2: Pos-Y (coordinata Y),
U3: Size (dimensioni), U4: Aspect (aspect ratio)

Il campionamento viene avviato premendo la ghiera OSD/TIME dopo la regolazione dell'indicatore di campionamento.

1. Operazioni basilari

■ Altre impostazioni chroma key

● Marker Aspect

[6] ChromaKey Menu 4. Marker Aspect

Questa voce viene utilizzata per regolare l'aspect ratio dell'indicatore di campionamento.

● Ref Adjust

[6] ChromaKey Menu 5. Ref Adjust

Questa voce consente di modificare il colore da utilizzare come riferimento per il chroma key dal colore campionato.

H (Hue):

Tonalità da usare come riferimento

S (Saturation):

Saturazione colore da usare come riferimento

L (Luminance):

Luminanza da usare come riferimento

- Terminato il campionamento automatico, vengono visualizzati i valori campionati.

● Y-Influence

[6] ChromaKey Menu 6. Y-Influence

Questa voce viene utilizzata per impostare l'influenza della componente Y (luminanza).

Impostando il valore dell'influenza Y su "0", le componenti Y non esercitano alcuna influenza.

Aumentando il valore dell'influenza Y, vengono ristretti sia l'intervallo in cui le componenti ad alta luminanza sono mancanti che l'intervallo in cui le componenti a bassa luminanza sono mancanti.

L'impostazione dell'influenza Y viene regolata quando i colori di sfondo vengono riflessi in modo tenue nelle parti bianche dei soggetti.

● Radius

[6] ChromaKey Menu 7. Radius

Questa voce viene utilizzata per impostare il raggio del colore da definire.

H (Hue-Radius):

Valore del raggio di tonalità da definire

S (Saturation-Radius):

Valore del raggio di saturazione colore da definire

- Terminato il campionamento automatico, vengono visualizzati i valori campionati.

● Soft

[6] ChromaKey Menu 8. Soft

Questa voce viene utilizzata per regolare il valore di effetto morbido al margine del colore da definire.

● Cancel

[6] ChromaKey Menu 9. Cancel

Questa voce viene utilizzata per regolare il valore di attenuazione del colore.

L'attenuazione del colore viene regolata quando il colore di sfondo viene sovrapposto al soggetto.

Promemoria

Suggerimento per la regolazione del chroma key

Le regolazioni del chroma key risultano semplificate seguendo i passaggi sottostanti.

- ① Avviare il campionamento automatico e decidere il colore da definire.
 - ② Utilizzando la voce "7. Radius", regolarla in modo da definire completamente il colore di sfondo.
 - ③ Utilizzando la voce "8. Soft", regolare di precisione il margine del segnale chiave.
-

1. Operazioni basilari

1-4. PinP (immagine nell'immagine)

Questa funzione consente di combinare l'immagine di sfondo con un'altra immagine.

1-4-1. Selezione del materiale PinP

Selezionare il materiale PinP con i tasti dei punti di incrocio del bus B.

1 Premere il tasto PinP per attivare la modalità di selezione del bus per i tasti dei punti d'incrocio.

L'indicatore del tasto PinP lampeggia.

2 Selezionare il segnale PinP con i tasti dei punti di incrocio del bus B.

3 Premere il tasto PinP per disattivare la modalità di selezione del bus per i tasti dei punti d'incrocio.

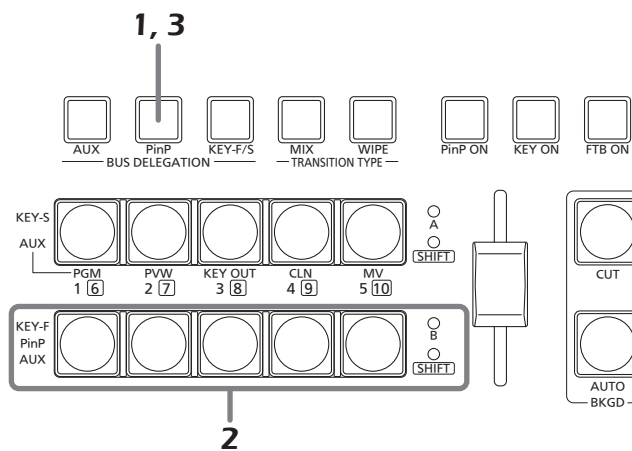

1-4-2. Transizione PinP

Premendo il tasto PinP, l'immagine PinP esegue una transizione (dissolvenza in apertura) per la durata di transizione impostata.

<Impostazione della durata di transizione>

[1] TIME/CBGD Menu 2. PinP Time

- La durata di transizione può anche essere modificata ruotando la ghiera OSD/TIME mentre si preme il tasto PinP. Tenendo premuto il tasto PinP, la durata viene visualizzata nel menu OSD e può essere modificata controllando quanto visualizzato.

La transizione PinP può anche essere avviata azionando la leva scorrevole.

<Selezione dell'operazione della leva scorrevole>

[13] Operation Menu 7. Slide Lever

1. Operazioni basilari

1-4-3. Impostazioni PinP

È possibile selezionare le impostazioni per le immagini PinP.

| [3] PinP Menu | | | | | |
|-------------------|--------|------|-----|-----|---------|
| > 1. Shape | Square | | | | |
| 2. Pos:X/Y/Size | X | 0.00 | Y | 0.0 | S 25.0 |
| 3. PVW | Off | | | | |
| 4. Border/Soft | B | 0.0 | S | 0.0 | |
| 5. Set Border Col | White | | | | |
| 6. Adj Border Col | H | 0.0 | S | 0.0 | L 100.0 |
| 7. Trim Adjust1 | Off | L | - T | - | |
| 8. Trim Adjust2 | R | - B | - | | |
| 9. Set To Preset | 1 | | | | |

● Shape

[3] PinP Menu 1. Shape

Questa voce consente di selezionare le seguenti forme per la combinazione dell'immagine PinP.

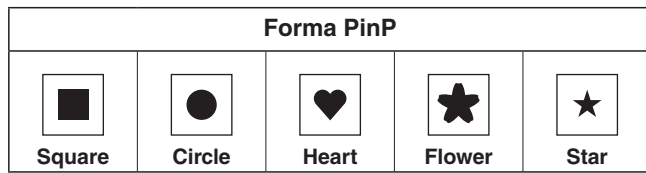

● Pos:X/Y/Size

[3] PinP Menu 2. Pos:X/Y/Size

Questa voce viene utilizzata per regolare la posizione di centratura (X: coordinata X e Y: coordinata Y) e le dimensioni (S) dell'immagine PinP.

<Intervallo di impostazione delle coordinate X e Y>

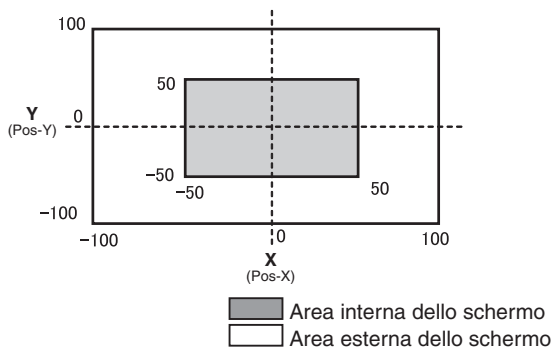

- Quando viene visualizzato il sottomenu [3] PinP Menu, vengono attivate le operazioni dirette con i tasti USER e la ghiera OSD/TIME.
- Vedere "2-5-6. Operazioni dirette con i tasti USER e la ghiera OSD/TIME" (Istruzioni per l'uso <Basilari>).

<Display di stato delle operazioni dirette>

U1: Pos-X (coordinata X), U2: Pos-Y (coordinata Y), U3: Size (dimensioni), U4: —

Nota

Non è possibile modificare le dimensioni dell'immagine se è stata impostata la modalità Dot by Dot per il materiale PinP.

● PVW

[3] PinP Menu 3. PVW

Questa voce consente di definire l'impostazione per inviare in uscita l'immagine PinP all'immagine PVW.

● Border Width

[3] PinP Menu 4. Border/Soft

[B: Border]

Consente di impostare la larghezza del margine dell'immagine PinP.

- Impostare "0.0" per non aggiungere l'effetto margine.

[S: Soft]

Consente di impostare il valore di effetto morbido per l'immagine PinP.

● Set Border Col

[3] PinP Menu 5. Set Border Col

Questa voce viene utilizzata per selezionare uno dei seguenti colori per i margini dell'immagine PinP.

White (bianco), Yellow (giallo), Cyan (ciano), Green (verde), Magenta, Red (rosso), Blue (blu), Black (nero)

● Adj Border Col

[3] PinP Menu 6. Adj Border Col

Questa voce viene utilizzata per regolare la tonalità (H), la saturazione (S) e la luminosità (L) del colore impostato per i margini dell'immagine PinP.

1. Operazioni basilari

● Trim Adjust1, Trim Adjust2

[3] PinP Menu
7. Trim Adjust1
8. Trim Adjust2

I metodi di taglio dell'immagine PinP e l'area da tagliare vengono impostati con le voci "7. Trim Adjust1" e "8. Trim Adjust2".

<Impostazioni della modalità>

Off:

L'immagine non viene tagliata.

4:3:

L'immagine viene tagliata automaticamente in modo che l'aspect ratio sia 4:3.

Manual:

L'immagine viene tagliata secondo l'area impostata con le voci "7. Trim Adjust1" e "8. Trim Adjust2".

<Impostazioni dell'area>

Impostare i valori per il lato sinistro (L: Left), superiore (T: Top), destro (R: Right) e inferiore (B: Bottom) dell'area di taglio.

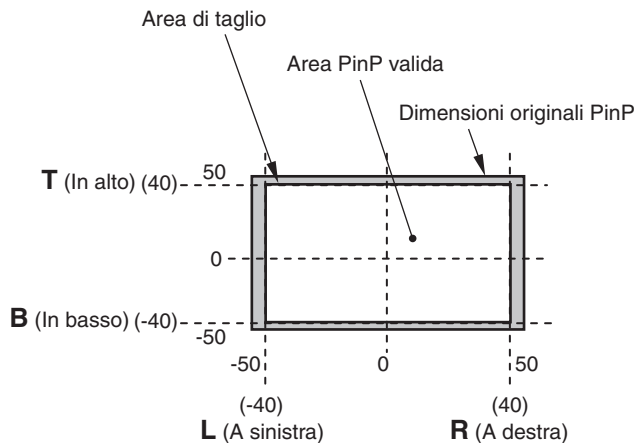

● Set To Preset

[3] PinP Menu
9. Set To Preset

Nelle memorie personalizzate è possibile registrare fino a quattro serie di impostazioni dell'immagine PinP.

<Registrazione delle impostazioni nelle memorie personalizzate>

Selezionare 1, 2, 3 o 4 e premere la ghiera OSD/TIME.

Lo stato correntemente impostato viene registrato nel numero personalizzato selezionato.

<Impostazioni registrabili nelle memorie personalizzate>

- Forma utilizzata per la combinazione delle immagini
- Posizione dell'immagine (X, Y)
- Dimensioni dell'immagine
- Larghezza del margine
- Colore del margine
- Valore effetto morbido
- Impostazione di taglio

<Richiamo delle impostazioni delle memorie personalizzate>

Le impostazioni registrate nelle memorie personalizzate possono essere richiamate con i tasti USER.

- Prima di registrare o richiamare le impostazioni, è necessario selezionare "PinP Preset" utilizzando la voce di menu indicata di seguito. Inoltre, le impostazioni devono essere assegnate ai tasti USER.

[12] USER/FMEM Menu
1. USER1

1. Operazioni basilari

1-4-4. Transizione tra materiali PinP

Se è stato selezionato un materiale del bus PinP, l'effetto da produrre quando vengono commutate le immagini può essere eseguito come transizione MIX (funzione di transizione bus).

- Quando vengono commutati un materiale impostato sulla modalità Dot by Dot e un altro materiale, viene eseguita una commutazione istantanea delle immagini.

[1] TIME/CBGD Menu 7. PinP BUS Trans

Impostare durata di transizione, quindi impostare la funzione di transizione bus su "Enable (Attiva)" o "Disable (Disattivata)".

Mentre la transizione è in corso, l'indicatore del tasto della sorgente di transizione si accende e l'indicatore del tasto di destinazione della transizione lampeggia.

Al termine della transizione, l'indicatore del tasto della sorgente di transizione si spegne e l'indicatore del tasto di destinazione della transizione si accende.

Se si seleziona un altro segnale mentre una transizione è in corso, l'elaborazione della transizione continuerà dal punto intermedio.

1. Operazioni basilari

1-4-5. Dissolvenza effetto

Questa funzione consente di passare da un effetto all'altro in modo uniforme quando, attraverso i tasti USER, si richiamano i dati della memoria personalizzata in cui sono state registrate le impostazioni dell'immagine PinP.

- Prima di utilizzare la funzione, impostare la durata di transizione e attivare o disattivare la dissolvenza effetto utilizzando il seguente menu.

[1] TIME/CBGD Menu 8. PinP EFFDSL

<Voci relative alla dissolvenza effetto>

- Posizione dell'immagine (X, Y)
- Dimensioni dell'immagine
- Larghezza del margine
- Colore del margine
- Valore effetto morbido
- Impostazione area di taglio
(Valore impostato in modalità Manual)

1-4-6. Selezione della modalità Dot by Dot

Se come impostazione di formato video è stato selezionato 1080/59.94i o 1080/50i, le immagini in formato SD che hanno la stessa frequenza (480/59.94i o 576/50i) vengono selezionate come materiali PinP. I materiali possono anche essere combinati in modalità Dot by Dot (immagini di dimensioni effettive).

In questa modalità, le immagini in formato SD non vengono elaborate dall'up-converter, quindi è possibile prevenirne il deterioramento.

[10] Input Menu 1. Mode

Normal:

Vengono attivati i segnali di ingresso in conformità al formato di sistema.

DbyD:

Le immagini vengono combinate in modalità Dot by Dot (immagini di dimensioni effettive).

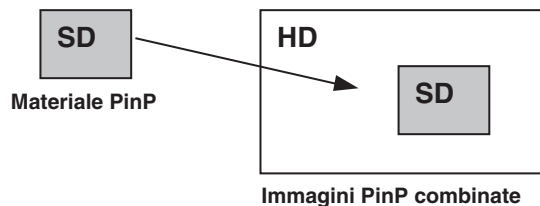

1. Operazioni basilari

1-5. FTB (dissolvenza in nero)

Premendo il tasto FTB ON, viene avviata una dissolvenza in chiusura dall'immagine del programma allo schermo nero o una dissolvenza in apertura dallo schermo nero all'immagine del programma, per la durata di transizione impostata.

<Impostazione della durata di transizione>

[1] TIME/CBGD Menu
4. FTB Time

<Selezione dell'immagine>

[1] TIME/CBGD Menu
5. FTB Source

È possibile selezionare una delle seguenti immagini da visualizzare sullo schermo durante la dissolvenza in chiusura.

FMEM1, FMEM2, CBGD, White (bianco), Black (nero)

- La durata di transizione può anche essere modificata ruotando la ghiera OSD/TIME mentre si preme il tasto FTB ON.

Tenendo premuto il tasto FTB ON, la durata viene visualizzata nel menu OSD e può essere modificata controllando quanto visualizzato.

1-6. Segnali di colore interno

Questi segnali consentono di impostare il colore dello sfondo utilizzato dal bus.

● CBGD Colour

[1] TIME/CBGD Menu
9. Set CBGD Col

Per l'immagine di sfondo è possibile selezionare i seguenti colori.

White (bianco), Yellow (giallo), Cyan (ciano), Green (verde),
Magenta, Red (rosso), Blue (blu), Black (nero)

● Colour Adjust

[1] TIME/CBGD Menu
10. Adj CBGD Col

Questa voce viene utilizzata per regolare la tonalità (H), la saturazione (S) e la luminanza (L) del colore impostato per l'immagine di sfondo.

1. Operazioni basilari

1-7. Commutazione dell'uscita AUX

1-7-1. Selezione del materiale del bus AUX

Il materiale del bus inviato in uscita viene selezionato con i tasti dei punti di incrocio del bus A e bus B.

1 Premere il tasto AUX per impostare i tasti dei punti d'incrocio sulla modalità di selezione del materiale del bus AUX.

L'indicatore del tasto AUX lampeggia.

2 Selezionare il materiale con i tasti dei punti di incrocio del bus A o bus B.

[Tasti dei punti d'incrocio del bus A]

Premendo i tasti [1], [2], [3], [4] e [5], vengono selezionati PGM, PVW, KEY OUT, CLN o MV rispettivamente.

[Tasti dei punti d'incrocio del bus B]

Premendo i tasti da [1] a [5], vengono selezionati i materiali assegnati ai punti corrispondenti da XPT1 a XPT5.

Premendo i tasti da [1] a [5] mentre si tiene premuto il tasto SHIFT, vengono selezionati i materiali assegnati ai punti corrispondenti da XPT6 a XPT10.

3 Premere il tasto AUX per disattivare la modalità di selezione del bus per i tasti dei punti d'incrocio.

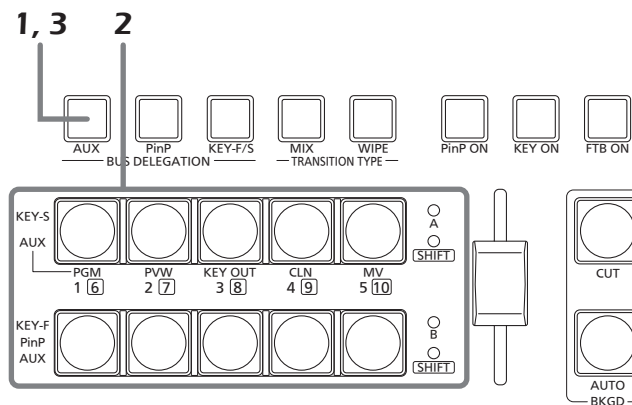

1-7-2. Transizione tra materiali AUX

Se è stato selezionato un materiale del bus AUX, è possibile eseguire l'effetto da produrre quando vengono commutate le immagini come transizione MIX (funzione di transizione bus).

[1] TIME/CBGD Menu

6. AUX BUS Trans

Impostare la durata di transizione, quindi impostare la funzione di transizione bus su "Enable" o "Disable".

Mentre la transizione è in corso, l'indicatore del tasto della sorgente di transizione si accende e l'indicatore del tasto di destinazione della transizione lampeggia.

Al termine della transizione, l'indicatore del tasto della sorgente di transizione si spegne e l'indicatore del tasto di destinazione della transizione si accende.

Se si seleziona un altro segnale mentre una transizione è in corso, l'elaborazione della transizione continuerà dal punto intermedio.

1. Operazioni basilari

1-8. Impostazione dei tasti USER

Le funzioni delle voci di menu possono essere assegnate ai tasti USER 1[3] e USER 2[4] per un uso successivo.

È possibile assegnare fino a quattro funzioni da USER1 a USER4.

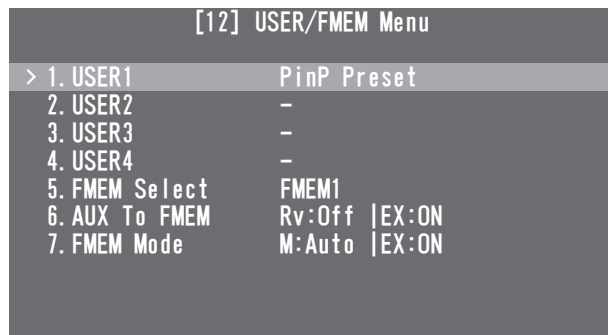

| [12] USER/FMEM Menu | |
|---------------------|---------------|
| > 1. USER1 | PinP Preset |
| 2. USER2 | - |
| 3. USER3 | - |
| 4. USER4 | - |
| 5. FMEM Select | FMEM1 |
| 6. AUX To FMEM | Rv:Off EX:ON |
| 7. FMEM Mode | M:Auto EX:ON |

Le funzioni registrate in [USER1] e [USER3] vengono assegnate al tasto USER 1, mentre le funzioni registrate in [USER2] e [USER4] vengono assegnate al tasto USER 2. Tenendo premuto il tasto SHIFT, è possibile selezionare la funzione registrata in [USER3] o [USER4].

L'indicatore del tasto è acceso quando le funzioni assegnate al tasto sono attivate ed è spento quando le funzioni sono disattivate.

A ogni pressione del tasto USER, le relative funzioni vengono attivate o disattivate.

Ai tasti USER (USER 1 e USER 2) è possibile assegnare le seguenti funzioni.

| N. | Voce | Funzione |
|----|-----------------|---|
| 1 | PinP Preset | Questa voce può essere impostata solo mediante [USER1]. Se impostata, è possibile utilizzare i tasti da [USER1] a [USER4] per richiamare i dati delle memorie personalizzate PinP. |
| 2 | WIPE Preset | Questa voce può essere impostata solo mediante [USER1]. Se impostata, è possibile utilizzare i tasti da [USER1] a [USER4] per richiamare i dati delle memorie personalizzate WIPE. |
| 3 | PinP PVW | L'immagine PinP viene inviata in uscita all'immagine PVW. |
| 4 | KEY PVW | KEY viene inviata in uscita all'immagine PVW. |
| 5 | GPI Input | L'ingresso GPI viene attivato o disattivato. |
| 6 | GPI Output | L'uscita GPI viene attivata o disattivata. |
| 7 | CamCont Link | Il controllo del collegamento con l'AW-RP50 viene impostato su ON o OFF. |
| 8 | AUX Transition | Le transizioni AUX vengono attivate o disattivate. |
| 9 | PinP Transition | Le transizioni PinP vengono attivate o disattivate. |
| 10 | EFFDSL | La dissolvenza effetto viene attivata o disattivata. |
| 11 | StrFMEM1 | Le immagini del bus AUX vengono importate nella memoria di quadro (FMEM1). |
| 12 | StrFMEM2 | Le immagini del bus AUX vengono importate nella memoria di quadro (FMEM2). |
| 13 | No Assign | Nessuna voce assegnata |

Anche se sono state assegnate funzioni al tasto USER, nelle seguenti circostanze le funzioni assegnate vengono disattivate, mentre vengono attivate le operazioni dirette con i tasti USER e la ghiera OSD/TIME.

- Quando è visualizzato l'indicatore del chroma key
- Quando è visualizzato il sottomenu [2] WIPE Menu
- Quando è visualizzato il sottomenu [3] PinP Menu
- Quando è visualizzato il sottomenu [5] KEY Adjust Menu

☞ Vedere "2-5-6. Operazioni dirette con i tasti USER e la ghiera OSD/TIME" (Istruzioni per l'uso <Basilari>).

1. Operazioni basilari

1-9. Memorie di quadro

È possibile memorizzare fermi immagine nelle due memorie di quadro interne dell'unità per uso successivo.

I fermi immagine vengono trasferiti alle memorie di quadro dal bus AUX o da un computer.

- Per informazioni dettagliate sulla funzione di trasferimento dei dati da/a un computer, vedere "6. Collegamenti con un computer".

Le immagini delle memorie di quadro possono essere utilizzate come immagini di bus assegnando FMEM1 e FMEM2 ai punti d'incrocio.

☞ Vedere "1-1-3. Assegnazione dei segnali ai tasti dei punti d'incrocio".

Inoltre, le immagini delle memorie di quadro possono essere utilizzate al posto dello schermo nero con la funzione FTB (dissolvenza in nero).

È possibile conservare i dati delle immagini memorizzate nelle memorie di quadro, anche quando l'unità viene spenta, salvandoli nell'area di memoria flash integrata nell'unità.

1-9-1. Trasferimento delle immagini dal bus AUX

È possibile selezionare le impostazioni delle memorie di quadro.

| [12] USER/FMEM Menu | |
|---------------------|----------------|
| 1. USER1 | PinP Preset |
| 2. USER2 | - |
| 3. USER3 | - |
| 4. USER4 | - |
| > 5. FMEM Select | FMEM1 |
| 6. AUX To FMEM | Rv:Off EX:ON |
| 7. FMEM Mode | M:Auto EX:ON |

[12] USER/FMEM Menu 5. FMEM Select

Selezionare FMEM1 o FMEM2 come numero di memoria di quadro in cui memorizzare le immagini.

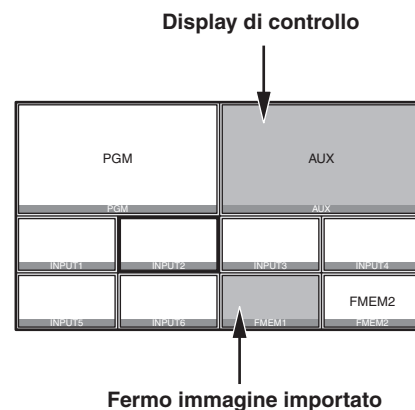
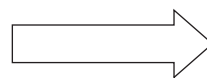
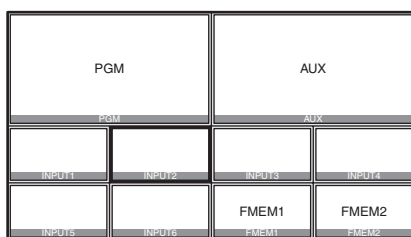

- Anche selezionando MV (display multivisivo) per il bus AUX, le seguenti informazioni non vengono salvate nella memoria di quadro.

Quadro del display multivisivo, nomi dei materiali, informazioni tally, misuratore livello audio

[12] USER/FMEM Menu 6. AUX To FMEM

Rv (Review):

Questa impostazione determina se visualizzare o meno il display di controllo.

On: Dopo aver importato un'immagine, l'immagine della memoria di quadro (FMEM1 o FMEM2) selezionata per il bus AUX viene visualizzata per circa 2 secondi.

Anche quanto compare il display di controllo, è possibile importare l'immagine successiva.

Off: Il display di controllo non viene visualizzato.

EX (Execute):

Premendo la ghiera OSD/TIME, i fermi immagine vengono importati nella memoria di quadro.

1. Operazioni basilari

1-9-2. Salvataggio delle immagini nella memoria flash

I dati delle immagini memorizzate nelle memorie di quadro possono essere conservati, anche quando l'unità viene spenta, salvandoli nell'area di memoria flash integrata nell'unità.

È possibile impostare se salvare automaticamente i dati delle immagini memorizzati nelle memorie di quadro quando verranno trasferiti dal bus AUX.

[12] USER/FMEM Menu 7. FMEM Mode

M (Mode):

Consente di impostare il metodo di memorizzazione dei dati delle immagini nell'area di memoria flash.

Auto: Le immagini vengono memorizzate automaticamente.

Manu: Le immagini vengono memorizzate manualmente.

EX (Execute):

Premendo la ghiera OSD/TIME, i dati delle immagini della memoria di quadro vengono salvati nell'area di memoria flash.

- Ha effetto se si seleziona "Manu" come impostazione di M (Mode).

Nota

Mentre i dati vengono scritti nell'area di memoria flash, il menu OSD visualizza un messaggio di scrittura in corso. Non spegnere l'unità mentre è visualizzato il messaggio.

2. Impostazioni dei segnali di ingresso/uscita

2-1. Impostazioni dei segnali di ingresso

I connettori da SDI IN 1 a SDI IN 4 sono connettori di ingresso del segnale SDI, mentre il connettore DVI IN è il connettore di ingresso del segnale DVI-D. Poiché è incorporato un sincronizzatore di quadro per ogni ingresso, è possibile selezionare segnali video asincroni senza causare contrasti.

<Elenco delle impostazioni per segnale di ingresso>

| Connettore di ingresso | Voci del menu delle impostazioni e capitoli di riferimento nel presente manuale | | | | |
|------------------------|---|-----------|-------|---------------|--------|
| | Mode | Name Type | Name | Freeze Select | Freeze |
| | 2-1-1 | 2-1-2 | 2-1-3 | 2-1-4 | 2-1-5 |
| SDI IN 1, SDI IN 2 | ✓ | ✓ | ✓ | ✓ | ✓ |
| SDI IN 3, SDI IN 4 | ✓ | ✓ | ✓ | ✓ | ✓ |
| DVI IN | — | ✓ | ✓ | — | ✓ |

| Connettore di ingresso | Voci del menu delle impostazioni e capitoli di riferimento nel presente manuale | | | |
|------------------------|---|-------|----------------|-------------------------------------|
| | VPrC | UC | Scaling DVI-IN | Visualizzazione informazioni DVI-IN |
| | 2-1-6 | 2-1-7 | 2-1-8 | 2-1-9 |
| SDI IN 1, SDI IN 2 | ✓ | — | — | — |
| SDI IN 3, SDI IN 4 | ✓ | ✓ | — | — |
| DVI IN | — | — | ✓ | ✓ |

✓: Impostabile; —: Non impostabile

Per impostare i segnali di ingresso, visualizzare [10] Input Menu utilizzando il menu OSD, quindi selezionare i segnali di ingresso.

```

[10] Input Menu
> 1. SDI-IN1 ( INPUT1 )
  2. SDI-IN2 ( INPUT2 )
  3. SDI-IN3 ( INPUT3 )
  4. SDI-IN4 ( INPUT4 )
  5. DVI-IN ( INPUT5 )
    
```

Il display visualizza una schermata di menu come quella illustrata di seguito, che permette di selezionare i segnali di ingresso.

Il titolo del menu diventa “Input Menu/Connettori di ingresso (Nome dei materiali)”.

Le impostazioni selezionate con le voci “4. Name Type” e “5. Name” descritte di seguito vengono visualizzate nell’area “(Nome dei materiali)”.

SDI-IN1, SDI-IN2:

```

[10.1] Input Menu/SDI-IN1 ( INPUT1 )
> 1. Mode Normal
  2. Freeze Select Frame
  3. Freeze Off
  4. Name Type Default
  5. Name INPUT1
  6. VPrC:YGain/Ped Off |Y -|P -
  7. VPrC:CGain/Hue C -|H -
    
```

SDI-IN3, SDI-IN4:

```

[10.3] Input Menu/SDI-IN3 ( INPUT3 )
> 1. Mode Normal
  2. Freeze Select Frame
  3. Freeze Off
  4. Name Type Default
  5. Name INPUT3
  6. VPrC:YGain/Ped Off |Y -|P -
  7. VPrC:CGain/Hue C -|H -
  8. UC:Scale/ECPos - |-
  9. UC:Size S -
  10. UC:Mvdet/Sharp M -|S -
    
```

DVI-IN:

```

[10.5] Input Menu/DVI-IN ( INPUT5 )
  1. Freeze Off
  2. Name Type Default
  3. Name INPUT5
  4. Scale Fit-V
  - - - - -<DVI-IN Status>- - - - -
    Size -
    H-Freq -
    V-Freq -
    Dot Clock -
    
```

Di seguito vengono descritte le impostazioni di ciascuna voce di menu.

2. Impostazioni dei segnali di ingresso/uscita

2-1-1. Impostazione della modalità di ingresso

[10.1] Input Menu/SDI-IN1
1. Mode

[10.2] Input Menu/SDI-IN2
1. Mode

[10.3] Input Menu/SDI-IN3
1. Mode

[10.4] Input Menu/SDI-IN4
1. Mode

È possibile impostare "Normal" o "DbyD" per i segnali dei connettori SDI-IN1 e SDI-IN2.

I connettori SDI-IN3 e SDI-IN4 sono dotati di funzione up-converter (UC). Pertanto, per questi connettori è possibile selezionare "Normal", "UC", "DbyD" o "Auto".

La modalità viene impostata per ciascun connettore solo se, come impostazione di formato video dell'unità, si seleziona 1080/59.94i, 720/59.94p o 1080/50i.

Selezionando altri formati video, viene sempre applicata l'impostazione "Normal".

Normal:

Hanno effetto i segnali di ingresso conformi al formato video dell'unità.

DbyD:

Se vengono ricevuti in ingresso segnali SD con la stessa velocità di quadro del formato video dell'unità, vengono ricevuti punto per punto (dimensioni identiche) senza conversione.

In questa modalità, il deterioramento della qualità di immagine è minimo. La modalità viene dunque utilizzata per combinare materiali in formato SD utilizzando la funzione PinP.

- Questa modalità può essere impostata solo se si utilizza il formato 1080i come formato video dell'unità.

UC:

Se vengono ricevuti in ingresso segnali SD con la stessa velocità di quadro del formato video dell'unità, i segnali vengono convertiti.

Auto:

Hanno effetto i segnali di ingresso conformi al formato video dell'unità.

Inoltre, se vengono ricevuti in ingresso segnali SD con la stessa velocità di quadro del formato video mentre HD è selezionato come formato video, i segnali vengono convertiti.

- In modalità Auto, le immagini possono risultare disturbate quando vengono commutati i segnali di ingresso.

2-1-2. Impostazione del tipo di nome del materiale

[10.1] Input Menu/SDI-IN1
4. Name Type

[10.2] Input Menu/SDI-IN2
4. Name Type

[10.3] Input Menu/SDI-IN3
4. Name Type

[10.4] Input Menu/SDI-IN4
4. Name Type

[10.5] Input Menu/DVI-IN
2. Name Type

Queste voci consentono di impostare il tipo utilizzato quando si specificano nomi di materiali per i segnali ricevuti in ingresso da ogni connettore.

Default:

Vengono utilizzate le impostazioni predefinite (da INPUT1 a INPUT5).

Preset:

Vengono utilizzati i nomi di materiale specificati preventivamente.

I nomi vengono impostati utilizzando la voce "Name".

User:

Viene impostato un nome di materiale utilizzando fino a 10 caratteri.

I nomi dei materiali attuali vengono impostati utilizzando la voce "Name".

CAM Name:

Quando si stabilisce una connessione IP con l'AW-RP50, come nomi dei materiali vengono impostati i nomi della videocamera remota acquisiti dall'AW-RP50.

2. Impostazioni dei segnali di ingresso/uscita

2-1-3. Impostazione dei nomi dei materiali

[10.1] Input Menu/SDI-IN1
5. Name

[10.2] Input Menu/SDI-IN2
5. Name

[10.3] Input Menu/SDI-IN3
5. Name

[10.4] Input Menu/SDI-IN4
5. Name

[10.5] Input Menu/DVI-IN
3. Name

Vengono utilizzati per impostare i nomi dei materiali. I nomi dei materiali possono essere impostati quando, come impostazione del tipo di nome dei materiali, è stato selezionato "Preset" o "User".

- Selezionando "Default" o "CAM Name" come impostazione del tipo di nome, i nomi dei materiali vengono semplicemente visualizzati (non possono essere impostati).

Se si seleziona "Preset"

I nomi dei materiali vengono impostati utilizzando il formato "tipo + numero".

Tipo: CAM, C, CG, CGV, CGK, PC, V, VTR, VCR
Numeri: da 1 a 9

Se come impostazione del tipo di nome del materiale si seleziona "Preset", la voce "Name" viene visualizzata come illustrato di seguito.

3. Name >CG | 1

Impostazione dei nomi dei materiali:

Premere la ghiera OSD/TIME e spostare la parte lampeggiante nella posizione che consente di selezionare il tipo di materiale.

Ruotare la ghiera OSD/TIME per selezionare il tipo di materiale.

Premere la ghiera OSD/TIME per spostare la parte lampeggiante nella posizione che consente di selezionare il numero. Ruotare la ghiera OSD/TIME per selezionare il numero.

Se si seleziona "User"

È possibile impostare nomi di materiale formati da un massimo di 10 caratteri (caratteri alfanumerici e simboli che possono essere espressi tramite codici ASCII).

Se come impostazione del tipo di nome del materiale si seleziona "User", la voce "Name" viene visualizzata come illustrato di seguito.

3. Name >

Impostazione dei nomi dei materiali:

I nomi dei materiali vengono impostati un carattere alla volta. Ruotare la ghiera OSD/TIME per spostare la parte lampeggiante nella posizione che consente di immettere i caratteri, quindi premere la ghiera OSD/TIME.

Ruotare la ghiera OSD/TIME per selezionare il carattere e premere la ghiera OSD/TIME per confermare la selezione.

2-1-4. Impostazione del metodo di congelamento

[10.1] Input Menu/SDI-IN1
2. Freeze Select

[10.2] Input Menu/SDI-IN2
2. Freeze Select

[10.3] Input Menu/SDI-IN3
2. Freeze Select

[10.4] Input Menu/SDI-IN4
2. Freeze Select

Queste voci vengono utilizzate per selezionare l'incremento con cui le immagini dei segnali di ingresso SDI vengono congelate (trasformate in fermi immagine).

Frame:

Le immagini vengono congelate con incrementi di 1 quadro.

Field:

Le immagini vengono congelate con incrementi di 1 semicampo.

Viene utilizzato per congelare immagini in movimento. Con segnali interlacciati, tuttavia, le linee diagonali e le parti in movimento appaiono frastagliate.

2. Impostazioni dei segnali di ingresso/uscita

2-1-5. Attivazione e disattivazione del congelamento delle immagini in ingresso

[10.1] Input Menu/SDI-IN1
3. Freeze

[10.2] Input Menu/SDI-IN2
3. Freeze

[10.3] Input Menu/SDI-IN3
3. Freeze

[10.4] Input Menu/SDI-IN4
3. Freeze

[10.5] Input Menu/DVI-IN
1. Freeze

Queste voci vengono utilizzate per attivare o disattivare il congelamento delle immagini dei segnali di ingresso.

On: Attiva il congelamento delle immagini.

Off: Disattiva il congelamento delle immagini.

- Se si utilizza il display multivisivo per visualizzare i segnali di ingresso delle immagini congelate, l'indicazione "F" viene visualizzata davanti ai nomi dei materiali.

2-1-6. Impostazione della funzione di elaborazione video

La funzione di elaborazione video è operativa per tutte le immagini dei segnali di ingresso SDI.

Le tonalità dei colori possono essere modificate immagine per immagine.

Per modificarle vengono utilizzate le voci "VPrc/YGain/Ped" e "VPrc/CGain/Hue".

| | | |
|-----------------------|-------|---|
| VPrc/YGain/Ped | VPrc | Consente di attivare o disattivare la funzione di elaborazione video. On: Funzione attivata Off: Funzione disattivata |
| | YGain | Consente di impostare il guadagno del segnale Y. Da 0.0 a 200.0 |
| | Ped | Consente di impostare il livello di spegnimento. Da -20.0 a 20.0 |
| VPrc/CGain/Hue | CGain | Consente di impostare il guadagno della saturazione. Da 0.0 a 200.0 |
| | Hue | Consente di impostare la variazione di tonalità. Da 0.0 a 359.9 |

2-1-7. Impostazione dell'up-converter

L'unità è dotata di funzione up-converter.

L'up-converter viene impostato nei menu SDI-IN3 e SDI-IN4.

[10.3] Input Menu/SDI-IN3
8. UC:Scale/ECPos

[10.4] Input Menu/SDI-IN4
8. UC:Scale/ECPos

Scale: Viene impostato il metodo di scaling "SQ," "EC" o "LB".



| | |
|------------------------|--|
| SQ (squeeze) | L'immagine viene ingrandita orizzontalmente e verticalmente per riempire l'intero schermo. |
| EC (edge crop) | L'aspect ratio dell'immagine viene mantenuto, le dimensioni delle immagini vengono aumentate in base alla risoluzione verticale e vengono aggiunte bande nere a destra e sinistra. |
| LB (letter box) | L'aspect ratio dell'immagine viene mantenuto, le dimensioni delle immagini vengono aumentate in base alla risoluzione orizzontale e l'immagine viene tagliata in alto e in basso. |

ECPos: La posizione dell'immagine viene regolata di precisione.

La funzione può essere impostata solo se per l'impostazione Scale è stato selezionato "EC" (edge crop).

| | |
|---------------|--|
| Center | L'immagine viene posizionata al centro e vengono aggiunte immagini nere a destra e a sinistra. |
| Right | L'immagine viene posizionata a destra e viene aggiunta un'immagine nera a sinistra. |
| Left | L'immagine viene posizionata a sinistra e viene aggiunta un'immagine nera a destra. |

[10.3] Input Menu/SDI-IN3
9. UC:Size

[10.4] Input Menu/SDI-IN4
9. UC:Size

Le dimensioni delle immagini in ingresso elaborate dall'up-converter vengono regolate utilizzando una percentuale dal 100 % al 110 %.

2. Impostazioni dei segnali di ingresso/uscita

[10.3] Input Menu/SDI-IN3
10. UC:Mvdet/Sharp

[10.4] Input Menu/SDI-IN4
10. UC:Mvdet/Sharp

Mvdet: Consente di impostare la sensibilità di rilevamento del movimento dell'immagine.

1 ← 2 ← 3 ← 4 ← 5
Verso fermi immagine Standard Verso immagini in movimento

Sharp: Consente di aumentare la nitidezza dei bordi dell'immagine.

1 ← 2 ← 3 ← 4 ← 5
Bordi non nitidi Standard Bordi molto nitidi

2-1-8. Configurazione dello scaling dell'immagine di ingresso

[10.5] Input Menu/DVI-IN
4. Scale

Consente di impostare lo scaling delle immagini dei segnali di ingresso DVI-D.

Di seguito vengono elencate le risoluzioni delle immagini che possono essere ricevute in ingresso.

Risoluzioni supportate

| | |
|-------------|----------------------|
| XGA | 1024 × 768/60 Hz |
| WXGA | 1280 × 768/60 Hz |
| SXGA | 1280 × 1024/60 Hz |
| WSXGA+ | 1680 × 1050/60 Hz |
| UXGA | 1600 × 1200/60 Hz |
| WUXGA | 1920 × 1200/60 Hz |
| 1080/59.94p | 1920 × 1080/59.94 Hz |
| 1080/50p | 1920 × 1080/50 Hz |









Selezionare il metodo di scaling fra le seguenti opzioni.

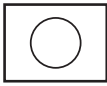
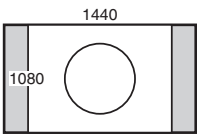
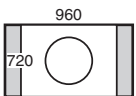
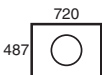
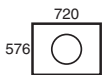
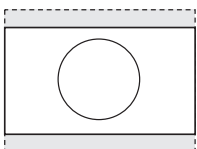
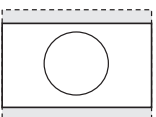
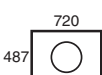
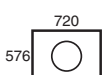
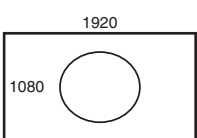
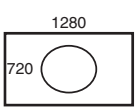
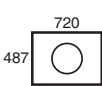
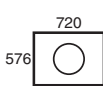
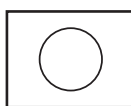
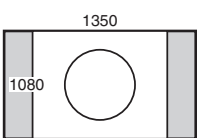
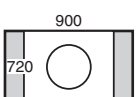
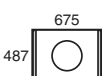
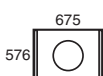
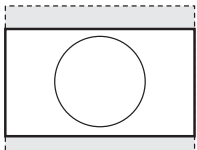
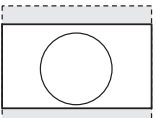

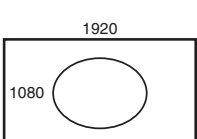
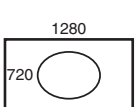
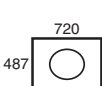
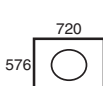
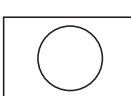
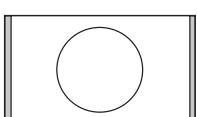
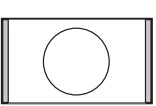
| | |
|--------------|--|
| Fit-V | L'aspect ratio dell'immagine di ingresso viene mantenuto e le dimensioni delle immagini vengono aumentate o diminuite secondo la risoluzione verticale. |
| Fit-H | L'aspect ratio dell'immagine di ingresso viene mantenuto e le dimensioni delle immagini vengono aumentate o diminuite secondo la risoluzione orizzontale. |
| FULL | Le dimensioni dell'immagine vengono aumentate o diminuite secondo la risoluzione di sistema. <ul style="list-style-type: none">● L'aspect ratio dell'immagine non viene mantenuto.● I rapporti di ingrandimento e riduzione sono diversi a seconda della direzione orizzontale e verticale. |

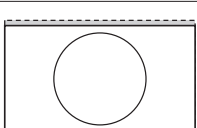
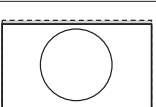
- Per informazioni dettagliate sulle dimensioni supportate per i vari formati, consultare la "Tabella delle scale per l'ingresso DVI" alla pagina successiva.

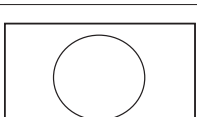
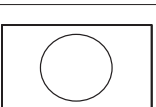





2. Impostazioni dei segnali di ingresso/uscita

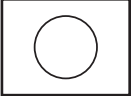
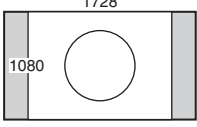
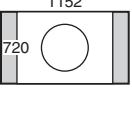
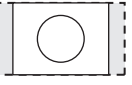
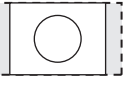
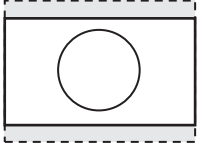
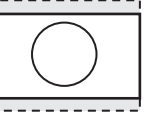

● Tabella delle scale per l'ingresso DVI

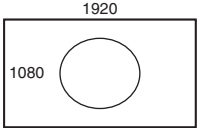
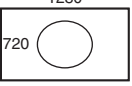
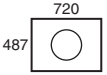
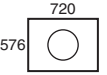
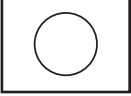
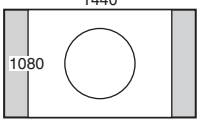
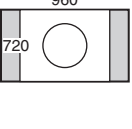
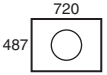
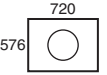
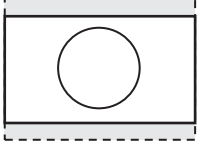
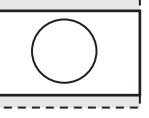
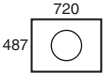
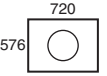
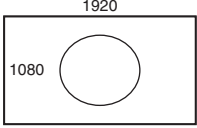
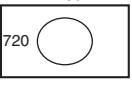
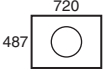
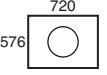
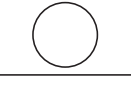
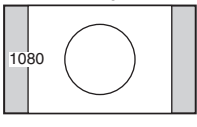
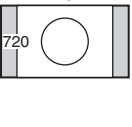
| Formato DVI | Modalità | HD/1080i | HD/720P | SD/NTSC | SD/PAL |
|--|----------|---|---|---|---|
| | | 1920 × 1080 | 1280 × 720 | 720 × 487 | 720 × 576 |
| XGA 1024 × 768  | Fit-V |  |  |  |  |
| | Fit-H |  |  |  |  |
| | FULL |  |  |  |  |
| SXGA 1280 × 1024  | Fit-V |  |  |  |  |
| | Fit-H |  |  |  |  |
| | FULL |  |  |  |  |
| WXGA 1280 × 768  | Fit-V |  |  |  |  |
| | Fit-H |  |  |  |  |
| | FULL |  |  |  |  |

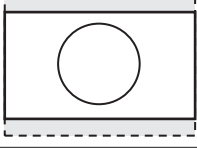
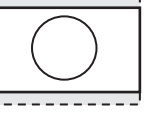
 : In queste aree vengono inserite immagini nere.
 : Le parti delle immagini sporgenti in queste aree vengono tagliate.

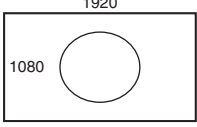
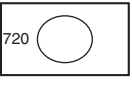
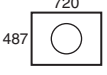
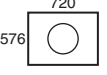
2. Impostazioni dei segnali di ingresso/uscita

| Formato DVI | Modalità | HD/1080i | HD/720P | SD/NTSC | SD/PAL |
|---|----------|---|---|---|---|
| | | 1920 × 1080 | 1280 × 720 | 720 × 487 | 720 × 576 |
| WSXGA+ 1680 × 1050  | Fit-V |  |  |  |  |
| | Fit-H |  |  |  |  |
| | FULL |  |  |  |  |
| UXGA 1600 × 1200  | Fit-V |  |  |  |  |
| | Fit-H |  |  |  |  |
| | FULL |  |  |  |  |
| WUXGA 1920 × 1200  | Fit-V |  |  |  |  |
| | Fit-H |  |  |  |  |
| | FULL |  |  |  |  |

 : In queste aree vengono inserite immagini nere.
 : Le parti delle immagini sporgenti in queste aree vengono tagliate.

2. Impostazioni dei segnali di ingresso/uscita

2-1-9. Visualizzazione delle informazioni sull'immagine in ingresso

[10.5] Input Menu/DVI-IN
Size

[10.5] Input Menu/DVI-IN
H-Freq

[10.5] Input Menu/DVI-IN
V-Freq

[10.5] Input Menu/DVI-IN
Dot Clock

Queste voci consentono di visualizzare informazioni sulle immagini dei segnali di ingresso DVI-D. Le informazioni non possono essere modificate.

Size:

Indica il numero di pixel delle immagini.

H-Freq:

Indica la frequenza orizzontale delle immagini.

V-Freq:

Indica la frequenza verticale delle immagini.

Dot Clock:

Indica la frequenza di dot clock delle immagini.

I formati supportati vengono elencati di seguito.

<Formati DVI-D supportati>

| Segnale video di ingresso | | | Frequenza di dot clock (MHz) | Frequenza | |
|---------------------------|-------------|----------------|------------------------------|-------------------|----------------|
| | | | | Orizzontale (kHz) | Verticale (Hz) |
| XGA | 1024 × 768 | Digitale | 65.0 | 48.36 | 60.00 |
| WXGA | 1280 × 768 | Digitale | 79.5 | 47.78 | 59.87 |
| SXGA | 1280 × 1024 | Digitale | 108.0 | 63.98 | 60.02 |
| WSXGA+ | 1680 × 1050 | Digitale | 148.3 | 65.29 | 59.95 |
| WUXGA | 1920 × 1200 | Digitale | 154.0 | 74.04 | 59.95 |
| UXGA | 1600 × 1200 | Digitale | 162.0 | 75.00 | 60.00 |
| 1080/50p | 1920 × 1080 | Digitale (RGB) | 148.5 | 56.25 | 50.00 |
| 1080/59.94p | 1920 × 1080 | Digitale (RGB) | 148.5/1.001 | 67.50/1.001 | 60.00/1.001 |

- Se il formato dei segnali di ingresso non è supportato, i segnali potrebbero non essere importati correttamente e l'immagine potrebbe risultare nera o disturbata.

2. Impostazioni dei segnali di ingresso/uscita

2-2. Configurazione dei segnali di uscita

I segnali possono essere inviati in uscita da tre connettori: SDI OUT 1, SDI OUT 2 e DVI-D OUT.
I segnali di uscita vengono impostati in [11] Output Menu del menu OSD.

| [11] Output Menu | |
|------------------|-------|
| > 1. SDI-OUT1 | PGM |
| 2. SDI-OUT2 | PVW |
| 3. DVI-OUT | AUX |
| 4. SDI-OUT:Limit | Off |
| 5. DVI-OUT:Size | *Auto |
| 6. DVI-OUT:Scale | Fit-V |
| 7. DVI-OUT:Mvdet | 3 |

2-2-1. Assegnazione dei segnali di uscita

[11] Output Menu
1. SDI-OUT1

[11] Output Menu
2. SDI-OUT2

[11] Output Menu
3. DVI-OUT

Sono disponibili le seguenti opzioni di assegnazione.

| | |
|----------------|--|
| PGM | Uscita della linea principale dello switcher. Invia in uscita le immagini con effetto tendina, mix, chiave, PinP o altri effetti aggiunti. |
| PVW | Invia in uscita immagini PVW che permettono di controllare l'operazione successiva. |
| CLN | Invia in uscita segnali puliti (immagini risultanti dopo aver rimosso gli effetti chiave e PinP dal segnale PGM). |
| AUX | Invia in uscita il segnale selezionato mediante il bus AUX. |
| MV | Invia in uscita il segnale del display multivisivo. |
| KEY OUT | Invia in uscita il segnale chiave. |

Nota

I quadri del display multivisivo non vengono visualizzati nelle immagini inviate in uscita dal connettore SDI OUT 1 (SDI-OUT1).

2-2-2. Impostazione delle aree di colore

[11] Output Menu
4. SDI-OUT:Limit

Consente di impostare l'area di colore per le immagini del segnale di uscita SDI.

| | |
|------------|--|
| Off | L'area di colore non è soggetta a limitazioni. |
| 108 | L'ampiezza di ciascun colore (R, G, B) è limitata nell'intervallo tra 0 % e 108 %. |
| 104 | L'ampiezza di ciascun colore (R, G, B) è limitata nell'intervallo tra 0 % e 104 %. |
| 100 | L'ampiezza di ciascun colore (R, G, B) è limitata nell'intervallo tra 0 % e 100 %. |

2-2-3. Configurazione dei segnali di uscita DVI-D

La seguente impostazione viene selezionata per le immagini del segnale di uscita DVI-D.

[11] Output Menu
5. DVI-OUT:Size

Consente di impostare la risoluzione in uscita. Sono supportate le seguenti risoluzioni.

Risoluzioni supportate

| | |
|-------------|---|
| Auto | Utilizzando i segnali DVI, vengono acquisite informazioni sul dispositivo di uscita di destinazione e le immagini vengono inviate in uscita alla risoluzione ottimale. ● La frequenza verticale è impostata su 60 Hz e la risoluzione massima è WUXGA. |
| XGA | 1024 × 768 |
| WXGA | 1280 × 768 |
| SXGA | 1280 × 1024 |
| WSXGA+ | 1680 × 1050 |
| UXGA | 1600 × 1200 |
| WUXGA | 1920 × 1200 |
| 1080/59.94p | 1920 × 1080 |
| 1080/50p | 1920 × 1080 |

2. Impostazioni dei segnali di ingresso/uscita

[11] Output Menu 6. DVI-OUT:Scale

Consente di selezionare uno dei metodi di scaling elencati di seguito.

| | |
|--------------|---|
| Fit-V | L'aspect ratio dell'immagine di uscita viene mantenuto e le dimensioni delle immagini vengono aumentate o diminuite secondo la risoluzione verticale. <ul style="list-style-type: none">• Nei punti in cui non sono presenti immagini vengono inserite immagini nere.• Le parti sporgenti delle immagini vengono tagliate. |
| Fit-H | L'aspect ratio dell'immagine di uscita viene mantenuto e le dimensioni delle immagini vengono aumentate o diminuite secondo la risoluzione orizzontale. <ul style="list-style-type: none">• Nei punti in cui non sono presenti immagini vengono inserite immagini nere.• Le parti sporgenti delle immagini vengono tagliate. |
| FULL | Le dimensioni dell'immagine di uscita vengono aumentate o diminuite secondo la risoluzione di sistema. <ul style="list-style-type: none">• L'aspect ratio dell'immagine non viene mantenuto.• I rapporti di ingrandimento e riduzione sono diversi a seconda della direzione orizzontale e verticale. |

[11] Output Menu 7. DVI-OUT:Mvdet

Consente di impostare la sensibilità di rilevamento del movimento delle immagini.



3. Impostazione del display multivisivo

Lo schermo di un monitor esterno può essere suddiviso in varie sezioni, nelle quali è possibile posizionare e visualizzare immagini, per esempio le immagini in ingresso e l'immagine del programma.

3-1. Configurazione dello schermo

La configurazione del display multivisivo viene impostata in [7] MultiView Pattern Menu del menu OSD.

| [7] MultiView Pattern Menu | |
|----------------------------|--------------------|
| > 1. Split | 10-aSplit |
| 2. Pos1 Source | PGM |
| 3. Pos2 Source | PVW |
| 4. Pos3 Source | SDI-IN1 (INPUT1) |
| 5. Pos4 Source | SDI-IN2 (INPUT2) |
| 6. Pos5 Source | SDI-IN3 (INPUT3) |
| 7. Pos6 Source | SDI-IN4 (INPUT4) |
| 8. Pos7 Source | DVI-IN (INPUT5) |
| 9. Pos8 Source | FMEM1 |
| 10. Pos9 Source | FMEM2 |
| 11. Pos10 Source | AUX |

[7] MultiView Pattern Menu 1. Split

Per la configurazione dello schermo ripartito è possibile scegliere le seguenti otto opzioni.

| | | | |
|----------|----------|-----------|-----------|
| 4Split | 5-aSplit | 5-bSplit | 6-aSplit |
| 6-bSplit | 9Split | 10-aSplit | 10-bSplit |

[7] MultiView Pattern Menu da 2. Pos1 Source a 11. Pos10 Source

Consente di impostare i segnali da visualizzare negli schermi ripartiti da 1 a 10.

| SDI-IN da 1 a 4 (nome dei materiali) | | DVI-IN (nome dei materiali) | |
|---|-------|--------------------------------|-----|
| CBGD | FMEM1 | FMEM2 | PGM |
| PVW | | KEY OUT | AUX |

- A seconda dell'impostazione selezionata alla voce "1. Split", le voci da "6. Pos5 Source" a "11. Pos10 Source" potrebbero non essere visualizzate.

<Configurazioni degli schermi ripartiti>

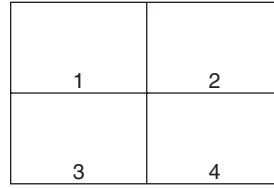

4Split

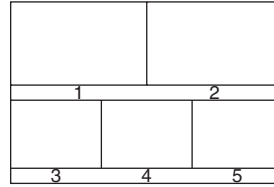

5-aSplit

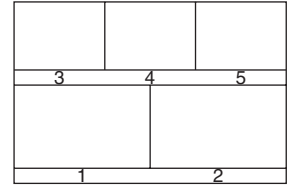

5-bSplit

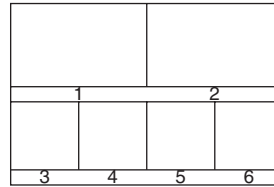

6-aSplit

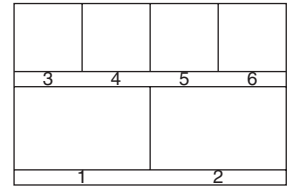

6-bSplit

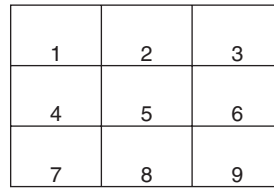

9Split

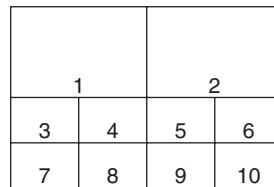

10-aSplit

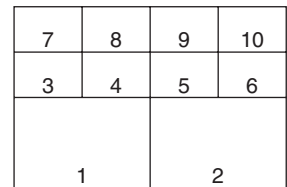

10-bSplit

3. Impostazione del display multivisivo

3-2. Impostazione dei quadri ripartiti e dei caratteri

È possibile impostare i quadri, la luminosità dei caratteri e lo sfondo degli schermi ripartiti.

Le impostazioni vengono selezionate in [8] MultiView Out/Frame Menu del menu OSD.

| [8] MultiView Out/Frame Menu | |
|------------------------------|-----------|
| > 1. Frame | LUM 75% |
| 2. Character | LUM 75% |
| 3. Label | On |
| 4. Tally | Red+Green |
| 5. Level Meter | Off |
| 6. Input Satus | On |

Nota

Se una parte dei menu OSD si sovrappone al quadro del display multivisivo, i quadri e i caratteri dello schermo ripartito non vengono visualizzati.

[8] MultiView Out/Frame Menu

1. Frame

Consente di impostare la luminosità del quadro ripartito e, se il quadro deve essere visualizzato, di decidere se visualizzare i quadri ripartiti.

LUM (0%, 25%, 50%, 75%, 100%):

Imposta la luminosità del quadro ripartito (scala di grigi).

Off:

Il quadro ripartito non viene visualizzato.

[8] MultiView Out/Frame Menu

2. Character

Consente di impostare la luminosità dei caratteri e, se il quadro deve essere visualizzato, di decidere se visualizzare i caratteri.

LUM (0%, 25%, 50%, 75%, 100%):

Imposta la luminosità dei caratteri (scala di grigi).

Off:

I caratteri non vengono visualizzati.

[8] MultiView Out/Frame Menu

3. Label

Consente di decidere se visualizzare lo sfondo dei caratteri (mezzitoni).

On: Lo sfondo dei caratteri viene visualizzato.

Off: Lo sfondo dei caratteri non viene visualizzato.

3-3. Impostazione dei display tally

È possibile impostare i display tally da sovrapporre allo schermo ripartito.

Il tally rosso indica il materiale composto da uscite del programma.

Il tally verde indica il materiale selezionato dal bus PST.

Se i quadri vengono visualizzati, il tally rosso o verde viene visualizzato nei quadri.

Se i quadri non vengono visualizzati, il tally rosso o verde viene visualizzato a sinistra e a destra dei nomi del materiale.

[8] MultiView Out/Frame Menu

4. Tally

Consente di impostare i display tally.

Red+Green:

Vengono visualizzati sia il tally rosso che il tally verde.

Red: Viene visualizzato solo il tally rosso.

Off: Non vengono visualizzati display tally.

- I segnali del tally rosso vengono inviati in uscita dal connettore TALLY/GPI dell'unità.
- Il tally rosso non viene visualizzato durante le operazioni FTB quando è stata completata la dissolvenza delle immagini di programma allo schermo nero.

In questa fase, per le immagini composte da immagini di programma viene visualizzato il tally verde.

Tuttavia, il tally rosso viene visualizzato se alla seguente voce di menu è stato selezionato FMEM1, FMEM2 o CBGD.

[1] TIME/CBGD Menu

5. FTB Source

3. Impostazione del display multivisivo

3-4. Impostazione dei misuratori di livello

Negli schermi ripartiti è possibile visualizzare i misuratori di livello per i segnali audio integrati trasferiti dall'ingresso SDI.

Display sinistro:

Canale 1 del gruppo 1

Display destro:

Canale 2 del gruppo 1

[8] MultiView Out/Frame Menu
5. Level Meter

On: I misuratori di livello vengono visualizzati.

Off: I misuratori di livello non vengono visualizzati.

3-5. Impostazione degli indicatori dei segnali di ingresso

È possibile visualizzare lo stato dei segnali di ingresso davanti ai nomi dei materiali visualizzati negli schermi ripartiti.

Simbolo “F”:

Viene visualizzato quando i segnali di ingresso sono congelati.

Simbolo “ ! ”:

Viene visualizzato quando non sono presenti segnali di ingresso.

Icona videocamera “”:

Viene visualizzata quando si ricevono in ingresso segnali di una videocamera remota controllata dall'AW-RP50.

- Viene visualizzata solo se l'unità e l'AW-RP50 sono collegati.

[8] MultiView Out/Frame Menu
6. Input Status

On: Lo stato del segnale di ingresso viene visualizzato.

Off: Lo stato del segnale di ingresso non viene visualizzato.

4. Impostazioni di sistema

4-1. Impostazioni del menu di sistema

4-1-1. Impostazione del formato video

È possibile impostare il formato video dell'unità.

| [14] SYSTEM Menu | | | | |
|------------------|--------------|------|------|---|
| > 1. Format | *1080/59.94i | | | |
| 2. HiResMV | - | | | |
| 3. 16:9SQ | - | | | |
| 4. AUX Anci | Off | | | |
| 5. PGM Anci | Off | | | |
| 6. PVW Anci | Off | | | |
| 7. MV Anci | Off | | | |
| 8. Initial | No | | | |
| 9. IP Address | 192. | 168. | 0. | 8 |
| 10. Subnet Mask | 255. | 255. | 255. | 0 |
| 11. Gateway | 192. | 168. | 0. | 1 |

Nota

Non è possibile modificare le impostazioni di [14] SYSTEM Menu se alla seguente voce di menu è stato impostato "Locked".

[13] Operation Menu
11. SYSTEM Menu

[14] SYSTEM Menu 1. Format

Selezionare il formato supportato tra le seguenti opzioni.

Formati supportati

| | |
|-------------|---------------|
| 1080/59.94i | 1080/50i |
| 720/59.94p | 720/50p |
| 1080/24PsF | 1080/23.98PsF |
| 480/59.94i | 576/50i |

<Come specificare il formato video e avviare il sistema>

Con l'unità spenta, è possibile specificare il formato video e avviare il sistema.

Posizionare l'interruttore POWER su ON tenendo premuta una delle combinazioni di tasti indicate di seguito a seconda del formato video.

| Tasti da premere contemporaneamente | Formato video |
|--|---------------|
| [OSD ON] + tasto del punto di incrocio del bus A [1] | 1080/59.94i |
| [OSD ON] + tasto del punto di incrocio del bus A [2] | 1080/50i |
| [OSD ON] + tasto del punto di incrocio del bus A [3] | 720/59.94p |
| [OSD ON] + tasto del punto di incrocio del bus A [4] | 720/50p |
| [OSD ON] + tasto del punto di incrocio del bus A [5] | 1080/24PsF |
| [OSD ON] + tasto del punto di incrocio del bus B [1] | 1080/23.98PsF |
| [OSD ON] + tasto del punto di incrocio del bus B [2] | 480/59.94i |
| [OSD ON] + tasto del punto di incrocio del bus B [3] | 576/50i |

- Dopo aver posizionato l'interruttore POWER su ON, tenere premuti i tasti fino alla trasmissione dell'immagine.

[14] SYSTEM Menu 2. HiResMV

Consente di decidere se impostare la modalità multivisiva ad alta risoluzione.

Se per l'unità è stato selezionato un formato video SD (480/59.94i o 576/50i), le immagini possono essere inviate ad alta risoluzione all'uscita DVI-D.

In questo caso, il display multivisivo viene impostato sull'uscita del connettore DVI OUT.

Il display multivisivo non può essere impostato sull'uscita del connettore SDI OUT.

On: La modalità multivisiva ad alta risoluzione viene attivata.

Off: La modalità multivisiva ad alta risoluzione viene disattivata.

[14] SYSTEM Menu 3. 16:9SQ

Consente di impostare la modalità a schermo intero 16:9.

Può essere selezionata se per l'unità è stato selezionato un formato video SD (480/59.94i o 576/50i).

Quando si regola la larghezza del margine tendina e PinP, tenere presente che le immagini in formato SD inviate in uscita dall'unità vengono convertite nell'aspect ratio 16:9 e quindi utilizzate.

<Larghezza del margine con modalità 16:9SQ attivata (rappresentazione grafica)>

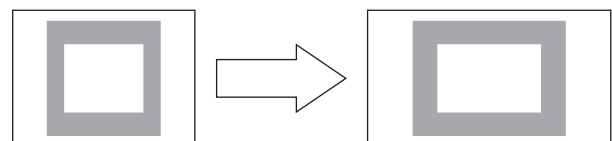

Uscita unità
(aspect ratio 4:3)

Immagini convertite in
aspect ratio 16:9

4. Impostazioni di sistema

4-1-2. Impostazione dei dati supplementari

È possibile impostare una funzione che consente il passaggio dei dati supplementari V e dei dati audio integrati dei segnali di ingresso SDI.

Se si utilizza un formato HD:

È consentito il passaggio dei dati supplementari a partire dalla riga 9.

Se si utilizza un formato SD:

È consentito il passaggio dei dati supplementari a partire dalla riga 12.

- Se l'impostazione selezionata per il formato video dell'unità è 1080/59.94i, 720/59.94p o 1080/50i, non è possibile consentire il passaggio dei dati supplementari e dei dati audio integrati anche se si ricevono in ingresso segnali in formato SD (480/59.94i o 576/50i) in modalità Dot by Dot o up-converter (UC).
☞ Vedere "2-1-1. Impostazione della modalità di ingresso".

[14] SYSTEM Menu

4. AUX Anci

È possibile selezionare l'impostazione On o Off per i segnali di uscita AUX.

- On:** È consentito il passaggio dei dati supplementari e dei dati audio integrati dei materiali di ingresso SDI selezionati dal bus AUX.
- Off:** Non è consentito il passaggio dei dati supplementari e dei dati audio integrati.
- Il passaggio dei dati non è consentito se sono stati selezionati materiali KEY OUT o CLN.

[14] SYSTEM Menu

5. PGM Anci

È possibile selezionare l'impostazione On o Off per i segnali di uscita del programma.

- On:** È consentito il passaggio dei dati supplementari e dei dati audio integrati dei materiali di ingresso SDI selezionati dal bus PGM.
- Off:** Non è consentito il passaggio dei dati supplementari e dei dati audio integrati.

[14] SYSTEM Menu

6. PVW Anci

È possibile selezionare l'impostazione On o Off per i segnali di uscita PVW.

- On:** È consentito il passaggio dei dati supplementari e dei dati audio integrati dei materiali di ingresso SDI selezionati dal bus PST.
- Off:** Non è consentito il passaggio dei dati supplementari e dei dati audio integrati.

[14] SYSTEM Menu

7. MV Anci

È possibile selezionare l'impostazione PGM, PVW o Off per i segnali di uscita del display multivisivo.

PGM: È consentito il passaggio dei dati supplementari e dei dati audio integrati dei materiali di ingresso SDI selezionati dal bus PGM.

PVW: È consentito il passaggio dei dati supplementari e dei dati audio integrati dei materiali di ingresso SDI selezionati dal bus PST.

Off: Non è consentito il passaggio dei dati supplementari e dei dati audio integrati.

Nota

Ai dati audio integrati inviati in uscita dall'unità vengono aggiunti i suoni generati alla commutazione dei segnali video.

4. Impostazioni di sistema

4-1-3. Inizializzazione del sistema

[14] SYSTEM Menu 8. Initial

Selezionando "Yes" e premendo la ghiera OSD/TIME, i dati di configurazione vengono riportati ai valori iniziali.

- Tuttavia, le impostazioni del formato video e le impostazioni di rete non vengono inizializzate.

4-1-4. Impostazioni di rete

È possibile selezionare le impostazioni di rete per aggiornare le versioni software e altri dati.

[14] SYSTEM Menu 9. IP Address

Consente di impostare l'indirizzo IP.

Valore iniziale: 192.168.0.8

[14] SYSTEM Menu 10. Subnet Mask

Consente di impostare la subnet mask.

Valore iniziale: 255.255.255.0

[14] SYSTEM Menu 11. Gateway

Consente di impostare il gateway.

Valore iniziale: 192.168.0.1

Note

- Per rendere effettive le impostazioni di rete, è necessario riavviare l'unità. Spegnerla e quindi riaccenderla.
- Se si imposta lo stesso indirizzo IP di un altro dispositivo o un indirizzo IP errato, l'unità potrebbe visualizzare un errore alla selezione dell'indirizzo IP, oppure l'unità o un altro dispositivo potrebbero non funzionare correttamente.
Prima di impostare l'indirizzo IP, consultare l'amministratore di rete.

4. Impostazioni di sistema

4-2. Impostazioni del menu delle operazioni

4-2-1. Impostazioni OSD (display a schermo)

È possibile sovrapporre le schermate di menu alle immagini inviate in uscita dai connettori SDI OUT 2 e DVI OUT e quindi visualizzate.

| [13] Operation Menu | |
|---------------------|------------------|
| > 1. OSD OUT | SDI-OUT2+DVI-OUT |
| 2. OSD Size | FULL |
| 3. OSD Back | On |
| 4. Key Priority | PinP over KEY |
| 5. Bus Mode | PGM(A)/PST(B) |
| 6. Time Unit | Sec |
| 7. Slide Lever | BKGD |
| 8. GPI Input | Enable |
| 9. GPI Output | Enable |
| 10. CamCont Link | Off |
| 11. SYSTEM Menu | Unlocked |

[13] Operation Menu 1. OSD OUT

Selezionare il connettore utilizzato per inviare in uscita i display OSD tra le opzioni elencate di seguito.

| |
|------------------|
| SDI-OUT2 |
| DVI-OUT |
| SDI-OUT2+DVI-OUT |

- Per selezionare l'opzione SDI OUT2+DVI-OUT, premere il tasto OSD ON mentre si tiene premuto il tasto SHIFT. Al termine, come impostazione del seguente menu viene selezionato "Auto".

[11] Output Menu 5. DVI-OUT:Size

[13] Operation Menu 2. OSD Size

È possibile selezionare le dimensioni e la posizione del menu OSD tra le opzioni elencate di seguito.

| | |
|--|---|
| FULL | Schermo intero |
| Upper-Left Upper-Right Lower-Right Lower-Left | Come illustrato nella seguente figura, il menu viene visualizzato su un quarto di schermo e posizionato in uno dei quattro quadranti. |

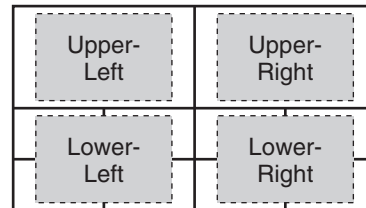

- Se il quadro del menu OSD si sovrappone ai quadri del display multivisivo, i display dei quadri vengono nascosti.

[13] Operation Menu 3. OSD Back

On: Il menu OSD viene visualizzato su sfondo nero.

Off: Il menu OSD non viene visualizzato su sfondo nero.

4. Impostazioni di sistema

4-2-2. Altre impostazioni

[13] Operation Menu 4. Key Priority

☞ Vedere “1-3. CHIAVE”.

[13] Operation Menu 5. Bus Mode

☞ Vedere “1-1-4. Selezione della modalità bus”.

[13] Operation Menu 6. Time Unit

☞ Vedere “1-1-7. Transizione automatica”.

[13] Operation Menu 7. Slide Lever

☞ Vedere “1-1-6. Transizioni manuali”.

[13] Operation Menu 8. GPI Input

Consente di abilitare o disabilitare il controllo dalla porta di ingresso GPI.

Enable: Controllo abilitato.

Disable: Controllo disabilitato.

- Per informazioni dettagliate sul controllo, vedere “5-2. TALLY/GPI”.

[13] Operation Menu 9. GPI Output

Consente di abilitare o disabilitare il controllo dalla porta di uscita GPI.

Enable: Controllo abilitato.

Disable: Controllo disabilitato.

- Per informazioni dettagliate sul controllo, vedere “5-2. TALLY/GPI”.

[13] Operation Menu 10. CamCont Link

Consente di attivare o disattivare la funzione di collegamento con l'AW-RP50.

On: Funzione di collegamento attivata.

Off: Funzione di collegamento disattivata.

- Vedere “7. Funzione di collegamento con il controller remoto videocamera”.

[13] Operation Menu 11. SYSTEM Menu

Impostando questa voce su “Locked”, non è possibile modificare le impostazioni di [14] SYSTEM Menu. Selezionare questa impostazione per evitare modifiche indesiderate alle impostazioni di [14] SYSTEM Menu.

4. Impostazioni di sistema

4-2-3. Display di stato del bus

Tenendo premuti i tasti dei punti d'incrocio del bus A o B, il menu OSD visualizza il menu BUS Assign Status.

| BUS Assign Status | |
|-------------------|--------------------|
| XPT SW | 1 |
| XPT SW Assign | SDI-IN1 (INPUT1) |
| ----- | |
| PGM | SDI-IN1 (INPUT1) |
| PVW | SDI-IN2 (INPUT2) |
| AUX | MV |
| PinP | SDI-IN1 (INPUT1) |
| KEY Fill | CBGD |
| KEY Source | FMEM1 |

4-2-4. Visualizzazione versioni

Il menu OSD visualizza i numeri delle versioni in [15] SYSTEM Status.

| [15] SYSTEM Status | |
|--------------------|--------------------|
| SYSTEM Ver. | *. **. ** |
| SOFT Ver. | **** |
| GLUE FPGA Ver. | **** |
| MAIN FPGA Ver. | **** |
| FONT Ver. | **** |
| MAC Address | **--**--**--**--** |
| FAN | NoAlarm |
| Power | NoAlarm |
| Temperature | NoAlarm |

[15] SYSTEM Status SYSTEM Ver.

Visualizza le informazioni sulla versione del sistema.

[15] SYSTEM Status SOFT Ver.

Visualizza la versione del software dell'unità.

[15] SYSTEM Status GLUE FPGA Ver.

Visualizza la versione dell'hardware utilizzato per avviare l'unità.

[15] SYSTEM Status MAIN FPGA Ver.

Visualizza la versione dell'hardware utilizzato per elaborare le immagini.

[15] SYSTEM Status FONT Ver.

Visualizza la versione del font utilizzato per il menu OSD.

[15] SYSTEM Status MAC Address

Visualizza l'indirizzo MAC.

[15] SYSTEM Status FAN

Visualizza "Alarm" in caso di malfunzionamento della ventola di raffreddamento.

[15] SYSTEM Status Power

Visualizza "Alarm" se è stato rilevato un calo della tensione di alimentazione.

[15] SYSTEM Status Temperature

Visualizza "Alarm" se la temperatura interna dell'unità è aumentata.

Se si è verificato un allarme, interrompere immediatamente l'uso dell'unità e contattare il rivenditore. Se si continua a utilizzare l'unità in queste condizioni, l'unità potrebbe danneggiarsi.

5. Interfacce di controllo di dispositivi esterni

5-1. Connessione LAN

Utilizzare cavi LAN per collegare l'AW-HE50, l'AW-RP50 e il computer host.

Se l'unità viene collegata direttamente a un altro dispositivo, utilizzare un cavo incrociato.

Per le connessioni di rete mediante un dispositivo, per esempio un hub (hub di commutazione), utilizzare cavi dritti.

Se non si utilizza un hub, verificare che la lunghezza del cavo LAN non superi 100 metri (utilizzare un cavo di categoria 5 o superiore).

- Per ulteriori dettagli sui collegamenti e sulle impostazioni dell'AW-HE50 e dell'AW-RP50, vedere "2-2-2. Esempi di collegamenti" (Istruzioni per l'uso <Basilari>).
- Per informazioni dettagliate sulle funzioni disponibili quando si esegue il collegamento con un computer host, vedere "6. Collegamenti con un computer".

5-2. TALLY/GPI

Il connettore TALLY/GPI è munito di cinque porte di ingresso a contatto, per controllare l'unità da un dispositivo esterno, e di sette porte di uscita a collettore aperto, per inviare in uscita le informazioni tally e di stato dall'unità a un dispositivo esterno.

(D-sub 15 pin, femmina, filettatura in pollici)

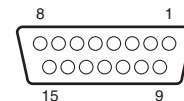

| N. pin | Segnale | Ingresso/uscita | Dettagli del segnale | Operazione |
|--------|---------------|----------------------------|--|--|
| 1 | TALLY OUT1 | Uscita a collettore aperto | Uscita tally dell'immagine in ingresso 1 | Viene inviato in uscita un segnale a basso livello durante l'uscita tally. |
| 2 | TALLY OUT2 | Uscita a collettore aperto | Uscita tally dell'immagine in ingresso 2 | |
| 3 | TALLY OUT3 | Uscita a collettore aperto | Uscita tally dell'immagine in ingresso 3 | |
| 4 | TALLY OUT4 | Uscita a collettore aperto | Uscita tally dell'immagine in ingresso 4 | |
| 5 | TALLY OUT5 | Uscita a collettore aperto | Uscita tally dell'immagine in ingresso 5 | |
| 6 | ALARM | Uscita a collettore aperto | Uscita allarme ventola o allarme alimentazione | Viene inviato in uscita un segnale a basso livello se si è verificato un problema. |
| 7 | KEY ON | Uscita a collettore aperto | Uscita stato di combinazione chiave | Viene inviato in uscita un segnale a basso livello durante la combinazione delle chiavi. |
| 8 | (RESERVE) | Ingresso a contatto | (Riservato) | |
| 9 | NC | | Non usato | |
| 10 | Tally Disable | Ingresso a contatto | Attivazione/disattivazione segnale tally | Questo segnale viene attivato dall'ingresso a contatto (e disattivato se aperto). |
| 11 | AUTO | Ingresso a contatto | Tasto AUTO nell'area delle transizioni | Il segnale viene reso operativo dall'ingresso a contatto (30 ms o più). |
| 12 | CUT | Ingresso a contatto | Tasto CUT nell'area delle transizioni | |
| 13 | KeyON | Ingresso a contatto | Tasto KEY ON nell'area delle transizioni | |
| 14 | PinPON | Ingresso a contatto | Tasto PinP nell'area delle transizioni | |
| 15 | GND | Massa | Massa | |

Esempio di collegamento di un'uscita a collettore aperto

Verificare che siano rispettate le seguenti condizioni.

Resistenza dielettrica: max. 24 V c.c.

Corrente: max. 50 mA

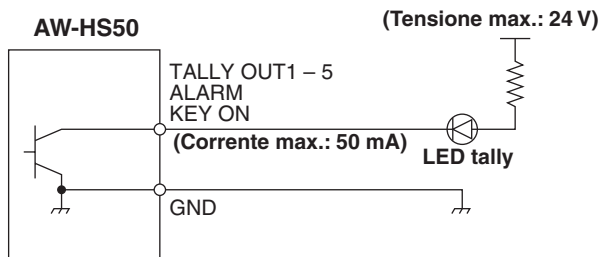

Esempio di collegamento di un ingresso a contatto

Dotare di ingressi a contatto.

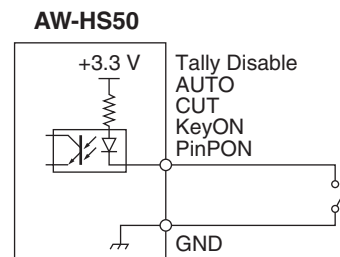

6. Collegamenti con un computer

6-1. Funzioni di trasmissione dati

Se l'unità e un computer vengono collegati con un cavo LAN, è possibile salvare (scaricare) i dati dell'unità sul computer oppure scrivere (caricare) i dati dal computer all'unità.

È possibile scaricare e caricare i seguenti tipi di dati.

- Immagini memorie di quadro (FMEM1, FMEM2)
- Impostazioni di menu
- Stati dei pannelli

- Non è possibile caricare informazioni relative alla rete (indirizzo IP, subnet mask, gateway e indirizzo MAC).
- I formati delle immagini compatibili con le memorie di quadro sono bitmap (bmp), JPEG (jpg), TIFF (tif), GIF (gif) e PNG (png).

Le immagini possono essere convertite automaticamente alle dimensioni del formato specificato.

Per utilizzare questa funzione, occorre installare il "Data Transmission Software" sul computer host dal CD-ROM in dotazione. Per informazioni dettagliate sull'installazione dell'applicazione, vedere "6-3. Installazione del software".

6-2. Collegamenti

Utilizzare un cavo LAN per collegare il computer host al connettore LAN dell'unità.

Se l'unità viene collegata direttamente al computer host, utilizzare un cavo incrociato.

Se si esegue il collegamento mediante un dispositivo, per esempio un hub (hub di commutazione), utilizzare un cavo dritto.

Per informazioni sull'indirizzo IP e sulle altre impostazioni di rete, vedere "4-1-4. Impostazioni di rete".

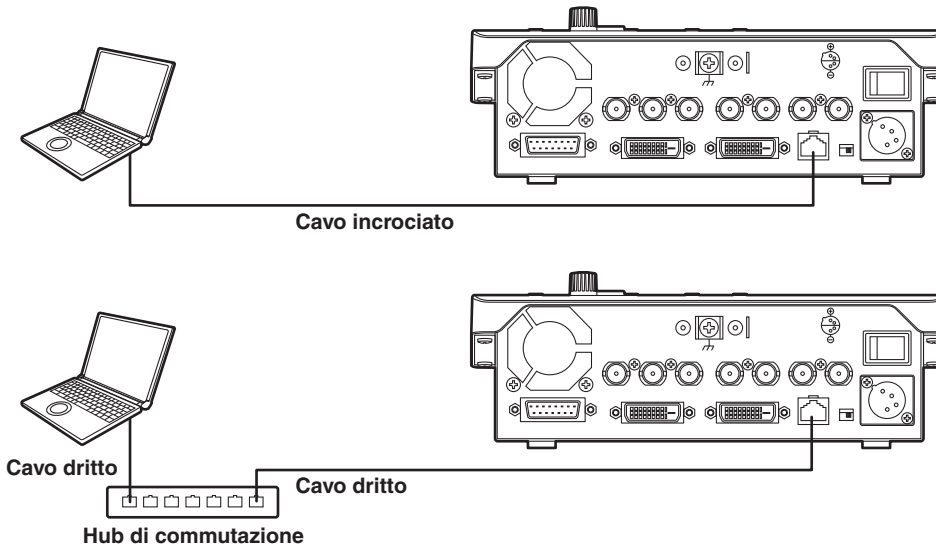

6. Collegamenti con un computer

6-3. Installazione del software

Questo capitolo descrive l'installazione del Software per la trasmissione dei dati.

1. Inserire il CD-ROM in dotazione con il prodotto nell'unità CD-ROM del computer host su cui eseguire l'installazione.
2. Copiare l'intera cartella contenente il "Data Transmission Software" dal CD-ROM al disco rigido del computer host.

6-4. Operazioni basilari del software

Questo capitolo descrive l'utilizzo del Software per la trasmissione dei dati.

<Avvio>

1. Fare doppio clic su "HS50Tool.exe" nella cartella del "Data Transmission Software" copiata.

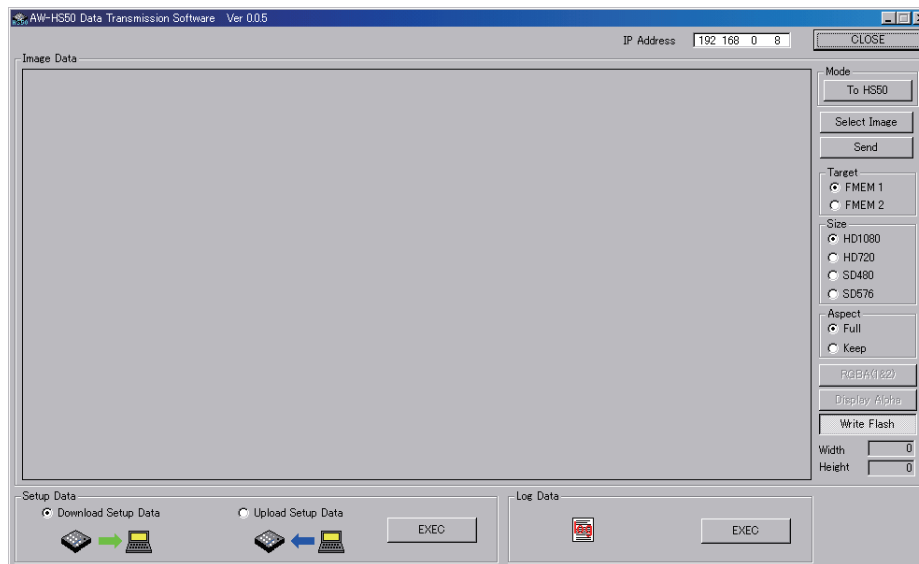

<Uscita>

Fare clic sul pulsante [CLOSE].

<Impostazione dell'indirizzo IP>

Impostare l'indirizzo IP dell'unità nella casella "IP Address".

6. Collegamenti con un computer

6-5. Trasferimento dei dati delle immagini

6-5-1. Trasferimento dei dati delle immagini dal computer all'unità

1. Selezionare la modalità.
Controllare che [To HS50] sia visualizzato nel campo [Mode] in "Image Data".
Se invece viene visualizzato [From HS50], fare clic sul pulsante [From HS50] in modo da visualizzare [To HS50].
2. Facendo clic sul pulsante [Select Image], viene visualizzata la finestra di dialogo per la selezione del file.
Selezionare i file dei dati da trasmettere e fare clic su [OK].
L'immagine verrà visualizzata nell'area di visualizzazione dell'immagine. In basso a destra, i campi [Width] e [Height] mostrano le dimensioni orizzontali e verticali.
3. Selezionare la destinazione di trasmissione dei dati nel campo [Target].
FMEM 1: Memoria di quadro 1 dell'unità
FMEM 2: Memoria di quadro 2 dell'unità
4. Nel campo [Size], selezionare le dimensioni dell'immagine da trasmettere all'unità.
È possibile selezionare le dimensioni HD1080 (1920 × 1080), HD720 (1280 × 720), SD480 (720 × 487) o SD576 (720 × 576).
Se l'immagine è in un formato video diverso da quelli supportati dall'unità, l'uscita non verrà visualizzata correttamente.
5. Nel campo [Aspect], selezionare il metodo di scaling.
Se le dimensioni delle immagini da trasmettere e di quella selezionata sono diverse, l'immagine verrà automaticamente scalata con uno dei seguenti metodi.
Full: Le dimensioni delle immagini vengono aumentate o diminuite in modo da coincidere con il valore selezionato nel campo [Size].
Se l'aspect ratio dell'immagine da trasmettere è diverso da quello dell'immagine selezionata, il rapporto tra dimensioni orizzontali e verticali verrà modificato.
Keep: L'immagine viene estesa o ridotta, mentre l'aspect ratio originale rimane invariato.
Sull'immagine verrà visualizzato uno spazio vuoto di colore nero.
6. È possibile selezionare il tasto [RGBA(1&2)] se occorre trasmettere le immagini contenenti il canale alfa.
Fare clic sul tasto [RGBA(1&2)] e selezionare FMEM 1 nel campo [Target] per trasmettere le immagini RGB alla memoria di quadro 1 (FMEM 1) e le immagini del canale alfa alla memoria di quadro 2 (FMEM 2).
Facendo clic sul pulsante [Display Alpha], le immagini del canale alfa vengono visualizzate come anteprima.
7. Facendo clic sul tasto [Send], i dati vengono trasmessi all'unità e salvati nella memoria di quadro e nella memoria flash.
 - Se non si desidera salvare i dati nella memoria flash, fare clic sul pulsante [Write Flash] per deselezionare il pulsante [Write Flash].

6. Collegamenti con un computer

6-5-2. Trasferimento dei dati delle immagini dall'unità al computer

1. Selezionare la modalità.
Controllare che [From HS50] sia visualizzato nel campo [Mode].
Se invece viene visualizzato [To HS50], fare clic sul pulsante [To HS50] in modo da visualizzare [From HS50].

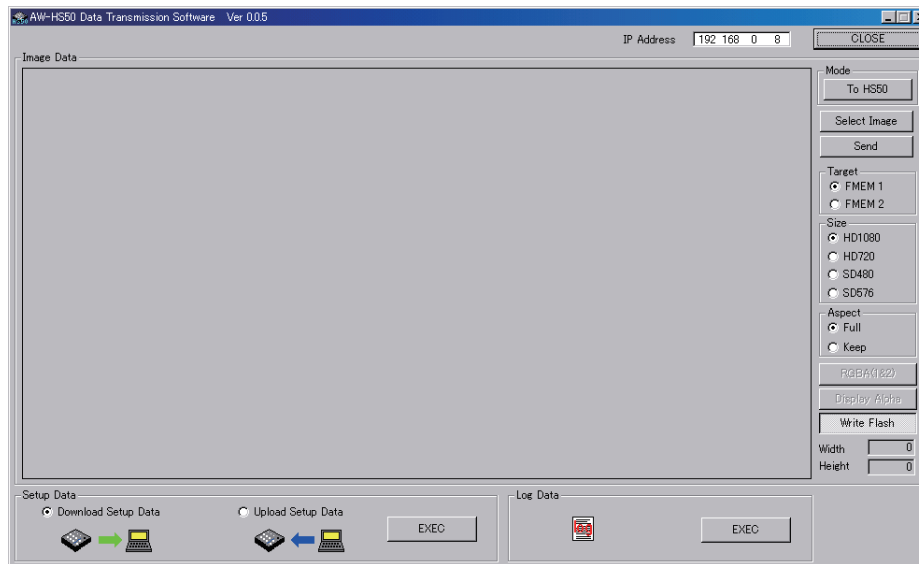

2. Selezionare i dati da importare sul computer host nel campo [Target].
FMEM 1: Dati della memoria di quadro 1 dell'unità
FMEM 2: Dati della memoria di quadro 2 dell'unità
3. Facendo clic sul pulsante [Get], vengono importati i dati dell'unità.
L'immagine verrà visualizzata nell'area di visualizzazione dell'immagine. In basso a destra, i campi [Width] e [Height] mostreranno le dimensioni orizzontali e verticali.
4. Facendo clic sul pulsante [Save Image], viene visualizzata la finestra di dialogo per il salvataggio del file.
Selezionare il file di dati da trasmettere e fare clic su [Save].

6. Collegamenti con un computer

6-6. Trasferimento dei dati di configurazione

6-6-1. Trasferimento dei dati di configurazione dal computer all'unità

1. Selezionare "Upload Setup Data" in "Setup Data" e fare clic sul pulsante [EXEC].



2. Nella schermata visualizzata, selezionare i dati di configurazione da trasferire dal computer host all'unità. Selezionare la cartella e il file contenente i dati di configurazione, quindi fare clic su [Open]. (L'estensione del file è *.m50.)

3. Se i dati vengono trasferiti con successo, viene visualizzata la seguente schermata.

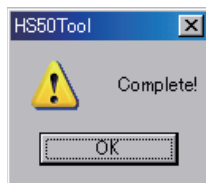

6-6-2. Trasferimento dei dati di configurazione dall'unità al computer

1. Selezionare "Download Setup Data" in "Setup Data" e fare clic sul pulsante [EXEC].

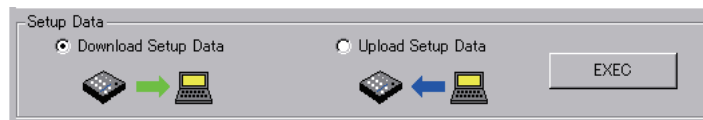

2. Nella schermata visualizzata, selezionare la cartella e il file contenente i dati di configurazione, quindi fare clic su [Save]. (L'estensione del file è *.m50.)

3. Se i dati vengono trasferiti con successo, viene visualizzata la seguente schermata.

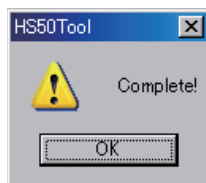

- Gli indirizzi IP, le subnet mask, i gateway predefiniti e gli indirizzi MAC non vengono trasferiti.

6. Collegamenti con un computer

6-7. Importazione dei dati del log

I dati del log registrato nell'unità possono essere importati su un computer.

1. Fare clic sul pulsante [EXEC] in "Log Data".

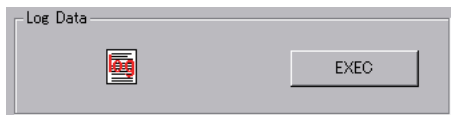

2. Nella schermata visualizzata, selezionare la cartella e il file contenente i dati del log, quindi fare clic su [Save]. (L'estensione del file è *.log.)
3. Se i dati vengono trasferiti con successo, viene visualizzata la seguente schermata.

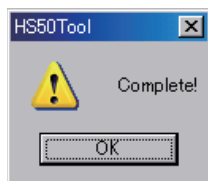

7. Funzione di collegamento con il controller remoto videocamera

Collegando l'unità al controller remoto videocamera (AW-RP50, venduto separatamente), è possibile costituire un ambiente operativo ad alta efficienza.

Questo capitolo descrive il collegamento dell'unità all'AW-RP50 e le funzioni collegabili.

Per informazioni dettagliate sulla configurazione delle impostazioni sull'AW-RP50, vedere le Istruzioni per l'uso allegate all'AW-RP50.

7-1. Collegamento dell'unità all'AW-RP50

Quando l'unità e l'AW-RP50 vengono collegati con un cavo LAN e si imposta la funzione di collegamento, l'indicatore LINK dell'unità si accende e viene attivata la modalità che consente di utilizzare la funzione di collegamento. La funzione di collegamento con l'AW-RP50 consente di utilizzare un solo switcher (questa unità).

[Impostazioni da configurare sull'unità]

[13] Operation Menu 10. CamContLink

On: La funzione di collegamento con l'AW-RP50 viene attivata.

Off: La funzione di collegamento con l'AW-RP50 viene disattivata.

[Impostazioni da configurare sull'AW-RP50]

- Impostare l'indirizzo IP dello switcher (questa unità) da collegare.
- Attivare la funzione di collegamento con lo switcher (SWLINK).

Per ulteriori dettagli sui metodi di impostazione, vedere le Istruzioni per l'uso allegate all'AW-RP50.

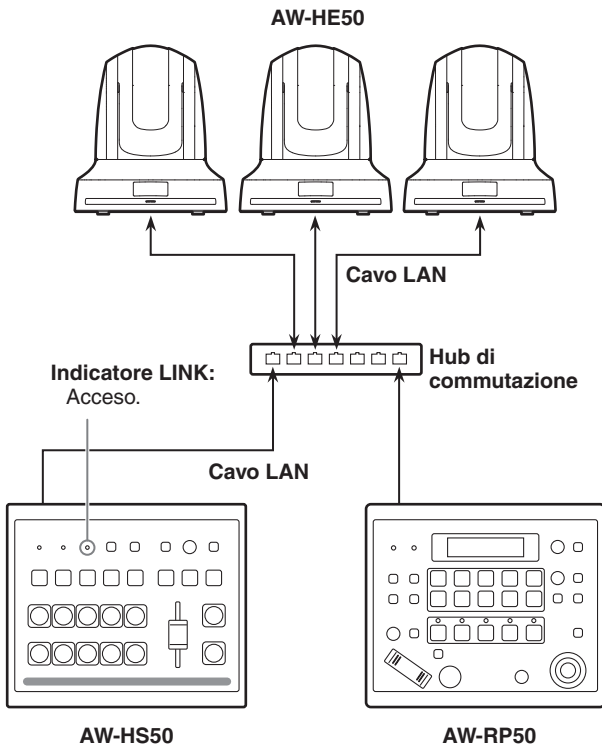

7. Funzione di collegamento con il controller remoto videocamera

7-2. Funzioni collegabili

7-2-1. Commutazione dei materiali bus dello switcher

I materiali bus dell'unità possono essere commutati simultaneamente alle operazioni di selezione della videocamera eseguite mediante l'AW-RP50.

[Impostazioni da configurare sull'AW-RP50]

- Impostare le videocamere remote che corrispondono all'ingresso dell'immagine dell'unità. (Sull'AW-RP50, gli ingressi SDI IN da 1 a 4 vengono visualizzati come INPUT da 1 a 4, mentre DVI-IN è visualizzato come INPUT5.)
- Attivare la funzione di commutazione del bus (BUSCONT).
- Impostare AUX, PVW, PinP o KEY (bus riempimento chiave) come bus da commutare.

7-2-2. Funzione di selezione assistita

È possibile alternare lo schermo del display multivisivo e l'immagine della videocamera a schermo intero con un singolo tasto dell'AW-RP50.

L'oggetto di commutazione è composto dai materiali del bus AUX.

[Impostazioni da configurare sull'AW-RP50]

- Impostare le videocamere remote che corrispondono all'ingresso dell'immagine dell'unità. (Sull'AW-RP50, gli ingressi SDI IN da 1 a 4 vengono visualizzati come INPUT da 1 a 4, mentre DVI-IN è visualizzato come INPUT5.)
- Assegnare la funzione di selezione assistita (FASIST) a uno dei tasti USER dell'AW-RP50.

[Operazioni da eseguire sull'AW-RP50]

A ogni pressione del tasto USER al quale è stata assegnata la funzione FASIST, l'indicatore del tasto USER si accende o si spegne e il materiale del bus AUX viene commutato.

Se l'indicatore del tasto USER è acceso:

L'immagine della videocamera remota selezionata con il tasto CAMERA STATUS/SELECTION viene selezionata come materiale del bus AUX.

Se l'indicatore del tasto USER è spento:

L'immagine del display multivisivo viene selezionata come materiale del bus AUX.

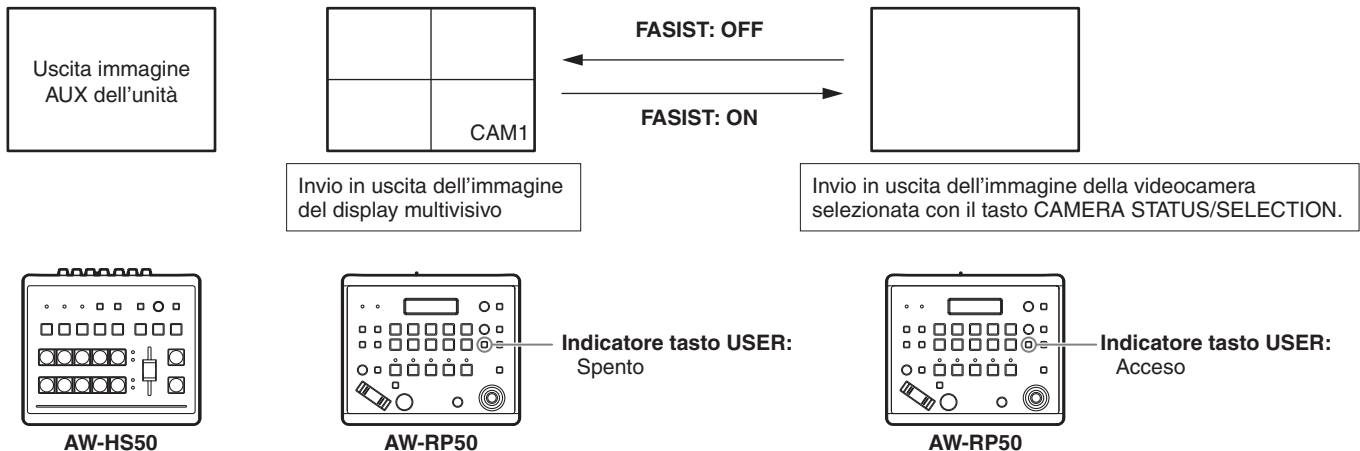

7. Funzione di collegamento con il controller remoto videocamera

7-2-3. Visualizzazione delle informazioni sulla videocamera

È possibile visualizzare le seguenti informazioni di configurazione delle videocamere remote, acquisite dall'AW-RP50, sull'immagine di uscita del bus AUX o sull'immagine del display multivisivo.

- ① Formato video
- ② Nome del file di scena (modalità di ripresa)
- ③ Informazioni sui filtri
- ④ Informazioni sugli allarmi della videocamera remota
- ⑤ Informazioni sull'otturatore (ON/OFF, valore otturatore)
- ⑥ Valore guadagno
- ⑦ Valore diaframma
- ⑧ Nome videocamera remota (visualizzato con un massimo di 10 caratteri)

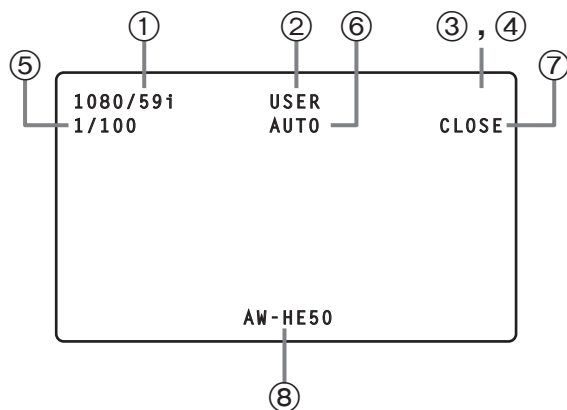

[Impostazioni da configurare sull'AW-RP50]

- Impostare le videocamere remote che corrispondono all'ingresso dell'immagine dell'unità.
(Sull'AW-RP50, gli ingressi SDI IN da 1 a 4 vengono visualizzati come INPUT da 1 a 4, mentre DVI-IN è visualizzato come INPUT5.)
- Attivare la funzione di visualizzazione delle informazioni sulla videocamera (CAMINF).
- Impostare se visualizzare ciascuna voce (da ① a ⑧ elencate sopra).

Note

- Le informazioni non vengono visualizzate per le uscite dal connettore SDI OUT 1.
- Le informazioni non vengono visualizzate da Pos3 a Pos6 nella configurazione ripartita a 6 schermi, o da Pos3 a Pos10 nella configurazione ripartita a 10 schermi.
- Informazioni sulle videocamere collegate in rete all'AW-RP50:
Vengono visualizzate solo le informazioni sulle videocamere incluse nel gruppo correntemente selezionato dall'AW-RP50.
- Informazioni sulle videocamere collegate in serie all'AW-RP50:
Vengono visualizzate solo le informazioni sulle videocamere selezionate dall'AW-RP50.

7. Funzione di collegamento con il controller remoto videocamera

7-2-4. Visualizzazione dell'icona della videocamera

Quando l'unità riceve segnali dalla videocamera remota selezionata con l'AW-RP50, è possibile visualizzare l'icona della videocamera "P" sul display multivisivo. L'icona della videocamera viene visualizzata davanti al nome del materiale visualizzato nello schermo ripartito.

[Impostazioni da configurare sull'unità]

Impostare lo stato del segnale di ingresso su "On" (visualizzare) con la seguente voce di menu.

[8] MultiView Out/Frame Menu
6. Input Status

[Impostazioni da configurare sull'AW-RP50]

- Impostare le videocamere remote che corrispondono agli ingressi dell'immagine dell'unità. (Sull'AW-RP50, gli ingressi SDI IN da 1 a 4 vengono visualizzati come INPUT da 1 a 4, mentre DVI-IN è visualizzato come INPUT5.)
- Se una videocamera remota è stata selezionata dall'AW-RP50, viene attivata la funzione che consente di inviare le informazioni di selezione (CAMSEL).

7-2-5. Uso dei parametri dell'unità dall'AW-RP50

Le impostazioni dell'unità possono essere modificate utilizzando la leva PAN/TILT e il tasto ZOOM dell'AW-RP50.

[Impostazioni da configurare sull'AW-RP50]

- Impostare l'oggetto di controllo mediante le operazioni della leva PAN/TILT e del tasto ZOOM sullo switcher (SW).

[Voci di menu utilizzabili]

Quando sull'unità vengono visualizzati i seguenti sottomenu, le operazioni con leva PAN/TILT e il tasto ZOOM dell'AW-RP50 hanno effetto.

[3] PinP Menu

È possibile modificare la posizione PinP con la leva PAN/TILT e le dimensioni PinP con il tasto ZOOM.

[6] ChromaKey Menu

Mentre l'indicatore del chroma key è visualizzato, è possibile modificare la posizione dell'indicatore del chroma key con la leva PAN/TILT e le dimensioni dell'indicatore del chroma key con il tasto ZOOM.

[2] WIPE Menu

È possibile modificare la posizione di partenza della tendina con la leva PAN/TILT.

7-2-6. Invio e ricezione delle informazioni tally

L'AW-RP50 può ricevere le informazioni tally ON AIR inviate all'unità tramite la rete.

[Impostazioni da configurare sull'AW-RP50]

- Impostare le videocamere remote che corrispondono all'ingresso dell'immagine dell'unità. (Sull'AW-RP50, gli ingressi SDI IN da 1 a 4 vengono visualizzati come INPUT da 1 a 4, mentre DVI-IN è visualizzato come INPUT5.)
- Attivare la funzione che consente di ricevere le informazioni del tally ON AIR inviate dall'unità tramite la rete.

Tabella delle voci di menu

| N. | Sottomenu | Voce di impostazione | Impostazione | | | | | | |
|------------------|----------------------------|---|----------------------------|---|---------------------|-------------|---------------------|---|------------------|
| 1 | TIME/CBGD Menu | 1 AUTO Time | Intervallo di impostazione | Da 0 a 33s (59.94Hz) | | Da 0 a 999f | | | |
| | | | Valore iniziale | 1s | 0f | | | | |
| | | 2 PinP Time | Intervallo di impostazione | Da 0 a 33s (59.94Hz) | | Da 0 a 999f | | | |
| | | | Valore iniziale | 1s | 0f | | | | |
| | | 3 KEY Time | Intervallo di impostazione | Da 0 a 33s (59.94Hz) | | Da 0 a 999f | | | |
| | | | Valore iniziale | 1s | 0f | | | | |
| | | 4 FTB Time | Intervallo di impostazione | Da 0 a 33s (59.94Hz) | | Da 0 a 999f | | | |
| | | | Valore iniziale | 1s | 0f | | | | |
| | | 5 FTB Source | Intervallo di impostazione | FMEM1, FMEM2, CBGD, White, Black | | | | | |
| | | | Valore iniziale | Black | | | | | |
| 6 AUX BUS Trans | Intervallo di impostazione | Da 0 a 33s (59.94Hz) | Da 0 a 999f | Enable, Disable | | | | | |
| | Valore iniziale | 1s | 0f | Disable | | | | | |
| 7 PinP BUS Trans | Intervallo di impostazione | Da 0 a 33s (59.94Hz) | Da 0 a 999f | Enable, Disable | | | | | |
| | Valore iniziale | 1s | 0f | Disable | | | | | |
| 8 PinP EFFDSL | Intervallo di impostazione | Da 0 a 33s (59.94Hz) | Da 0 a 999f | Enable, Disable | | | | | |
| | Valore iniziale | 1s | 0f | Disable | | | | | |
| 9 Set CBGD Col | Intervallo di impostazione | White, Yellow, Cyan, Green, Magenta, Red, Blue, Black | | | | | | | |
| | Valore iniziale | White | | | | | | | |
| 10 Adj CBGD Col | Intervallo di impostazione | H | Da 0.0 a 359.9 | S | Da 0.0 a 100.0 | L | Da 0.0 a 108.0 | | |
| | Valore iniziale | | 0.0 | | 0.0 | | 100.0 | | |
| 2 | WIPE Menu | 1 Pattern | Intervallo di impostazione | Da 1 a 13 | | | | | |
| | | | Valore iniziale | 1 | | | | | |
| | | 2 Direction | Intervallo di impostazione | N, R, N/R | | | | | |
| | | | Valore iniziale | N/R | | | | | |
| | | 3 Border/Soft | Intervallo di impostazione | B | Da 0.0 a 100.0 | S | Da 0.0 a 100.0 | | |
| | | | Valore iniziale | | 0.0 | | 0.0 | | |
| | | 4 Set Border Col | Intervallo di impostazione | White, Yellow, Cyan, Green, Magenta, Red, Blue, Black | | | | | |
| Valore iniziale | White | | | | | | | | |
| 5 Adj Border Col | Intervallo di impostazione | H | Da 0.0 a 359.9 | S | Da 0.0 a 100.0 | L | Da 0.0 a 108.0 | | |
| | Valore iniziale | | 0.0 | | 0.0 | | 100.0 | | |
| 6 Position | Intervallo di impostazione | X | Da -100.00 a 100.00 | Y | Da -100.00 a 100.00 | | | | |
| | Valore iniziale | | 0.00 | | 0.00 | | | | |
| 7 Set To Preset | Intervallo di impostazione | Da 1 a 4 | | | | | | | |
| | Valore iniziale | 1 | | | | | | | |
| 3 | PinP Menu | 1 Shape | Intervallo di impostazione | Square, Circle, Heart, Flower, Star | | | | | |
| | | | Valore iniziale | Square | | | | | |
| | | 2 Pos:X/Y/Size | Intervallo di impostazione | X | Da -100.00 a 100.00 | Y | Da -100.00 a 100.00 | S | Da 0.00 a 100.00 |
| | | | Valore iniziale | | 0.00 | | 0.00 | | 25.00 |
| | | 3 PVW | Intervallo di impostazione | On, Off | | | | | |
| | | | Valore iniziale | Off | | | | | |
| | | 4 Border/Soft | Intervallo di impostazione | B | Da 0.0 a 100.0 | S | Da 0.0 a 100.0 | | |
| | | | Valore iniziale | | 0.0 | | 0.0 | | |
| | | 5 Set Border Col | Intervallo di impostazione | White, Yellow, Cyan, Green, Magenta, Red, Blue, Black | | | | | |
| Valore iniziale | White | | | | | | | | |
| 6 Adj Border Col | Intervallo di impostazione | H | Da 0.0 a 359.9 | S | Da 0.0 a 100.0 | L | Da 0.0 a 108.0 | | |
| | Valore iniziale | | 0.0 | | 0.0 | | 100.0 | | |
| 7 Trim Adjust1 | Intervallo di impostazione | Manual, Off, 4:3 | | | | | | | |
| | Valore iniziale | Off | | L | Da -50.00 a 50.00 | T | Da -50.00 a 50.00 | | |
| 8 Trim Adjust2 | Intervallo di impostazione | R | Da -50.00 a 50.00 | B | Da -50.00 a 50.00 | | | | |
| | Valore iniziale | | 40.00 | | -40.00 | | | | |
| 9 Set To Preset | Intervallo di impostazione | Da 1 a 4 | | | | | | | |
| | Valore iniziale | 1 | | | | | | | |

ITALIANO

Tabella delle voci di menu

| N. | Sottomenu | Voce di impostazione | Impostazione | | | | | | | |
|------------------|----------------------------|----------------------|----------------------------|-------------------|---|-------------------|---|-------------------|---|-----------------|
| 4 | KEY Setup Menu | 1 Key Type | Intervallo di impostazione | | | | Luminance(ChrmOff), Luminance(ChrmOn), Linear, Chroma | | | |
| | | | Valore iniziale | | | | Luminance(ChrmOff) | | | |
| | | 2 Fill | Intervallo di impostazione | | | | Bus, Matte | | | |
| | | | Valore iniziale | | | | Bus | | | |
| | | 3 PVW | Intervallo di impostazione | | | | On, Off | | | |
| | | | Valore iniziale | | | | Off | | | |
| | | 4 Set Fill Col | Intervallo di impostazione | | | | White, Yellow, Cyan, Green, Magenta, Red, Blue, Black | | | |
| | | | Valore iniziale | | | | White | | | |
| | | 5 Adj Fill Col | Intervallo di impostazione | | H | Da 0.0 a 359.9 | S | Da 0.0 a 100.0 | L | Da 0.0 a 108.0 |
| | | | Valore iniziale | | | 0.0 | | 0.0 | | 100.0 |
| 6 Edge Type | Intervallo di impostazione | | | | Off, Border, Drop, Shadow, Outline | | | | | |
| | Valore iniziale | | | | Off | | | | | |
| 7 Edge Direction | Intervallo di impostazione | | | | 0, 45, 90, 135, 180, 225, 270, 315 | | | | | |
| | Valore iniziale | | | | 0 | | | | | |
| 8 Edge Width | Intervallo di impostazione | | | | Da 0 a 4 | | | | | |
| | Valore iniziale | | | | 2 | | | | | |
| 9 Set Edge Col | Intervallo di impostazione | | | | White, Yellow, Cyan, Green, Magenta, Red, Blue, Black | | | | | |
| | Valore iniziale | | | | Black | | | | | |
| 10 Adj Edge Col | Intervallo di impostazione | | H | Da 0.0 a 359.9 | S | Da 0.0 a 100.0 | L | Da 0.0 a 108.0 | | |
| | Valore iniziale | | | 0.0 | | 0.0 | | 0.0 | | |
| 5 | KEY Adjust Menu | 1 Clip | Intervallo di impostazione | | | | Da 0.0 a 108.0 | | | |
| | | | Valore iniziale | | | | 0.0 | | | |
| | | 2 Gain | Intervallo di impostazione | | | | Da 0.0 a 200.0 | | | |
| | | | Valore iniziale | | | | 100.0 | | | |
| | | 3 Density | Intervallo di impostazione | | | | Da 0.0 a 100.0 | | | |
| | | | Valore iniziale | | | | 100.0 | | | |
| | | 4 Invert | Intervallo di impostazione | | | | On, Off | | | |
| | | | Valore iniziale | | | | Off | | | |
| 5 Mask | Intervallo di impostazione | | | | On, Off | | | | | |
| | Valore iniziale | | | | Off | | | | | |
| 6 Mask Adjust1 | Intervallo di impostazione | | L | Da -50.00 a 50.00 | R | Da -50.00 a 50.00 | | | | |
| | Valore iniziale | | | -25.00 | | 25.00 | | | | |
| 7 Mask Adjust2 | Intervallo di impostazione | | T | Da -50.00 a 50.00 | B | Da -50.00 a 50.00 | | | | |
| | Valore iniziale | | | 25.00 | | -25.00 | | | | |
| 8 Mask Invert | Intervallo di impostazione | | | | On, Off | | | | | |
| | Valore iniziale | | | | Off | | | | | |
| 6 | ChromaKey Menu | 1 Marker | Intervallo di impostazione | | | | On, Off | | | |
| | | | Valore iniziale | | | | Off | | | |
| | | 2 Sample | Intervallo di impostazione | | | | Start | | | |
| | | | Valore iniziale | | | | Start | | | |
| | | 3 Marker Pos | Intervallo di impostazione | | X | Da -50.00 a 50.00 | Y | Da -50.00 a 50.00 | S | Da 0.00 a 25.00 |
| | | | Valore iniziale | | | 0.00 | | 0.00 | | 10.00 |
| | | 4 Marker Aspect | Intervallo di impostazione | | | | Da -50.00 a 50.00 | | | |
| | | | Valore iniziale | | | | 0.00 | | | |
| | | 5 Ref Adjust | Intervallo di impostazione | | H | Da 0.0 a 359.9 | S | Da 0.0 a 100.0 | L | Da 0.0 a 108.0 |
| Valore iniziale | | | | 354.0 | | 100.0 | | 7.0 | | |
| 6 Y-Influence | Intervallo di impostazione | | | | Da 0.0 a 100.0 | | | | | |
| | Valore iniziale | | | | 0.0 | | | | | |
| 7 Radius | Intervallo di impostazione | | H | Da 0.0 a 100.0 | S | Da 0.0 a 100.0 | | | | |
| | Valore iniziale | | | 100.0 | | 50.0 | | | | |
| 8 Soft | Intervallo di impostazione | | | | Da 0.0 a 100.0 | | | | | |
| | Valore iniziale | | | | 0.0 | | | | | |
| 9 Cancel | Intervallo di impostazione | | | | Da 0.0 a 100.0 | | | | | |
| | Valore iniziale | | | | 0.0 | | | | | |

Tabella delle voci di menu

| N. | Sottomenu | Voce di impostazione | Impostazione | |
|-----------------|--|---|----------------------------|---|
| 7 | MultiView Pattern Menu *****: Nome del materiale correntemente impostato | 1 Split | Intervallo di impostazione | 4Split, 5-aSplit, 5-bSplit, 6-aSplit, 6-bSplit, 9Split, 10-aSplit, 10-bSplit |
| | | | Valore iniziale | 10-aSplit |
| | | 2 Pos1 Source | Intervallo di impostazione | SDI-IN da 1 a 4(*****), DVI-IN(*****), CBGD, FMEM1, FMEM2, PGM, PVW, KEY OUT, AUX |
| | | | Valore iniziale | PGM |
| | | 3 Pos2 Source | Intervallo di impostazione | SDI-IN da 1 a 4(*****), DVI-IN(*****), CBGD, FMEM1, FMEM2, PGM, PVW, KEY OUT, AUX |
| | | | Valore iniziale | PVW |
| | | 4 Pos3 Source | Intervallo di impostazione | SDI-IN da 1 a 4(*****), DVI-IN(*****), CBGD, FMEM1, FMEM2, PGM, PVW, KEY OUT, AUX |
| | | | Valore iniziale | SDI-IN da 1(*****) |
| | | 5 Pos4 Source | Intervallo di impostazione | SDI-IN da 1 a 4(*****), DVI-IN(*****), CBGD, FMEM1, FMEM2, PGM, PVW, KEY OUT, AUX |
| | | | Valore iniziale | SDI-IN2(*****) |
| | | 6 Pos5 Source | Intervallo di impostazione | SDI-IN da 1 a 4(*****), DVI-IN(*****), CBGD, FMEM1, FMEM2, PGM, PVW, KEY OUT, AUX |
| | Valore iniziale | SDI-IN3(*****) | | |
| 7 Pos6 Source | Intervallo di impostazione | SDI-IN da 1 a 4(*****), DVI-IN(*****), CBGD, FMEM1, FMEM2, PGM, PVW, KEY OUT, AUX | | |
| | Valore iniziale | SDI-IN4(*****) | | |
| 8 Pos7 Source | Intervallo di impostazione | SDI-IN da 1 a 4(*****), DVI-IN(*****), CBGD, FMEM1, FMEM2, PGM, PVW, KEY OUT, AUX | | |
| | Valore iniziale | DVI-IN(*****) | | |
| 9 Pos8 Source | Intervallo di impostazione | SDI-IN da 1 a 4(*****), DVI-IN(*****), CBGD, FMEM1, FMEM2, PGM, PVW, KEY OUT, AUX | | |
| | Valore iniziale | FMEM1 | | |
| 10 Pos9 Source | Intervallo di impostazione | SDI-IN da 1 a 4(*****), DVI-IN(*****), CBGD, FMEM1, FMEM2, PGM, PVW, KEY OUT, AUX | | |
| | Valore iniziale | FMEM2 | | |
| 11 Pos10 Source | Intervallo di impostazione | SDI-IN da 1 a 4(*****), DVI-IN(*****), CBGD, FMEM1, FMEM2, PGM, PVW, KEY OUT, AUX | | |
| | Valore iniziale | AUX | | |
| 8 | MultiView Out/ Frame Menu | 1 Frame | Intervallo di impostazione | LUM0%, LUM25%, LUM50%, LUM75%, LUM100%, Off |
| | | | Valore iniziale | LUM75% |
| | | 2 Character | Intervallo di impostazione | LUM0%, LUM25%, LUM50%, LUM75%, LUM100%, Off |
| | | | Valore iniziale | LUM75% |
| | | 3 Label | Intervallo di impostazione | On, Off |
| | | | Valore iniziale | On |
| 4 Tally | Intervallo di impostazione | Red, Red+Green, Off | | |
| | Valore iniziale | Red+Green | | |
| 5 Level Meter | Intervallo di impostazione | On, Off | | |
| | Valore iniziale | Off | | |
| 6 Input Status | Intervallo di impostazione | On, Off | | |
| | Valore iniziale | On | | |
| 9 | XPT SW Assign Menu *****: Nome del materiale correntemente impostato | 1 XPT1 | Intervallo di impostazione | SDI-IN da 1 a 4(*****), DVI-IN(*****), FMEM1, FMEM2, CBGD, CBAR, Black, NoAssign |
| | | | Valore iniziale | SDI-IN1(*****) |
| | | 2 XPT2 | Intervallo di impostazione | SDI-IN da 1 a 4(*****), DVI-IN(*****), FMEM1, FMEM2, CBGD, CBAR, Black, NoAssign |
| | | | Valore iniziale | SDI-IN2(*****) |
| | | 3 XPT3 | Intervallo di impostazione | SDI-IN da 1 a 4(*****), DVI-IN(*****), FMEM1, FMEM2, CBGD, CBAR, Black, NoAssign |
| | | | Valore iniziale | SDI-IN3(*****) |
| | | 4 XPT4 | Intervallo di impostazione | SDI-IN da 1 a 4(*****), DVI-IN(*****), FMEM1, FMEM2, CBGD, CBAR, Black, NoAssign |
| | | | Valore iniziale | SDI-IN4(*****) |

ITALIANO

Tabella delle voci di menu

| N. | Sottomenu | Voce di impostazione | Impostazione | | | |
|------------------|--|--|----------------------------|--|----------------|-----------------|
| 9 | XPT SW Assign Menu *****: Nome del materiale correntemente impostato | 5 XPT5 | Intervallo di impostazione | SDI-IN da 1 a 4(*****), DVI-IN(*****), FMEM1, FMEM2, CBGD, CBAR, Black, NoAssign | | |
| | | | Valore iniziale | DVI-IN(*****) | | |
| | | 6 XPT6 | Intervallo di impostazione | SDI-IN da 1 a 4(*****), DVI-IN(*****), FMEM1, FMEM2, CBGD, CBAR, Black, NoAssign | | |
| | | | Valore iniziale | FMEM1 | | |
| | | 7 XPT7 | Intervallo di impostazione | SDI-IN da 1 a 4(*****), DVI-IN(*****), FMEM1, FMEM2, CBGD, CBAR, Black, NoAssign | | |
| | | | Valore iniziale | FMEM2 | | |
| | | 8 XPT8 | Intervallo di impostazione | SDI-IN da 1 a 4(*****), DVI-IN(*****), FMEM1, FMEM2, CBGD, CBAR, Black, NoAssign | | |
| | | | Valore iniziale | CBGD | | |
| | | 9 XPT9 | Intervallo di impostazione | SDI-IN da 1 a 4(*****), DVI-IN(*****), FMEM1, FMEM2, CBGD, CBAR, Black, NoAssign | | |
| | | | Valore iniziale | CBAR | | |
| | | 10 XPT10 | Intervallo di impostazione | SDI-IN da 1 a 4(*****), DVI-IN(*****), FMEM1, FMEM2, CBGD, CBAR, Black, NoAssign | | |
| | | | Valore iniziale | Black | | |
| 10 | Input Menu *****: Nome del materiale correntemente impostato | 1 SDI-IN1(*****) | Solo visualizzazione | | | |
| | | 2 SDI-IN2(*****) | | | | |
| | | 3 SDI-IN3(*****) | | | | |
| | | 4 SDI-IN4(*****) | | | | |
| | | 5 DVI-IN(*****) | | | | |
| 10.1 | Input Menu/SDI-IN1 (*****) *****: Nome del materiale correntemente impostato | 1 Mode | Intervallo di impostazione | Normal, DbyD | | |
| | | | Valore iniziale | Normal | | |
| | | 2 Freeze Select | Intervallo di impostazione | Frame, Field | | |
| | | | Valore iniziale | Frame | | |
| | | 3 Freeze | Intervallo di impostazione | On, Off | | |
| | | | Valore iniziale | Off | | |
| | | 4 Name Type | Intervallo di impostazione | Default, Preset, User, CAM Name | | |
| Valore iniziale | Default | | | | | |
| 5 Name | Intervallo di impostazione | È possibile impostare un massimo di 10 caratteri | | | | |
| 6 VPrc/YGain/Ped | Intervallo di impostazione | On, Off | Y | Da 0.0 a 200.0 | P | Da -20.0 a 20.0 |
| | Valore iniziale | Off | | 100.0 | | 0.0 |
| 7 VPrc:CGain/Hue | Intervallo di impostazione | Da 0.0 a 200.0 | C | H | Da 0.0 a 359.9 | |
| | Valore iniziale | 100.0 | | | 0.0 | |
| 10.2 | Input Menu/SDI-IN2 (*****) *****: Nome del materiale correntemente impostato | 1 Mode | Intervallo di impostazione | Normal, DbyD | | |
| | | | Valore iniziale | Normal | | |
| | | 2 Freeze Select | Intervallo di impostazione | Frame, Field | | |
| | | | Valore iniziale | Frame | | |
| | | 3 Freeze | Intervallo di impostazione | On, Off | | |
| | | | Valore iniziale | Off | | |
| | | 4 Name Type | Intervallo di impostazione | Default, Preset, User, CAM Name | | |
| Valore iniziale | Default | | | | | |
| 5 Name | Intervallo di impostazione | È possibile impostare un massimo di 10 caratteri | | | | |
| 6 VPrc/YGain/Ped | Intervallo di impostazione | On, Off | Y | Da 0.0 a 200.0 | P | Da -20.0 a 20.0 |
| | Valore iniziale | Off | | 100.0 | | 0.0 |
| 7 VPrc:CGain/Hue | Intervallo di impostazione | Da 0.0 a 200.0 | C | H | Da 0.0 a 359.9 | |
| | Valore iniziale | 100.0 | | | 0.0 | |

Tabella delle voci di menu

| N. | Sottomenu | Voce di impostazione | Impostazione | | | | |
|------|--|----------------------------|----------------------------|--|----------------|---------------------|-----------------|
| 10.3 | Input Menu/SDI-IN3 (***** *****: Nome del materiale correntemente impostato | 1 Mode | Intervallo di impostazione | Normal, DbyD, UC, Auto | | | |
| | | | Valore iniziale | Normal | | | |
| | | 2 Freeze Select | Intervallo di impostazione | Frame, Field | | | |
| | | | Valore iniziale | Frame | | | |
| | | 3 Freeze | Intervallo di impostazione | On, Off | | | |
| | | | Valore iniziale | Off | | | |
| | | 4 Name Type | Intervallo di impostazione | Default, Preset, User, CAM Name | | | |
| | | | Valore iniziale | Default | | | |
| | | 5 Name | Intervallo di impostazione | È possibile impostare un massimo di 10 caratteri | | | |
| | | | Valore iniziale | INPUT3 | | | |
| | 6 VPrc/YGain/Ped | Intervallo di impostazione | On, Off | Y | Da 0.0 a 200.0 | P | Da -20.0 a 20.0 |
| | | Valore iniziale | Off | | 100.0 | | 0.0 |
| | 7 VPrc:CGain/Hue | Intervallo di impostazione | C | H | Da 0.0 a 200.0 | E | Da 0.0 a 359.9 |
| | | Valore iniziale | | | 100.0 | | 0.0 |
| | 8 UC:Scale/ECPos | Intervallo di impostazione | S | E | SQ, EC, LB | Center, Left, Right | Center |
| | | Valore iniziale | | | SQ | | |
| | 9 UC:Size | Intervallo di impostazione | S | Da 100 a 110 | | | |
| | | Valore iniziale | | 100 | | | |
| | 10 UC:Mvdet/Sharp | Intervallo di impostazione | M | S | Da 1 a 5 | Da 1 a 5 | |
| | | Valore iniziale | | | 3 | 3 | |
| 10.4 | Input Menu/SDI-IN4 (***** *****: Nome del materiale correntemente impostato | 1 Mode | Intervallo di impostazione | Normal, DbyD, UC, Auto | | | |
| | | | Valore iniziale | Normal | | | |
| | | 2 Freeze Select | Intervallo di impostazione | Frame, Field | | | |
| | | | Valore iniziale | Frame | | | |
| | | 3 Freeze | Intervallo di impostazione | On, Off | | | |
| | | | Valore iniziale | Off | | | |
| | | 4 Name Type | Intervallo di impostazione | Default, Preset, User, CAM Name | | | |
| | | | Valore iniziale | Default | | | |
| | | 5 Name | Intervallo di impostazione | È possibile impostare un massimo di 10 caratteri | | | |
| | | | Valore iniziale | INPUT4 | | | |
| | 6 VPrc/YGain/Ped | Intervallo di impostazione | On, Off | Y | Da 0.0 a 200.0 | P | Da -20.0 a 20.0 |
| | | Valore iniziale | Off | | 100.0 | | 0.0 |
| | 7 VPrc:CGain/Hue | Intervallo di impostazione | C | H | Da 0.0 a 200.0 | E | Da 0.0 a 359.9 |
| | | Valore iniziale | | | 100.0 | | 0.0 |
| | 8 UC:Scale/ECPos | Intervallo di impostazione | S | E | SQ, EC, LB | Center, Left, Right | Center |
| | | Valore iniziale | | | SQ | | |
| | 9 UC:Size | Intervallo di impostazione | S | Da 100 a 110 | | | |
| | | Valore iniziale | | 100 | | | |
| | 10 UC:Mvdet/Sharp | Intervallo di impostazione | M | S | Da 1 a 5 | Da 1 a 5 | |
| | | Valore iniziale | | | 3 | 3 | |
| 10.5 | Input Menu/DVI-IN (***** *****: Nome del materiale correntemente impostato | 1 Freeze | Intervallo di impostazione | On, Off | | | |
| | | | Valore iniziale | Off | | | |
| | | 2 Name Type | Intervallo di impostazione | Default, Preset, User, CAM Name | | | |
| | | | Valore iniziale | Default | | | |
| | | 3 Name | Intervallo di impostazione | È possibile impostare un massimo di 10 caratteri | | | |
| | | | Valore iniziale | INPUT5 | | | |
| | | 4 Scale | Intervallo di impostazione | Fit-V, Fit-H, FULL | | | |
| | | | Valore iniziale | Fit-V | | | |
| | ----- <DVI-IN Status> ----- | | | | | | |
| | Size | Solo visualizzazione | ***** | | | | |
| | H-Freq | | **.* kHz | | | | |
| | V-Freq | | **.* Hz | | | | |
| | Dot Clock | | **.* MHz | | | | |

ITALIANO

Tabella delle voci di menu

| N. | Sottomenu | Voce di impostazione | Impostazione | | | | | |
|----|----------------|----------------------|----------------------------|--|------------|----|----|--|
| 11 | Output Menu | 1 SDI-OUT1 | Intervallo di impostazione | PGM, PVW, CLN, AUX, MV, KEY OUT | | | | |
| | | | Valore iniziale | PGM | | | | |
| | | 2 SDI-OUT2 | Intervallo di impostazione | PGM, PVW, CLN, AUX, MV, KEY OUT | | | | |
| | | | Valore iniziale | PVW | | | | |
| | | 3 DVI-OUT | Intervallo di impostazione | PGM, PVW, CLN, AUX, MV, KEY OUT | | | | |
| | | | Valore iniziale | AUX | | | | |
| | | 4 SDI-OUT:Limit | Intervallo di impostazione | Off, 108, 104, 100 | | | | |
| | | | Valore iniziale | Off | | | | |
| | | 5 DVI-OUT:Size | Intervallo di impostazione | Auto, XGA, WXGA, SXGA, WSXGA+, UXGA, WUXGA, 1080/59.94p, 1080/50p | | | | |
| | | | Valore iniziale | Auto | | | | |
| | | 6 DVI-OUT:Scale | Intervallo di impostazione | Fit-V, Fit-H, FULL | | | | |
| | | | Valore iniziale | Fit-V | | | | |
| | | 7 DVI-OUT:Mvdet | Intervallo di impostazione | Da 1 a 5 | | | | |
| | | | Valore iniziale | 3 | | | | |
| 12 | USER/FMEM Menu | 1 USER1 | Intervallo di impostazione | PinP Preset, WIPE Preset, PinP PVW, KEY PVW, GPI Input, GPI Output, CamCont Link, AUX Transition, PinP Transition, EFFDSLVL, StrFMEM1, StrFMEM2, No Assign | | | | |
| | | | Valore iniziale | PinP Preset | | | | |
| | | 2 USER2 | Intervallo di impostazione | PinP PVW, KEY PVW, GPI Input, GPI Output, CamCont Link, AUX Transition, PinP Transition, EFFDSLVL, StrFMEM1, StrFMEM2, No Assign | | | | |
| | | | Valore iniziale | — | | | | |
| | | 3 USER3 | Intervallo di impostazione | PinP PVW, KEY PVW, GPI Input, GPI Output, CamCont Link, AUX Transition, PinP Transition, EFFDSLVL, StrFMEM1, StrFMEM2, No Assign | | | | |
| | | | Valore iniziale | — | | | | |
| | | 4 USER4 | Intervallo di impostazione | PinP PVW, KEY PVW, GPI Input, GPI Output, CamCont Link, AUX Transition, PinP Transition, EFFDSLVL, StrFMEM1, StrFMEM2, No Assign | | | | |
| | | | Valore iniziale | — | | | | |
| | | 5 FMEM Select | Intervallo di impostazione | FMEM1, FMEM2 | | | | |
| | | | Valore iniziale | FMEM1 | | | | |
| | | 6 AUX To FMEM | Intervallo di impostazione | Rv | On, Off | EX | On | |
| | | | Valore iniziale | | Off | | On | |
| | | 7 FMEM Mode | Intervallo di impostazione | M | Auto, Manu | EX | On | |
| | | | Valore iniziale | | Auto | | On | |

Tabella delle voci di menu

| N. | Sottomenu | Voce di impostazione | Impostazione | |
|-----------------|----------------------------|---------------------------|----------------------------|--|
| 13 | Operation Menu | 1 OSD OUT | Intervallo di impostazione | SDI-OUT2, DVI-OUT, SDI-OUT2+DVI-OUT |
| | | | Valore iniziale | SDI-OUT2+DVI-OUT |
| | | 2 OSD Size | Intervallo di impostazione | FULL, Upper-Left, Upper-Right, Lower-Right, Lower-Left |
| | | | Valore iniziale | FULL |
| | | 3 OSD Back | Intervallo di impostazione | On, Off |
| | | | Valore iniziale | On |
| | | 4 Key Priority | Intervallo di impostazione | PinP over KEY, KEY over PinP |
| | | | Valore iniziale | PinP over KEY |
| | | 5 Bus Mode | Intervallo di impostazione | A/B, PGM(A)/PST(B), PGM(B)/PST(A) |
| | | | Valore iniziale | PGM(A)/PST(B) |
| | | 6 Time Unit | Intervallo di impostazione | Sec, Frame |
| Valore iniziale | Sec | | | |
| 7 Slide Lever | Intervallo di impostazione | BKGD, KEY, PinP, NoAssign | | |
| | Valore iniziale | BKGD | | |
| 8 GPI Input | Intervallo di impostazione | Enable, Disable | | |
| | Valore iniziale | Enable | | |
| 9 GPI Output | Intervallo di impostazione | Enable, Disable | | |
| | Valore iniziale | Enable | | |
| 10 CamCont Link | Intervallo di impostazione | On, Off | | |
| | Valore iniziale | Off | | |
| 11 SYSTEM Menu | Intervallo di impostazione | Unlocked, Locked | | |
| | Valore iniziale | Unlocked | | |
| 14 | SYSTEM Menu | 1 Format | Intervallo di impostazione | 1080/59.94i, 1080/50i, 1080/24PsF, 1080/23.98PsF, 720/59.94p, 720/50p, 480/59.94i, 576/50i |
| | | | Valore iniziale | 1080/59.94i |
| | | 2 HiResMV | Intervallo di impostazione | On, Off |
| | | | Valore iniziale | Off |
| | | 3 16:9SQ | Intervallo di impostazione | On, Off |
| | | | Valore iniziale | Off |
| | | 4 AUX Anci | Intervallo di impostazione | On, Off |
| | | | Valore iniziale | Off |
| | | 5 PGM Anci | Intervallo di impostazione | On, Off |
| | | | Valore iniziale | Off |
| | | 6 PVW Anci | Intervallo di impostazione | On, Off |
| Valore iniziale | Off | | | |
| 7 MV Anci | Intervallo di impostazione | PGM, PVW, Off | | |
| | Valore iniziale | Off | | |
| 8 Initial | Intervallo di impostazione | Yes, No | | |
| | Valore iniziale | No | | |
| 9 IP Address | Intervallo di impostazione | — | | |
| | Valore iniziale | 192.168.0.8 | | |
| 10 Subnet Mask | Intervallo di impostazione | — | | |
| | Valore iniziale | 255.255.255.0 | | |
| 11 Gateway | Intervallo di impostazione | — | | |
| | Valore iniziale | 192.168.0.1 | | |
| 15 | SYSTEM Status | SYSTEM Ver. | Solo visualizzazione | *.*.*.* |
| | | SOFT Ver. | | **** |
| | | GLUE FPGA Ver. | | **** |
| | | MAIN FPGA Ver. | | **** |
| | | FONT Ver. | | **** |
| | | MAC Address | | *-*-*-*-*-*-*-* |
| | | FAN | | Alarm, NoAlarm |
| | | Power | | Alarm, NoAlarm |
| Temperature | Alarm, NoAlarm | | | |

Tabella delle voci di menu

| N. | Sottomenu | Voce di impostazione | Impostazione | |
|----|-------------------|----------------------|----------------------|--|
| | BUS Assign Status | XPT SW | Solo visualizzazione | Da 1 a 10 |
| | | XPT SW Assign | | SDI-IN da 1 a 4(*), DVI-IN(*), FMEM1, FMEM2, CBGD, CBAR, Black, NoAssign |
| | *****: | PGM | | |
| | Nome del | PVW | | |
| | materiale | AUX | | |
| | correntemente | PinP | | |
| | impostato | KEY Fill | | |
| | | KEY Source | | |

Appendice (glossario)

Di seguito vengono definiti i termini utilizzati nel presente manuale.

| Termine | Spiegazione |
|--|--|
| AB Bus system Sistema bus AB | Modalità di controllo del bus. Eseguendo una transizione, i segnali del bus A e del bus B vengono trasmessi alternativamente come immagini di programma. |
| Ancillary Data Dati supplementari | Dati ausiliari diversi dai segnali video trasmessi all'interno del flusso di dati dell'interfaccia video seriale. I data sovrapposti nel periodo di blanking verticale vengono chiamati dati supplementari V (VANC). |
| Aspect ratio | Rapporto tra dimensioni orizzontali e verticali di un'immagine o di uno schermo. Per il formato HD ha valore 16:9, mentre per il formato SD ha valore 4:3. |
| AUX [Auxiliary Bus] [Bus ausiliario] | Bus libero che può essere commutato da segnali diversi dai segnali di uscita della linea principale. |
| Border Margine | Area o margine aggiunto al bordo di una tendina o di una chiave. È possibile regolarne la larghezza e il colore. Lo sfocamento dell'area circostante un margine è detto "effetto morbido". |
| Chroma key | Funzione che crea segnali chiave in base alle informazioni sul colore dei segnali video e combina le chiavi. |
| Clip | Livello di soglia della luminanza quando il segnale chiave viene creato da una sorgente chiave. |
| Colour Background Sfondo a colori | Segnali trasmessi dal generatore di colore interno e utilizzati come immagine di sfondo. |
| Cut Transizione istantanea | Effetto in cui il display passa immediatamente all'immagine successiva. |
| Density Densità | Parametro utilizzato per regolare la densità dei segnali chiave. |
| Dot by Dot Punto per punto | Modalità che tratta le immagini secondo il loro formato effettivo (1×). In modalità PinP, permette di combinare immagini SD con immagini HD senza causare deterioramento delle stesse. |
| DVI-D [Digital Visual Interface Digital] | Si tratta di uno standard per interfacce video. Lo standard DVI-D gestisce solo segnali digitali. |
| Embedded Audio Audio integrato | Pacchetti di dati audio trasferiti all'interno del flusso dati dell'interfaccia video seriale. |
| Flip Flop system (PGM/PST system) Sistema flip-flop (Sistema PGM/PST) | Modalità di controllo del bus. I segnali selezionati dal bus di programma vengono sempre trasmessi come immagini di programma. Eseguendo una transizione, il bus di programma e i segnali del bus predefinito vengono commutati. |
| Frame Memory Memoria di quadro | Memoria in grado di archiviare i segnali video equivalenti a un quadro. |
| Frame Synchronizer Sincronizzatore di quadro | Funzione che fa corrispondere la sincronizzazione di segnali di ingresso video asincroni. |
| Freeze Congelamento | Funzione che continua a visualizzare la stessa immagine, creando l'impressione che l'immagine sia stata "congelata". |
| FTB [Fade to Black] [Dissolvenza in nero] | Effetto con cui l'immagine del programma viene dissolta fino allo schermo nero. |
| GPI [General Purpose Interface] | Segnali di interfaccia che controllano la transizione automatica da una sorgente esterna. |
| Hue Tonalità | Tonalità di colore dei segnali video. |
| Key Edge Bordo chiave | Margine o ombreggiatura aggiunto ai bordi di una chiave. |
| Key Fill Riempimento chiave | Segnale che utilizza l'elaborazione a combinazione di chiavi per riempire le aree lasciate vuote dai segnali chiave. |
| Key Gain Guadagno chiave | Parametro utilizzato per regolare l'ampiezza dei segnali chiave. |
| Key Invert Inversione chiave | Funzione che inverte i segnali chiave. |

Appendice (glossario)

| Termine | Spiegazione |
|---|---|
| Key Mask Maschera chiave | Funzione che specifica l'area per la combinazione delle chiavi utilizzando la forma riquadro, ecc. Se si utilizza solo parte dell'area dei segnali chiave, la combinazione delle chiavi viene eseguita mascherando l'area non necessaria. |
| Key Source Sorgente chiave | Segnali video che creano i segnali chiave. |
| Linear Key | Funzione che combina le chiavi utilizzando segnali chiave monocromatici con gradazioni sui contorni come riferimento. |
| Lum [Luminance] [Luminanza] | Luminosità dei segnali video. |
| Luminance Key | Funzione che crea segnali chiave in base alle informazioni sulla luminanza (luminosità) dei segnali video per combinare le chiavi. |
| ME [Mix Effect] | Dispositivo per effetti video che combina diversi segnali video, creando mix, tendine, chiavi e altri segnali video. |
| Mix | Effetto di cambiamento di immagine prodotto dalla sovrapposizione di un'immagine con quella successiva. È chiamato anche "dissolvenza". |
| Multi View Display Display multivisivo | Questa funzione combina multipli materiali e li visualizza su una schermata. PGM, PVW e il materiale in ingresso possono essere visualizzati in anteprima contemporaneamente su un singolo schermo. |
| OSD [On Screen Display] [Display a schermo] | Funzione che permette di configurare le impostazioni in schermate di menu visualizzate sul monitor. |
| PinP [Picture in Picture] [Immagine nell'immagine] | Funzione che combina un'immagine di sottoschermata secondaria con l'immagine di sfondo. |
| PVW [Preview] [Anteprima] | Funzione per il controllo anticipato dell'immagine che verrà trasmessa dopo la transizione successiva. L'immagine viene trasmessa dal sistema PVW. |
| PGM [Program Bus] [Bus di programma] | Bus che veicola sempre i segnali di uscita del programma. |
| PST [Preset Bus] [Bus predefinito] | Bus che veicola i segnali di uscita del programma dopo la transizione di sfondo successiva. |
| Sat [Saturation] [Saturazione] | Intensità del livello di cromaticità del colore dei segnali video. |
| SDI [Serial Digital Interface] | Standard con cui i segnali video in vari formati SD e HD vengono trasmessi tramite un singolo cavo coassiale. |
| Self Key | Funzione che crea i segnali chiave da segnali di riempimento chiave per combinare le chiavi. |
| Setup Data Dati di configurazione | Memoria degli stati del pannello comandi, che possono essere salvati e richiamati. Gli stati di selezione degli tasti e le informazioni su margine, colore e altre informazioni di impostazione possono essere salvati in questa memoria. |
| Tally | Segnale che trasmette gli stati di uscita del programma dei segnali di ingresso a un dispositivo esterno. Viene chiamato tally anche il LED che indica lo stato di uscita del programma sul pannello comandi. |
| Transition Transizione | Funzione che commuta da un'immagine a un'altra. Durante la commutazione, è possibile usare tendine, mix o altri effetti. |
| Trimming Taglio | Funzione che elimina le parti non necessarie nella parte superiore, inferiore, sinistra e/o destra delle immagini combinate utilizzando la funzione PinP. |
| Up Converter | Funzione che converte materiale di formato SD in formato HD per ottenere un'alta risoluzione. |
| Wipe Tendina | Effetto video in cui un'immagine viene sostituita gradualmente da un'altra. Il confine tra le due immagini viene spostato utilizzando una forma preselezionata. |

Appunti

A series of horizontal dashed lines for writing notes.

Índice

| | | | |
|--|----------|--|-----------|
| Antes del uso | 3 | 1-5. FTB (desvanecimiento a negro)..... | 21 |
| Perspectiva general..... | 3 | 1-6. Señales de color internas..... | 21 |
| Acerca del manual de instrucciones..... | 3 | 1-7. Conmutación de la salida AUX..... | 22 |
| Marcas comerciales y marcas comerciales registradas..... | 3 | 1-7-1. Selección del material del bus AUX..... | 22 |
| Acerca de los derechos de autor y de la licencia..... | 3 | 1-7-2. Transiciones entre materiales AUX..... | 22 |
| Acerca de la visualización de las especificaciones nominales..... | 3 | 1-8. Ajuste de los botones USER..... | 23 |
| Renuncia de la garantía..... | 3 | 1-9. Memorias de cuadros..... | 24 |
| Seguridad de la red..... | 3 | 1-9-1. Transferencia de imágenes desde el bus AUX..... | 24 |
| 1. Operaciones básicas | 4 | 1-9-2. Para guardar imágenes en la memoria flash..... | 25 |
| 1-1. Transiciones de fondo..... | 4 | 2. Ajustes de señales de entrada/salida | 26 |
| 1-1-1. Selección del bus..... | 4 | 2-1. Ajustes de señales de entrada..... | 26 |
| 1-1-2. Selección del bus utilizando la función SHIFT..... | 4 | 2-1-1. Ajuste del modo de entrada..... | 27 |
| 1-1-3. Asignación de señales a los botones de punto de cruce..... | 4 | 2-1-2. Para ajustar el tipo de nombre del material..... | 27 |
| 1-1-4. Selección del modo de bus..... | 5 | 2-1-3. Para establecer nombres de materiales..... | 28 |
| 1-1-5. Selección del tipo de transición..... | 5 | 2-1-4. Ajuste del método de congelación..... | 28 |
| 1-1-6. Transiciones manuales..... | 5 | 2-1-5. Congelación y cancelación de congelación de las imágenes de entrada..... | 29 |
| 1-1-7. Transición automática..... | 6 | 2-1-6. Ajuste de la función de proceso de vídeo..... | 29 |
| 1-1-8. Transición de corte..... | 6 | 2-1-7. Ajuste del convertidor ascendente..... | 29 |
| 1-2. Conmutación por cortinillas..... | 7 | 2-1-8. Ajuste del escalado de la imagen de entrada..... | 30 |
| 1-2-1. Selección de patrón de conmutación por cortinillas..... | 7 | 2-1-9. Visualización de la información de imagen de entrada..... | 33 |
| 1-2-2. Selección de la dirección de conmutación por cortinillas..... | 7 | 2-2. Ajuste de las señales de salida..... | 34 |
| 1-2-3. Ajuste de la anchura del borde y efectos suaves..... | 7 | 2-2-1. Asignación de las señales de salida..... | 34 |
| 1-2-4. Puesta del color del borde..... | 8 | 2-2-2. Ajuste de las áreas de colores..... | 34 |
| 1-2-5. Ajuste del color del borde..... | 8 | 2-2-3. Ajuste de las señales de salida DVI-D..... | 34 |
| 1-2-6. Ajuste de la posición de inicio de la conmutación por cortinillas..... | 8 | 3. Ajuste de la visualización de múltiples vistas ... | 36 |
| 1-2-7. Registro y recuperación de memorias de preajustes...8 | | 3-1. Disposición de la pantalla..... | 36 |
| 1-3. KEY..... | 9 | 3-2. Ajuste de cuadros divididos y caracteres..... | 37 |
| 1-3-1. Acerca de las combinaciones de keying..... | 9 | 3-3. Ajuste de las visualizaciones de señalización..... | 37 |
| 1-3-2. Ajuste de prioridad de PinP y KEY..... | 9 | 3-4. Ajuste de los medidores de nivel..... | 38 |
| 1-3-3. Selección de materiales de keying..... | 10 | 3-5. Ajuste de las marcas de señales de entrada..... | 38 |
| 1-3-4. Transición de keying..... | 10 | 4. Ajustes del sistema | 39 |
| 1-3-5. Ajuste de keying..... | 11 | 4-1. Ajustes del menú del sistema..... | 39 |
| 1-3-6. Ajustes de keying..... | 13 | 4-1-1. Ajuste del formato de vídeo..... | 39 |
| 1-3-7. Ajustes de keying de croma..... | 14 | 4-1-2. Ajuste de los datos auxiliares..... | 40 |
| 1-4. PinP (imagen en imagen)..... | 16 | 4-1-3. Inicialización del sistema..... | 41 |
| 1-4-1. Selección del material PinP..... | 16 | 4-1-4. Ajustes de red..... | 41 |
| 1-4-2. Transición de PinP..... | 16 | 4-2. Ajustes del menú de operación..... | 42 |
| 1-4-3. Ajustes PinP..... | 17 | 4-2-1. Ajustes OSD (visualización en pantalla)..... | 42 |
| 1-4-4. Transición entre materiales PinP..... | 19 | 4-2-2. Otros ajustes..... | 43 |
| 1-4-5. Desvanecimiento de efecto..... | 20 | 4-2-3. Visualizaciones de estados de bus..... | 44 |
| 1-4-6. Selección del modo de punto por punto..... | 20 | 4-2-4. Visualizaciones de versiones..... | 44 |

| | |
|---|-----------|
| 5. Interfaces para control de aparatos externos... | 45 |
| 5-1. Conexión LAN | 45 |
| 5-2. TALLY/GPI | 45 |
| 6. Conexiones con un ordenador | 46 |
| 6-1. Funciones de transmisión de datos | 46 |
| 6-2. Conexiones | 46 |
| 6-3. Como instalar el software..... | 47 |
| 6-4. Operaciones básicas del software | 47 |
| 6-5. Transferencia de imágenes de datos..... | 48 |
| 6-5-1. Transferencia de imágenes de datos del ordenador a la unidad..... | 48 |
| 6-5-2. Transferencia de datos de imagen de la unidad al ordenador | 49 |
| 6-6. Transferencia de los datos de ajuste | 50 |
| 6-6-1. Transferencia de los datos de ajuste del ordenador a la unidad..... | 50 |
| 6-6-2. Transferencia de los datos de ajuste de la unidad al ordenador | 50 |
| 6-7. Importación de los datos de registro..... | 51 |
| 7. Función para enlazar con el controlador de cámaras remotas..... | 52 |
| 7-1. Conexión de la unidad al AW-RP50 | 52 |
| 7-2. Funciones que se pueden enlazar | 53 |
| 7-2-1. Cambio de los materiales del bus del conmutador | 53 |
| 7-2-2. Función de ayuda al enfoque | 53 |
| 7-2-3. Visualización de información de la cámara | 54 |
| 7-2-4. Visualización de iconos de la cámara | 55 |
| 7-2-5. Operación de los parámetros de la unidad desde el AW-RP50..... | 55 |
| 7-2-6. Envío y recepción de la información de señalización ... | 55 |
| Tabla de elementos de menú..... | 56 |
| Apéndice (glosario)..... | 64 |

Cómo están configurados los manuales de instrucciones de operación del modelo

- El manual de este conmutador en directo compacto (de aquí en adelante, "la unidad") se divide en dos manuales: uno es el llamado <Operaciones y ajustes> (este manual en el CD-ROM) y el otro es el llamado <Lo básico>. Antes de instalar la unidad, asegúrese de leer <Lo básico> para asegurarse de que la unidad esté instalada correctamente.

Antes del uso

■ Perspectiva general

Esta unidad es un conmutador de vídeo digital 1 ME compatible con un número múltiple de formatos HD y SD. A pesar de su tamaño compacto, incluye cuatro entradas SD, una entrada DVI-D, dos salidas SDI y una salida DVI-D. Además de su capacidad de transición de fondo que utiliza las funciones de corte, mezcla y conmutación por cortinillas, también se incluye un canal de keyer y un canal PinP para realizar producciones de vídeo con una amplia variedad de formas.

Además, utilizando los ajustes de visualización de múltiples vistas, la pantalla de un monitor se puede dividir en varias secciones para dar cabida a un máximo de diez imágenes, lo que permite reducir el número de monitores usados y configurar un sistema que ahorra espacio, todo a un coste más bajo.

Mediante la conexión IP se logra un entorno de operación en el que la unidad se conecta con la cámara integrada HD AW-HE50 y el controlador de cámaras remotas AW-RP50.

■ Acerca del manual de instrucciones

- En estas instrucciones, a la AW-HS50E se le llama "AW-HS50". De forma similar, a la AW-HE50HE y a la AW-HE50SE se les llama "AW-HE50", y al AW-RP50E se le llama "AW-RP50".
- En estas instrucciones, las frases "combinación de cabezal de panorámica-inclinación y cámara" y "cámara integrada con un cabezal de panorámica-inclinación" reciben colectivamente el nombre de "cámara remota", excepto en los lugares en que se mencione un equipo específico.

■ Marcas comerciales y marcas comerciales registradas

- Microsoft, Windows, Windows Vista, Windows 7 y Internet Explorer son marcas comerciales registradas o marcas comerciales de Microsoft Corporation en los Estados Unidos y en otros países.
- Intel y Intel Core son marcas comerciales o marcas comerciales registradas de Intel Corporation o sus subsidiarias en los Estados Unidos y en otros países.
- Adobe y Reader son marcas comerciales registradas o marcas comerciales de Adobe Systems Incorporated en los Estados Unidos y/o en otros países.
- Los nombres de otras compañías y productos incluidos en este manual de instrucciones pueden ser marcas comerciales o marcas comerciales registradas de sus propietarios respectivos.

■ Acerca de los derechos de autor y de la licencia

La distribución, copiado, desensamblaje, contraposición de la compilación, contraposición de ingeniería, así como la exportación violando las leyes de exportación del software suministrado con esta unidad, quedan expresamente prohibidos.

■ Acerca de la visualización de las especificaciones nominales

El nombre, el modelo y las características eléctricas de la unidad se indican en el fondo de la unidad.

■ Renuncia de la garantía

Panasonic System Networks Co., Ltd. NO ACEPTA NINGÚN TIPO DE RESPONSABILIDAD CON PERSONAS LEGALES O FÍSICAS, A EXCEPCIÓN DEL REEMPLAZO O MANTENIMIENTO RAZONABLE DEL PRODUCTO, PARA LOS CASOS INCLUIDOS A CONTINUACIÓN, PERO SIN LIMITARSE A ELLOS:

- ① NINGÚN DAÑO O PÉRDIDA, INCLUYENDO PERO SIN LIMITARSE POR ELLO, LOS DIRECTOS O INDIRECTOS, ESPECIALES, CONSECUENTES O PUNITIVOS, QUE PUEDAN SURGIR O ESTAR RELACIONADOS CON EL PRODUCTO;
- ② HERIDAS PERSONALES NI NINGÚN TIPO DE DAÑO CAUSADO POR EL EMPLEO INADECUADO O LA OPERACIÓN NEGLIGENTE DEL USUARIO;
- ③ DESMONTAJE, REPARACIÓN O MODIFICACIÓN NO AUTORIZADOS DEL PRODUCTO POR EL USUARIO;
- ④ INCONVENIENCIAS O CUALQUIER TIPO DE PÉRDIDA DEBIDO A QUE NO SE VISUALIZAN LAS IMÁGENES, DEBIDO A CUALQUIER MOTIVO O CAUSA, INCLUYENDO CUALQUIER FALLA O PROBLEMA DEL PRODUCTO;
- ⑤ NINGÚN PROBLEMA, INCONVENIENCIA CONSECUENTE, PÉRDIDAS NI DAÑOS QUE PUEDAN SURGIR POR HABER COMBINADO EL SISTEMA CON DISPOSITIVOS DE OTRAS MARCAS;
- ⑥ CUALQUIER INCONVENIENCIA, DAÑOS O PÉRDIDAS RESULTANTE DE ACCIDENTES CAUSADOS POR UN MÉTODO DE INSTALACIÓN NO ADECUADO O CUALQUIER OTRO FACTOR QUE NO SEA UN DEFECTO DEL PROPIO PRODUCTO;
- ⑦ PÉRDIDA DE DATOS REGISTRADOS CAUSADOS POR UNA FALLA;
- ⑧ CUALQUIER DAÑO, RECLAMACIÓN, ETC. DEBIDO A PÉRDIDA O DIFUSIÓN DE LOS DATOS DE IMAGEN O DATOS DE CONFIGURACIÓN GUARDADOS EN ESTA UNIDAD O EN UN ORDENADOR PERSONAL.

■ Seguridad de la red

Puesto que esta unidad se utiliza conectada a una red, deberán tenerse presente los siguientes riesgos relacionados con la seguridad.

- ① Descubrimiento o robo de información a través de esta unidad
- ② Empleo de esta unidad por personas con malas intenciones para operaciones ilegales
- ③ Interferencia o parada de esta unidad por personas con malas intenciones

Usted tiene la responsabilidad de tomar precauciones como las que hemos descrito anteriormente para protegerse contra los peligros contra la seguridad de la red.

- Emplee esta unidad en una red protegida por un servidor de seguridad, etc.
- Si se conecta esta unidad a una red que incluye varios ordenadores, asegúrese de que el sistema no esté infectado con virus informáticos ni por otros agentes maliciosos (empleando un programa antivirus actualizado, un programa contra programas espía, etc.).
- Absténgase de hacer conexiones a líneas públicas.

1. Operaciones básicas

1-1. Transiciones de fondo

1-1-1. Selección del bus

Pulse uno de los botones de punto de cruce de bus A o bus B para seleccionar el material para el que se va a ejecutar la transición de fondo.

Cuando se selecciona el material, el indicador del botón que ha sido pulsado se enciende.

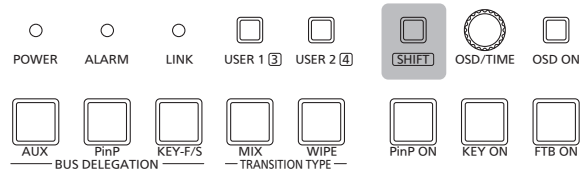

1-1-2. Selección del bus utilizando la función SHIFT

Los botones de punto de cruce 6 a 10 se pueden seleccionar mientras se mantiene pulsado el botón SHIFT. Cuando se han seleccionado materiales de los botones de punto de cruce 6 a 10, las luces SHIFT a la derecha de los botones de punto de cruce A y B se encienden.

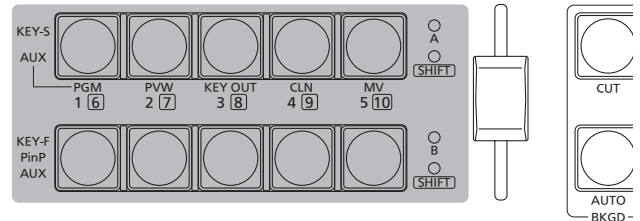

1-1-3. Asignación de señales a los botones de punto de cruce

Las señales de entrada de vídeo externo y las señales generadas internamente se pueden asignar a los botones de punto de cruce 1 a 10.

[9] XPT SW Assign Menu

- 1. XPT1
- a
- 10. XPT10

| [9] XPT SW Assign Menu | | |
|------------------------|---------|------------|
| > 1. XPT1 | SDI-IN1 | (INPUT1) |
| 2. XPT2 | SDI-IN2 | (INPUT2) |
| 3. XPT3 | SDI-IN3 | (INPUT3) |
| 4. XPT4 | SDI-IN4 | (INPUT4) |
| 5. XPT5 | DVI-IN | (INPUT5) |
| 6. XPT6 | FMEM1 | |
| 7. XPT7 | FMEM2 | |
| 8. XPT8 | CBGD | |
| 9. XPT9 | CBAR | |
| 10. XPT10 | Black | |

Los estados de asignación de las señales se visualizan en los elementos "1. XPT1" a "10. XPT10".

Los elementos "1. XPT1" a "10. XPT10" se pueden establecer, y los materiales siguientes se pueden asignar.

| Botón de punto de cruce | Nombre de material | Material |
|-------------------------|--------------------|--|
| 1 a 10 | SDI-IN1 a SDI-IN4 | Entradas SDI 1 a 4 |
| | DVI-IN | Entrada DVI-D |
| | FMEM1, FMEM2 | Imágenes de memoria de cuadros |
| | CBGD | Señal generada internamente (fondo en color) |
| | CBAR | Señal generada internamente (franjas cromáticas) |
| | Black | Señal generada internamente (señal de negro) |
| | NoAsign | No se asigna señal |

- Las señales de vídeo no se conmutarán aunque se pulse un botón al que se ha asignado "NoAsign".

1. Operaciones básicas

1-1-4. Selección del modo de bus

El modo de bus se puede establecer mediante las operaciones de menú siguientes.

[13] Operation Menu 5. Bus Mode

A/B:

Cuando la palanca deslizando está en el lado A, las señales seleccionadas por el bus A son materiales PGM reemplazados.

Cuando la palanca deslizando está en el lado B, las señales seleccionadas por el bus B son materiales PGM reemplazados.

PGM (A)/PST (B):

Utilizando un sistema alternativo, las señales seleccionadas por el bus A son siempre materiales PGM reemplazados, y las señales seleccionadas por el bus B son siempre materiales reemplazados.

PGM (B)/PST (A):

Utilizando un sistema alternativo, las señales seleccionadas por el bus B son siempre materiales PGM reemplazados, y las señales seleccionadas por el bus A son siempre materiales reemplazados.

1-1-5. Selección del tipo de transición

Utilice el botón MIX y el botón WIPE para seleccionar el modo de transición de fondo.

1-1-6. Transiciones manuales

Utilice la palanca deslizando para ejecutar transiciones manualmente. Si la palanca deslizando se mueve mientras se ejecuta una transición automática, la operación cambiará a manual tan pronto como la posición de la palanca deslizando haya sobrepasado la cantidad de la transición que ha sido ejecutada.

Los indicadores de señalización de bus, a la izquierda de la palanca, muestran los estados de salida del programa.

Cuando sólo está encendido el indicador A:

Sólo sale el bus A

Cuando están encendidos los buses A y B:

La transición está realizándose

Cuando sólo está encendido el indicador B:

Sólo sale el bus B

<Ajuste de la función de la palanca deslizando>

[13] Operation Menu 7. Slide Lever

Cualquiera de los objetivos siguientes para los que se va a ejecutar la transición puede establecerse con la palanca deslizando.

| | |
|------------------|--|
| BKGD: | Transición de fondo |
| KEY: | Transición de keying |
| PinP: | Transición de PinP |
| NoAssign: | Las transiciones no se ejecutan aunque se opere la palanca deslizando. |

1. Operaciones básicas

1-1-7. Transición automática

Cuando se pulsa el botón AUTO, la transición de fondo se ejecuta automáticamente mientras dura el tiempo de transición que ha sido establecido.

Cuando se pulsa mientras la palanca deslizante está en una posición intermedia, la transición se ejecuta durante el tiempo que queda a partir de la posición intermedia.

La duración de la transición se puede establecer utilizando la operación de menú siguiente.

[1] TIME/CBGD Menu 1. AUTO Time

Cuando se mantiene pulsado el botón AUTO, el ajuste de tiempo se visualiza en el menú OSD, por lo que el ajuste se puede cambiar ahora mientras se comprueba lo que se visualiza.

La unidad de visualización del menú TIME/CBGD se puede cambiar utilizando la operación de menú siguiente.

[13] Operation Menu 6. Time Unit

Como unidad de visualización se pueden seleccionar segundos o cuadros.

Cuando se utilizan cuadros como unidad de visualización se puede establecer cualquier valor de "0" a "999f". El tiempo que se puede establecer cuando se utilizan segundos como unidad de visualización cambia dependiendo del formato de vídeo.

| | |
|------------------------------|--------------------------------|
| 59.94i: máximo 33s09f | 50p: máximo 19s49f |
| 59.94p: máximo 16s39f | 24PsF: máximo 41s15f |
| 50i: máximo 39s24f | 23.98PsF: máximo 41s15f |

- Aunque se haya seleccionado "Key", "PinP" o "NoAssign" como ajuste de la función de la palanca deslizante, el fondo siempre sirve como objetivo para ejecutar las transiciones automáticas.

1-1-8. Transición de corte

Cuando se pulse el botón CUT, la transición de fondo se ejecutará instantáneamente.

- Aunque se haya seleccionado "Key", "PinP" o "NoAssign" como ajuste de la función de la palanca deslizante, el fondo siempre sirve como objetivo para ejecutar las transiciones de corte.

1. Operaciones básicas

1-2. Conmutación por cortinillas

Los patrones de conmutación por cortinillas o los bordes se pueden establecer para ejecutar la transición de fondo.

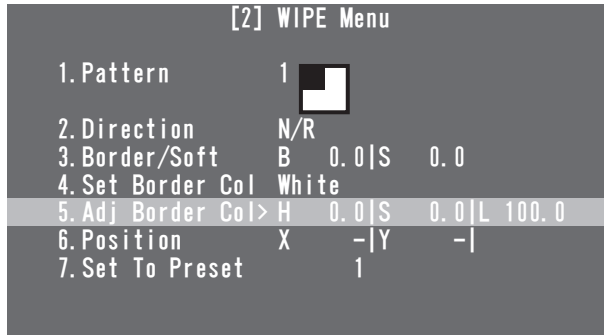

1-2-1. Selección de patrón de conmutación por cortinillas

[2] WIPE Menu 1. Pattern

El patrón de conmutación por cortinillas se puede seleccionar girando el dial OSD/TIME.

| Patrones de conmutación por cortinillas y sus números | | | | |
|---|----|----|---|----|
| | | | | |
| 1 | 2 | 3 | 4 | 5 |
| | | | | |
| 6 | 7 | 8 | 9 | 10 |
| | | | | |
| 11 | 12 | 13 | | |

- El patrón de conmutación por cortinillas también se puede cambiar girando el dial OSD/TIME mientras se pulsa el botón WIPE sin realizar ninguna operación de menú.

1-2-2. Selección de la dirección de conmutación por cortinillas

[2] WIPE Menu 2. Direction

Este elemento se utiliza para seleccionar la dirección de conmutación por cortinillas.

N (Normal):

La conmutación por cortinillas se realiza en la dirección normal.

R (Reverse):

La conmutación por cortinillas se realiza en la dirección inversa.

N/R (Normal/Reverse):

La dirección normal se reemplaza con la dirección inversa (o viceversa) cuando termina la transición.

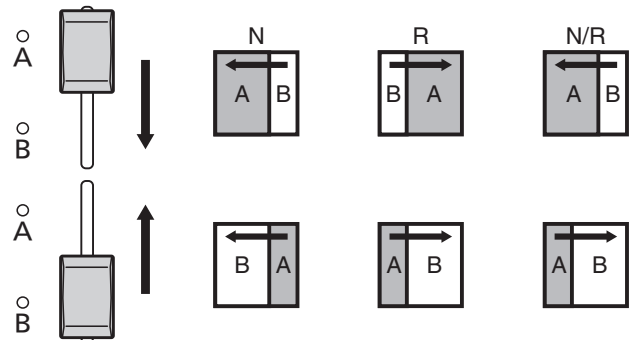

1-2-3. Ajuste de la anchura del borde y efectos suaves

[2] WIPE Menu 3. Border/Soft

[B: Border]

Esto se utiliza para establecer la anchura del borde para la conmutación por cortinillas.

Seleccione "0.0" como ajuste si no se van a añadir efectos a los bordes.

[S: Soft]

Esto se utiliza para establecer la cantidad de efectos suaves.

Esta cantidad indica la relación del efecto suave y la anchura del borde.

Cuando sólo se van a añadir efectos suaves a la conmutación por cortinillas, ponga B (borde) en "0.0".

1. Operaciones básicas

1-2-4. Puesta del color del borde

[2] WIPE Menu 4. Set Border Col

Este elemento se utiliza para seleccionar uno cualquiera de los colores siguientes para los bordes.

White (Blanco), Yellow (amarillo), Cyan (cian), Green (verde), Magenta (magenta), Red (rojo), Blue (azul), Black (negro)

1-2-5. Ajuste del color del borde

[2] WIPE Menu 5. Adj Border Col

Este elemento se utiliza para ajustar la tonalidad (H), la saturación (S) y la luminancia (L) del color que ha sido establecido para los bordes.

1-2-6. Ajuste de la posición de inicio de la conmutación por cortinillas

[2] WIPE Menu 6. Position

Este elemento se utiliza para establecer la posición donde va a empezar la transición para los patrones de conmutación por cortinillas números 9, 10, 11, 12 y 13 utilizando las coordenadas X e Y.

<Ajuste del alcance de las coordenadas X e Y>

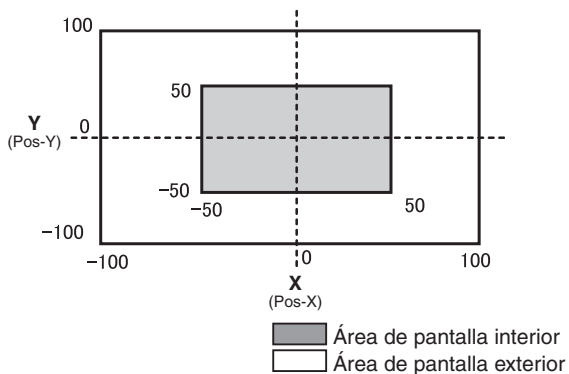

- Cuando se visualice el menú secundario [2] WIPE Menu, las operaciones directas utilizando los botones USER y el dial OSD/TIME se activarán.
 - ☞ Consulte "2-5-6. Operaciones directas utilizando los botones USER y el dial OSD/TIME" (<Lo básico> Instrucciones de funcionamiento).

<Visualización del estado de operación directa>

U1: Pos-X (coordenada X), U2: Pos-Y (coordenada Y),
U3: —, U4: —

1-2-7. Registro y recuperación de memorias de preajustes

[2] WIPE Menu 7. Set To Preset

En las memorias de preajustes se pueden registrar hasta cuatro juegos de ajustes de conmutación por cortinillas.

<Registro de los ajustes en las memorias de preajustes>

Seleccione 1, 2, 3 ó 4 y pulse el dial OSD/TIME.

El estado actualmente establecido se registra ahora en el número de preajuste seleccionado.

<Lo que se puede registrar en las memorias de preajustes>

- Patrones de conmutación por cortinillas
- Direcciones de conmutación por cortinillas
- Anchura de borde de conmutación por cortinillas
- Cantidad de efecto suave
- Colores de borde
- Posición donde empieza la transición

<Recuperación de ajustes de memorias de preajustes>

Lo que ha sido registrado en las memorias de preajustes se puede recuperar utilizando los botones USER.

- Antes de registrar o recuperar cualquier ajuste deberá seleccionarse "WIPE Preset" operando el elemento de menú de abajo, y los ajustes deberán asignarse a los botones USER.

[12] USER/FMEM Menu 1. USER1

1. Operaciones básicas

1-3. KEY

1-3-1. Acerca de las combinaciones de keying

Esta operación combina otra imagen con la imagen de fondo.

Además, se puede ajustar cómo se va a definir keying, y se puede añadir un borde a la imagen que va a ser combinada con el fondo.

En la figura de abajo se muestra cómo funcionan las combinaciones de keying.

<Cómo funcionan las combinaciones de keying>

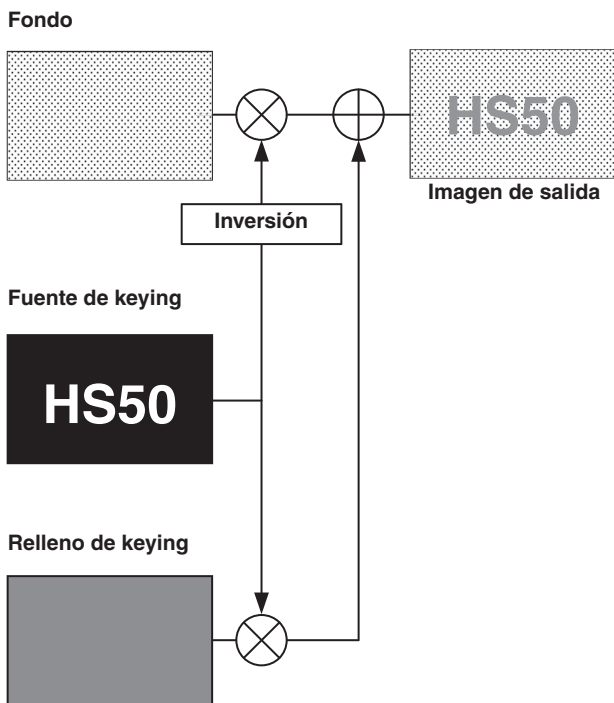

1-3-2. Ajuste de prioridad de PinP y KEY

Además de keyings también se encuentra disponible (PinP) como material para combinar con la imagen de fondo.

La prioridad de visualización de las imágenes (es decir, qué imágenes se muestran delante de qué imágenes) se puede cambiar utilizando la operación de menú siguiente.

[13] Operation Menu
4. Key Priority

PinP over KEY

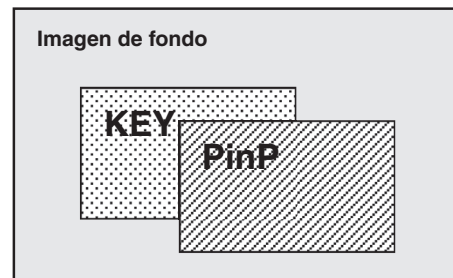

KEY over PinP

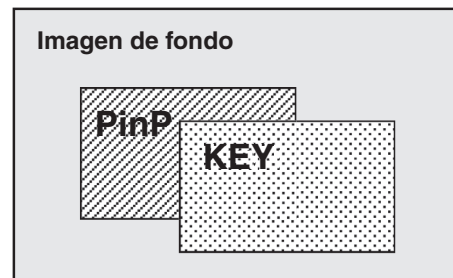

1. Operaciones básicas

1-3-3. Selección de materiales de keying

Seleccione los materiales de keying utilizando los botones de punto de cruce del bus A y del bus B.

1 Pulse el botón KEY-F/S para poner los botones de punto de cruce en el modo de selección de material de bus de keying.

El indicador del botón KEY/F/S parpadea.

2 Seleccione la señal de relleno de keying utilizando los botones de punto de cruce de bus B.

3 Seleccione la señal de fuente de keying utilizando los botones de punto de cruce de bus A.

4 Pulse el botón KEY-F/S para cancelar el modo de selección de bus de los botones de punto de cruce.

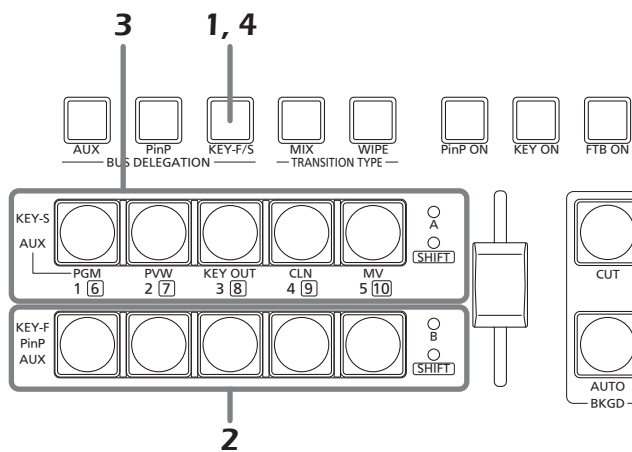

1-3-4. Transición de keying

Cuando se pulsa el botón KEY ON, keying cambia (aparición gradual) mientras dura el tiempo de transición que ha sido establecido.

<Ajuste de la duración de transición>

[1] TIME/CBGD Menu 3. KEY Time

- La duración de transición también se puede cambiar girando el dial OSD/TIME mientras se pulsa el botón KEY ON. Cuando el botón KEY ON se mantiene pulsado, el ajuste de duración se visualiza en el menú OSD, por lo que el ajuste se puede cambiar ahora mientras se verifica lo que se visualiza.

La transición de keying también se puede ejecutar utilizando la palanca deslizante.

<Selección de la operación de la palanca deslizante>

[13] Operation Menu 7. Slide Lever

1. Operaciones básicas

1-3-5. Ajuste de keying

El tipo de keying y otros ajustes se pueden seleccionar.

| [4] KEY Setup Menu | |
|--------------------|---------------------|
| > 1. Key Type | Luminance (ChrmOff) |
| 2. Fill | Bus |
| 3. PVW | On |
| 4. Set Fill Col | White |
| 5. Adj Fill Col | H 0.0 S 0.0 L 100.0 |
| 6. Edge Type | Off |
| 7. Edge Direction | - |
| 8. Edge Width | - |
| 9. Set Edge Col | Black |
| 10. Adj Edge Col | H 0.0 S 0.0 L 0.0 |

● Key Type

[4] KEY Setup Menu 1. Key Type

Este elemento se utiliza para seleccionar el tipo de keying.

Luminance(ChrmOff)

(Keying de luminancia/croma apagado: Autokeying):

La señal de keying se crea del componente de luminancia de la señal de relleno de keying.

Luminance(ChrmOn)

(Keying de luminancia/croma encendido: Autokeying):

La señal de keying se crea de los componentes de luminancia y crominancia de la señal de relleno de keying.

Linear (Keying lineal: Keying EXT):

La señal de keying se crea del componente de luminancia de la señal de fuente de keying. Este ajuste se utiliza cuando la señal de fuente de keying y la señal de relleno de keying son diferentes.

Chroma (Keying de croma: Autokeying):

La señal de keying se crea utilizando como referencia una tonalidad específica de la señal de relleno de keying.

Como keying de luminancia y keying de crominancia funcionan como autokeyings, la señal de relleno de keying se utiliza como señal de fuente de keying.

Cuando keying de luminancia y keying de crominancia han sido seleccionados como tipo de keying, la señal de keying permanece sin cambiar aunque se conmute la señal de fuente de keying.

Cuando se utiliza keying lineal, utilice un material con un fondo negro y formas y caracteres blancos que va a ser usado para la combinación de keying como señal de fuente de keying. La combinación de keying puede no lograrse bien con materiales que tienen otros colores diferentes del blanco y el negro.

Con materiales con fondo blanco y caracteres negros, por ejemplo, el nivel de keying se puede invertir y utilizar para seleccionar ON para el ajuste de inversión de keying.

<Ajuste de inversión de keying>

[5] KEY Adjust Menu 4. Invert

● Fill

[4] KEY Setup Menu 2. Fill

Este elemento se utiliza para seleccionar el tipo de relleno.

Bus:

La señal de bus se utiliza para la señal de relleno de keying.

Matte:

El mate de relleno interno se utiliza para la señal de relleno de keying.

● PVW

[4] KEY Setup Menu 3. PVW

Este elemento permite que una imagen con efectos de keying añadidos salga para la imagen PVW para ajustar y verificar keying.

On: Una imagen con efectos de keying añadidos sale para la imagen PVW.

Off: Una imagen sin efectos de keying añadidos sale para la imagen PVW.

● Set Fill Col

[4] KEY Setup Menu 4. Set Fill Col

Este elemento se utiliza para seleccionar cualquiera de los colores siguientes para el mate de relleno.

White (Blanco), Yellow (amarillo), Cyan (cian), Green (verde), Magenta (magenta), Red (rojo), Blue (azul), Black (negro)

● Adj Fill Col

[4] KEY Setup Menu 5. Adj Fill Col

Este elemento se utiliza para ajustar la tonalidad (H), la saturación (S) y la luminancia (L) del color que ha sido establecido para el mate de relleno.

1. Operaciones básicas

● Edge Type

[4] KEY Setup Menu
6. Edge Type

Este elemento se utiliza para añadir bordes y sombras a keying.

Off:

No se añade un borde.

Border:

Se añade un borde alrededor de todo el cuadro.

Drop:

Se añade un borde diagonal.

Shadow:

Se añade una sombra.

Outline:

Se añade un contorno (sólo un borde sin relleno).

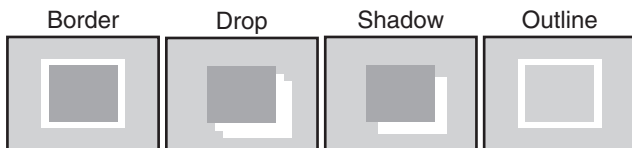

● Edge Direction

[4] KEY Setup Menu
7. Edge Direction

Este elemento se utiliza para establecer la dirección (en incrementos de 45 grados) en la que añadir “Drop” o “Shadow”.

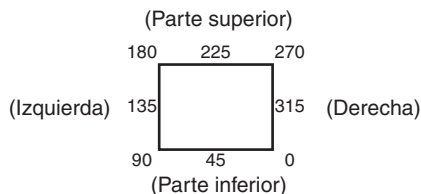

● Edge Width

[4] KEY Setup Menu
8. Edge Width

Este elemento se utiliza para establecer la anchura del borde.

● Set Edge Col

[4] KEY Setup Menu
9. Set Edge Col

Este elemento se utiliza para seleccionar uno cualquiera de los colores siguientes para los bordes.

White (Blanco), Yellow (amarillo), Cyan (cian), Green (verde), Magenta (magenta), Red (rojo), Blue (azul), Black (negro)

● Adj Edge Col

[4] KEY Setup Menu
10. Adj Edge Col

Este elemento se utiliza para ajustar la tonalidad (H), la saturación (S) y la luminancia (L) del color que ha sido establecido para los bordes.

1. Operaciones básicas

1-3-6. Ajustes de keying

Se puede ajustar cómo se va a definir el color.

| [5] KEY Adjust Menu | | | |
|---------------------|-------|-----|---|
| > 1. Clip | 0.0 | | |
| 2. Gain | 100.0 | | |
| 3. Density | 100.0 | | |
| 4. Invert | Off | | |
| 5. Mask | Off | | |
| 6. Mask Adjust1 | L | - R | - |
| 7. Mask Adjust2 | T | - B | - |
| 8. Mask Invert | - | | |

● Clip

[5] KEY Adjust Menu 1. Clip

Este elemento se utiliza para ajustar el nivel de referencia para crear keying de luminancia y keying lineal.

- El elemento no se puede utilizar cuando se ha seleccionado Chroma (keying de croma/autokeying) como tipo de keying.

● Gain

[5] KEY Adjust Menu 2. Gain

Este elemento se utiliza para ajustar el nivel de amplificación de keying de luminancia y keying lineal.

- El elemento no se puede utilizar cuando se ha seleccionado Chroma (keying de croma/autokeying) como tipo de keying.

● Density

[5] KEY Adjust Menu 3. Density

Este elemento se utiliza para ajustar la densidad de keying. Cuando se selecciona "0" como ajuste dejan de visualizarse keyings.

● Invert

[5] KEY Adjust Menu 4. Invert

Este elemento se utiliza para ajustar la inversión de keying.

- On:** La señal de keying generada internamente se invierte.
- Off:** La señal de keying no se invierte.

● Mask

[5] KEY Adjust Menu 5. Mask

Este elemento se utiliza para ajustar el método de enmascaramiento.

- On:** El área ajustada utilizando "6. Mask Adjust1" y "7. Mask Adjust2" se enmascara.
- Off:** La señal de keying no se enmascara.

● Mask Adjust1, Mask Adjust2

[5] KEY Adjust Menu 6. Mask Adjust1 7. Mask Adjust2

Este elemento se utiliza para ajustar el área que va a ser marcada.

Elemento 6. Mask Adjust1:

Éste ajusta la izquierda (L) y la derecha (R) del área.

Elemento 7. Mask Adjust2:

Éste ajusta la parte superior (T) y la parte inferior (B) del área.

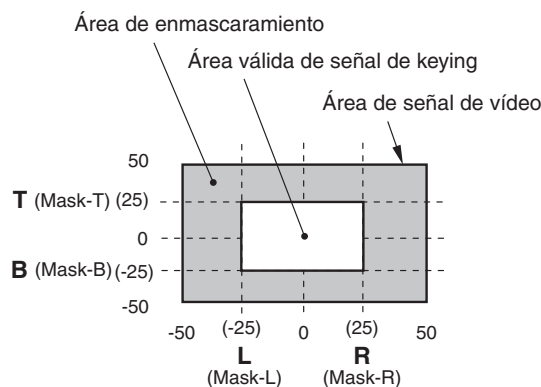

- Cuando se visualice el menú secundario [5] KEY Adjust Menu, las operaciones directas utilizando los botones USER y el dial OSD/TIME se activarán.
 - Consulte "2-5-6. Operaciones directas utilizando los botones USER y el dial OSD/TIME" (<Lo básico> Instrucciones de funcionamiento).

<Visualización del estado de operación directa>

U1: Mask-L, U2: Mask-R, U3: Mask-T, U4: Mask-B

● Mask Invert

[5] KEY Adjust Menu 8. Mask Invert

Este elemento se utiliza para ajustar la inversión de señal de enmascaramiento.

- On:** La señal de enmascaramiento se invierte.
- Off:** La señal de enmascaramiento no se invierte.

1. Operaciones básicas

1-3-7. Ajustes de keying de croma

Se puede ajustar cómo se va a definir keying de croma.

| [6] ChromaKey Menu | | | | |
|--------------------|---------|---------|-------|---|
| > 1. Marker | Off | | | |
| 2. Sample | Start | | | |
| 3. Marker Pos | X | - Y | - S | - |
| 4. Marker Aspect | - | | | |
| 5. Ref Adjust | H 354.0 | S 100.0 | L 7.0 | |
| 6. Y-Influence | 0.0 | | | |
| 7. Radius | H 100.0 | S 50.0 | | |
| 8. Soft | 0.0 | | | |
| 9. Cancel | 0.0 | | | |

Antes de realizar a los ajustes, seleccione "Chroma" como tipo de keying utilizando el elemento de menú de abajo.

- Cuando se ha seleccionado ON como ajuste de marcador de muestra, "Chroma" se selecciona automáticamente como tipo de keying.

[4] KEY Setup Menu

1. Key Type

Como con keying de croma, una señal de keying se crea utilizando una tonalidad específica como referencia. Por ejemplo, la señal de keying se crea detectando el color del fondo de la imagen o persona que se encuentra enfrente de un color de fondo específico, y se combina otro fondo.

Esta unidad utiliza un sistema de área cuya área se designa mediante un marco rectangular. El resultado de promediar los colores de los píxeles del interior de ese área se utiliza como color de referencia de keying de croma (referencia de keying), y la desviación máxima del valor promedio se utiliza como radio del óvalo de keying de croma. Se pueden generar keyings de croma fieles a la muestra del espacio de croma (área © en la ilustración).

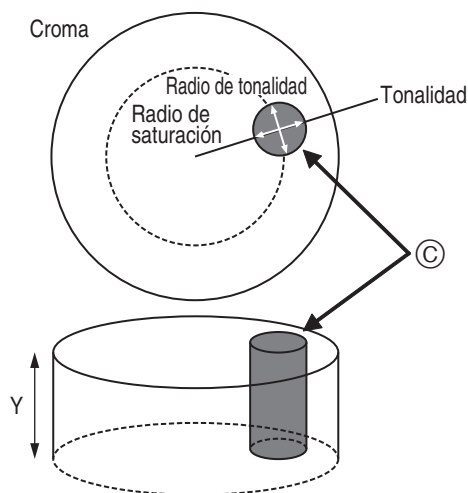

Keying de croma en forma de óvalo

■ Ejecución del muestreo automáticamente

Especificando el área donde se va a insertar el fondo se muestrean los componentes de croma.

● Marker

[6] ChromaKey Menu

1. Marker

Este elemento se utiliza para poner el marcador de muestreo en ON y visualizar el marcador en la imagen PVW.

● Marker Pos

[6] ChromaKey Menu

3. Marker Pos

Este elemento se utiliza para ajustar la coordenada X, la coordenada Y y el tamaño del marcador de muestreo.

● Sample

[6] ChromaKey Menu

2. Sample

Pulse el dial OSD/TIME para muestrear los componentes de tonalidad del área seleccionada mediante el marcador de muestreo.

- Cuando termina el muestreo, la imagen obtenida combinando keying de croma con la imagen PVW sale. (Ponga la función PVW de keying en ON.)
- Mientras se visualiza el marcador de muestreo, las operaciones directas utilizando los botones USER y el dial OSD/TIME se activan.
 - ☞ Consulte "2-5-6. Operaciones directas utilizando los botones USER y el dial OSD/TIME" (<Lo básico> Instrucciones de funcionamiento).

<Visualización del estado de operación directa>

U1: Pos-X (coordenada X), U2: Pos-Y (coordenada Y), U3: Size (tamaño), U4: Aspect (relación de aspecto)

El muestreo se inicia cuando se pulsa el dial OSD/TIME después de haber ajustado el marcador de muestreo.

1. Operaciones básicas

■ Otros ajustes de keying de croma

● Marker Aspect

[6] ChromaKey Menu 4. Marker Aspect

Este elemento se utiliza para cambiar la relación de aspecto del marcador de muestreo.

● Ref Adjust

[6] ChromaKey Menu 5. Ref Adjust

Este elemento hace posible cambiar el color que va a utilizarse como referencia de keying de croma para el color muestreado.

H (Hue):

Tonalidad que va a utilizarse como referencia

S (Saturation):

Saturación de color que va a utilizarse como referencia

L (Luminance):

Luminancia que va a utilizarse como referencia

- Después de finalizar el muestreo automático, los valores muestreados se visualizan

● Y-Influence

[6] ChromaKey Menu 6. Y-Influence

Este elemento se utiliza para ajustar el grado de influencia que va a ser ejercido por el componente Y (luminancia). Cuando se establece "0" como valor de influencia de Y, los componentes de Y dejan de ejercer cualquier influencia. Cuando se aumenta el valor de influencia de Y, se reduce el margen en el que faltan los componentes de alta luminancia y el margen en el que faltan los componentes de baja luminancia.

El ajuste de influencia de Y se ajusta cuando los colores del fondo se reflejan débilmente en la partes blancas de los motivos.

● Radius

[6] ChromaKey Menu 7. Radius

Este elemento se utiliza para ajustar la gama del color que va a ser definido.

H (Hue-Radius):

Alcance de la gama de la tonalidad que va a ser definida

S (Saturation-Radius):

Alcance de la gama de la saturación del color que va a ser definida

- Después de finalizar el muestreo automático, los valores muestreados se visualizan.

● Soft

[6] ChromaKey Menu 8. Soft

Este elemento se utiliza para ajustar la cantidad de efecto suave en el borde del color que va a ser definido.

● Cancel

[6] ChromaKey Menu 9. Cancel

Este elemento se utiliza para ajustar la cantidad de reducción del color.

La reducción del color se ajusta cuando el color del fondo se superpone en el motivo.

👉 Apunte 👈

Trucos para ajustar keying de croma

Los ajustes de keying de croma son más fáciles de hacer si se siguen los pasos siguientes.

- ① Inicie el muestreo automático y decida el color que va a definir.
 - ② Utilizando el elemento "7. Radius", ajuste para que el color de fondo se defina completamente.
 - ③ Utilizando el elemento "8. Soft", ajuste de forma precisa el límite de la señal de keying.
-

1. Operaciones básicas

1-4. PinP (imagen en imagen)

Esta función sirve para combinar otra imagen con la imagen de fondo.

1-4-1. Selección del material PinP

Seleccione el material PinP utilizando los botones de punto de cruce del bus B.

1 Pulse el botón PinP para establecer el modo de selección de bus para los botones de punto de cruce.

El indicador del botón PinP parpadea.

2 Seleccione la señal PinP utilizando los botones de punto de cruce del bus B.

3 Pulse el botón PinP para cancelar el modo de selección de bus para los botones de punto de cruce.

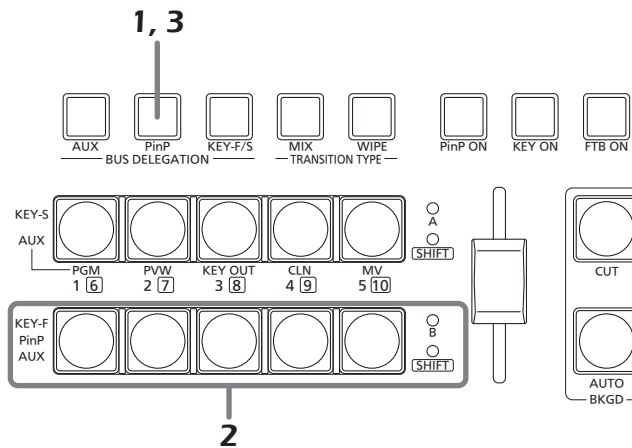

1-4-2. Transición de PinP

Cuando se pulsa el botón PinP, la imagen PinP cambia (aparición gradual) mientras dura el tiempo de transición que ha sido establecido.

<Ajuste de la duración de transición>

[1] TIME/CBGD Menu 2. PinP Time

- La duración de transición también se puede cambiar girando el dial OSD/TIME mientras se pulsa el botón PinP. Cuando el botón PinP se mantiene pulsado, el ajuste de duración se visualiza en el menú OSD, por lo que el ajuste se puede cambiar ahora mientras se verifica lo que se visualiza.

La transición de PinP también se puede iniciar utilizando la palanca deslizable.

<Selección de la operación de la palanca deslizable>

[13] Operation Menu 7. Slide Lever

1. Operaciones básicas

1-4-3. Ajustes PinP

Los ajustes se pueden seleccionar para las imágenes PinP.

| [3] PinP Menu | | | | | |
|-------------------|--------|-------|---------|--|--|
| > 1. Shape | Square | | | | |
| 2. Pos:X/Y/Size | X 0.00 | Y 0.0 | S 25.0 | | |
| 3. PVW | Off | | | | |
| 4. Border/Soft | B 0.0 | S 0.0 | | | |
| 5. Set Border Col | White | | | | |
| 6. Adj Border Col | H 0.0 | S 0.0 | L 100.0 | | |
| 7. Trim Adjust1 | Off | L - | T - | | |
| 8. Trim Adjust2 | R - | B - | | | |
| 9. Set To Preset | 1 | | | | |

● Shape

[3] PinP Menu 1. Shape

Este elemento permite seleccionar cualquiera de las formas siguientes cuando se combine la imagen PinP.

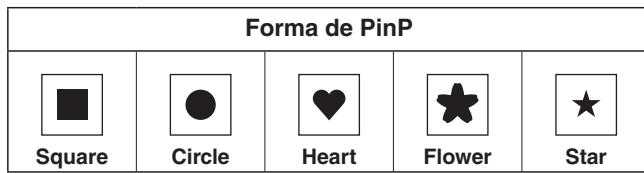

● Pos:X/Y/Size

[3] PinP Menu 2. Pos:X/Y/Size

Este elemento se utiliza para ajustar la posición central (X: coordenada X e Y: coordenada Y) y el tamaño (S) de la imagen PinP.

<Ajuste del alcance de las coordenadas X e Y>

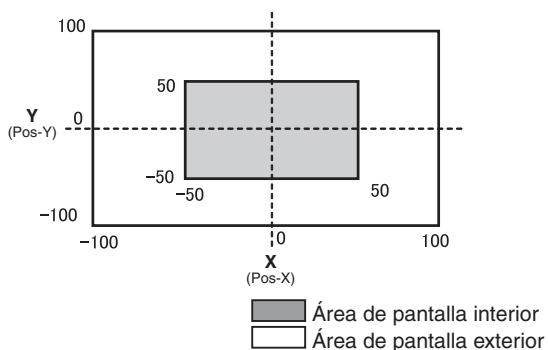

- Cuando se visualice el menú secundario [3] PinP Menu, las operaciones directas utilizando los botones USER y el dial OSD/TIME se activarán.

☞ Consulte “2-5-6. Operaciones directas utilizando los botones USER y el dial OSD/TIME” (<Lo básico> Instrucciones de funcionamiento).

<Visualización del estado de operación directa>

U1: Pos-X (coordenada X), U2: Pos-Y (coordenada Y), U3: Size (tamaño), U4: —

Nota

El tamaño de la imagen no se puede cambiar cuando se ha establecido el modo punto por punto para el material PinP.

● PVW

[3] PinP Menu 3. PVW

Este elemento hace posible establecer el ajuste para la salida de la imagen PinP a la imagen PVW.

● Border Width

[3] PinP Menu 4. Border/Soft

[B: Border]

Esto se utiliza para ajustar la anchura del borde de la imagen PinP.

- Ajuste “0.0” cuando no se vaya a añadir el efecto de borde.

[S: Soft]

Esto se utiliza para ajustar la cantidad de efecto suave de la imagen PinP.

● Set Border Col

[3] PinP Menu 5. Set Border Col

Este elemento se utiliza para seleccionar uno cualquiera de los colores siguientes para los bordes de la imagen PinP.

White (Blanco), Yellow (amarillo), Cyan (cian), Green (verde), Magenta (magenta), Red (rojo), Blue (azul), Black (negro)

● Adj Border Col

[3] PinP Menu 6. Adj Border Col

Este elemento se utiliza para ajustar la tonalidad (H), la saturación (S) y la luminancia (L) del color que ha sido establecido para los bordes de la imagen PinP.

1. Operaciones básicas

● Trim Adjust1, Trim Adjust2

[3] PinP Menu
7. Trim Adjust1
8. Trim Adjust2

El método para recortar la imagen PinP y el área que va a ser recortada se ajustan utilizando los elementos "7. Trim Adjust1" y "8. Trim Adjust2".

<Ajustes de modo>

Off:

La imagen no se recorta.

4:3:

La imagen se recorta automáticamente y queda con una relación de aspecto de 4:3.

Manual:

La imagen se recorta en el área que ha sido ajustada utilizando los elementos "7. Trim Adjust1" y "8. Trim Adjust2".

<Ajustes de área>

Establezca los valores para la parte izquierda (L: Left), superior (T: Top), derecha (R: Right) e inferior (B: Bottom) del área de recorte.

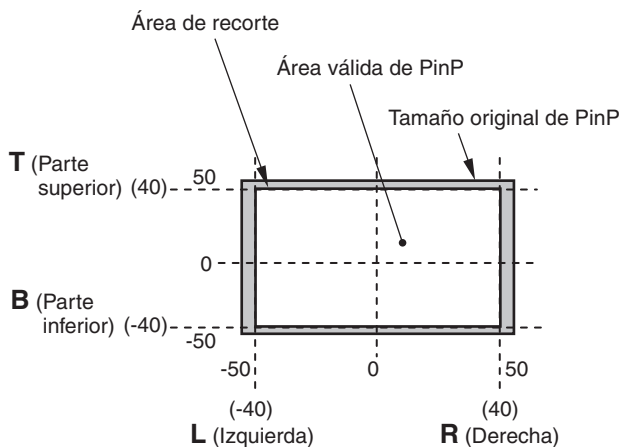

● Set To Preset

[3] PinP Menu
9. Set To Preset

En las memorias de preajustes se pueden ajustar hasta cuatro juegos de imágenes PinP.

<Registro de los ajustes en las memorias de preajustes>

Seleccione 1, 2, 3 ó 4 y pulse el dial OSD/TIME.

El estado actualmente ajustado se registra ahora en el número de preajuste seleccionado.

<Lo que se puede registrar en las memorias de preajustes>

- Forma utilizada cuando se combinan imágenes
- Posición de imagen (X, Y)
- Tamaño de imagen
- Anchura de borde
- Color de borde
- Cantidad de efecto suave
- Ajuste de recorte

<Recuperación de ajustes de la memoria de preajustes>

Lo que se ha registrado en la memoria de preajustes se puede recuperar utilizando los botones USER.

- Antes de registrar o recuperar cualquier ajuste deberá seleccionarse "PinP Preset" operando el elemento de menú de abajo, y los ajustes deberán asignarse a los botones USER.

[12] USER/FMEM Menu
1. USER1

1. Operaciones básicas

1-4-4. Transición entre materiales PinP

Cuando se ha seleccionado un material de bus PinP, el efecto que va a producirse cuando las imágenes se conmuten puede ejecutarse como una transición MIX. (Función de transición de bus)

- Cuando se conmuten un material establecido en el modo punto por punto y otro material, se realiza la conmutación de corte donde las imágenes cambian en un instante.

[1] TIME/CBGD Menu 7. PinP BUS Trans

Ajuste la duración de la transición y ponga la función de transición de bus en “Enable (Activar)” o “Disable (Desactivar)”.

Cuando se realiza la transición, el indicador del botón de la fuente de transición se enciende y el indicador del botón de destino de la transición parpadea.

Cuando termina la transición, el indicador del botón de la fuente de transición se apaga y el indicador del destino de la transición se enciende.

Cuando se ha seleccionado otra señal mientras se realiza una transición, el proceso de la transición continúa desde el punto intermedio.

1. Operaciones básicas

1-4-5. Desvanecimiento de efecto

Esta función permite cambiar suavemente de un efecto a otro cuando los datos de la memoria de preajustes donde fueron registrados los ajustes de imagen PinP se recuperan utilizando los botones USER.

- Antes de utilizar esta función, ajuste la duración de transición y active o desactive el desvanecimiento de efecto utilizando el menú de abajo.

[1] TIME/CBGD Menu 8. PinP EFFDSL

<Elementos cubiertos por el desvanecimiento de efecto>

- Posición de imagen (X, Y)
- Tamaño de imagen
- Anchura de borde
- Color de borde
- Cantidad de efecto suave
- Ajuste de área de recorte
(Valor que ha sido ajustado en el modo manual)

1-4-6. Selección del modo de punto por punto

Cuando se ha seleccionado 1080/59.94i o 1080/50i como ajuste del formato de vídeo de la unidad, las imágenes del formato SD que tienen la misma frecuencia (480/59.94i o 576/50i) se seleccionan como materiales PinP. Estos materiales también se pueden combinar en el modo de punto por punto (imágenes de tamaño real). En este modo, las imágenes del formato SD no se convierten ascendientemente, por lo que se evita que se deterioren las imágenes.

[10] Input Menu 1. Mode

Normal:

Las señales de entrada que cumplen con el formato del sistema se activan.

DbyD:

Las imágenes se combinan en el modo de punto por punto (imágenes de tamaño real).

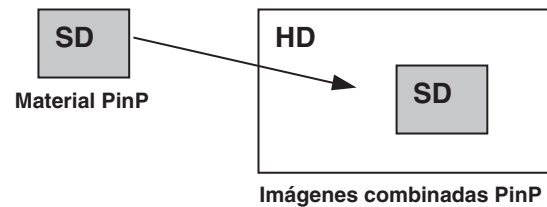

1. Operaciones básicas

1-5. FTB (desvanecimiento a negro)

Al pulsar el botón FTB ON se inicia el desvanecimiento desde la imagen del programa a una pantalla negra o la aparición gradual desde una pantalla negra a la imagen del programa, durante el tiempo de transición que ha sido establecido.

<Ajuste de la duración de transición>

[1] TIME/CBGD Menu
4. FTB Time

<Selección de la imagen>

[1] TIME/CBGD Menu
5. FTB Source

Se puede seleccionar una de las imágenes siguientes para que aparezca en la pantalla cuando se hace el desvanecimiento.

FMEM1, FMEM2, CBGD, White (Blanco), Black (negro)

- La duración de transición también se puede cambiar girando el dial OSD/TIME mientras se pulsa el botón FTB ON. Cuando el botón FTB ON se mantiene pulsado, el ajuste de duración se visualiza en el menú OSD, por lo que el ajuste se puede cambiar ahora mientras se verifica lo que se visualiza.

1-6. Señales de color internas

Estas señales permiten ajustar el color de fondo utilizado por el bus.

● CBGD Colour

[1] TIME/CBGD Menu
9. Set CBGD Col

Para la imagen de fondo se puede seleccionar uno cualquiera de los colores siguientes.

White (Blanco), Yellow (amarillo), Cyan (cian), Green (verde),
Magenta (magenta), Red (rojo), Blue (azul), Black (negro)

● Colour Adjust

[1] TIME/CBGD Menu
10. Adj CBGD Col

Este elemento se utiliza para ajustar la tonalidad (H), la saturación (S) y la luminancia (L) del color que ha sido establecido para la imagen de fondo.

1. Operaciones básicas

1-7. Conmutación de la salida AUX

1-7-1. Selección del material del bus AUX

El material de salida de AUX se selecciona utilizando los botones de punto de cruce del bus A y del bus B.

1 Pulse el botón AUX para poner los botones de punto de cruce en el modo de selección de material de bus AUX.

El indicador del botón AUX parpadea.

2 Seleccione el material utilizando los botones de punto de cruce del bus A o del bus B.

[Botones de punto de cruce de bus A]

Cuando se pulsen los botones [1], [2], [3], [4] y [5] se seleccionarán respectivamente PGM, PVW, KEY OUT, CLN y MV.

[Botones de punto de cruce de bus B]

Cuando se pulsen los botones [1] a [5], los materiales asignados a los XPT1 a XPT5 correspondientes se seleccionarán.

Cuando se pulsen los botones [1] a [5] mientras se mantiene pulsado el botón SHIFT, los materiales asignados a los XPT6 a XPT10 correspondientes se seleccionarán.

3 Pulse el botón AUX para cancelar el modo de selección de bus para los puntos de cruce.

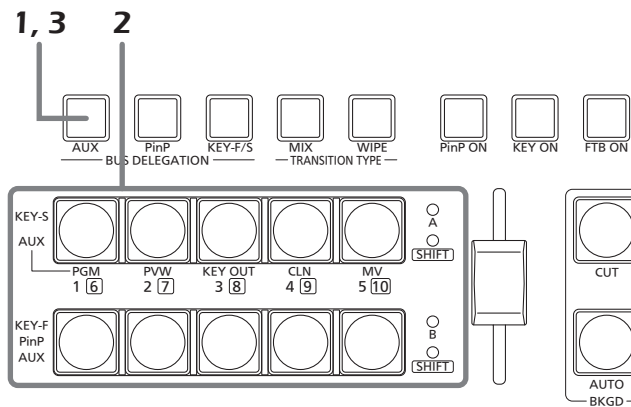

1-7-2. Transiciones entre materiales AUX

Cuando se ha seleccionado un material de bus AUX, el efecto que va a producirse cuando las imágenes se conmuten puede ejecutarse como una transición MIX. (Función de transición de bus)

[1] TIME/CBGD Menu

6. AUX BUS Trans

Ajuste la duración de la transición y ponga la función de transición de bus en "Enable" o "Disable".

Mientras se realiza la transición, el indicador del botón de la fuente de transición se enciende y el indicador del botón de destino de la transición parpadea.

Cuando termina la transición, el indicador del botón de la fuente de transición se apaga y el indicador del destino de la transición se enciende.

Cuando se ha seleccionado otra señal mientras se realiza una transición, el proceso de la transición continúa desde el punto intermedio.

1. Operaciones básicas

1-8. Ajuste de los botones USER

Las funciones de los elementos de menús se pueden asignar al botón USER 1[3] y al botón USER 2[4] para utilizarlas más adelante.

Desde USER1 a USER4 se pueden asignar hasta cuatro funciones.

| [12] USER/FMEM Menu | |
|---------------------|---------------|
| > 1. USER1 | PinP Preset |
| 2. USER2 | - |
| 3. USER3 | - |
| 4. USER4 | - |
| 5. FMEM Select | FMEM1 |
| 6. AUX To FMEM | Rv:Off EX:ON |
| 7. FMEM Mode | M:Auto EX:ON |

Las funciones registradas en [USER1] y [USER3] se asignan al botón USER 1, y las funciones registradas en [USER2] y [USER4] se asignan al botón USER 2.

Mientras se mantiene pulsado el botón SHIFT se puede seleccionar la función registrada en [USER3] o [USER4]. El indicador del botón se enciende cuando las funciones asignadas al botón se activan, y se apaga cuando las funciones se desactivan.

Cada vez que se pulsa un botón USER, sus funciones cambian entre activadas y desactivas.

Las funciones siguientes se pueden asignar a los botones USER (USER 1 y USER 2).

| N.º | Elemento | Función |
|-----|-----------------|---|
| 1 | PinP Preset | Este elemento sólo se puede ajustar en [USER1]. Cuando está ajustado, [USER1] a [USER4] se pueden utilizar para recuperar los datos de las memorias de preajustes PinP. |
| 2 | WIPE Preset | Este elemento sólo se puede ajustar en [USER1]. Cuando está ajustado, [USER1] a [USER4] se pueden utilizar para recuperar los datos de las memorias de preajustes WIPE. |
| 3 | PinP PVW | La imagen PinP sale a la imagen PVW. |
| 4 | KEY PVW | KEY sale a la imagen PVW. |
| 5 | GPI Input | La entrada GPI se activa o desactiva. |
| 6 | GPI Output | La salida GPI se activa o desactiva. |
| 7 | CamCont Link | El control de enlace con el AW-RP50 se pone en ON o en OFF. |
| 8 | AUX Transition | Las transiciones AUX se activan o desactivan. |
| 9 | PinP Transition | Las transiciones PinP se activan o desactivan. |
| 10 | EFFDSLVL | El desvanecimiento de efecto se activa o desactiva. |
| 11 | StrFMEM1 | Las imágenes del bus AUX se importan a la memoria de cuadros (FMEM1). |
| 12 | StrFMEM2 | Las imágenes del bus AUX se importan a la memoria de cuadros (FMEM2). |
| 13 | No Asign | No se asigna elemento |

Aunque las funciones hayan sido asignadas al botón USER, las funciones asignadas se desactivarán en las situaciones siguientes, y las operaciones directas utilizando los botones USER y el dial OSD/TIME se activarán.

- Cuando se visualice el marcador de keying de cromado
- Cuando se visualice el menú secundario [2] WIPE Menu
- Cuando se visualice el menú secundario [3] PinP Menu
- Cuando se visualice el menú secundario [5] KEY Adjust Menu

☞ Consulte “2-5-6. Operaciones directas utilizando los botones USER y el dial OSD/TIME” (<Lo básico> Instrucciones de funcionamiento).

1. Operaciones básicas

1-9. Memorias de cuadros

Las imágenes fijas se pueden guardar en las dos memorias de cuadros internas de la unidad para utilizarlas más adelante.

Las imágenes fijas se transfieren a las memorias de cuadros desde el bus AUX u ordenador.

- Para conocer detalles de la función para transferir datos a/desde un ordenador, consulte “6. Conexiones con un ordenador”.

Las imágenes de las memorias de cuadros se pueden utilizar como imágenes de bus asignando FMEM1 y FMEM2 a los botones de punto de cruce.

☞ Consulte “1-1-3. Asignación de señales a los botones de punto de cruce”.

Además, con la función FTB (desvanecimiento a negro), las imágenes de las memorias de cuadros se pueden utilizar en lugar de la pantalla negra.

Los datos para las imágenes guardadas en las memorias de cuadros se pueden retener, incluso cuando se desconecta la alimentación para ahorrar energía, en el área de la memoria flash que va incorporada en el interior de la unidad.

1-9-1. Transferencia de imágenes desde el bus AUX

Los ajustes de la memoria de cuadros se pueden seleccionar.

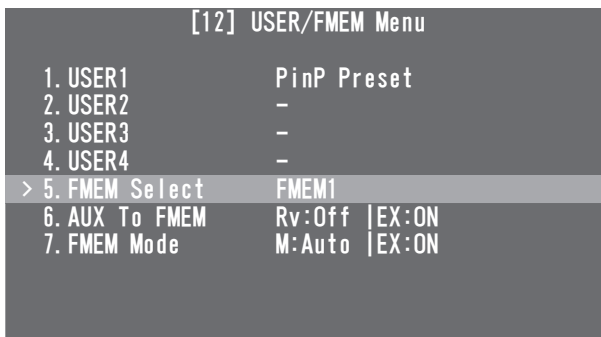

[12] USER/FMEM Menu 5. FMEM Select

Seleccione FMEM1 o FMEM2 como número de la memoria de cuadros en la que va a guardar las imágenes.

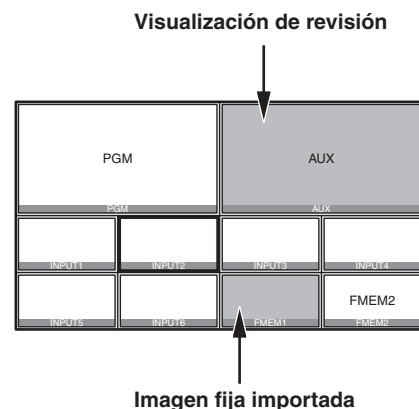
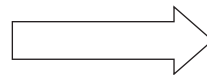
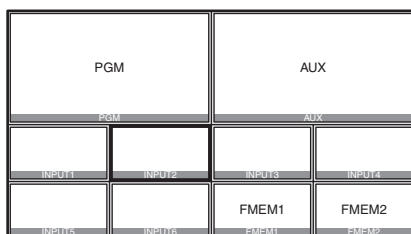

- Aunque se seleccione MV (visualización de múltiples vistas) mediante el bus AUX, la información siguiente no se guardará en la memoria de cuadros.

Cuadro de visualización de múltiples vistas, nombres de los materiales, información de señalización, medidor de nivel de audio

[12] USER/FMEM Menu 6. AUX To FMEM

Rv (Review):

Este ajuste determina si se va a mostrar la visualización de revisión.

On: Después de haber importado una imagen, la imagen de la memoria de cuadros (FMEM1 o FMEM2) seleccionada para el bus AUX se visualizará durante unos 2 segundos. La siguiente imagen podrá importarse aunque aparezca la visualización de revisión.

Off: La visualización de revisión no se muestra.

EX (Execute):

Cuando se pulsa el dial OSD/TIME, las imágenes fijas se importan a la memoria de cuadros.

1. Operaciones básicas

1-9-2. Para guardar imágenes en la memoria flash

Los datos de las imágenes guardadas en las memorias de cuadros se pueden retener, incluso cuando se desconecta la alimentación para ahorrar energía, en el área de la memoria flash que va incorporada en el interior de la unidad.

Cuando los datos van a ser transferidos desde el bus AUX, se ajusta si los datos de imágenes que se guardan en las memorias de cuadros van a ser guardados automáticamente o manualmente.

[12] USER/FMEM Menu

7. FMEM Mode

M (Mode):

Esto se utiliza para elegir el método para guardar los datos de imágenes en el área de la memoria flash.

Auto: Las imágenes se guardan automáticamente.

Manu: Las imágenes se guardan manualmente.

EX (Execute):

Cuando se pulsa el dial OSD/TIME, los datos de imágenes de la memoria de cuadros se guardan en el área de la memoria flash.

- Esto tiene efecto cuando se ha seleccionado “Manu” como ajuste M (Mode).

Nota

Cuando están escribiéndose datos en el área de la memoria flash, en el menú OSD se visualiza un mensaje indicando que están escribiéndose datos.

No desconecte la alimentación mientras se visualiza este mensaje.

2. Ajustes de señales de entrada/salida

2-1. Ajustes de señales de entrada

Los conectores SDI IN 1 a SDI IN 4 son los conectores de entrada de señales SDI, y el conector DVI IN es el conector de entrada de señales DVI-D.

Se incorpora un sincronizador de cuadros para cada una de las entradas, para que las señales de vídeo asíncronas se puedan seleccionar sin sacudidas que las acompañen.

<Lista de ajustes mediante señales de entrada>

| Conector de entrada | Elementos de menú de ajuste y secciones de este manual | | | | |
|---------------------|--|-----------|-------|---------------|--------|
| | Mode | Name Type | Name | Freeze Select | Freeze |
| | 2-1-1 | 2-1-2 | 2-1-3 | 2-1-4 | 2-1-5 |
| SDI IN 1, SDI IN 2 | ✓ | ✓ | ✓ | ✓ | ✓ |
| SDI IN 3, SDI IN 4 | ✓ | ✓ | ✓ | ✓ | ✓ |
| DVI IN | — | ✓ | ✓ | — | ✓ |

| Conector de entrada | Elementos de menú de ajuste y secciones de este manual | | | |
|---------------------|--|-------|-----------------|-------------------------------------|
| | VPrC | UC | Escalado DVI-IN | Visualización de información DVI-IN |
| | 2-1-6 | 2-1-7 | 2-1-8 | 2-1-9 |
| SDI IN 1, SDI IN 2 | ✓ | — | — | — |
| SDI IN 3, SDI IN 4 | ✓ | ✓ | — | — |
| DVI IN | — | — | ✓ | ✓ |

✓: Se puede ajustar; —: No se puede ajustar

Para ajustar las señales de entrada, visualice [10] Input Menu utilizando el menú OSD y seleccione las señales de entrada.

```

[10] Input Menu
> 1. SDI-IN1 ( INPUT1 )
  2. SDI-IN2 ( INPUT2 )
  3. SDI-IN3 ( INPUT3 )
  4. SDI-IN4 ( INPUT4 )
  5. DVI-IN ( INPUT5 )
    
```

La visualización cambia a una visualización de menú como la mostrada abajo mediante las señales de entrada seleccionadas.

El título del menú cambia a “Input Menu/Conectores de entrada (Nombres de materiales)”.

Los ajustes seleccionados utilizando los elementos “4. Name Type” y “5. Name” descritos a continuación se visualizan en el área “(Nombres de materiales)”.

SDI-IN1, SDI-IN2:

```

[10.1] Input Menu/SDI-IN1 ( INPUT1 )
> 1. Mode Normal
  2. Freeze Select Frame
  3. Freeze Off
  4. Name Type Default
  5. Name INPUT1
  6. VPrC:YGain/Ped Off |Y -|P -
  7. VPrC:CGain/Hue C -|H -
    
```

SDI-IN3, SDI-IN4:

```

[10.3] Input Menu/SDI-IN3 ( INPUT3 )
> 1. Mode Normal
  2. Freeze Select Frame
  3. Freeze Off
  4. Name Type Default
  5. Name INPUT3
  6. VPrC:YGain/Ped Off |Y -|P -
  7. VPrC:CGain/Hue C -|H -
  8. UC:Scale/ECPos - |-
  9. UC:Size S -
  10. UC:Mvdet/Sharp M -|S -
    
```

DVI-IN:

```

[10.5] Input Menu/DVI-IN ( INPUT5 )
  1. Freeze Off
  2. Name Type Default
  3. Name INPUT5
  4. Scale Fit-V
  - - - - -<DVI-IN Status>- - - - -
    Size -
    H-Freq -
    V-Freq -
    Dot Clock -
    
```

Los ajustes de cada elemento de menú se describen ahora.

2. Ajustes de señales de entrada/salida

2-1-1. Ajuste del modo de entrada

[10.1] Input Menu/SDI-IN1
1. Mode

[10.2] Input Menu/SDI-IN2
1. Mode

[10.3] Input Menu/SDI-IN3
1. Mode

[10.4] Input Menu/SDI-IN4
1. Mode

Se puede ajustar "Normal" o "DbyD" para las señales de los conectores SDI-IN1 y SDI-IN2.

Se ha provisto una función de convertidor ascendente (UC) para los conectores SDI-IN3 y SDI-IN4, para que "Normal", "UC", "DbyD" o "Auto" puedan ajustarse para estos conectores.

El modo se ajusta para cada conector de entrada sólo cuando se ha seleccionado 1080/59.94i, 720/59.94i o 1080/50i como ajuste del formato de vídeo de la unidad. Cuando se ha seleccionado cualquier otro formato de vídeo, el ajuste "Normal" se establece siempre.

Normal:

Las señales de entrada con el mismo formato de vídeo que el de la unidad tienen efecto.

DbyD:

Cuando se han introducido señales SD con la misma frecuencia de cuadros que el formato de vídeo de la unidad, éstas se introducen en base a punto por punto (igual tamaño) sin conversión ascendente.

En este modo, existe un mínimo de deterioro en la calidad de la imagen y, como tal, el modo se utiliza para combinar materiales del formato SD utilizando la función PinP.

- Este modo sólo se puede ajustar cuando se utiliza 1080i como formato de vídeo de la unidad.

UC:

Cuando se han introducido señales SD con la misma frecuencia de cuadros que el formato de vídeo de la unidad, éstas se convierten ascendentemente.

Auto:

Las señales de entrada con el mismo formato de vídeo que el de la unidad tienen efecto.

Además, si las señales SD con la misma frecuencia de cuadros que el formato de vídeo se introducen cuando se selecciona HD como formato de vídeo, éstas se convierten ascendentemente.

- En el modo Auto, las imágenes se pueden distorsionar cuando se conmutan las señales de entrada.

2-1-2. Para ajustar el tipo de nombre del material

[10.1] Input Menu/SDI-IN1
4. Name Type

[10.2] Input Menu/SDI-IN2
4. Name Type

[10.3] Input Menu/SDI-IN3
4. Name Type

[10.4] Input Menu/SDI-IN4
4. Name Type

[10.5] Input Menu/DVI-IN
2. Name Type

Estos elementos son para ajustar el tipo utilizado cuando se proveen nombres de materiales para las señales que se introducen en cada conector.

Default:

Se utilizan los ajustes predeterminados (INPUT1 a INPUT5).

Preset:

Se utilizan los nombres de materiales provistos de antemano.

Los nombres se establecen utilizando el elemento "Name".

User:

Un nombre de material se establece utilizando hasta 10 caracteres.

Los nombres de materiales actuales se establecen utilizando el elemento "Name".

CAM Name:

Cuando se ha establecido una conexión IP con el AW-RP50, los nombres de cámaras remotas captados mediante el AW-RP50 se establecen como nombres de materiales.

2. Ajustes de señales de entrada/salida

2-1-3. Para establecer nombres de materiales

[10.1] Input Menu/SDI-IN1
5. Name

[10.2] Input Menu/SDI-IN2
5. Name

[10.3] Input Menu/SDI-IN3
5. Name

[10.4] Input Menu/SDI-IN4
5. Name

[10.5] Input Menu/DVI-IN
3. Name

Estos se utilizan para establecer los nombres de materiales. Los nombres de materiales se pueden establecer cuando se ha seleccionado "Preset" o "User" como ajuste del tipo de nombre de material.

- Los nombres de materiales sólo se visualizan (no se pueden establecer) cuando se ha seleccionado "Default" o "CAM Name" como ajuste del tipo de nombre de material.

Quando se selecciona "Preset"

Los nombres de materiales se establecen utilizando el formato "tipo + número".

Tipo: CAM, C, CG, CGV, CGK, PC, V, VTR, VCR
Números: 1 a 9

Cuando se selecciona "Preset" como ajuste del tipo de nombre de material, el elemento "Name" se visualizará como se muestra más abajo.

3. Name >CG | 1

Cómo establecer los nombres de materiales:

Pulse el dial OSD/TIME y mueva la parte parpadeante a la posición donde se va a seleccionar el tipo de material. Gire el dial OSD/TIME para seleccionar el tipo de material. Pulse el dial OSD/TIME para mover la parte parpadeante a la posición donde se va a seleccionar el número. Gire el dial OSD/TIME para seleccionar el número.

Quando se selecciona "User"

Se puede establecer cualquier nombre de material que no tenga más de 10 caracteres (alfanuméricos y símbolos que se puedan expresar en códigos ASCII).

Cuando se seleccione "User" como ajuste de tipo de nombre de material, el elemento "Name" se visualizará como se muestra más abajo.

3. Name >

Cómo establecer los nombres de materiales:

Los nombres de materiales se establecen con un carácter cada vez.

Gire el dial OSD/TIME para mover la parte parpadeante a la posición de entrada de caracteres y luego pulse el dial OSD/TIME. A continuación, gire el dial OSD/TIME para seleccionar el carácter y pulse el dial OSD/TIME para introducir la selección.

2-1-4. Ajuste del método de congelación

[10.1] Input Menu/SDI-IN1
2. Freeze Select

[10.2] Input Menu/SDI-IN2
2. Freeze Select

[10.3] Input Menu/SDI-IN3
2. Freeze Select

[10.4] Input Menu/SDI-IN4
2. Freeze Select

Éstos se utilizan para seleccionar el incremento con el que van a congelarse (convertirse en imágenes fijas) las imágenes de señales de entrada SDI.

Frame:

Las imágenes se congelan en incrementos de 1 cuadro.

Field:

Las imágenes se congelan en incrementos de 1 campo.

Esto se utiliza cuando se congelan imágenes en movimiento.

Con señales entrelazadas, sin embargo, las líneas diagonales y las partes en movimiento aparecen distorsionadas.

2. Ajustes de señales de entrada/salida

2-1-5. Congelación y cancelación de congelación de las imágenes de entrada

[10.1] Input Menu/SDI-IN1
3. Freeze

[10.2] Input Menu/SDI-IN2
3. Freeze

[10.3] Input Menu/SDI-IN3
3. Freeze

[10.4] Input Menu/SDI-IN4
3. Freeze

[10.5] Input Menu/DVI-IN
1. Freeze

Éstos se utilizan para congelar las imágenes de señales de entrada o para cancelar la congelación de estas señales.

On: Las señales se congelan.

Off: La congelación de imágenes se cancela.

- Cuando se utiliza la visualización de múltiples vistas para mostrar las señales de entrada de imágenes congeladas, la marca "F" aparece enfrente de los nombres de materiales.

2-1-6. Ajuste de la función de proceso de vídeo

La función de proceso de vídeo sirve para todas las imágenes de señales de entrada SDI.

Los tonos de los colores se pueden cambiar en base a imagen por imagen.

Los elementos "VPrc/YGain/Ped" y "VPrc:CGain/Hue" se utilizan para cambiarlos.

| | | |
|----------------|-------|---|
| VPrc:YGain/Ped | VPrc | Esto se utiliza para activar o desactivar la función de proceso de vídeo. On: Función activada Off: Función desactivada |
| | YGain | Esto se utiliza para ajustar la ganancia de la señal Y. 0.0 a 200.0 |
| | Ped | Esto se utiliza para ajustar el valor del nivel de pedestal. -20.0 a 20.0 |
| VPrc:CGain/Hue | CGain | Esto se utiliza para ajustar el valor de ganancia de la saturación. 0.0 a 200.0 |
| | Hue | Esto se utiliza para ajustar el grado de cambio de tonalidad. 0.0 a 359.9 |

2-1-7. Ajuste del convertidor ascendente

Esta unidad incorpora una función de convertidor ascendente.

El convertidor ascendente se ajusta en los menús SDI-IN3 y SDI-IN4.

[10.3] Input Menu/SDI-IN3
8. UC:Scale/ECPos

[10.4] Input Menu/SDI-IN4
8. UC:Scale/ECPos

Scale: Como método de escalado se ajusta "SQ", "EC" o "LB".



| | |
|------------------------|--|
| SQ (squeeze) | La imagen se amplía horizontal y verticalmente para llenar toda la pantalla. |
| EC (edge crop) | La relación de aspecto de la imagen se mantiene, el tamaño de la imagen aumenta de acuerdo con la resolución vertical, y se añaden bandas negras en los lados derecho e izquierdo. |
| LB (letter box) | La relación de aspecto de la imagen se mantiene, el tamaño de la imagen aumenta de acuerdo con la resolución horizontal, y la imagen se recorta por la parte superior e inferior. |

ECPos: La posición de la imagen se ajusta con precisión. Esto sólo se puede ajustar cuando se ha seleccionado "EC" (recorte de borde) en el ajuste Scale.

| | |
|---------------|--|
| Center | La imagen se posiciona en el centro y se añaden imágenes negras en la parte derecha e izquierda. |
| Right | La imagen se posiciona en la derecha y se añaden imágenes negras en la parte izquierda. |
| Left | La imagen se posiciona en la izquierda y se añaden imágenes negras en la parte derecha. |

[10.3] Input Menu/SDI-IN3
9. UC:Size

[10.4] Input Menu/SDI-IN4
9. UC:Size

El tamaño de la imagen de entrada convertida ascendientemente se ajusta utilizando un porcentaje del 100 % al 110 %.

2. Ajustes de señales de entrada/salida

[10.3] Input Menu/SDI-IN3
10. UC:Mvdet/Sharp

[10.4] Input Menu/SDI-IN4
10. UC:Mvdet/Sharp

Mvdet: Esto se utiliza para ajustar la sensibilidad de la detección de movimiento de la imagen.

1 ← 2 ← 3 ← 4 → 5
Hacia imágenes fijas Estándar Hacia imágenes en movimiento

Sharp: Esto se utiliza para realzar la nitidez de los bordes de la imagen.

1 ← 2 ← 3 ← 4 → 5
No hay bordes nítidos Estándar Bordes muy nítidos

2-1-8. Ajuste del escalado de la imagen de entrada

[10.5] Input Menu/DVI-IN
4. Scale

Esto se utiliza para ajustar el escalado para las imágenes de las señales de entrada DVI-D.

A continuación se muestra una lista con las resoluciones de las imágenes que se pueden introducir.

Resoluciones compatibles

| | |
|-------------|----------------------|
| XGA | 1024 × 768/60 Hz |
| WXGA | 1280 × 768/60 Hz |
| SXGA | 1280 × 1024/60 Hz |
| WSXGA+ | 1680 × 1050/60 Hz |
| UXGA | 1600 × 1200/60 Hz |
| WUXGA | 1920 × 1200/60 Hz |
| 1080/59.94p | 1920 × 1080/59.94 Hz |
| 1080/50p | 1920 × 1080/50 Hz |







Seleccione el método de escalado entre las opciones enumeradas a continuación.

| | |
|--------------|---|
| Fit-V | La relación de aspecto de la imagen de entrada se mantiene, y el tamaño de la imagen aumenta o se reduce de acuerdo con la resolución vertical. |
| Fit-H | La relación de aspecto de la imagen de entrada se mantiene, y el tamaño de la imagen aumenta o se reduce de acuerdo con la resolución horizontal. |
| FULL | El tamaño de la imagen aumenta o se reduce de acuerdo con la resolución del sistema. <ul style="list-style-type: none">● La relación de aspecto de la imagen de entrada no se mantiene.● Las relaciones de aumento o reducción cambian según sean las direcciones verticales u horizontales. |

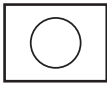
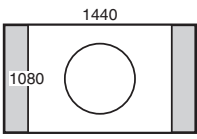
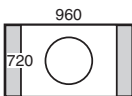
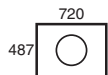
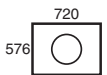
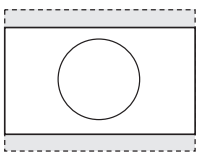
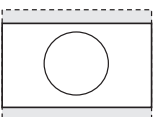
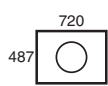
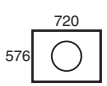
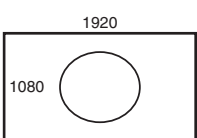
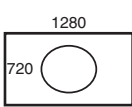
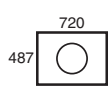
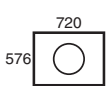
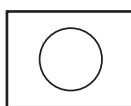
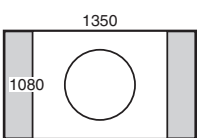
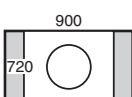
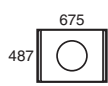
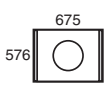
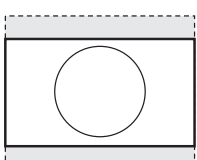
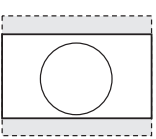
- Para conocer detalles sobre qué tamaños son compatibles con qué formatos, consulte la "Tabla de tamaños de escalado de entrada de DVI" en la página siguiente.

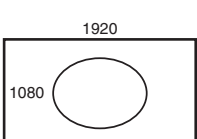
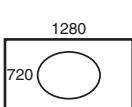
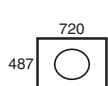
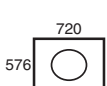
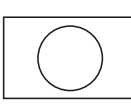
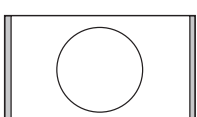
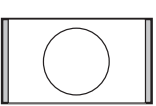
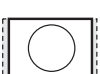

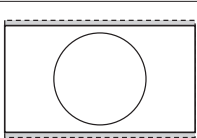
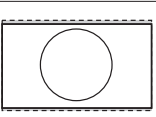
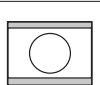
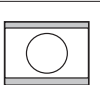
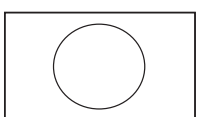
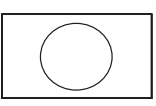
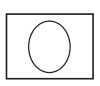







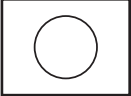
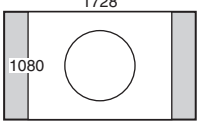
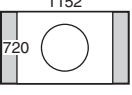
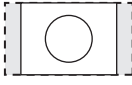
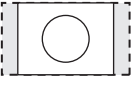
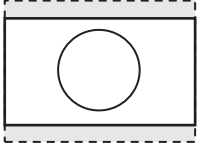
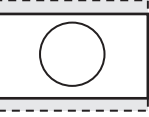

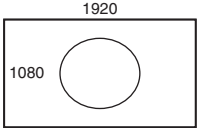
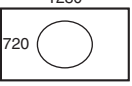
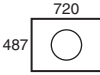

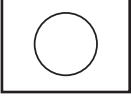
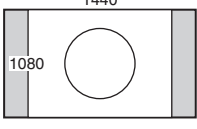
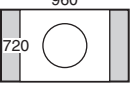
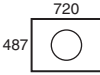

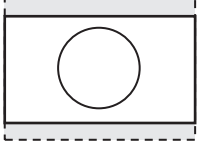
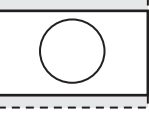
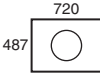
2. Ajustes de señales de entrada/salida

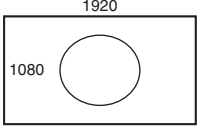
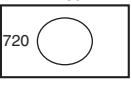
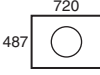

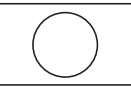
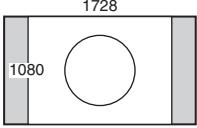
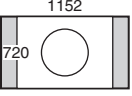
● Tabla de tamaños de escalado de entrada de DVI

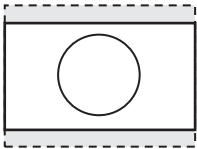
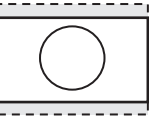
| Formato DVI | Modo | HD/1080i | HD/720P | SD/NTSC | SD/PAL |
|--|-------|---|---|---|---|
| | | 1920 × 1080 | 1280 × 720 | 720 × 487 | 720 × 576 |
| XGA 1024 × 768  | Fit-V |  |  |  |  |
| | Fit-H |  |  |  |  |
| | FULL |  |  |  |  |
| SXGA 1280 × 1024  | Fit-V |  |  |  |  |
| | Fit-H |  |  |  |  |
| | FULL |  |  |  |  |
| WXGA 1280 × 768  | Fit-V |  |  |  |  |
| | Fit-H |  |  |  |  |
| | FULL |  |  |  |  |

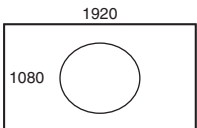
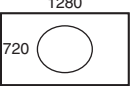
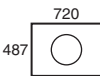
■ : En estas áreas se insertan imágenes negras.
 ■ : Las partes de las imágenes que sobresalen de estas áreas se recortan.

2. Ajustes de señales de entrada/salida

| Formato DVI | Modo | HD/1080i | HD/720P | SD/NTSC | SD/PAL |
|--|-------|---|---|---|---|
| | | 1920 × 1080 | 1280 × 720 | 720 × 487 | 720 × 576 |
| WSXGA+ 1680 × 1050  | Fit-V |  |  |  |  |
| | Fit-H |  |  |  |  |
| | FULL |  |  |  |  |
| UXGA 1600 × 1200  | Fit-V |  |  |  |  |
| | Fit-H |  |  |  |  |
| | FULL |  |  |  |  |
| WUXGA 1920 × 1200  | Fit-V |  |  |  |  |
| | Fit-H |  |  |  |  |
| | FULL |  |  |  |  |

 : En estas áreas se insertan imágenes negras.
 : Las partes de las imágenes que sobresalen de estas áreas se recortan.

2. Ajustes de señales de entrada/salida

2-1-9. Visualización de la información de imagen de entrada

[10.5] Input Menu/DVI-IN
Size

[10.5] Input Menu/DVI-IN
H-Freq

[10.5] Input Menu/DVI-IN
V-Freq

[10.5] Input Menu/DVI-IN
Dot Clock

Estos se utilizan para visualizar la información relacionada con las imágenes de señales de entrada DVI-D. La información no se puede cambiar.

Size:

Esto indica la cuenta de píxeles de las imágenes.

H-Freq:

Esto indica la frecuencia horizontal de las imágenes.

V-Freq:

Esto indica la frecuencia vertical de las imágenes.

Dot Clock:

Esto indica la frecuencia de reloj de puntos de las imágenes.

Los formatos compatibles se enumeran más abajo.

<Formatos DVI-D compatibles>

| Señal de vídeo de entrada | | | Frecuencia de reloj de puntos (MHz) | Frecuencia | |
|---------------------------|-------------|---------------|-------------------------------------|------------------|---------------|
| | | | | Horizontal (kHz) | Vertical (Hz) |
| XGA | 1024 × 768 | Digital | 65.0 | 48.36 | 60.00 |
| WXGA | 1280 × 768 | Digital | 79.5 | 47.78 | 59.87 |
| SXGA | 1280 × 1024 | Digital | 108.0 | 63.98 | 60.02 |
| WSXGA+ | 1680 × 1050 | Digital | 148.3 | 65.29 | 59.95 |
| WUXGA | 1920 × 1200 | Digital | 154.0 | 74.04 | 59.95 |
| UXGA | 1600 × 1200 | Digital | 162.0 | 75.00 | 60.00 |
| 1080/50p | 1920 × 1080 | Digital (RGB) | 148.5 | 56.25 | 50.00 |
| 1080/59.94p | 1920 × 1080 | Digital (RGB) | 148.5/1.001 | 67.50/1.001 | 60.00/1.001 |

- Si el formato de las señales de entrada no es compatible, puede que no sea posible importar bien las señales, y puede que aparezca una imagen negra o una imagen distorsionada.

2. Ajustes de señales de entrada/salida

2-2. Ajuste de las señales de salida

Las señales pueden salir de tres conectores: SDI OUT 1, SDI OUT 2 y DVI-D OUT.

Las señales de salida se ajustan en [11] Output Menu del menú OSD.

| [11] Output Menu | |
|------------------|-------|
| > 1. SDI-OUT1 | PGM |
| 2. SDI-OUT2 | PVW |
| 3. DVI-OUT | AUX |
| 4. SDI-OUT:Limit | Off |
| 5. DVI-OUT:Size | *Auto |
| 6. DVI-OUT:Scale | Fit-V |
| 7. DVI-OUT:Mvdet | 3 |

2-2-1. Asignación de las señales de salida

[11] Output Menu

1. SDI-OUT1

[11] Output Menu

2. SDI-OUT2

[11] Output Menu

3. DVI-OUT

Se encuentran disponibles las opciones de asignación siguientes.

| | |
|----------------|--|
| PGM | Ésta es la salida de línea principal del conmutador. Salen las imágenes con conmutación por cortinillas, mezcla, keying, PinP u otros efectos añadidos. |
| PVW | Salen las imágenes PVW que activan la siguiente operación que va a ser verificada. |
| CLN | Salen señales claras (imágenes resultantes cuando keying, PinP y otros efectos han sido eliminados de la señal PGM). |
| AUX | Sale la señal seleccionada utilizando el bus AUX. |
| MV | Sale la señal de visualización de múltiples vistas. |
| KEY OUT | Sale la señal de keying. |

Nota

Los cuadros de visualización de múltiples vistas no se visualizan en lo que sale por el conector SDI OUT 1 (SDI-OUT-1).

2-2-2. Ajuste de las áreas de colores

[11] Output Menu

4. SDI-OUT:Limit

Esto se utiliza para ajustar el área de color para las imágenes de señales de salida SDI.

| | |
|------------|--|
| Off | El área de color no está sujeta a ninguna limitación. |
| 108 | El nivel de amplitud de cada uno de los colores (R, G, B) se limita a entre el 0 % y el 108 %. |
| 104 | El nivel de amplitud de cada uno de los colores (R, G, B) se limita a entre el 0 % y el 104 %. |
| 100 | El nivel de amplitud de cada uno de los colores (R, G, B) se limita a entre el 0 % y el 100 %. |

2-2-3. Ajuste de las señales de salida DVI-D

El ajuste siguiente se selecciona para las imágenes de las señales de salida de DVI-D.

[11] Output Menu

5. DVI-OUT:Size

Esto se utiliza para ajustar la resolución de salida. Son compatibles las resoluciones siguientes.

Resoluciones compatibles

| | |
|-------------|--|
| Auto | Utilizando las señales DVI se reúne la información del aparato en el destino de salida, y las imágenes salen con la resolución óptima. ● La frecuencia vertical se ajusta a 60 Hz, y la resolución máxima es WUXGA. |
| XGA | 1024 × 768 |
| WXGA | 1280 × 768 |
| SXGA | 1280 × 1024 |
| WSXGA+ | 1680 × 1050 |
| UXGA | 1600 × 1200 |
| WUXGA | 1920 × 1200 |
| 1080/59.94p | 1920 × 1080 |
| 1080/50p | 1920 × 1080 |

2. Ajustes de señales de entrada/salida

[11] Output Menu 6. DVI-OUT:Scale

Esto se utiliza para seleccionar uno de los métodos de escalado enumerados más abajo.

| | |
|--------------|---|
| Fit-V | La relación de aspecto de la imagen de salida se mantiene, y el tamaño de la imagen aumenta o se reduce de acuerdo con la resolución vertical. <ul style="list-style-type: none">• En áreas donde no hay imagen se insertan imágenes negras.• Las partes que sobresalen de las imágenes se recortan. |
| Fit-H | La relación de aspecto de la imagen de salida se mantiene, y el tamaño de la imagen aumenta o se reduce de acuerdo con la resolución horizontal. <ul style="list-style-type: none">• En áreas donde no hay imagen se insertan imágenes negras.• Las partes que sobresalen de las imágenes se recortan. |
| FULL | El tamaño de la imagen de salida aumenta o se reduce de acuerdo con la resolución del sistema. <ul style="list-style-type: none">• La relación de aspecto de la imagen no se mantiene.• Las relaciones de aumento o reducción cambian entre las direcciones horizontal y vertical. |

[11] Output Menu 7. DVI-OUT:Mvdet

Esto se utiliza para ajustar la sensibilidad con la que se va a detectar el movimiento de las imágenes en movimiento.

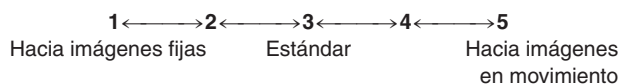

3. Ajuste de la visualización de múltiples vistas

La pantalla de un monitor externo se puede dividir en secciones, y las imágenes de entrada y de programas, por ejemplo, se pueden posicionar en las secciones y visualizarse.

3-1. Disposición de la pantalla

La disposición de visualización de múltiples vistas se puede ajustar utilizando [7] MultiView Pattern Menu del menú OSD.

| [7] MultiView Pattern Menu | |
|----------------------------|--------------------|
| > 1. Split | 10-aSplit |
| 2. Pos1 Source | PGM |
| 3. Pos2 Source | PVW |
| 4. Pos3 Source | SDI-IN1 (INPUT1) |
| 5. Pos4 Source | SDI-IN2 (INPUT2) |
| 6. Pos5 Source | SDI-IN3 (INPUT3) |
| 7. Pos6 Source | SDI-IN4 (INPUT4) |
| 8. Pos7 Source | DVI-IN (INPUT5) |
| 9. Pos8 Source | FMEM1 |
| 10. Pos9 Source | FMEM2 |
| 11. Pos10 Source | AUX |

[7] MultiView Pattern Menu 1. Split

Como disposiciones de pantalla dividida se encuentran disponibles las ocho opciones siguientes.

| | | | |
|----------|----------|-----------|-----------|
| 4Split | 5-aSplit | 5-bSplit | 6-aSplit |
| 6-bSplit | 9Split | 10-aSplit | 10-bSplit |

[7] MultiView Pattern Menu 2. Pos1 Source a 11. Pos10 Source

Esto se utiliza para ajustar las señales que se van a visualizar en las pantallas 1 a 10.

| SDI-IN1 a 4 (nombres de materiales) | | DVI-IN (nombres de materiales) | |
|--|-------|-----------------------------------|-----|
| CBGD | FMEM1 | FMEM2 | PGM |
| PVW | | KEY OUT | AUX |

- Dependiendo del ajuste seleccionado para el elemento "1. Split", los elementos "6. Pos5 Source" a "11. Pos10 Source" puede que no se visualicen.

<Disposiciones de pantalla dividida>

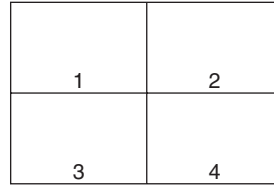

4Split

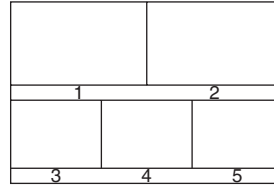

5-aSplit

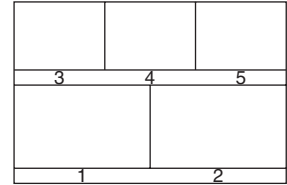

5-bSplit

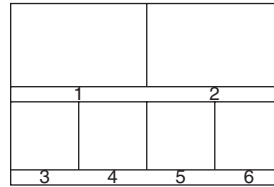

6-aSplit

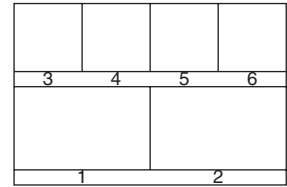

6-bSplit

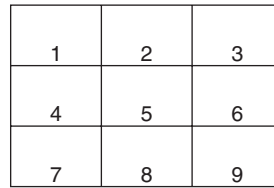

9Split

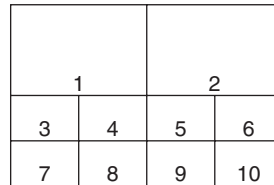

10-aSplit

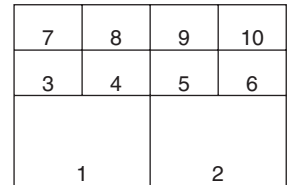

10-bSplit

3. Ajuste de la visualización de múltiples vistas

3-2. Ajuste de cuadros divididos y caracteres

Los cuadros, la luminancia de caracteres y el fondo que van a usarse para las pantallas divididas se pueden ajustar. Los ajustes se seleccionan en [8] MultiView Out/Frame Menu del menú OSD.

| [8] MultiView Out/Frame Menu | |
|------------------------------|-----------|
| > 1. Frame | LUM 75% |
| 2. Character | LUM 75% |
| 3. Label | On |
| 4. Tally | Red+Green |
| 5. Level Meter | Off |
| 6. Input Satus | On |

Nota

Si hay partes de los menús OSD que se superponen en el cuadro de visualización de múltiples vistas, los cuadros de la pantalla dividida y los caracteres no se visualizarán.

[8] MultiView Out/Frame Menu 1. Frame

Esto se utiliza para ajustar el brillo de los cuadros divididos y, si se va a visualizar el cuadro, para decidir si los cuadros divididos se van a visualizar.

LUM (0%, 25%, 50%, 75%, 100%):

La luminancia del cuadro dividido (escala de grises) se ajusta.

Off:

El cuadro dividido no se visualiza.

[8] MultiView Out/Frame Menu 2. Character

Esto se utiliza para ajustar el brillo de los caracteres y, si se va a visualizar el cuadro, decidir si los caracteres se van a visualizar.

LUM (0%, 25%, 50%, 75%, 100%):

La luminancia de los caracteres (escala de grises) se ajusta.

Off:

Los caracteres no se visualizan.

[8] MultiView Out/Frame Menu 3. Label

Esto se utiliza para decidir si se va a visualizar el fondo de caracteres (medios tonos).

On: El fondo de caracteres se visualiza.

Off: El fondo de caracteres no se visualiza.

3-3. Ajuste de las visualizaciones de señalización

Las visualizaciones de señalización que se van a superponer en los cuadros de pantalla dividida se pueden ajustar.

La señalización roja indica el material consistente en salidas de programas.

La señalización verde indica el material seleccionado por el bus PST.

Si se visualizan los cuadros, la señalización roja o la señalización verde se visualizan en los cuadros.

Si los cuadros no se visualizan, la señalización roja o la señalización verde se visualizan a la derecha y a la izquierda de los nombres de los materiales.

[8] MultiView Out/Frame Menu 4. Tally

Esto se utiliza para ajustar las visualizaciones de señalización.

Red+Green:

Se visualiza la señalización roja y la señalización verde.

Red: Sólo se visualiza la señalización roja.

Off: No se muestra señalización.

- Las señales de señalización roja salen por el conector TALLY/GPI de la unidad.
- La señalización roja no se visualiza durante las operaciones FTB mientras las imágenes de un programa están desvanecidas completamente en una pantalla negra.

En casos como éste, la señalización verde se visualiza para imágenes consistentes en imágenes de programas.

Sin embargo, la señalización roja se visualizará si se ha seleccionado FMEM1, FMEM2 o CBGD utilizando el elemento de menú de abajo.

[1] TIME/CBGD Menu 5. FTB Source

3. Ajuste de la visualización de múltiples vistas

3-4. Ajuste de los medidores de nivel

Los medidores de nivel para las señales de audio incrustadas transferidas por la entrada SDI se pueden visualizar en pantallas divididas.

Left display:

Canal 1 del grupo 1

Right display:

Canal 2 del grupo 1

[8] MultiView Out/Frame Menu

5. Level Meter

On: Los medidores de nivel se visualizan.

Off: Los medidores de nivel no se visualizan.

3-5. Ajuste de las marcas de señales de entrada

El estado de las señales de entrada se puede visualizar enfrente de los nombres de materiales visualizados en las pantallas divididas.

“F” mark:

Esto aparece cuando las señales de entrada están congeladas.

“!” mark:

Esto aparece cuando no hay señales de entrada.

Camera icon “”:

Esto aparece cuando se introducen señales procedentes de una cámara remota controlada por el AW-RP50.

- Esto sólo aparece cuando la unidad y el AW-RP50 están enlazados.

[8] MultiView Out/Frame Menu

6. Input Status

On: El estado de la señal de entrada se visualiza.

Off: El estado de la señal de entrada no se visualiza.

4. Ajustes del sistema

4-1. Ajustes del menú del sistema

4-1-1. Ajuste del formato de vídeo

El formato de vídeo de la unidad se puede ajustar.

| [14] SYSTEM Menu | | | | |
|------------------|--------------|------|------|---|
| > 1. Format | *1080/59.94i | | | |
| 2. HiResMV | - | | | |
| 3. 16:9SQ | - | | | |
| 4. AUX Anci | Off | | | |
| 5. PGM Anci | Off | | | |
| 6. PVW Anci | Off | | | |
| 7. MV Anci | Off | | | |
| 8. Initial | No | | | |
| 9. IP Address | 192. | 168. | 0. | 8 |
| 10. Subnet Mask | 255. | 255. | 255. | 0 |
| 11. Gateway | 192. | 168. | 0. | 1 |

Nota

Los ajustes de [14] SYSTEM Menu no se pueden cambiar si se ha ajustado "Locked" utilizando el elemento de menú de más abajo.

[13] Operation Menu
11. SYSTEM Menu

[14] SYSTEM Menu 1. Format

Seleccione el formato compatible entre las opciones provistas más abajo.

Formatos compatibles

| | |
|-------------|---------------|
| 1080/59.94i | 1080/50i |
| 720/59.94p | 720/50p |
| 1080/24PsF | 1080/23.98PsF |
| 480/59.94i | 576/50i |

<Cómo especificar el formato de vídeo y luego iniciar el sistema>

Cuando la unidad está apagada, el formato de vídeo se puede especificar y luego se puede iniciar el sistema. Ponga el interruptor POWER en ON mientras mantiene pulsada una combinación de los botones enumerados más abajo que corresponda al formato de vídeo.

| Botón para pulsar al mismo tiempo | Formato de vídeo |
|--|------------------|
| [OSD ON] + Punto de cruce de bus A [1] | 1080/59.94i |
| [OSD ON] + Punto de cruce de bus A [2] | 1080/50i |
| [OSD ON] + Punto de cruce de bus A [3] | 720/59.94p |
| [OSD ON] + Punto de cruce de bus A [4] | 720/50p |
| [OSD ON] + Punto de cruce de bus A [5] | 1080/24PsF |
| [OSD ON] + Punto de cruce de bus B [1] | 1080/23.98PsF |
| [OSD ON] + Punto de cruce de bus B [2] | 480/59.94i |
| [OSD ON] + Punto de cruce de bus B [3] | 576/50i |

- Después de poner el interruptor POWER en ON, mantenga pulsados los botones hasta que salga una imagen.

[14] SYSTEM Menu 2. HiResMV

Esto se utiliza para decidir si se va a poner el modo de múltiples vistas de alta resolución.

Cuando se ha seleccionado un formato de vídeo SD (480/59.94i o 576/50i) para la unidad, las imágenes pueden salir con alta resolución a la salida DVI-D.

Si éste es el caso, la visualización de múltiples vistas se ajusta para la salida del conector DVI OUT.

La visualización de múltiples vistas no se puede ajustar para la salida del conector SDI OUT.

On: El modo de múltiples vistas de alta resolución se activa.

Off: El modo de múltiples vistas de alta resolución se desactiva.

[14] SYSTEM Menu 3. 16:9SQ

Esto se utiliza para ajustar el modo de compresión 16:9.

El ajuste se puede hacer cuando se ha seleccionado un formato de vídeo SD (480/59.94i o 576/50i) para la unidad.

Cuando se ajusta la conmutación por cortinillas, y la anchura del borde PinP, tenga en cuenta que las imágenes del formato SD que salen de la unidad se convertirán en imágenes con una relación de aspecto de 16:9 y se utilizarán.

<Anchura de borde cuando se ha activado el modo 16:9SQ (representación gráfica)>

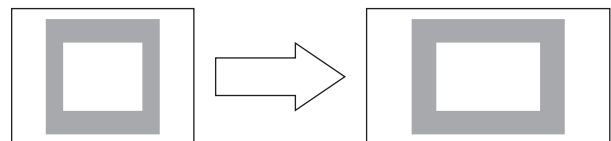

Salida de la unidad
(relación de aspecto
de 4:3)

Imágenes convertidas a
una relación de aspecto
de 16:9

4. Ajustes del sistema

4-1-2. Ajuste de los datos auxiliares

Se puede ajustar una función para permitir que pasen los datos auxiliares V y los datos de audio incrustados de las señales de entrada SDI.

Cuando se utiliza el formato HD:

Los datos auxiliares que empiezan con la línea 9 pueden pasar.

Cuando se utiliza el formato SD:

Los datos auxiliares que empiezan con la línea 12 pueden pasar.

- Cuando se ha seleccionado 1080/59.94i, 720/59.94p o 1080/50i como ajuste del formato de vídeo de la unidad no es posible permitir que los datos auxiliares y los datos de audio incrustados pasen, aunque las señales del formato SD (480/59.94i o 576/50i) hayan sido introducidas en el modo punto por punto o en el modo de convertidor ascendente (UC).
☞ Consulte "2-1-1. Ajuste del modo de entrada".

[14] SYSTEM Menu

4. AUX Anci

On u Off se seleccionan aquí como ajuste para las señales de salida AUX.

- On:** Los datos auxiliares y los datos de audio incrustados de los materiales de entrada SDI seleccionados por el bus AUX pueden pasar.
- Off:** Los datos auxiliares y los datos de audio incrustados no pueden pasar.
- Los datos no pueden pasar cuando se han seleccionado materiales KEY OUT o CLN.

[14] SYSTEM Menu

5. PGM Anci

On u Off se seleccionan aquí como ajuste para las señales de salida de programa.

- On:** Los datos auxiliares y los datos de audio incrustados de los materiales de entrada SDI seleccionados por el bus PGM pueden pasar.
- Off:** Los datos auxiliares y los datos de audio incrustados no pueden pasar.

[14] SYSTEM Menu

6. PVW Anci

On u Off se seleccionan aquí como ajuste para las señales de salida PVW.

- On:** Los datos auxiliares y los datos de audio incrustados de los materiales de entrada SDI seleccionados por el bus PST pueden pasar.
- Off:** Los datos auxiliares y los datos de audio incrustados no pueden pasar.

[14] SYSTEM Menu

7. MV Anci

PGM, PVW u Off se seleccionan aquí como ajuste para las señales de salida de la visualización de múltiples vistas.

- PGM:** Los datos auxiliares y los datos de audio incrustados de los materiales de entrada SDI seleccionados por el bus PGM pueden pasar.
- PVW:** Los datos auxiliares y los datos de audio incrustados de los materiales de entrada SDI seleccionados por el bus PST pueden pasar.
- Off:** Los datos auxiliares y los datos de audio incrustados no pueden pasar.

Nota

Los sonidos generados cuando se conmutan las señales de vídeo se añadirán a los datos de audio incrustados que salen de la unidad.

4. Ajustes del sistema

4-1-3. Inicialización del sistema

[14] SYSTEM Menu 8. Initial

Seleccione "Yes" y pulse el dial OSD/TIME, los datos de ajuste vuelven a sus valores iniciales.

- Sin embargo, los ajustes del formato de vídeo y los ajustes de red no se inicializarán.

4-1-4. Ajustes de red

Los ajustes de red para actualizar las versiones de software y otros datos se pueden seleccionar.

[14] SYSTEM Menu 9. IP Address

Esto se utiliza para ajustar la dirección IP.

Valor inicial: 192.168.0.8

[14] SYSTEM Menu 10. Subnet Mask

Esto se utiliza para ajustar la máscara de red secundaria.

Valor inicial: 255.255.255.0

[14] SYSTEM Menu 11. Gateway

Esto se utiliza para ajustar la puerta de acceso.

Valor inicial: 192.168.0.1

Notas

- Para que tengan efecto los ajustes de red, la unidad deberá reiniciarse. Desconecte la alimentación y luego vuelva a conectarla.
- Cuando se ajusta la misma dirección IP que la dirección IP de otro aparato o una dirección IP ilegal, la unidad puede que indique un error cuando se seleccione el ajuste de dirección IP o la unidad u otro aparato puede no funcionar bien. Consulte a su administrador de red antes de ajustar la dirección IP.

4. Ajustes del sistema

4-2. Ajustes del menú de operación

4-2-1. Ajustes OSD

(visualización en pantalla)

Las pantallas de menús se pueden superponer en las imágenes que salen del conector SDI OUT 2 y del conector DVI OUT y visualizarse.

| [13] Operation Menu | |
|---------------------|------------------|
| > 1. OSD OUT | SDI-OUT2+DVI-OUT |
| 2. OSD Size | FULL |
| 3. OSD Back | On |
| 4. Key Priority | PinP over KEY |
| 5. Bus Mode | PGM(A)/PST(B) |
| 6. Time Unit | Sec |
| 7. Slide Lever | BKGD |
| 8. GPI Input | Enable |
| 9. GPI Output | Enable |
| 10. CamCont Link | Off |
| 11. SYSTEM Menu | Unlocked |

[13] Operation Menu 1. OSD OUT

Seleccione el conector que se va a utilizar para la salida de las visualizaciones OSD entre las opciones enumeradas más abajo.

| |
|------------------|
| SDI-OUT2 |
| DVI-OUT |
| SDI-OUT2+DVI-OUT |

- La opción SDI OUT2+DVI-OUT se selecciona cuando se pulsa el botón OSD ON mientras se mantiene pulsado el botón SHIFT. Cuando se hace esto, "Auto" se selecciona como ajuste del menú siguiente.

[11] Output Menu 5. DVI-OUT:Size

[13] Operation Menu 2. OSD Size

El tamaño y la posición de la OSD se pueden seleccionar de entre las opciones enumeradas más abajo.

| | |
|--|---|
| FULL | Tamaño completo de la pantalla |
| Upper-Left Upper-Right Lower-Right Lower-Left | Como se muestra en la figura de abajo, el menú aparece en un cuarto del tamaño completo de la pantalla, y se posiciona en uno de los cuatro cuadrantes. |

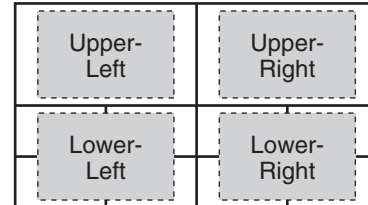

- Si el cuadro de la OSD se superpone en los cuadros de visualización de múltiples vistas, las visualizaciones de cuadros se ocultarán.

[13] Operation Menu 3. OSD Back

On: Se visualiza un fondo negro para la OSD.
Off: No se visualiza un fondo negro para la OSD.

4. Ajustes del sistema

4-2-2. Otros ajustes

[13] Operation Menu 4. Key Priority

☞ Consulte “1-3. KEY”.

[13] Operation Menu 5. Bus Mode

☞ Consulte “1-1-4. Selección del modo de bus”.

[13] Operation Menu 6. Time Unit

☞ Consulte “1-1-7. Transición automática”.

[13] Operation Menu 7. Slide Lever

☞ Consulte “1-1-6. Transiciones manuales”.

[13] Operation Menu 8. GPI Input

Esto se utiliza para activar o desactivar el control desde el puerto de entrada GPI.

Enable: Se activa el control.

Disable: Se desactiva el control.

- Para conocer detalles de lo que se controla, consulte “5-2. TALLY/GPI”.

[13] Operation Menu 9. GPI Output

Esto se utiliza para activar o desactivar el control desde el puerto de salida GPI.

Enable: Se activa el control.

Disable: Se desactiva el control.

- Para conocer detalles de lo que se controla, consulte “5-2. TALLY/GPI”.

[13] Operation Menu 10. CamCont Link

Esto se utiliza para poner en ON o en OFF la función de enlace con el AW-RP50.

On: La función de enlace se pone en ON.

Off: La función de enlace se pone en OFF.

- Consulte “7. Función para enlazar con el controlador de cámaras remotas”.

[13] Operation Menu 11. SYSTEM Menu

Cuando se selecciona “Locked” como ajuste de este elemento no es posible cambiar los ajustes de [14] SYSTEM Menu.

Seleccione esto cuando no sea deseable que el ajuste [14] SYSTEM Menu pueda cambiarse fácilmente.

4. Ajustes del sistema

4-2-3. Visualizaciones de estados de bus

El menú BUS Assign Status aparece en el menú OSD cuando se mantienen pulsados los botones de punto de cruce del bus A o del bus B.

| BUS Assign Status | |
|-------------------|--------------------|
| XPT SW | 1 |
| XPT SW Assign | SDI-IN1 (INPUT1) |
| ----- | |
| PGM | SDI-IN1 (INPUT1) |
| PVW | SDI-IN2 (INPUT2) |
| AUX | MV |
| PinP | SDI-IN1 (INPUT1) |
| KEY Fill | CBGD |
| KEY Source | FMEM1 |

4-2-4. Visualizaciones de versiones

Los números de las versiones se visualizan en [15] SYSTEM Status del menú OSD.

| [15] SYSTEM Status | |
|--------------------|--------------------|
| SYSTEM Ver. | *. **. ** |
| SOFT Ver. | **** |
| GLUE FPGA Ver. | **** |
| MAIN FPGA Ver. | **** |
| FONT Ver. | **** |
| MAC Address | **--**--**--**--** |
| FAN | NoAlarm |
| Power | NoAlarm |
| Temperature | NoAlarm |

[15] SYSTEM Status SYSTEM Ver.

La información de la versión del sistema se visualiza aquí.

[15] SYSTEM Status SOFT Ver.

La versión del software de la unidad se visualiza aquí.

[15] SYSTEM Status GLUE FPGA Ver.

La versión del hardware utilizado para iniciar la unidad se visualiza aquí.

[15] SYSTEM Status MAIN FPGA Ver.

La versión del hardware que procesa las imágenes se visualiza aquí.

[15] SYSTEM Status FONT Ver.

La versión de la fuente utilizada para el menú OSD se visualiza aquí.

[15] SYSTEM Status MAC Address

La dirección MAC se visualiza.

[15] SYSTEM Status FAN

Esto visualiza "Alarm" cuando pasa algo raro con el ventilador.

[15] SYSTEM Status Power

Esto visualiza "Alarm" cuando se ha detectado una caída en la tensión de la alimentación.

[15] SYSTEM Status Temperature

Esto visualiza "Alarm" cuando ha aumentado la temperatura en el interior de la unidad.

Si se produce una alarma, deje de utilizar la unidad inmediatamente, y póngase en contacto con su concesionario. Continuar utilizando la unidad en esta condición puede dañarla.

5. Interfaces para control de aparatos externos

5-1. Conexión LAN

Utilice cables LAN para conectar la AW-HE50, el AW-RP50 y el ordenador anfitrión. Cuando conecte directamente la unidad a otro aparato, utilice un cable de cruce.

Para las conexiones a través de un aparato como, por ejemplo, un concentrador (concentrador de conmutación), utilice cables rectos.

Cuando no se vaya a utilizar un concentrador, asegúrese de que la longitud del cable no sobrepase los 100 metros (cuando se utilice un cable de categoría 5 o superior).

- Para conocer más detalles de las conexiones de la AW-HE50 y del AW-RP50 y los ajustes, consulte “2-2-2. Ejemplo de conexiones” (<Lo básico> Instrucciones de funcionamiento).
- Para conocer detalles de las funciones disponibles cuando se ha hecho una conexión a un ordenador anfitrión, consulte “6. Conexiones con un ordenador”.

5-2. TALLY/GPI

El conector TALLY/GPI incorpora cinco puertos de entrada de contacto para controlar la unidad desde un aparato externo, y siete puertos de salida de colector abierto para dar salida a un aparato externo a la información de señalización y estado procedente de la unidad.

(D-sub, 15 contactos, hembra, rosca en pulgadas)

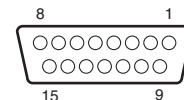

| N.º de contacto | Señal | Entrada/Salida | Detalles de señal | Operación |
|-----------------|---------------|----------------------------|---|--|
| 1 | TALLY OUT1 | Salida de colector abierto | Salida de señalización de la imagen de entrada 1 | Durante la salida de señalización sale una señal de bajo nivel. |
| 2 | TALLY OUT2 | Salida de colector abierto | Salida de señalización de la imagen de entrada 2 | |
| 3 | TALLY OUT3 | Salida de colector abierto | Salida de señalización de la imagen de entrada 3 | |
| 4 | TALLY OUT4 | Salida de colector abierto | Salida de señalización de la imagen de entrada 4 | |
| 5 | TALLY OUT5 | Salida de colector abierto | Salida de señalización de la imagen de entrada 5 | |
| 6 | ALARM | Salida de colector abierto | Alarma de ventilador o salida de alarma de alimentación | Cuando se produce un problema sale una señal de bajo nivel. |
| 7 | KEY ON | Salida de colector abierto | Salida del estado de combinación de keying | Durante las combinaciones de keying sale un nivel bajo. |
| 8 | (RESERVE) | Entrada de contacto | (Reserva) | |
| 9 | NC | | No se utiliza | |
| 10 | Tally Disable | Entrada de contacto | Activación/desactivación de señal de señalización | Esta señal se activa mediante la entrada de contacto (y se desactiva cuando está abierta). |
| 11 | AUTO | Entrada de contacto | Botón AUTO de la parte de transición | Esta señal entra en funcionamiento mediante la entrada de contacto (30 ms o más). |
| 12 | CUT | Entrada de contacto | Botón CUT de la parte de transición | |
| 13 | KeyON | Entrada de contacto | Botón KEY ON de la parte de transición | |
| 14 | PinPON | Entrada de contacto | Botón PinP de la parte de transición | |
| 15 | GND | Tierra | Tierra | |

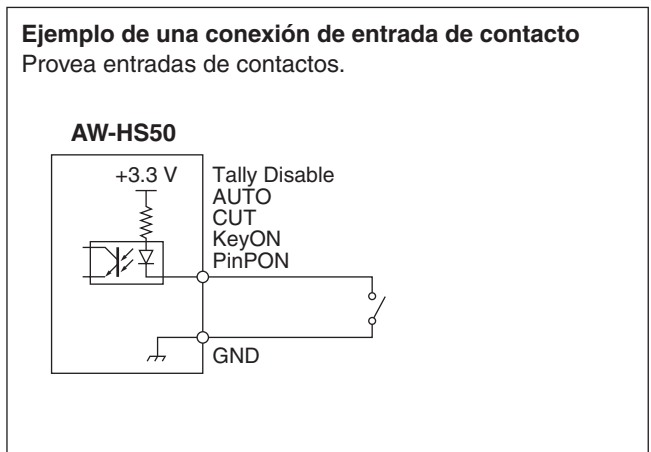
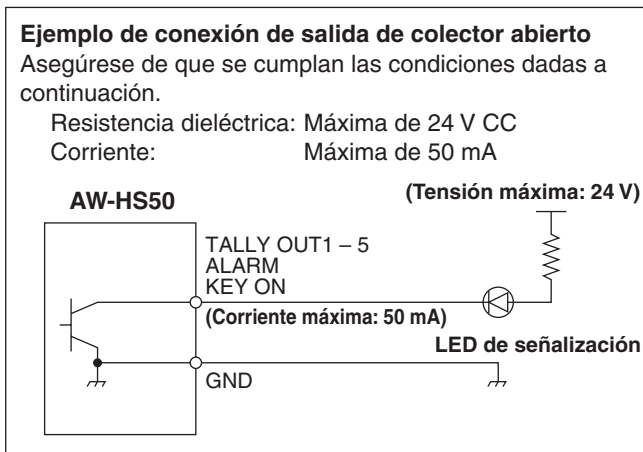

6. Conexiones con un ordenador

6-1. Funciones de transmisión de datos

Cuando la unidad y el ordenador se conectan utilizando un cable LAN, los datos de la unidad se pueden guardar (descargar) en el ordenador, y los datos se pueden escribir (cargar) del ordenador a la unidad.

Se pueden cargar y descargar los siguientes tipos de datos.

- Imágenes de memorias de cuadros (FMEM1, FMEM2)
 - Ajustes de menús
 - Estados de panel
-
- La información de red (dirección IP, máscara de red secundaria, puerta de acceso y dirección MAC) no se pueden cargar.
 - Los formatos de imagen compatible con las memorias de cuadros incluyen mapa de bits (bmp), JPEG (jpeg), TIF (tif), GIF (gif) y PNG (png).
Las imágenes no se pueden convertir automáticamente al tamaño del formato especificado.

Para utilizar esta función, el “Data Transmission Software” deberá instalarse en el ordenador anfitrión desde el CD-ROM suministrado.

Para conocer detalles sobre cómo instalar la aplicación, consulte “6-3. Como instalar el software”.

6-2. Conexiones

Para conectar el ordenador anfitrión al conector LAN de la unidad se puede utilizar un cable LAN.

Cuando conecte directamente la unidad al ordenador anfitrión, utilice un cable de cruce.

Cuando haga la conexión a través de un aparato como, por ejemplo, un concentrador (concentrador de conmutación), utilice un cable recto.

Para conocer detalles de la dirección IP y otros ajustes de red, consulte “4-1-4. Ajustes de red”.

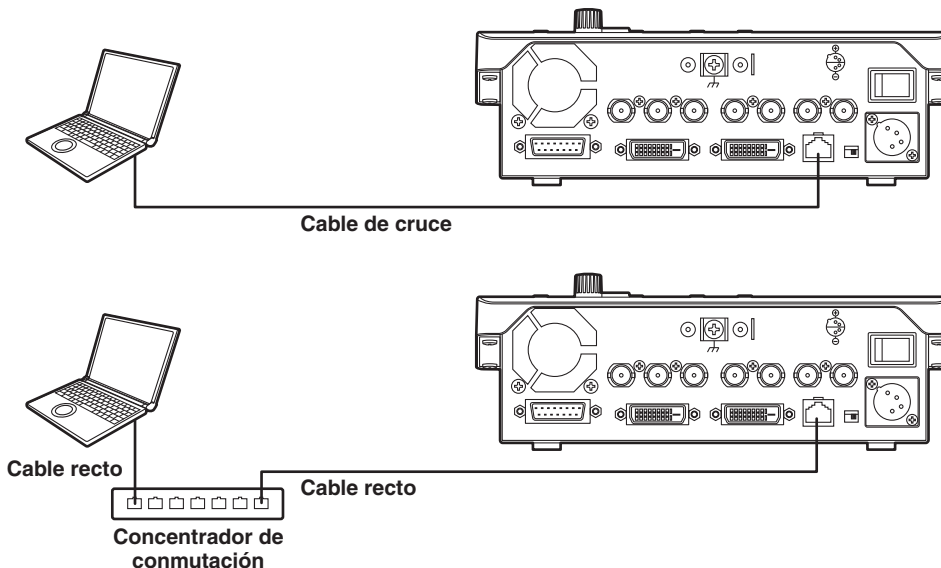

6. Conexiones con un ordenador

6-3. Como instalar el software

Esta sección describe cómo instalar el software de transmisión de datos.

1. Inserte el CD-ROM suministrado con la unidad en la unidad de CD-ROM del ordenador anfitrión en el que será instalado el programa.
2. Copie toda la carpeta del CD-ROM que contiene el “Data Transmission Software” en la unidad de disco duro del ordenador anfitrión.

6-4. Operaciones básicas del software

Esta sección describe cómo operar el software de transmisión de datos.

<Inicio>

1. Haga doble clic en “HS50Tool.exe” en la carpeta “Data Transmission Software” que va a ser copiada.

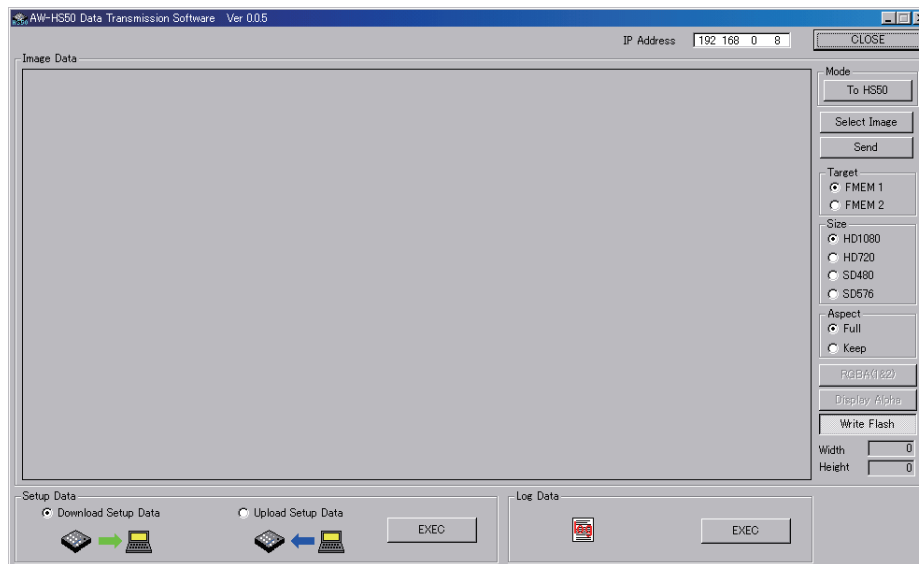

<Salir>

Haga clic en el botón [CLOSE].

<Ajuste de la dirección IP>

Ponga la dirección IP de la unidad en la casilla de ajuste de la dirección IP.

6. Conexiones con un ordenador

6-5. Transferencia de imágenes de datos

6-5-1. Transferencia de imágenes de datos del ordenador a la unidad

1. Seleccione el modo.
Verifique que [To HS50] aparezca en el campo [Mode] en "Image Data".
Si aparece [From HS50] en su lugar, haga clic en el botón [From HS50] para que aparezca [To HS50].
2. Cuando se haga clic en el botón [Select Image], el cuadro de diálogo de selección de archivo aparece en la pantalla.
Seleccione los archivos de datos que se van a transmitir y haga clic en [OK].
La imagen se visualiza ahora en el área de visualización de imágenes, y sus dimensiones horizontal y vertical aparecen en los campos [Width] y [Height] en la parte inferior derecha.
3. Seleccione el destino de la transmisión de los datos en el campo en el campo [Target].
FMEM 1: Memoria de cuadros 1 de la unidad
FMEM 2: Memoria de cuadros 2 de la unidad
4. En el campo [Size], seleccione el tamaño de la imagen que se va a transmitir a la unidad.
Se puede seleccionar como tamaño HD1080 (1920 × 1080), HD720 (1280 × 720), SD480 (720 × 487) o SD576 (720 × 576).
Si la imagen está en un formato de vídeo diferente de los compatibles con esta unidad, la salida no se visualizará bien.
5. Seleccione el método de escalado en el campo [Aspect].
Si el tamaño de la imagen que va a ser transmitida y el tamaño de la imagen seleccionada son diferentes, la imagen será escalada automáticamente según uno de los métodos siguientes.
Full: El tamaño de la imagen aumenta o se reduce para que ésta ocupe el tamaño seleccionado en el campo [Size].
Si la relación de aspecto de la imagen que va a ser transmitida es diferente de la relación de aspecto de la imagen seleccionada, la relación entre las dimensiones horizontal y vertical cambiará.
Keep: La imagen aumenta o se reduce mientras su relación de aspecto original se mantiene sin cambiar.
Cualquier espacio vacío de la imagen aparecerá en color negro.
6. El botón [RGBA(1&2)] se puede seleccionar cuando las imágenes que contienen el canal alfa van a ser transmitidas.
Haga clic en el botón [RGBA(1&2)] y seleccione FMEM 1 en el campo [Target] para transmitir las imágenes RGB a la memoria de cuadros 1 (FMEM 1) y las imágenes del canal alfa a la memoria de cuadros 2 (FMEM 2).
Cuando se hace clic en el botón [Display Alpha], las imágenes del canal alfa aparece en una visualización de presentación preliminar.
7. Cuando se hace clic en el botón [Send], hay datos que se transmiten a la unidad y datos que se guardan en la memoria de cuadros y en la memoria flash.
 - Cuando no se guarden datos en la memoria flash, haga clic en el botón [Write Flash] para deseleccionar el botón [Write Flash].

6. Conexiones con un ordenador

6-5-2. Transferencia de datos de imagen de la unidad al ordenador

1. Seleccione el modo.
Verifique que [From HS50] aparezca en el campo [Mode].
Si aparece [To HS50] en su lugar, haga clic en el botón [To HS50] para que aparezca [From HS50].

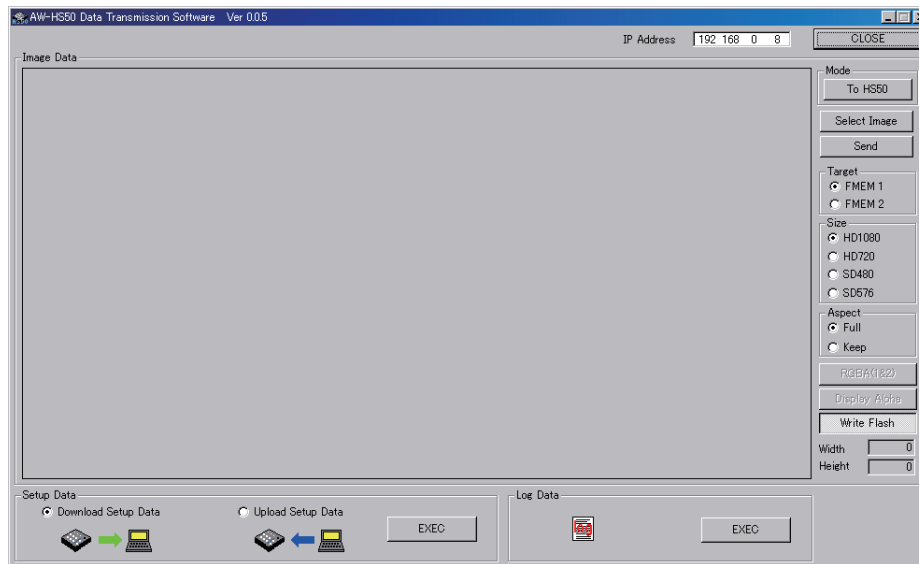

2. Seleccione los datos que van a ser importados al ordenador anfitrión en el campo [Target].
FMEM 1: Datos en la memoria de cuadros 1 de la unidad
FMEM 2: Datos en la memoria de cuadros 2 de la unidad
3. Cuando se haga clic en el botón [Get], los datos se importarán desde la unidad.
La imagen se visualiza ahora en el área de visualización de imágenes, y sus dimensiones horizontal y vertical aparecen en los campos [Width] y [Height] de la parte inferior derecha.
4. Cuando se haga clic en el botón [Save Image], el cuadro de diálogo para guardar archivos aparece en la pantalla.
Seleccione el archivo de datos que va a transmitir y haga clic en [Save].

6. Conexiones con un ordenador

6-6. Transferencia de los datos de ajuste

6-6-1. Transferencia de los datos de ajuste del ordenador a la unidad

1. Seleccione "Upload Setup Data" bajo "Setup Data" y haga clic en el botón [EXEC].

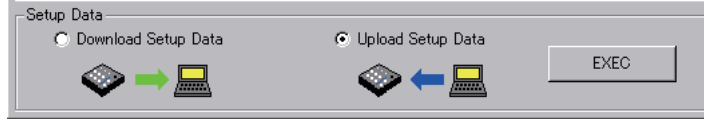

2. En la pantalla que se visualiza ahora, seleccione los datos de ajuste que van a ser transferidos desde el ordenador anfitrión a la unidad. Seleccione la carpeta y el archivo que contienen los datos de ajuste y haga clic en [Open]. (La extensión del archivo es *.m50.)
3. Cuando los datos se hayan transferido satisfactoriamente se visualizará la pantalla de abajo.

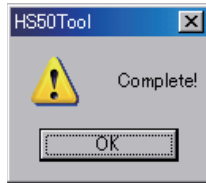

6-6-2. Transferencia de los datos de ajuste de la unidad al ordenador

1. Seleccione "Download Setup Data" bajo "Setup Data" y haga clic en el botón [EXEC].



2. En la pantalla que se visualiza ahora, seleccione la carpeta y el archivo que contienen los datos de ajuste, y haga clic en [Save]. (La extensión del archivo es *.m50.)
3. Cuando los datos se hayan transferido satisfactoriamente se visualizará la pantalla de abajo.

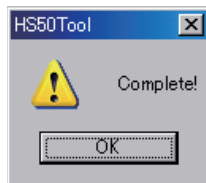

- Las direcciones IP, máscaras de redes secundarias, puertos de acceso predeterminadas y direcciones MAC no se transfieren.

6. Conexiones con un ordenador

6-7. Importación de los datos de registro

Los datos de registro grabados en la unidad se pueden importar a un ordenador.

1. Haga clic en el botón [EXEC] bajo "Log Data".

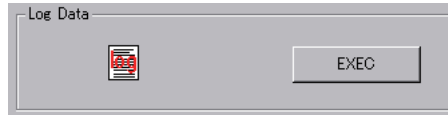

2. En la pantalla que se visualiza ahora, seleccionar la carpeta que contiene los datos de registro y haga clic en [Save]. (La extensión del archivo es *.log.)
3. Cuando los datos se han transferido satisfactoriamente se visualiza la pantalla de abajo.



7. Función para enlazar con el controlador de cámaras remotas

Enlazando la unidad con el controlador de cámaras remotas (AW-RP50) vendido por separado se puede establecer un entorno de operación altamente eficaz.

Esta sección describe cómo la unidad va a ser conectada al AW-RP50 y qué tipo de funciones se pueden enlazar.

Para conocer detalles sobre cómo establecer los ajustes en el AW-RP50, consulte las instrucciones de funcionamiento suministradas con el AW-RP50.

7-1. Conexión de la unidad al AW-RP50

Cuando la unidad y el AW-RP50 se conecten utilizando un cable LAN y se establezca la función de enlace, el indicador de la luz LINK de la unidad se encenderá, y el estado en el que se puede utilizar la función de enlace se establecerá. Mediante la función de enlace desde el AW-RP50 sólo se puede utilizar un conmutador (esta unidad).

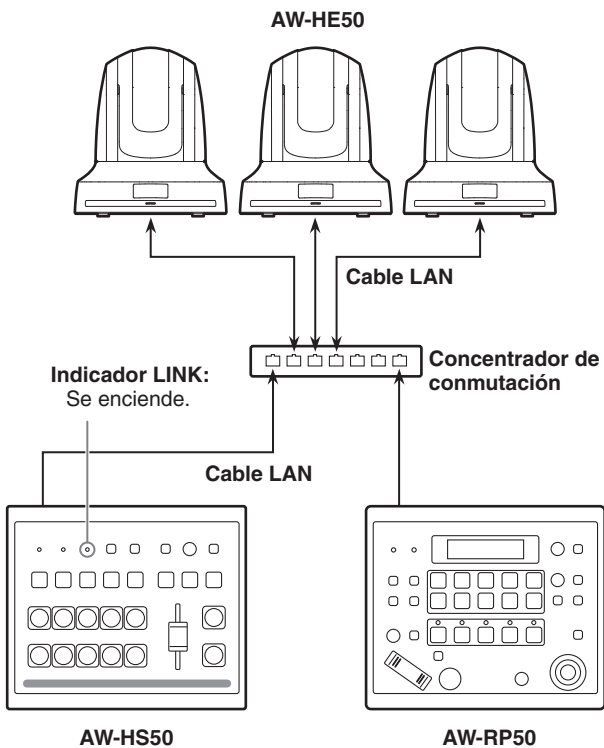

[Ajustes establecidos en la unidad]

[13] Operation Menu 10. CamContLink

- On:** La función para enlazar con el AW-RP50 se activa.
Off: La función para enlazar con el AW-RP50 se desactiva.

[Ajustes establecidos en el AW-RP50]

- Ajuste la dirección IP del conmutador (esta unidad) que va a ser enlazada.
- Active la función para enlazar con el conmutador (SWLINK).

Para conocer más detalles de los métodos de ajuste, consulte las instrucciones de funcionamiento suministradas con el AW-RP50.

7. Función para enlazar con el controlador de cámaras remotas

7-2. Funciones que se pueden enlazar

7-2-1. Cambio de los materiales del bus del conmutador

Los materiales del bus de la unidad se pueden cambiar en tándem con las operaciones de selección de cámara realizadas por el AW-RP50.

[Ajustes establecidos en el AW-RP50]

- Ajuste las cámaras remotas que corresponden a la entrada de imagen de la unidad.
(En el AW-RP50, SDI IN 1 a 4 se visualizan como INPUT 1 a 4, mientras que DVI-IN se visualiza como INPUT5.)
- Active la función de cambio de bus (BUSCONT).
- Ajuste AUX, PVW, PinP o KEY (bus de relleno de keying) como bus para cambiar.

7-2-2. Función de ayuda al enfoque

Con una sencilla operación de un botón del AW-RP50 es posible cambiar entre la pantalla de visualización de múltiples vistas y la pantalla completa con imagen de cámara.

Los materiales del bus AUX son los que se cambiarán.

[Ajustes establecidos en el AW-RP50]

- Ajuste las cámaras remotas que corresponden a la entrada de imagen de la unidad.
(En el AW-RP50, SDI IN 1 a 4 se visualizan como INPUT 1 a 4, mientras que DVI-IN se visualiza como INPUT5.)
- Asigne la función de ayuda al enfoque (FASIST) a uno de los botones USER del AW-RP50.

[Operaciones realizadas en el AW-RP50]

Cada vez que se pulsa el botón USER al que se ha asignado FASIST, el indicador del botón USER se enciende o se apaga, y el material del bus AUX se cambia.

Cuando está encendido el indicador del botón USER:

La imagen de la cámara remota seleccionada por el botón CAMERA STATUS/SELECTION se selecciona como material de bus AUX.

Cuando está apagado el indicador del botón USER:

La imagen de la visualización de múltiples vistas se selecciona como material de bus AUX.

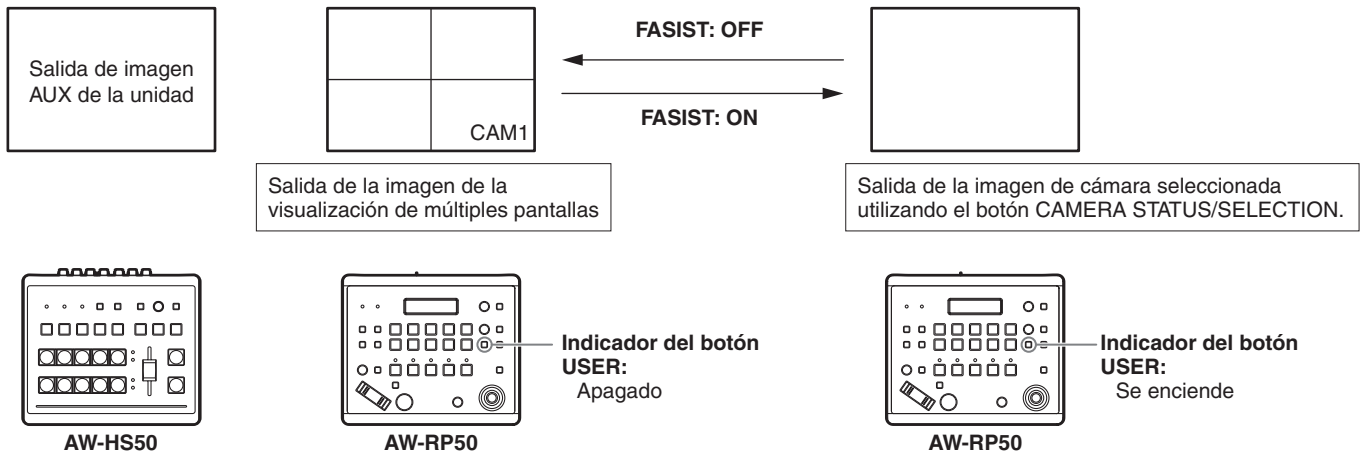

7. Función para enlazar con el controlador de cámaras remotas

7-2-3. Visualización de información de la cámara

La información de ajuste siguiente de las cámaras remotas captada por el AW-RP50 se puede visualizar en la imagen de salida del bus AUX de la unidad o en la imagen de visualización de múltiples vistas.

- ① Formato de vídeo
- ② Nombre de archivo de escenas (modo de filmación)
- ③ Información de filtro
- ④ Información de alarma de cámara remota
- ⑤ Información de obturador (ON/OFF, valor de obturador)
- ⑥ Valor de ganancia
- ⑦ Valor de iris
- ⑧ Nombre de cámara remota (visualizado con un máximo de hasta 10 caracteres)

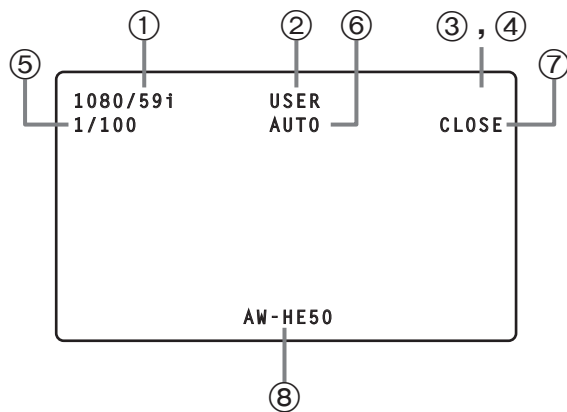

[Ajustes establecidos en el AW-RP50]

- Ajuste las cámaras remotas que corresponden a la entrada de imagen de la unidad.
(En el AW-RP50, SDI IN 1 a 4 se visualizan como INPUT 1 a 4, mientras que DVI-IN se visualiza como INPUT5.)
- Active la función de visualización de información de la cámara (CAMINF).
- Ajuste si se va a visualizar cada uno de los elementos (① a ⑧) enumerados más arriba).

Notas

- La información no se visualiza para salidas del conector SDI OUT 1.
- La información no se visualiza en Pos3 a Pos6 para pantallas divididas en 6 partes, ni en Pos3 a Pos10 para pantallas divididas en 10 partes.
- Información de las cámaras conectadas en la red al AW-RP50:
Sólo se visualiza la información de las cámaras incluidas en el grupo seleccionado ahora por el AW-RP50.
- Información de las cámaras conectadas en serie al AW-RP50:
Sólo se visualiza la información de las cámaras seleccionadas por el AW-RP50.

7. Función para enlazar con el controlador de cámaras remotas

7-2-4. Visualización de iconos de la cámara

Cuando señales de la cámara remota seleccionada utilizando el AW-RP50 se suministran a la unidad, el icono de la cámara “[1]” se puede visualizar en la visualización de múltiples vistas.

El icono de la cámara se visualiza enfrente del nombre del material que se visualiza en la pantalla dividida.

[Ajustes establecidos en la unidad]

Ajuste el estado de la señal de entrada en “On” (visualización) utilizando el elemento de menú de más abajo.

[8] MultiView Out/Frame Menu 6. Input Status

[Ajustes establecidos en el AW-RP50]

- Ajuste las cámaras remotas que corresponden a las entradas de imagen de la unidad. (En el AW-RP50, SDI IN 1 a 4 se visualizan como INPUT 1 a 4, mientras que DVI-IN se visualiza como INPUT5.)
- Cuando se ha seleccionado una cámara remota mediante el AW-RP50, la función (CAMSEL) para enviar la información de selección se activa.

7-2-5. Operación de los parámetros de la unidad desde el AW-RP50

Los ajustes de la unidad se pueden cambiar mediante la operación de la palanca PAN/TILT y el botón ZOOM del AW-RP50.

[Ajustes establecidos en el AW-RP50]

- Ajuste lo que va a cambiar mediante las operaciones de la palanca PAN/TILT y el botón ZOOM en el conmutador (SW).

[Elementos de menú de la unidad que se pueden utilizar]

Cuando se visualizan en la unidad los menús secundarios siguientes, las operaciones de la palanca PAN/TILT y el botón ZOOM del AW-RP50 tienen efecto.

[3] PinP Menu

La posición PinP se puede cambiar utilizando la palanca PAN/TILT, y el tamaño PinP se puede cambiar utilizando el botón ZOOM.

[6] ChromaKey Menu

Mientras se visualiza el marcador de keying de croma, la posición del mismo se puede cambiar utilizando la palanca PAN/TILT, y el tamaño del marcador de keying de croma se puede cambiar utilizando el botón ZOOM.

[2] WIPE Menu

La posición de inicio de la conmutación por cortinilla se puede cambiar utilizando la palanca PAN/TILT.

7-2-6. Envío y recepción de la información de señalización

La información de la señalización ON AIR enviada por la unidad a través de la red puede ser recibida por el AW-RP50.

[Ajustes establecidos en el AW-RP50]

- Ajuste las cámaras remotas que corresponden a la entrada de imagen de la unidad. (En el AW-RP50, SDI IN 1 a 4 se visualizan como INPUT 1 a 4, mientras que DVI-IN se visualiza como INPUT5.)
- Active la función utilizada para recibir la información de la señalización ON AIR enviada por la unidad a través de la red.

Tabla de elementos de menú

| N.º | Menú secundario | Elemento de ajuste | Ajuste | | | | | | |
|------------------|------------------|---|------------------|---|------------------|------------------|----------------|------------------|----------------|
| 1 | TIME/CBGD Menu | 1 AUTO Time | Margen de ajuste | 0 a 33s (59.94Hz) | | 0 a 999f | | | |
| | | | Valor inicial | 1s | | 0f | | | |
| | | 2 PinP Time | Margen de ajuste | 0 a 33s (59.94Hz) | | 0 a 999f | | | |
| | | | Valor inicial | 1s | | 0f | | | |
| | | 3 KEY Time | Margen de ajuste | 0 a 33s (59.94Hz) | | 0 a 999f | | | |
| | | | Valor inicial | 1s | | 0f | | | |
| | | 4 FTB Time | Margen de ajuste | 0 a 33s (59.94Hz) | | 0 a 999f | | | |
| | | | Valor inicial | 1s | | 0f | | | |
| | | 5 FTB Source | Margen de ajuste | FMEM1, FMEM2, CBGD, White, Black | | | | | |
| | | | Valor inicial | Black | | | | | |
| 6 AUX BUS Trans | Margen de ajuste | 0 a 33s (59.94Hz) | | 0 a 999f | | Enable, Disable | | | |
| | Valor inicial | 1s | | 0f | | Disable | | | |
| 7 PinP BUS Trans | Margen de ajuste | 0 a 33s (59.94Hz) | | 0 a 999f | | Enable, Disable | | | |
| | Valor inicial | 1s | | 0f | | Disable | | | |
| 8 PinP EFFDSL | Margen de ajuste | 0 a 33s (59.94Hz) | | 0 a 999f | | Enable, Disable | | | |
| | Valor inicial | 1s | | 0f | | Disable | | | |
| 9 Set CBGD Col | Margen de ajuste | White, Yellow, Cyan, Green, Magenta, Red, Blue, Black | | | | | | | |
| | Valor inicial | White | | | | | | | |
| 10 Adj CBGD Col | Margen de ajuste | H | 0.0 a 359.9 | | S | 0.0 a 100.0 | | | |
| | Valor inicial | | 0.0 | | | 0.0 | | L | 0.0 a 108.0 |
| 2 | WIPE Menu | 1 Pattern | Margen de ajuste | 1 a 13 | | | | | |
| | | | Valor inicial | 1 | | | | | |
| | | 2 Direction | Margen de ajuste | N, R, N/R | | | | | |
| | | | Valor inicial | N/R | | | | | |
| | | 3 Border/Soft | Margen de ajuste | B | 0.0 a 100.0 | | S | 0.0 a 100.0 | |
| | | | Valor inicial | | 0.0 | | | 0.0 | |
| | | 4 Set Border Col | Margen de ajuste | White, Yellow, Cyan, Green, Magenta, Red, Blue, Black | | | | | |
| | | | Valor inicial | White | | | | | |
| | | 5 Adj Border Col | Margen de ajuste | H | 0.0 a 359.9 | | S | 0.0 a 100.0 | |
| | | | Valor inicial | | 0.0 | | | 0.0 | |
| 6 Position | Margen de ajuste | X | -100.00 a 100.00 | | Y | -100.00 a 100.00 | | | |
| | Valor inicial | | 0.00 | | | 0.00 | | | |
| 7 Set To Preset | Margen de ajuste | 1 a 4 | | | | | | | |
| | Valor inicial | 1 | | | | | | | |
| 3 | PinP Menu | 1 Shape | Margen de ajuste | Square, Circle, Heart, Flower, Star | | | | | |
| | | | Valor inicial | Square | | | | | |
| | | 2 Pos:X/Y/Size | Margen de ajuste | X | -100.00 a 100.00 | | Y | -100.00 a 100.00 | |
| | | | Valor inicial | | 0.00 | | | 0.00 | |
| | | 3 PVW | Margen de ajuste | On, Off | | | | | |
| | | | Valor inicial | Off | | | | | |
| | | 4 Border/Soft | Margen de ajuste | B | 0.0 a 100.0 | | S | 0.0 a 100.0 | |
| | | | Valor inicial | | 0.0 | | | 0.0 | |
| | | 5 Set Border Col | Margen de ajuste | White, Yellow, Cyan, Green, Magenta, Red, Blue, Black | | | | | |
| Valor inicial | White | | | | | | | | |
| 6 Adj Border Col | Margen de ajuste | H | 0.0 a 359.9 | | S | 0.0 a 100.0 | | | |
| | Valor inicial | | 0.0 | | | 0.0 | | L | 0.0 a 108.0 |
| 7 Trim Adjust1 | Margen de ajuste | Manual, Off, 4:3 | | | | | | | |
| | Valor inicial | Off | | | | L | -50.00 a 50.00 | | |
| 8 Trim Adjust2 | Margen de ajuste | R | -50.00 a 50.00 | | B | | -50.00 a 50.00 | | |
| | Valor inicial | | 40.00 | | | -40.00 | | T | -50.00 a 50.00 |
| 9 Set To Preset | Margen de ajuste | 1 a 4 | | | | | | | |
| | Valor inicial | 1 | | | | | | | |

Tabla de elementos de menú

| N.º | Menú secundario | Elemento de ajuste | Ajuste | | | | | | |
|----------------|------------------|--------------------|--------------------|---|----------------|------|----------------|-------|--------------|
| 4 | KEY Setup Menu | 1 Key Type | Margen de ajuste | Luminance(ChrmOff), Luminance(ChrmOn), Linear, Chroma | | | | | |
| | | Valor inicial | Luminance(ChrmOff) | | | | | | |
| | | 2 Fill | Margen de ajuste | Bus, Matte | | | | | |
| | | Valor inicial | Bus | | | | | | |
| | | 3 PVW | Margen de ajuste | On, Off | | | | | |
| | | Valor inicial | Off | | | | | | |
| | | 4 Set Fill Col | Margen de ajuste | White, Yellow, Cyan, Green, Magenta, Red, Blue, Black | | | | | |
| | | Valor inicial | White | | | | | | |
| | | 5 Adj Fill Col | Margen de ajuste | H | 0.0 a 359.9 | S | 0.0 a 100.0 | L | 0.0 a 108.0 |
| | | Valor inicial | H | 0.0 | S | 0.0 | L | 100.0 | |
| 5 | KEY Adjust Menu | 1 Clip | Margen de ajuste | 0.0 a 108.0 | | | | | |
| | | Valor inicial | 0.0 | | | | | | |
| | | 2 Gain | Margen de ajuste | 0.0 a 200.0 | | | | | |
| | | Valor inicial | 100.0 | | | | | | |
| | | 3 Density | Margen de ajuste | 0.0 a 100.0 | | | | | |
| | | Valor inicial | 100.0 | | | | | | |
| | | 4 Invert | Margen de ajuste | On, Off | | | | | |
| | | Valor inicial | Off | | | | | | |
| | | 5 Mask | Margen de ajuste | On, Off | | | | | |
| | | Valor inicial | Off | | | | | | |
| 6 Mask Adjust1 | Margen de ajuste | L | -50.00 a 50.00 | R | -50.00 a 50.00 | | | | |
| Valor inicial | L | -25.00 | R | 25.00 | | | | | |
| 7 Mask Adjust2 | Margen de ajuste | T | -50.00 a 50.00 | B | -50.00 a 50.00 | | | | |
| Valor inicial | T | 25.00 | B | -25.00 | | | | | |
| 8 Mask Invert | Margen de ajuste | On, Off | | | | | | | |
| Valor inicial | Off | | | | | | | | |
| 6 | ChromaKey Menu | 1 Marker | Margen de ajuste | On, Off | | | | | |
| | | Valor inicial | Off | | | | | | |
| | | 2 Sample | Margen de ajuste | Start | | | | | |
| | | Valor inicial | Start | | | | | | |
| | | 3 Marker Pos | Margen de ajuste | X | -50.00 a 50.00 | Y | -50.00 a 50.00 | S | 0.00 a 25.00 |
| | | Valor inicial | X | 0.00 | Y | 0.00 | S | 10.00 | |
| | | 4 Marker Aspect | Margen de ajuste | -50.00 a 50.00 | | | | | |
| | | Valor inicial | 0.00 | | | | | | |
| | | 5 Ref Adjust | Margen de ajuste | H | 0.0 a 359.9 | S | 0.0 a 100.0 | L | 0.0 a 108.0 |
| Valor inicial | H | 354.0 | S | 100.0 | L | 7.0 | | | |
| 6 Y-Influence | Margen de ajuste | 0.0 a 100.0 | | | | | | | |
| Valor inicial | 0.0 | | | | | | | | |
| 7 Radius | Margen de ajuste | H | 0.0 a 100.0 | S | 0.0 a 100.0 | | | | |
| Valor inicial | H | 100.0 | S | 50.0 | | | | | |
| 8 Soft | Margen de ajuste | 0.0 a 100.0 | | | | | | | |
| Valor inicial | 0.0 | | | | | | | | |
| 9 Cancel | Margen de ajuste | 0.0 a 100.0 | | | | | | | |
| Valor inicial | 0.0 | | | | | | | | |

Tabla de elementos de menú

| N.º | Menú secundario | Elemento de ajuste | Ajuste | |
|-----------------|---|---|------------------|---|
| 7 | MultiView Pattern Menu *****: Nombre del material establecido actualmente | 1 Split | Margen de ajuste | 4Split, 5-aSplit, 5-bSplit, 6-aSplit, 6-bSplit, 9Split, 10-aSplit, 10-bSplit |
| | | | Valor inicial | 10-aSplit |
| | | 2 Pos1 Source | Margen de ajuste | SDI-IN1 a 4(*****), DVI-IN(*****), CBGD, FMEM1, FMEM2, PGM, PVW, KEY OUT, AUX |
| | | | Valor inicial | PGM |
| | | 3 Pos2 Source | Margen de ajuste | SDI-IN1 a 4(*****), DVI-IN(*****), CBGD, FMEM1, FMEM2, PGM, PVW, KEY OUT, AUX |
| | | | Valor inicial | PVW |
| | | 4 Pos3 Source | Margen de ajuste | SDI-IN1 a 4(*****), DVI-IN(*****), CBGD, FMEM1, FMEM2, PGM, PVW, KEY OUT, AUX |
| | | | Valor inicial | SDI-IN1(*****) |
| | | 5 Pos4 Source | Margen de ajuste | SDI-IN1 a 4(*****), DVI-IN(*****), CBGD, FMEM1, FMEM2, PGM, PVW, KEY OUT, AUX |
| | | | Valor inicial | SDI-IN2(*****) |
| | | 6 Pos5 Source | Margen de ajuste | SDI-IN1 a 4(*****), DVI-IN(*****), CBGD, FMEM1, FMEM2, PGM, PVW, KEY OUT, AUX |
| | Valor inicial | SDI-IN3(*****) | | |
| 7 Pos6 Source | Margen de ajuste | SDI-IN1 a 4(*****), DVI-IN(*****), CBGD, FMEM1, FMEM2, PGM, PVW, KEY OUT, AUX | | |
| | Valor inicial | SDI-IN4(*****) | | |
| 8 Pos7 Source | Margen de ajuste | SDI-IN1 a 4(*****), DVI-IN(*****), CBGD, FMEM1, FMEM2, PGM, PVW, KEY OUT, AUX | | |
| | Valor inicial | DVI-IN(*****) | | |
| 9 Pos8 Source | Margen de ajuste | SDI-IN1 a 4(*****), DVI-IN(*****), CBGD, FMEM1, FMEM2, PGM, PVW, KEY OUT, AUX | | |
| | Valor inicial | FMEM1 | | |
| 10 Pos9 Source | Margen de ajuste | SDI-IN1 a 4(*****), DVI-IN(*****), CBGD, FMEM1, FMEM2, PGM, PVW, KEY OUT, AUX | | |
| | Valor inicial | FMEM2 | | |
| 11 Pos10 Source | Margen de ajuste | SDI-IN1 a 4(*****), DVI-IN(*****), CBGD, FMEM1, FMEM2, PGM, PVW, KEY OUT, AUX | | |
| | Valor inicial | AUX | | |
| 8 | MultiView Out/Frame Menu | 1 Frame | Margen de ajuste | LUM0%, LUM25%, LUM50%, LUM75%, LUM100%, Off |
| | | | Valor inicial | LUM75% |
| | | 2 Character | Margen de ajuste | LUM0%, LUM25%, LUM50%, LUM75%, LUM100%, Off |
| | | | Valor inicial | LUM75% |
| | | 3 Label | Margen de ajuste | On, Off |
| | | | Valor inicial | On |
| 4 Tally | Margen de ajuste | Red, Red+Green, Off | | |
| | Valor inicial | Red+Green | | |
| 5 Level Meter | Margen de ajuste | On, Off | | |
| | Valor inicial | Off | | |
| 6 Input Status | Margen de ajuste | On, Off | | |
| | Valor inicial | On | | |
| 9 | XPT SW Assign Menu *****: Nombre del material establecido actualmente | 1 XPT1 | Margen de ajuste | SDI-IN1 a 4(*****), DVI-IN(*****), FMEM1, FMEM2, CBGD, CBAR, Black, NoAssign |
| | | | Valor inicial | SDI-IN1(*****) |
| | | 2 XPT2 | Margen de ajuste | SDI-IN1 a 4(*****), DVI-IN(*****), FMEM1, FMEM2, CBGD, CBAR, Black, NoAssign |
| | | | Valor inicial | SDI-IN2(*****) |
| | | 3 XPT3 | Margen de ajuste | SDI-IN1 a 4(*****), DVI-IN(*****), FMEM1, FMEM2, CBGD, CBAR, Black, NoAssign |
| | | | Valor inicial | SDI-IN3(*****) |
| | | 4 XPT4 | Margen de ajuste | SDI-IN1 a 4(*****), DVI-IN(*****), FMEM1, FMEM2, CBGD, CBAR, Black, NoAssign |
| | | | Valor inicial | SDI-IN4(*****) |

ESPAÑOL

Tabla de elementos de menú

| N.º | Menú secundario | Elemento de ajuste | Ajuste | | | |
|------------------|--|---|--------------------|--|-------------|--------------|
| 9 | XPT SW Assign Menu *****: Nombre del material establecido actualmente | 5 XPT5 | Margen de ajuste | SDI-IN1 a 4(*****), DVI-IN(*****), FMEM1, FMEM2, CBGD, CBAR, Black, NoAssign | | |
| | | | Valor inicial | DVI-IN(*****) | | |
| | | 6 XPT6 | Margen de ajuste | SDI-IN1 a 4(*****), DVI-IN(*****), FMEM1, FMEM2, CBGD, CBAR, Black, NoAssign | | |
| | | | Valor inicial | FMEM1 | | |
| | | 7 XPT7 | Margen de ajuste | SDI-IN1 a 4(*****), DVI-IN(*****), FMEM1, FMEM2, CBGD, CBAR, Black, NoAssign | | |
| | | | Valor inicial | FMEM2 | | |
| | | 8 XPT8 | Margen de ajuste | SDI-IN1 a 4(*****), DVI-IN(*****), FMEM1, FMEM2, CBGD, CBAR, Black, NoAssign | | |
| | | | Valor inicial | CBGD | | |
| | | 9 XPT9 | Margen de ajuste | SDI-IN1 a 4(*****), DVI-IN(*****), FMEM1, FMEM2, CBGD, CBAR, Black, NoAssign | | |
| | | | Valor inicial | CBAR | | |
| | | 10 XPT10 | Margen de ajuste | SDI-IN1 a 4(*****), DVI-IN(*****), FMEM1, FMEM2, CBGD, CBAR, Black, NoAssign | | |
| | | | Valor inicial | Black | | |
| 10 | Input Menu *****: Nombre del material establecido actualmente | 1 SDI-IN1(*****) | Sólo visualización | | | |
| | | 2 SDI-IN2(*****) | | | | |
| | | 3 SDI-IN3(*****) | | | | |
| | | 4 SDI-IN4(*****) | | | | |
| | | 5 DVI-IN(*****) | | | | |
| 10.1 | Input Menu/SDI-IN1 (*****) *****: Nombre del material establecido actualmente | 1 Mode | Margen de ajuste | Normal, DbyD | | |
| | | | Valor inicial | Normal | | |
| | | 2 Freeze Select | Margen de ajuste | Frame, Field | | |
| | | | Valor inicial | Frame | | |
| | | 3 Freeze | Margen de ajuste | On, Off | | |
| | | | Valor inicial | Off | | |
| | | 4 Name Type | Margen de ajuste | Default, Preset, User, CAM Name | | |
| Valor inicial | Default | | | | | |
| 5 Name | Margen de ajuste | Se puede poner un máximo de 10 caracteres | | | | |
| | Valor inicial | INPUT1 | | | | |
| 6 VPrc:YGain/Ped | Margen de ajuste | On, Off | Y | 0.0 a 200.0 | P | -20.0 a 20.0 |
| | Valor inicial | Off | | 100.0 | | 0.0 |
| 7 VPrc:CGain/Hue | Margen de ajuste | C | 0.0 a 200.0 | H | 0.0 a 359.9 | 0.0 |
| | Valor inicial | | | | | |
| 10.2 | Input Menu/SDI-IN2 (*****) *****: Nombre del material establecido actualmente | 1 Mode | Margen de ajuste | Normal, DbyD | | |
| | | | Valor inicial | Normal | | |
| | | 2 Freeze Select | Margen de ajuste | Frame, Field | | |
| | | | Valor inicial | Frame | | |
| | | 3 Freeze | Margen de ajuste | On, Off | | |
| | | | Valor inicial | Off | | |
| | | 4 Name Type | Margen de ajuste | Default, Preset, User, CAM Name | | |
| Valor inicial | Default | | | | | |
| 5 Name | Margen de ajuste | Se puede poner un máximo de 10 caracteres | | | | |
| | Valor inicial | INPUT2 | | | | |
| 6 VPrc:YGain/Ped | Margen de ajuste | On, Off | Y | 0.0 a 200.0 | P | -20.0 a 20.0 |
| | Valor inicial | Off | | 100.0 | | 0.0 |
| 7 VPrc:CGain/Hue | Margen de ajuste | C | 0.0 a 200.0 | H | 0.0 a 359.9 | 0.0 |
| | Valor inicial | | | | | |

Tabla de elementos de menú

| N.º | Menú secundario | Elemento de ajuste | Ajuste | | | |
|-----------------------------|---|--------------------|------------------|---|---------------------|--------------|
| 10.3 | Input Menu/SDI-IN3 (***** *****: Nombre del material establecido actualmente | 1 Mode | Margen de ajuste | Normal, DbyD, UC, Auto | | |
| | | | Valor inicial | Normal | | |
| | | 2 Freeze Select | Margen de ajuste | Frame, Field | | |
| | | | Valor inicial | Frame | | |
| | | 3 Freeze | Margen de ajuste | On, Off | | |
| | | | Valor inicial | Off | | |
| | | 4 Name Type | Margen de ajuste | Default, Preset, User, CAM Name | | |
| | | | Valor inicial | Default | | |
| | | 5 Name | Margen de ajuste | Se puede poner un máximo de 10 caracteres | | |
| | | | Valor inicial | INPUT3 | | |
| 6 VPrc:YGain/Ped | Margen de ajuste | On, Off | Y | 0.0 a 200.0 | P | -20.0 a 20.0 |
| | Valor inicial | Off | | 100.0 | | 0.0 |
| 7 VPrc:CGain/Hue | Margen de ajuste | C | 0.0 a 200.0 | H | 0.0 a 359.9 | 0.0 |
| | Valor inicial | | | | | |
| 8 UC:Scale/ECPos | Margen de ajuste | S | SQ, EC, LB | E | Center, Left, Right | |
| | Valor inicial | | SQ | | Center | |
| 9 UC:Size | Margen de ajuste | S | 100 a 110 | | | |
| | Valor inicial | | 100 | | | |
| 10 UC:Mvdet/Sharp | Margen de ajuste | M | 1 a 5 | S | 1 a 5 | |
| | Valor inicial | | 3 | | 3 | |
| 10.4 | Input Menu/SDI-IN4 (***** *****: Nombre del material establecido actualmente | 1 Mode | Margen de ajuste | Normal, DbyD, UC, Auto | | |
| | | | Valor inicial | Normal | | |
| | | 2 Freeze Select | Margen de ajuste | Frame, Field | | |
| | | | Valor inicial | Frame | | |
| | | 3 Freeze | Margen de ajuste | On, Off | | |
| | | | Valor inicial | Off | | |
| | | 4 Name Type | Margen de ajuste | Default, Preset, User, CAM Name | | |
| | | | Valor inicial | Default | | |
| | | 5 Name | Margen de ajuste | Se puede poner un máximo de 10 caracteres | | |
| | | | Valor inicial | INPUT4 | | |
| 6 VPrc:YGain/Ped | Margen de ajuste | On, Off | Y | 0.0 a 200.0 | P | -20.0 a 20.0 |
| | Valor inicial | Off | | 100.0 | | 0.0 |
| 7 VPrc:CGain/Hue | Margen de ajuste | C | 0.0 a 200.0 | H | 0.0 a 359.9 | 0.0 |
| | Valor inicial | | | | | |
| 8 UC:Scale/ECPos | Margen de ajuste | S | SQ, EC, LB | E | Center, Left, Right | |
| | Valor inicial | | SQ | | Center | |
| 9 UC:Size | Margen de ajuste | S | 100 a 110 | | | |
| | Valor inicial | | 100 | | | |
| 10 UC:Mvdet/Sharp | Margen de ajuste | M | 1 a 5 | S | 1 a 5 | |
| | Valor inicial | | 3 | | 3 | |
| 10.5 | Input Menu/DVI-IN (***** *****: Nombre del material establecido actualmente | 1 Freeze | Margen de ajuste | On, Off | | |
| | | | Valor inicial | Off | | |
| | | 2 Name Type | Margen de ajuste | Default, Preset, User, CAM Name | | |
| | | | Valor inicial | Default | | |
| | | 3 Name | Margen de ajuste | Se puede poner un máximo de 10 caracteres | | |
| | | | Valor inicial | INPUT5 | | |
| | | 4 Scale | Margen de ajuste | Fit-V, Fit-H, FULL | | |
| | | | Valor inicial | Fit-V | | |
| ----- <DVI-IN Status> ----- | | | | | | |
| | Size | | ***** | | | |
| | H-Freq | Sólo | **.* kHz | | | |
| | V-Freq | visualización | **.* Hz | | | |
| | Dot Clock | | **.* MHz | | | |

Tabla de elementos de menú

| N.º | Menú secundario | Elemento de ajuste | Ajuste | | | |
|-----------------|------------------|---|------------------|--|----|--|
| 11 | Output Menu | 1 SDI-OUT1 | Margen de ajuste | PGM, PVW, CLN, AUX, MV, KEY OUT | | |
| | | | Valor inicial | PGM | | |
| | | 2 SDI-OUT2 | Margen de ajuste | PGM, PVW, CLN, AUX, MV, KEY OUT | | |
| | | | Valor inicial | PVW | | |
| | | 3 DVI-OUT | Margen de ajuste | PGM, PVW, CLN, AUX, MV, KEY OUT | | |
| | | | Valor inicial | AUX | | |
| | | 4 SDI-OUT:Limit | Margen de ajuste | Off, 108, 104, 100 | | |
| Valor inicial | Off | | | | | |
| 5 DVI-OUT:Size | Margen de ajuste | Auto, XGA, WXGA, SXGA, WSXGA+, UXGA, WUXGA, 1080/59.94p, 1080/50p | | | | |
| | Valor inicial | Auto | | | | |
| 6 DVI-OUT:Scale | Margen de ajuste | Fit-V, Fit-H, FULL | | | | |
| | Valor inicial | Fit-V | | | | |
| 7 DVI-OUT:Mvdet | Margen de ajuste | 1 a 5 | | | | |
| | Valor inicial | 3 | | | | |
| 12 | USER/FMEM Menu | 1 USER1 | Margen de ajuste | PinP Preset, WIPE Preset, PinP PVW, KEY PVW, GPI Input, GPI Output, CamCont Link, AUX Transition, PinP Transition, EFFDSL, StrFMEM1, StrFMEM2, No Assign | | |
| | | | Valor inicial | PinP Preset | | |
| | | 2 USER2 | Margen de ajuste | PinP PVW, KEY PVW, GPI Input, GPI Output, CamCont Link, AUX Transition, PinP Transition, EFFDSL, StrFMEM1, StrFMEM2, No Assign | | |
| | | | Valor inicial | — | | |
| | | 3 USER3 | Margen de ajuste | PinP PVW, KEY PVW, GPI Input, GPI Output, CamCont Link, AUX Transition, PinP Transition, EFFDSL, StrFMEM1, StrFMEM2, No Assign | | |
| | | | Valor inicial | — | | |
| | | 4 USER4 | Margen de ajuste | PinP PVW, KEY PVW, GPI Input, GPI Output, CamCont Link, AUX Transition, PinP Transition, EFFDSL, StrFMEM1, StrFMEM2, No Assign | | |
| Valor inicial | — | | | | | |
| 5 FMEM Select | Margen de ajuste | FMEM1, FMEM2 | | | | |
| | Valor inicial | FMEM1 | | | | |
| 6 AUX To FMEM | Margen de ajuste | Rv | On, Off | EX | On | |
| | Valor inicial | | Off | | On | |
| 7 FMEM Mode | Margen de ajuste | M | Auto, Manu | EX | On | |
| | Valor inicial | | Auto | | On | |

Tabla de elementos de menú

| N.º | Menú secundario | Elemento de ajuste | Ajuste | |
|-----------------|------------------|---------------------------|-----------------------|--|
| 13 | Operation Menu | 1 OSD OUT | Margen de ajuste | SDI-OUT2, DVI-OUT, SDI-OUT2+DVI-OUT |
| | | | Valor inicial | SDI-OUT2+DVI-OUT |
| | | 2 OSD Size | Margen de ajuste | FULL, Upper-Left, Upper-Right, Lower-Right, Lower-Left |
| | | | Valor inicial | FULL |
| | | 3 OSD Back | Margen de ajuste | On, Off |
| | | | Valor inicial | On |
| | | 4 Key Priority | Margen de ajuste | PinP over KEY, KEY over PinP |
| | | | Valor inicial | PinP over KEY |
| | | 5 Bus Mode | Margen de ajuste | A/B, PGM(A)/PST(B), PGM(B)/PST(A) |
| | | | Valor inicial | PGM(A)/PST(B) |
| | | 6 Time Unit | Margen de ajuste | Sec, Frame |
| Valor inicial | Sec | | | |
| 7 Slide Lever | Margen de ajuste | BKGD, KEY, PinP, NoAssign | | |
| | Valor inicial | BKGD | | |
| 8 GPI Input | Margen de ajuste | Enable, Disable | | |
| | Valor inicial | Enable | | |
| 9 GPI Output | Margen de ajuste | Enable, Disable | | |
| | Valor inicial | Enable | | |
| 10 CamCont Link | Margen de ajuste | On, Off | | |
| | Valor inicial | Off | | |
| 11 SYSTEM Menu | Margen de ajuste | Unlocked, Locked | | |
| | Valor inicial | Unlocked | | |
| 14 | SYSTEM Menu | 1 Format | Margen de ajuste | 1080/59.94i, 1080/50i, 1080/24PsF, 1080/23.98PsF, 720/59.94p, 720/50p, 480/59.94i, 576/50i |
| | | | Valor inicial | 1080/59.94i |
| | | 2 HiResMV | Margen de ajuste | On, Off |
| | | | Valor inicial | Off |
| | | 3 16:9SQ | Margen de ajuste | On, Off |
| | | | Valor inicial | Off |
| | | 4 AUX Anci | Margen de ajuste | On, Off |
| | | | Valor inicial | Off |
| | | 5 PGM Anci | Margen de ajuste | On, Off |
| | | | Valor inicial | Off |
| | | 6 PVW Anci | Margen de ajuste | On, Off |
| Valor inicial | Off | | | |
| 7 MV Anci | Margen de ajuste | PGM, PVW, Off | | |
| | Valor inicial | Off | | |
| 8 Initial | Margen de ajuste | Yes, No | | |
| | Valor inicial | No | | |
| 9 IP Address | Margen de ajuste | — | | |
| | Valor inicial | 192.168.0.8 | | |
| 10 Subnet Mask | Margen de ajuste | — | | |
| | Valor inicial | 255.255.255.0 | | |
| 11 Gateway | Margen de ajuste | — | | |
| | Valor inicial | 192.168.0.1 | | |
| 15 | SYSTEM Status | SYSTEM Ver. | Sólo visualización | *.*.*.* |
| | | SOFT Ver. | | **** |
| | | GLUE FPGA Ver. | | **** |
| | | MAIN FPGA Ver. | | **** |
| | | FONT Ver. | | **** |
| | | MAC Address | | **--**--**--**--**--** |
| | | FAN | | Alarm, NoAlarm |
| | | Power | | Alarm, NoAlarm |
| Temperature | Alarm, NoAlarm | | | |

Tabla de elementos de menú

| N.º | Menú secundario | Elemento de ajuste | Ajuste | |
|-----|---|--------------------|-----------------------|---|
| | BUS Assign Status | XPT SW | Sólo visualización | 1 a 10 |
| | *****: | XPT SW Assign | | SDI-IN1 a 4(*****), DVI-IN(*****), FMEM1, FMEM2, CBGD, CBAR, Black, NoAssign |
| | Nombre del material establecido actualmente | PGM | | |
| | | PVW | | |
| | | AUX | | |
| | | PinP | | |
| | | KEY Fill | | |
| | | KEY Source | | |

Apéndice (glosario)

A continuación se da una explicación de los términos utilizados en este manual.

| Palabra | Explicación |
|--|--|
| AB Bus system Sistema de bus AB | Un modo de control de bus. Ejecutando una transición, las señales del bus A y del bus B salen alternativamente a las imágenes del programa. |
| Ancillary Data Datos auxiliares | Los datos auxiliares que no son señales de vídeo que se transmiten dentro de la serie de datos de la interfaz serial de vídeo. A los datos superpuestos sobre el periodo de borrado vertical se les conoce por el nombre de datos auxiliares V (VANC). |
| Aspect ratio Relación de aspecto | La relación entre las dimensiones horizontal y vertical de una imagen o de la pantalla. Es de 16:9 para el formato HD y de 4:3 para el formato SD. |
| AUX [Auxiliary Bus] [Bus auxiliar] | Un bus de repuesto que puede ser conmutado mediante otras señales que no sean las de salida de la línea principal. |
| Border Borde | El área o margen que se agrega al extremo de una conmutación por cortinilla o keying. Su anchura y su color pueden ser ajustados. El desenfoque del área de alrededor de un borde recibe el nombre de efecto de suavización. |
| Chroma key Keying de croma | Esto se refiere a la función para crear señales de keying basadas en la información del color de las señales de vídeo y en la combinación de keying. |
| Clip | El nivel de umbral de la luminancia cuando las señales de keying se crean de una fuente de keying. |
| Colour Background Fondo de color | Las señales que salen del generador de color interno y se utilizan como imagen de fondo. |
| Cut Corte | Esto se refiere al efecto mediante el cual, la visualización cambia instantáneamente a la imagen siguiente. |
| Density Densidad | Un parámetro que se utiliza para ajustar la densidad de las señales de keying. |
| Dot by Dot Punto por punto | Esto trata las imágenes como imágenes de tamaño real (1×). Con PinP, esto permite que las imágenes SD sean combinadas con imágenes HD sin que se produzcan deterioros en las propias imágenes. |
| DVI-D [Digital Visual Interface Digital] [Interfaz visual digital para señales digitales] | Éste es un estándar de interfaz de vídeo. Sólo las señales de vídeo son manejadas por DVI-D. |
| Embedded Audio Audio embebido | Esto se refiere a los paquetes de datos de audio que se transfieren dentro del flujo de datos de la interfaz serial de vídeo. |
| Flip Flop system (PGM/PST system) Sistema alternativo (Sistema PGM/PST) | Un modo de controlar un bus. Las señales seleccionadas por el bus del programa salen siempre como imágenes de programa. Ejecutando una transición se conmutan las señales del bus del programa y del bus de preajuste. |
| Frame Memory Memoria de cuadros | Una memoria que puede guardar las señales de vídeo equivalentes a un cuadro. |
| Frame Synchronizer Sincronizador de cuadros | Una función que iguala la sincronización de las señales de entrada de vídeo no sincronizadas. |
| Freeze Congelar | Una función que continúa la visualización de la misma imagen, dando la impresión que la imagen ha sido "congelada". |
| FTB [Fade to Black] [Desvanecimiento a negro] | Este es el efecto que hace que una imagen de programa se desvanezca a una pantalla negra. |
| GPI [General Purpose Interface] [Interfaz para fines generales] | Señales de interfaz que controlan la transición automática desde una fuente externa. |
| Hue Tonalidad | La tonalidad del color de las señales de vídeo. |
| Key Edge Borde de keying | El borde del sombreado agregado a los bordes de keying. |
| Key Fill Relleno de keying | La señal que utiliza el procesamiento de combinación de keying para rellenar las áreas dejadas en blanco por las señales de keying. |
| Key Gain Ganancia de keying | Un parámetro que se utiliza para ajustar la amplitud de las señales de keying. |

Apéndice (glosario)

| Palabra | Explicación |
|---|---|
| Key Invert Inversión de keying | Una función que invierte las señales de keying. |
| Key Mask Enmascaramiento de keying | Ésta es la función que especifica el área para la combinación de keying utilizando el patrón de cuadros, etc. Cuando sólo se utilice parte del área de las señales de keying, la combinación de keying se ejecutará con el área no necesaria enmascarada. |
| Key Source Fuente de keying | Las señales de vídeo para crear señales de keying. |
| Linear Key Keying lineal | La función que combina keying usando señales de keying en blanco y negro con gradaciones en sus contornos a modo de referencia. |
| Lum [Luminance] [Luminancia] | La parte de brillo de las señales de vídeo. |
| Luminance Key Keying de luminancia | La función que crea señales de keying basadas en la información de luminancia (brillo) de las señales de vídeo para combinar keying. |
| ME [Mix Effect] [Efecto de mezcla] | Un dispositivo de efecto de vídeo que combina un número de señales de vídeo para crear mezcla, conmutación por cortinillas, keying y otras señales de vídeo. |
| Mix Mezcla | El efecto de cambio de imagen producido al superponer una imagen con la siguiente. También recibe el nombre de “desvanecimiento”. |
| Multi View Display Visualización de múltiples vistas | Esta función combina múltiples materiales y los visualiza en una pantalla. PGM, PVW y el material de entrada pueden presentarse preliminarmente al mismo tiempo en una sola pantalla. |
| OSD [On Screen Display] [Visualización en pantalla] | Esta función permite hacer ajustes en las pantallas de menús que se visualizan en el monitor. |
| PinP [Picture in Picture] [Imagen en imagen] | Esta función combina una imagen de subpantalla con la imagen de fondo. |
| PVW [Preview] [Presentación preliminar] | La función para comprobar de antemano la imagen que saldrá después de la siguiente transición. La imagen sale desde el sistema PVW. |
| PGM [Program Bus] [Bus de programa] | El bus que siempre lleva las señales de salida del programa. |
| PST [Preset Bus] [Bus de preajuste] | El bus que lleva las señales de salida del programa después de la siguiente transición de fondo. |
| Sat [Saturation] [Saturación] | Esto se refiere a la intensidad del nivel de crominancia de las señales de vídeo. |
| SDI [Serial Digital Interface] [Interfaz digital serial] | El estándar mediante el cual las señales de vídeo de varios formatos SD y HD se transmiten a lo largo de un solo cable coaxial. |
| Self Key Autokeying | Una función que crea señales de keying de señales de relleno de keying para formar keying combinado. |
| Setup Data Datos de ajuste | La memoria en la que se pueden guardar, y de la que se pueden recuperar, los estados del panel de control. Los estados de selección de los botones, así como también la información de los ajustes del borde y del color, y otros ajustes, se pueden guardar en esta memoria. |
| Tally Señalización | La señal que envía los estados de salida del programa de las señales de entrada a un dispositivo externo. El LED que indica el estado de salida del programa en el panel de control también recibe el nombre de LED de señalización. |
| Transition Transición | Una función que cambia de una imagen a otra. La conmutación por cortinillas, la mezcla y otros efectos también se pueden aplicar a las imágenes durante la conmutación. |
| Trimming Recorte | Ésta es la función que elimina las partes no necesarias de las partes superior, inferior, izquierda y/o derecha de las imágenes que son combinadas mediante la función PinP. |
| Up Converter Convertidor ascendente | Ésta es la función que convierte material del formato SD al formato HD, el cual produce una resolución más alta. |
| Wipe Conmutación por cortinillas | Un efecto de vídeo en el que una imagen es reemplazada poco a poco por otra al tiempo que una línea divisoria entre las dos se mueve utilizando un patrón preseleccionado. |

Apuntes

A series of horizontal dashed lines for writing notes.

Содержание

| | | | |
|---|----------|---|-----------|
| Перед использованием | 3 | 1-5. FTB (переход к черному экрану)..... | 21 |
| Общие сведения..... | 3 | 1-6. Внутренние цветовые сигналы | 21 |
| Об инструкции по эксплуатации..... | 3 | 1-7. Переключение выходного сигнала AUX | 22 |
| Торговые знаки и зарегистрированные торговые знаки..... | 3 | 1-7-1. Выбор материала шины AUX | 22 |
| Об авторском праве и лицензиях | 3 | 1-7-2. Переходы между материалами AUX..... | 22 |
| Об отображении паспортных данных | 3 | 1-8. Настройка кнопок USER..... | 23 |
| Отказ от гарантии..... | 3 | 1-9. Памяти кадров..... | 24 |
| Сетевая безопасность..... | 3 | 1-9-1. Перенос изображений через шину AUX | 24 |
| 1. Базовые операции..... | 4 | 1-9-2. Сохранение изображений во флеш-памяти..... | 25 |
| 1-1. Фоновые переходы | 4 | 2. Установки входного/выходного сигнала..... | 26 |
| 1-1-1. Выбор шины..... | 4 | 2-1. Установки входного сигнала..... | 26 |
| 1-1-2. Выбор шины с использованием функции SHIFT..... | 4 | 2-1-1. Установка режима ввода | 27 |
| 1-1-3. Назначение сигналов кнопкам коммутации | 4 | 2-1-2. Установка типа названия материала | 27 |
| 1-1-4. Выбор режима шины..... | 5 | 2-1-3. Установка названий материалов..... | 28 |
| 1-1-5. Выбор типа перехода..... | 5 | 2-1-4. Установка метода замораживания..... | 28 |
| 1-1-6. Переход вручную..... | 5 | 2-1-5. Замораживание и отмена замораживания входных изображений | 29 |
| 1-1-7. Автоматический переход | 6 | 2-1-6. Установка функции обработки видеосигнала | 29 |
| 1-1-8. Немедленный переход на следующее изображение | 6 | 2-1-7. Установка повышающего преобразователя..... | 29 |
| 1-2. Сдвиг кадров | 7 | 2-1-8. Установка масштабирования входного изображения..... | 30 |
| 1-2-1. Выбор шаблона сдвига кадров | 7 | 2-1-9. Отображение информации о входном изображении | 33 |
| 1-2-2. Выбор направления сдвига кадров..... | 7 | 2-2. Настойка выходных сигналов | 34 |
| 1-2-3. Установка ширины границы и эффекта плавности | 7 | 2-2-1. Назначение выходных сигналов | 34 |
| 1-2-4. Установка цвета границы..... | 8 | 2-2-2. Установка областей цветности..... | 34 |
| 1-2-5. Регулировка цвета границы..... | 8 | 2-2-3. Настойка выходных сигналов DVI-D | 34 |
| 1-2-6. Установка начальной позиции сдвига кадров | 8 | 3. Настройка дисплея многоканального просмотра | 36 |
| 1-2-7. Сохранение и вызов предустановленных шаблонов памяти | 8 | 3-1. Разбивка экрана..... | 36 |
| 1-3. KEY..... | 9 | 3-2. Настройка рамок разбивки и символов..... | 37 |
| 1-3-1. О комбинировании вставок..... | 9 | 3-3. Установка сигнальных индикаций..... | 37 |
| 1-3-2. Установка приоритета PinP и KEY | 9 | 3-4. Установка измерителей уровня | 38 |
| 1-3-3. Выбор материалов для вставки | 10 | 3-5. Установка меток входных сигналов | 38 |
| 1-3-4. Переход со вставкой | 10 | 4. Системные установки..... | 39 |
| 1-3-5. Настройка вставки..... | 11 | 4-1. Установки системного меню..... | 39 |
| 1-3-6. Регулировки вставки | 13 | 4-1-1. Установка видеоформата | 39 |
| 1-3-7. Регулировки цветовой вставки | 14 | 4-1-2. Установка вспомогательных данных..... | 40 |
| 1-4. PinP (изображение в изображении)..... | 16 | 4-1-3. Инициализация системы | 41 |
| 1-4-1. Выбор материала PinP | 16 | 4-1-4. Сетевые установки..... | 41 |
| 1-4-2. Переход PinP | 16 | 4-2. Установки операционного меню..... | 42 |
| 1-4-3. Установки PinP..... | 17 | 4-2-1. Установки OSD (экранная индикация)..... | 42 |
| 1-4-4. Переход между материалами PinP..... | 19 | 4-2-2. Другие установки..... | 43 |
| 1-4-5. Эффект растворения | 20 | 4-2-3. Индикации статуса шины..... | 44 |
| 1-4-6. Выбор режима развертки по элементам | 20 | 4-2-4. Индикации версии | 44 |

Содержание

| | |
|--|-----------|
| 5. Интерфейсы управления внешним устройством..... | 45 |
| 5-1. Соединение LAN | 45 |
| 5-2. TALLY/GPI | 45 |
| 6. Подключение к компьютеру | 46 |
| 6-1. Функции передачи данных | 46 |
| 6-2. Подключения | 46 |
| 6-3. Установка программного обеспечения | 47 |
| 6-4. Базовые операции программного обеспечения | 47 |
| 6-5. Перенос данных изображений | 48 |
| 6-5-1. Перенос данных изображений с компьютера на устройство..... | 48 |
| 6-5-2. Перенос данных изображения с устройства на компьютер | 49 |
| 6-6. Перенос установочных данных..... | 50 |
| 6-6-1. Перенос установочных данных с компьютера на устройство..... | 50 |
| 6-6-2. Перенос установочных данных с устройства на компьютер | 50 |
| 6-7. Импорт данных журнала..... | 51 |
| 7. Функция для соединения с удаленным контроллером камеры | 52 |
| 7-1. Подключение устройства к контроллеру AW-RP50 | 52 |
| 7-2. Функции, которые можно соединить..... | 53 |
| 7-2-1. Переключение материалов шины видеомикшера..... | 53 |
| 7-2-2. Вспомогательная функция фокусировки..... | 53 |
| 7-2-3. Отображение информации камеры | 54 |
| 7-2-4. Отображение значка камеры | 55 |
| 7-2-5. Управление параметрами устройства с контроллера AW-RP50 | 55 |
| 7-2-6. Отправка и получение сигнальной информации | 55 |
| Список пунктов меню | 56 |
| Приложение (словарь терминов) | 64 |

Как составлены инструкции по эксплуатации данной модели

- Руководство по данному компактному видеомикшеру прямого эфира (в дальнейшем “устройство”) подразделяется на две инструкции: <Операции и установки> (данное руководство на диске CD-ROM) и <Основные положения>. Перед установкой устройства обязательно прочтите <Основные положения> для обеспечения правильности установки.

Перед использованием

■ Общие сведения

Данное устройство является цифровым видеомикшером 1 ME, который поддерживает несколько форматов HD и SD. Несмотря на небольшие размеры, оно оборудовано четырьмя входами SDI, одним входом DVI-D, двумя выходами SDI и одним выходом DVI-D.

Кроме возможности выполнения фонового перехода с использованием функций перехода, микширования и сдвига кадров, предусмотрены один канал обработки видеосигналов и один канал PinP, что позволяет создавать видеопродукцию различных видов.

Кроме того, используя установки многоканального просмотра, экран монитора можно разделить на несколько секций, что позволяет разместить на нем до десяти изображений, что позволяет уменьшить количество мониторов и сконфигурировать недорогую компактную систему.

Посредством IP-соединения создается рабочая среда, в которой устройство связано с интегрированной камерой высокого разрешения AW-HE50 и удаленным контроллером камеры AW-RP50.

■ Об инструкции по эксплуатации

- В данных инструкциях номер модели AW-HS50E обозначается как “AW-HS50”. Аналогично, модели AW-HE50HE и AW-HE50SE обозначаются как “AW-HE50”, а модель AW-RP50E обозначается как “AW-RP50”.
- В данных инструкциях оба выражения “комбинация панорамно-наклонной головки и камеры” и “камера с интегрированной панорамно-наклонной головкой” упоминаются в собирательном значении как “удаленная камера”, за исключением случаев, где упоминается определенное оборудование.

■ Торговые знаки и зарегистрированные торговые знаки

- Microsoft, Windows, Windows Vista, Windows 7 и Internet Explorer являются зарегистрированными торговыми знаками или торговыми знаками компании Microsoft Corporation в США и/или других странах.
- Intel и Intel Core являются торговыми знаками или зарегистрированными торговыми знаками компании Intel Corporation или ее дочерних компаний в США и других странах.
- Adobe и Reader являются зарегистрированными торговыми знаками или торговыми знаками корпорации Adobe Systems Incorporated в США и/или других странах.
- Прочие наименования компаний и изделия, встречаемые в настоящей инструкции по эксплуатации, могут быть торговыми знаками или зарегистрированными торговыми знаками соответствующих их владельцев.

■ Об авторском праве и лицензии

Дистрибуция, копирование, воспроизведение, разборка, обратная компиляция, инженерный анализ (обратный инжиниринг) и экспорт в нарушение экспортных законов ПО, поставляемого с настоящим прибором, строго воспрещены.

■ Об отображении паспортных данных

Название устройства, номер модели и электрические параметры указаны на нижней панели.

■ Отказ от гарантии

НИ В КАКИХ СЛУЧАЯХ, КРОМЕ ЗАМЕНЫ ИЛИ ОБОСНОВАННОГО ТЕХОБСЛУЖИВАНИЯ ПРОДУКТА, Panasonic System Networks Co., Ltd. НЕ НЕСЕТ ОТВЕТСТВЕННОСТИ ПЕРЕД ЛЮБОЙ СТОРОНОЙ ИЛИ ЛИЦОМ ЗА СЛУЧАИ, ВКЛЮЧАЯ, НО НЕ ОГРАНИВАЯСЬ ЭТИМ:

- ① ВСЯКОЕ ПОВРЕЖДЕНИЕ И ПОТЕРИ, ВКЛЮЧАЮЩИЕ БЕЗ ОГРАНИЧЕНИЯ, НЕПОСРЕДСТВЕННЫЕ ИЛИ КОСВЕННЫЕ, СПЕЦИАЛЬНЫЕ, ПОБОЧНЫЕ ИЛИ ТИПОВЫЕ, ВОЗНИКАЮЩИЕ ИЗ ИЛИ ОТНОСЯЩИЕСЯ К ДАННОМУ ИЗДЕЛИЮ;
- ② ТРАВМЫ ИЛИ ЛЮБОЕ ПОВРЕЖДЕНИЕ, ВЫЗЫВАЕМЫЕ НЕСООТВЕТСТВУЮЩИМ ПРИМЕНЕНИЕМ ИЛИ НЕБРЕЖНЫМ УПРАВЛЕНИЕМ ПОЛЬЗОВАТЕЛЯ;
- ③ НЕОБОСНОВАННУЮ РАЗБОРКУ, РЕМОНТ ИЛИ МОДИФИКАЦИЮ ИЗДЕЛИЯ ПОЛЬЗОВАТЕЛЕМ;
- ④ НЕУДОБСТВО ИЛИ ЛЮБЫЕ ПОТЕРИ, ВОЗНИКАЮЩИЕ ПРИ НЕПРЕДСТАВЛЕНИИ ИЗОБРАЖЕНИЙ ПО ЛЮБОЙ ПРИЧИНЕ, ВКЛЮЧАЮЩЕЙ ОТКАЗ ИЛИ НЕИСПРАВНОСТЬ ИЗДЕЛИЯ;
- ⑤ ЛЮБУЮ НЕИСПРАВНОСТЬ, КОСВЕННОЕ НЕУДОБСТВО ИЛИ ПОТЕРЮ ИЛИ ПОВРЕЖДЕНИЕ, ВОЗНИКАЮЩИЕ ИЗ СИСТЕМЫ, КОМБИНИРОВАННОЙ С УСТРОЙСТВАМИ ТРЕТЬЕЙ СТОРОНЫ;
- ⑥ ЛЮБЫЕ ПРИЧИНЕННЫЕ НЕУДОБСТВА, ПОВРЕЖДЕНИЯ ИЛИ ПОТЕРИ В РЕЗУЛЬТАТЕ НЕСООТВЕТСТВУЮЩЕГО СПОСОБА УСТАНОВКИ ИЛИ ПОДОБНЫХ ФАКТОРОВ, ЗА ИСКЛЮЧЕНИЕМ НЕИСПРАВНОСТИ НЕПОСРЕДСТВЕННО ИЗДЕЛИЯ;
- ⑦ ПОТЕРИ ЗАРЕГИСТРИРОВАННЫХ ДАННЫХ ИЗ-ЗА КАКОГО-ЛИБО СБОЯ;
- ⑧ ЛЮБЫЕ ПОВРЕЖДЕНИЯ, ПРЕТЕНЗИИ И Т.П. ИЗ-ЗА ПОТЕРИ ИЛИ УТЕЧКИ ДАННЫХ ИЗОБРАЖЕНИЙ ИЛИ УСТАНОВОЧНЫХ ДАННЫХ, СОХРАНЕННЫХ НА ЭТОМ УСТРОЙСТВЕ ИЛИ ПЕРСОНАЛЬНОМ КОМПЬЮТЕРЕ.

■ Сетевая безопасность

Поскольку данный прибор используется путем соединения с сетью, то следует обращать внимание на нижеуказанные риски нарушения безопасности.

- ① Утечка или кража информации через данный прибор
- ② Использование данного прибора для запрещенных операций лицами с злоумышлением
- ③ Вторжение в данный прибор лиц с злоумышлением или его остановка ими

Вы обязаны принять описанные ниже меры предосторожности против вышеуказанных рисков нарушения сетевой безопасности.

- Следует использовать данный прибор в сети, защищенной брандмауэром и т.п.
- Если данный прибор подсоединяется к сети, включающей ПК, то следует убедиться, что система не подвержена воздействиям компьютерных вирусов или прочих злоумышленных объектов (с помощью периодически обновляемой антивирусной программы, антишпионской программы и т.п.).
- Следует воздержаться от подключений, в которых используются линии связи общего пользования.

1. Базовые операции

1-1. Фоновые переходы

1-1-1. Выбор шины

Нажмите одну из кнопок коммутации шины А или шины В, чтобы выбрать материал, для которого должен выполняться фоновый переход.

Когда материал выбран, загорается индикатор кнопки, которая была нажата.

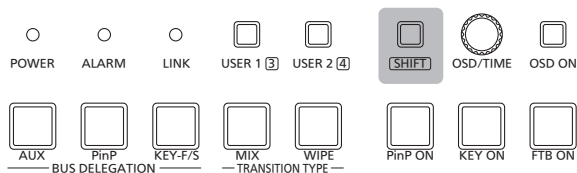

1-1-2. Выбор шины с использованием функции SHIFT

Удерживая нажатой кнопку SHIFT, можно выбирать кнопки коммутации от 6 до 10.

Если выбраны материалы кнопки коммутации от 6 до 10, загорятся индикаторы SHIFT справа от кнопок коммутации А и В.

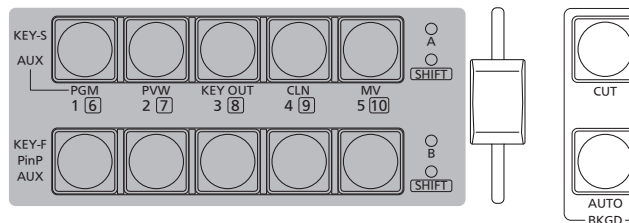

1-1-3. Назначение сигналов кнопкам коммутации

Кнопкам коммутации от 1 до 10 можно назначить внешние входные видеосигналы, а также сигналы, сгенерированные устройством.

[9] XPT SW Assign Menu

1. XPT1
до
10. XPT10

| [9] XPT SW Assign Menu | | |
|------------------------|---------|------------|
| > 1. XPT1 | SDI-IN1 | (INPUT1) |
| 2. XPT2 | SDI-IN2 | (INPUT2) |
| 3. XPT3 | SDI-IN3 | (INPUT3) |
| 4. XPT4 | SDI-IN4 | (INPUT4) |
| 5. XPT5 | DVI-IN | (INPUT5) |
| 6. XPT6 | FMEM1 | |
| 7. XPT7 | FMEM2 | |
| 8. XPT8 | CBGD | |
| 9. XPT9 | CBAR | |
| 10. XPT10 | Black | |

Статусы назначения сигналов отображаются в пунктах от “1. XPT1” до “10. XPT10”.

Пункты от “1. XPT1” до “10. XPT10” можно настраивать, а назначать можно перечисленные ниже материалы.

| Кнопка коммутации | Название материала | Материал |
|-------------------|-----------------------|---|
| От 1 до 10 | От SDI-IN1 до SDI-IN4 | Входные сигналы SDI от 1 до 4 |
| | DVI-IN | Входной сигнал DVI-D |
| | FMEM1, FMEM2 | Изображения из памяти кадров |
| | CBGD | Сигнал, сгенерированный устройством (цветовой фон) |
| | CBAR | Сигнал, сгенерированный устройством (цветовые полосы) |
| | Black | Сигнал, сгенерированный устройством (черный экран) |
| | NoAssign | Сигнал не назначен |

- Видеосигналы не будут переключаться даже при нажатии кнопки, которой назначен материал “NoAssign”.

1. Базовые операции

1-1-4. Выбор режима шины

С помощью приведенных ниже операций меню можно установить режим шины.

[13] Operation Menu

5. Bus Mode

A/B:

Когда ползунковый регулятор находится в положении А, сигналы, выбранные шиной А, заменяются материалами PGM. Когда ползунковый регулятор находится в положении В, сигналы, выбранные шиной В, заменяются материалами PGM.

PGM (A)/PST (B):

С помощью триггерной системы сигналы, выбранные шиной А, всегда заменяются материалами PGM, а сигналы, выбранные шиной В, всегда заменяются материалами PST.

PGM (B)/PST (A):

С помощью триггерной системы сигналы, выбранные шиной В, всегда заменяются материалами PGM, а сигналы, выбранные шиной А, всегда заменяются материалами PST.

1-1-5. Выбор типа перехода

Воспользуйтесь кнопкой MIX и кнопкой WIPE для выбора режима фонового перехода.

1-1-6. Переход вручную

Воспользуйтесь ползунковым регулятором для выполнения переходов вручную.

При перемещении регулятора во время выполнения автоматического перехода операция будет переключена в ручной режим, как только положение ползункового регулятора будет превышать значение перехода, который уже был выполнен. Находящиеся слева от регулятора сигнальные индикаторы шины отображают статусы вывода программы.

Когда горит только индикатор А:

Выводится только сигнал шины А

Когда горят оба индикатора А и В:

Выполняется переход

Когда горит только индикатор В:

Выводится вывод только сигнал шины В

<Настройка функции ползункового регулятора>

[13] Operation Menu

7. Slide Lever

С помощью ползункового регулятора можно установить любой из перечисленных ниже целевых материалов, для которого будет выполняться переход.

| | |
|-----------------|---|
| BKGD: | Фоновый переход |
| KEY: | Переход со вставкой |
| PinP: | Переход PinP |
| NoAsign: | Переходы не выполняются даже при перемещении ползункового регулятора. |

1. Базовые операции

1-1-7. Автоматический переход

При нажатии кнопки AUTO фоновый переход выполняется автоматически в течение установленного периода времени. При нажатии данной кнопки, когда ползунковый регулятор находится в среднем положении, переход выполняется за период, оставшийся от средней установки.

Продолжительность перехода можно установить с помощью приведенной ниже операции меню.

[1] TIME/CBGD Menu 1. AUTO Time

При удержании кнопки AUTO нажатой в экранном меню отображается установка времени, и значение установки можно изменить, проверяя при этом отображаемое изображение.

Единицу отображения в меню TIME/CBGD Menu можно изменить с помощью приведенной ниже операции меню.

[13] Operation Menu 6. Time Unit

В качестве единицы отображения можно выбирать секунды или кадры.

При использовании кадров в качестве единицы отображения можно установить любое время от "0к" до "999к". Время, которое можно установить при использовании секунд в качестве единицы отображения, отличается в зависимости от видеоформата.

| | |
|-----------------------------|-------------------------------|
| 59.94i: макс. 33с09к | 50p: макс. 19с49к |
| 59.94p: макс. 16с39к | 24PsF: макс. 41с15к |
| 50i: макс. 39с24к | 23.98PsF: макс. 41с15к |

- Даже при выборе значения "Key", "PinP" или "NoAssign" в качестве установки функции ползункового регулятора фон всегда является целевым материалом для выполнения автоматического перехода.

1-1-8. Немедленный переход на следующее изображение

При нажатии кнопки CUT происходит мгновенное выполнение фонового перехода.

- Даже при выборе значения "Key", "PinP" или "NoAssign" в качестве установки функции ползункового регулятора фон всегда является целевым материалом для выполнения немедленных переходов на следующие изображения.

1. Базовые операции

1-2. Сдвиг кадров

Для выполнения фонового перехода можно установить шаблоны сдвига кадров или границ.

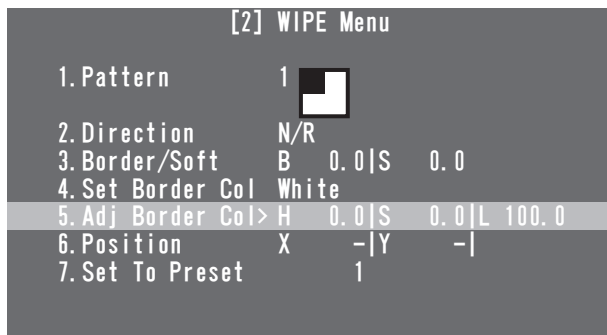

1-2-1. Выбор шаблона сдвига кадров

[2] WIPE Menu 1. Pattern

Шаблоны сдвига кадров можно выбирать путем поворота диска OSD/TIME.

| Шаблоны сдвига кадров и их номера | | | | |
|-----------------------------------|----|----|---|----|
| | | | | |
| | | | | |
| | | | | |
| 1 | 2 | 3 | 4 | 5 |
| 6 | 7 | 8 | 9 | 10 |
| 11 | 12 | 13 | | |

- Шаблоны сдвига кадров также можно изменять посредством поворота диска OSD/TIME, нажимая при этом кнопку WIPE и не выполняя при этом никаких операций меню.

1-2-2. Выбор направления сдвига кадров

[2] WIPE Menu 2. Direction

Данный пункт используется для выбора направления сдвига.

N (Normal):

Сдвиг осуществляется в нормальном направлении.

R (Reverse):

Сдвиг осуществляется в обратном направлении.

N/R (Normal/Reverse):

Обычное направление заменяется обратным направлением (или наоборот) после завершения перехода.

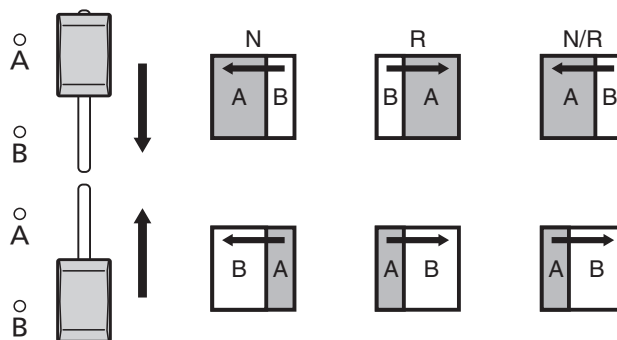

1-2-3. Установка ширины границы и эффекта плавности

[2] WIPE Menu 3. Border/Soft

[B: Border]

Данный пункт используется для установки ширины границы для сдвига.

Выберите значение "0,0" для этой установки, если добавлять эффекты к границе не требуется.

[S: Soft]

Данный пункт используется для установки степени эффекта плавности.

Данное количество отображает соотношение эффекта плавности к ширине границы.

Если к сдвигу нужно добавить только эффект плавности, установите для пункта B (граница) значение "0,0".

1. Базовые операции

1-2-4. Установка цвета границы

[2] WIPE Menu 4. Set Border Col

Данный пункт используется для выбора для границы какого-либо из перечисленных ниже цветов.

White (Белый), Yellow (Желтый), Cyan (Голубой),
Green (Зеленый), Magenta (Пурпурный), Red (Красный),
Blue (Синий), Black (Черный)

1-2-5. Регулировка цвета границы

[2] WIPE Menu 5. Adj Border Col

Данный пункт используется для регулировки оттенка (H), насыщенности (S) и яркости (L) цвета, который был установлен для границ.

1-2-6. Установка начальной позиции сдвига кадров

[2] WIPE Menu 6. Position

Данный пункт используется для установки позиции, с которой должен начаться переход для шаблонов сдвига № 9, 10, 11, 12 и 13 с использованием координат X и Y.

<Установка диапазона координат X и Y>

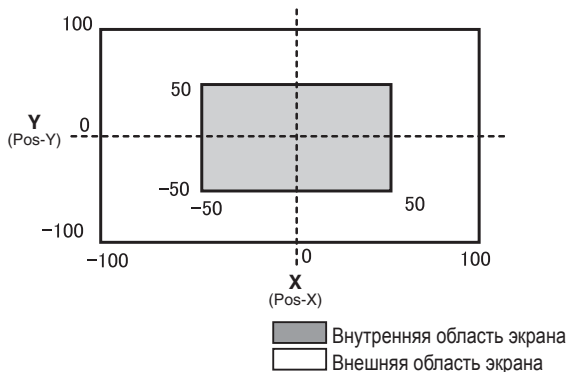

- Во время отображения подменю [2] WIPE Menu включаются непосредственное управление с помощью кнопок USER и диска OSD/TIME.
 - Обратитесь к разделу “2-5-6. Прямые операции с помощью кнопок USER и диска OSD/TIME” (<Базовые функции> Инструкция по эксплуатации).

<Отображение статуса непосредственного управления>

U1: Pos-X (координата X), U2: Pos-Y (координата Y),
U3: —, U4: —

1-2-7. Сохранение и вызов предустановленных шаблонов памяти

[2] WIPE Menu 7. Set To Preset

В предустановленных шаблонах памяти можно сохранить до четырех комбинаций установок сдвига кадров.

<Сохранение установок в предустановленных шаблонах памяти>

Выберите значение 1, 2, 3 или 4, а затем нажмите кнопку OSD/TIME.

Текущий установленный статус сохраняется в выбранном номере предустановленного шаблона памяти.

<Что можно сохранять в предустановленных шаблонах памяти>

- Шаблоны сдвига кадров
- Направления сдвига кадров
- Ширина границы для сдвига кадров
- Степень эффекта плавности
- Цвета границы
- Позиция, с которой начинается переход

<Вызов установок из предустановленного шаблона памяти>

Установки, сохраненные в предустановленных шаблонах памяти, можно вызывать с помощью кнопок USER.

- Перед сохранением или вызовом необходимо с помощью пункта меню выбрать опцию “WIPE Preset” и назначить установки кнопкам USER.

[12] USER/FMEM Menu 1. USER1

1. Базовые операции

1-3. KEY

1-3-1. О комбинировании вставок

С помощью данной операции выполняется комбинирование другого изображения с фоновым изображением.

Кроме того, можно отрегулировать, как будет ограничена вставка, а к изображению, которое будет скомбинировано с фоном, можно добавить кромку.

На схеме ниже показано, как выполняется комбинирование вставок.

<Как выполняется комбинирование вставок>

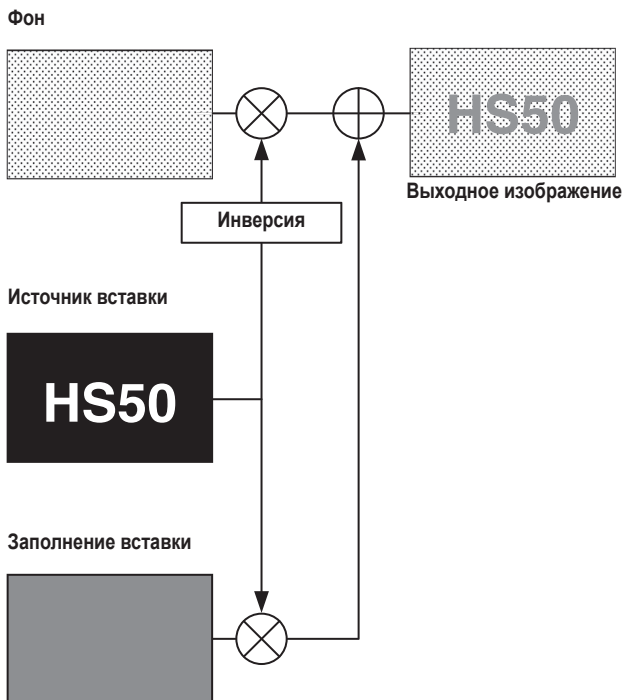

1-3-2. Установка приоритета PinP и KEY

Кроме вставок, в качестве материала, который будет скомбинирован с фоновым изображением, также доступна опция PinP (изображение в изображении).

Приоритет отображения изображений (то есть, какие изображения будут показаны и перед какими изображениями) можно изменять с помощью перечисленных ниже операций меню.

[13] Operation Menu 4. Key Priority

PinP over KEY

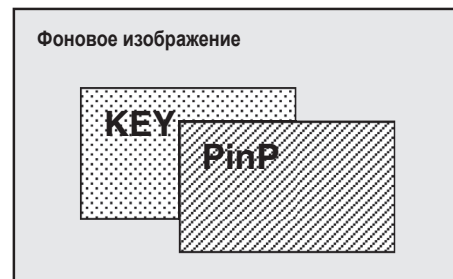

KEY over PinP

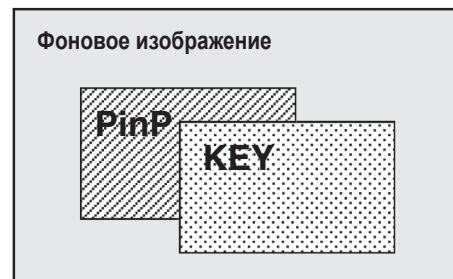

1. Базовые операции

1-3-3. Выбор материалов для вставки

Выберите материалы для вставки с помощью кнопок коммутации шины А и шины В.

1 Для переключения кнопок коммутации в режим выбора материала шины вставки нажмите кнопку KEY-F/S.

Начнет мигать индикатор кнопки KEY-F/S.

2 С помощью кнопок коммутации шины В выберите сигнал заполнения вставки.

3 С помощью кнопок коммутации шины А выберите сигнал источника вставки.

4 Для отключения режима выбора шины кнопкой коммутации нажмите кнопку KEY-F/S.

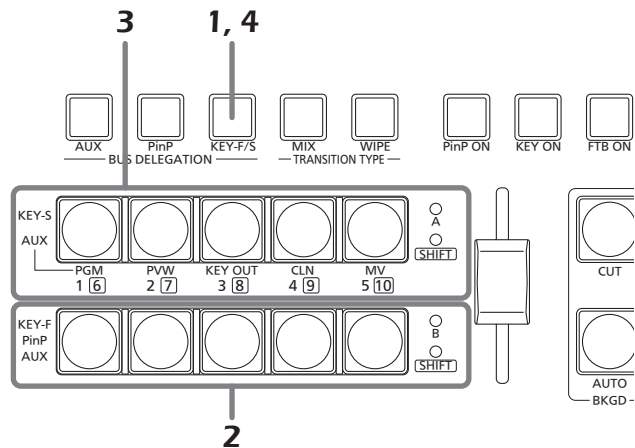

1-3-4. Переход со вставкой

При нажатии кнопки KEY ON происходит переход со вставкой (постепенное появление) на период перехода, который был задан.

<Установка продолжительности перехода>

[1] TIME/CBGD Menu
3. KEY Time

- Продолжительность перехода также можно изменять путем поворота диска OSD/TIME, нажимая при этом кнопку KEY ON. Если кнопку KEY ON удерживать нажатой, в экранном меню отображается установка продолжительности, и значение установки можно изменять, проверяя при этом отображаемое изображение.

Переход со вставкой также можно выполнять с помощью ползункового регулятора.

<Выбор операции ползункового регулятора>

[13] Operation Menu
7. Slide Lever

1. Базовые операции

1-3-5. Настройка вставки

Можно выбрать тип вставки и другие установки.

| [4] KEY Setup Menu | |
|--------------------|---------------------|
| > 1. Key Type | Luminance (ChrmOff) |
| 2. Fill | Bus |
| 3. PVW | On |
| 4. Set Fill Col | White |
| 5. Adj Fill Col | H 0.0 S 0.0 L 100.0 |
| 6. Edge Type | Off |
| 7. Edge Direction | - |
| 8. Edge Width | - |
| 9. Set Edge Col | Black |
| 10. Adj Edge Col | H 0.0 S 0.0 L 0.0 |

● Key Type

[4] KEY Setup Menu 1. Key Type

Данный пункт используется для выбора типа вставки.

Luminance(ChrmOff)

(вставка с выбором яркости/отключение цветности:

Эффект автозамещения):

Сигнал вставки создается из компонента яркости сигнала заполнения вставки.

Luminance(ChrmOn)

(вставка с выбором яркости/включение цветности: Эффект автозамещения):

Сигнал вставки создается из компонентов яркости и цветности сигнала заполнения вставки.

Linearg (линейная вставка: вставка EXT):

Сигнал вставки создается из компонента яркости сигнала источника вставки.

Данная установка используется, если сигнал источника вставки и сигнал заполнения вставки разные.

Chroma (цветовая вставка: Эффект автозамещения):

Сигнал вставки создается с использованием в качестве образца определенного оттенка сигнала заполнения вставки.

Поскольку вставка с выбором яркости и цветовая вставка функционируют как эффекты автозамещения, сигнал заполнения вставки используется в качестве сигнала источника вставки. Если в качестве вставки была выбрана вставка с выбором яркости или цветовая вставка, сигнал вставки не изменяется даже в случае переключения исходного сигнала.

При использовании линейной вставки необходимо использовать материал с черным фоном и белыми символами или формами, которые будут применяться для комбинирования вставок в качестве сигнала источника вставки. Комбинирование вставок может получиться неаккуратным, если используются материалы, в которых цвета отличаются от черного и белого.

При использовании материалов с белым фоном и черными символами, например, уровень вставки можно изменить на противоположный и использовать посредством выбора значения ON в качестве установки инверсии вставки.

<Установка инверсии вставки>

[5] KEY Adjust Menu 4. Invert

● Fill

[4] KEY Setup Menu 2. Fill

Данный пункт используется для выбора типа заполнения.

Bus:

В качестве сигнала заполнения вставки используется сигнал шины.

Matte:

В качестве сигнала заполнения вставки используется внутреннее заполняющее матовое изображение.

● PVW

[4] KEY Setup Menu 3. PVW

Данный пункт используется для включения вывода изображения с добавленными эффектами вставки в качестве изображения PVW, чтобы отрегулировать и проверить вставку.

On: Изображение с добавленными эффектами вставки выводится в качестве изображения PVW.

Off: Изображение с добавленными эффектами вставки выводится в качестве изображения PVW.

● Set Fill Col

[4] KEY Setup Menu 4. Set Fill Col

Данный пункт используется для выбора какого-либо из перечисленных ниже цветов для заполняющего матового изображения.

White (Белый), Yellow (Желтый), Cyan (Голубой), Green (Зеленый), Magenta (Пурпурный), Red (Красный), Blue (Синий), Black (Черный)

● Adj Fill Col

[4] KEY Setup Menu 5. Adj Fill Col

Данный пункт используется для регулировки оттенка (H), насыщенности (S) и яркости (L) цвета, которые были установлены для заполняющего матового изображения.

1. Базовые операции

● Edge Type

[4] KEY Setup Menu
6. Edge Type

Данный пункт используется для добавления к вставке границ, теней или прочих кромок.

Off:

Кромка не добавляется.

Border:

Добавляется граница вокруг всего кадра.

Drop:

Добавляется диагональная граница.

Shadow:

Добавляется тень.

Outline:

Добавляется контур (только граница без заполнения).

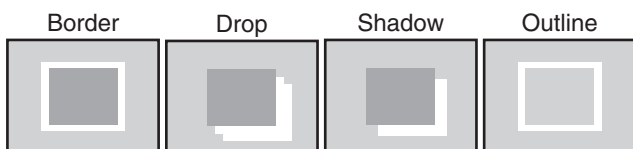

● Edge Direction

[4] KEY Setup Menu
7. Edge Direction

Данный пункт используется для установки направления (с шагом в 45 градусов), в котором необходимо добавить параметр "Drop" или "Shadow".

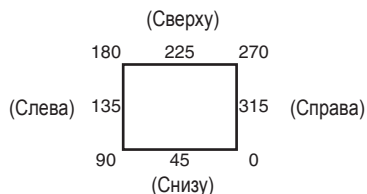

● Edge Width

[4] KEY Setup Menu
8. Edge Width

Данный пункт используется для установки ширины кромки.

● Set Edge Col

[4] KEY Setup Menu
9. Set Edge Col

Данный пункт используется для выбора какого-либо из перечисленных ниже цветов для кромки.

White (Белый), Yellow (Желтый), Cyan (Голубой), Green (Зеленый), Magenta (Пурпурный), Red (Красный), Blue (Синий), Black (Черный)

● Adj Edge Col

[4] KEY Setup Menu
10. Adj Edge Col

Данный пункт используется для регулировки оттенка (H), насыщенности (S) и яркости (L) цвета, которые были установлены для кромки.

1. Базовые операции

1-3-6. Регулировки вставки

Можно отрегулировать, как будет ограничена вставка.

| [5] KEY Adjust Menu | | | |
|---------------------|-------|-----|---|
| > 1. Clip | 0.0 | | |
| 2. Gain | 100.0 | | |
| 3. Density | 100.0 | | |
| 4. Invert | Off | | |
| 5. Mask | Off | | |
| 6. Mask Adjust1 | L | - R | - |
| 7. Mask Adjust2 | T | - B | - |
| 8. Mask Invert | - | | |

● Clip

[5] KEY Adjust Menu 1. Clip

Данный пункт используется для установки опорного уровня для создания вставки с выбором яркости и линейной вставки.

- Использовать данный пункт при выборе опции Chroma (цветовая вставка/эффект автозамещения) в качестве типа вставки невозможно.

● Gain

[5] KEY Adjust Menu 2. Gain

Данный пункт используется для установки уровня увеличения вставки с выбором яркости и линейной вставки.

- Использовать данный пункт при выборе опции Chroma (цветовая вставка/эффект автозамещения) в качестве типа вставки невозможно.

● Density

[5] KEY Adjust Menu 3. Density

Данный пункт используется для регулировки плотности вставки. При выборе для данной установки значения "0" вставки больше не будут отображаться на дисплее.

● Invert

[5] KEY Adjust Menu 4. Invert

Данный пункт используется для установки инверсии вставки.

- On:** Сигнал вставки, сгенерированный устройством, инвертируется.
- Off:** Сигнал вставки не инвертируется.

● Mask

[5] KEY Adjust Menu 5. Mask

Данный пункт используется для установки способа маскировки.

- On:** Область, установленная с помощью пунктов "6. Mask Adjust1" и "7. Mask Adjust2", маскируется.
- Off:** Сигнал вставки не маскируется.

● Mask Adjust1, Mask Adjust2

[5] KEY Adjust Menu 6. Mask Adjust1 7. Mask Adjust2

Данный пункт используется для установки области для маскировки.

Пункт 6. Mask Adjust1:

В данном пункте устанавливаются левый (L) и правый (R) края области.

Пункт 7. Mask Adjust2:

В данном пункте устанавливаются верхний (T) и нижний (B) края области.

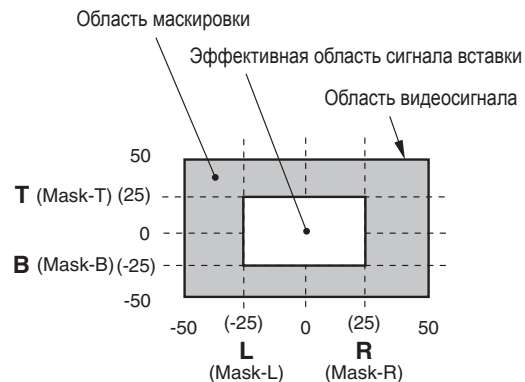

- Во время отображения подменю [5] KEY Adjust Menu включаются непосредственное управление с помощью кнопок USER и диска OSD/TIME.

☞ Обратитесь к разделу "2-5-6. Прямые операции с помощью кнопок USER и диска OSD/TIME" (<Базовые функции> Инструкция по эксплуатации).

<Отображение статуса непосредственного управления>

U1: Mask-L, U2: Mask-R, U3: Mask-T, U4: Mask-B

● Mask Invert

[5] KEY Adjust Menu 8. Mask Invert

Данный пункт используется для установки инверсии сигнала маскировки.

- On:** Сигнал маскировки инвертируется.
- Off:** Сигнал маскировки не инвертируется.

1. Базовые операции

1-3-7. Регулировки цветовой вставки

Можно отрегулировать, как будет ограничена цветовая вставка.

| [6] ChromaKey Menu | | | | |
|--------------------|---------|---------|-------|---|
| > 1. Marker | Off | | | |
| 2. Sample | Start | | | |
| 3. Marker Pos | X | - Y | - S | - |
| 4. Marker Aspect | - | | | |
| 5. Ref Adjust | H 354.0 | S 100.0 | L 7.0 | |
| 6. Y-Influence | 0.0 | | | |
| 7. Radius | H 100.0 | S 50.0 | | |
| 8. Soft | 0.0 | | | |
| 9. Cancel | 0.0 | | | |

Прежде чем выполнять регулировки, с помощью указанного ниже пункта меню выберите в качестве типа вставки значение "Chroma".

- При выборе значения ON в качестве установки маркера выбора, значение "Chroma" автоматически выбирается в качестве типа вставки.

[4] KEY Setup Menu 1. Key Type

В качестве цветовой вставки, сигнал вставки создается с помощью определенного оттенка в качестве шаблона.

Например, сигнал вставки создается путем определения цвета фона изображения, на котором человек стоит напротив определенного цветового фона, а другой фон комбинируется.

Данным устройством используется система областей, в которой область обозначена прямоугольной границей. Результат усреднения цветов пикселей внутри данной области используется в качестве опорного цвета цветовой вставки (шаблон вставки), а максимальное отклонение от среднего значения используется в качестве радиуса овала цветовой вставки. Цветовые вставки, соответствующие образцу сектора цветности (область на рисунке, отмеченная знаком ©), могут быть сгенерированы.

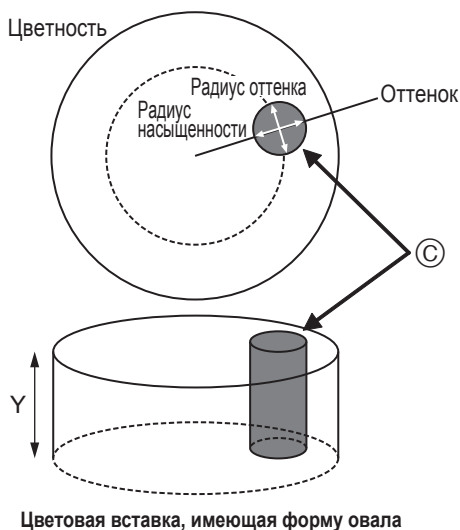

■ Автоматическое выполнение отбора образца

Образцы для компонентов цветности отбираются путем определения области, в которую необходимо вставить фон.

● Marker

[6] ChromaKey Menu 1. Marker

Данный пункт используется для установки маркера в положение ON, чтобы можно было отображать маркер на изображении PVW.

● Marker Pos

[6] ChromaKey Menu 3. Marker Pos

Данный пункт используется для регулировки значения координаты X, координаты Y и размера маркера выбора.

● Sample

[6] ChromaKey Menu 2. Sample

Нажмите диск OSD/TIME для выбора образцов для компонентов оттенка в области, отмеченной маркером выбора.

- После завершения выбора образцов выводится изображение, полученное путем комбинирования цветовой вставки с изображением PVW. (Установите значение ON для функции PVW вставки.)
- Во время отображения маркера выбора включается непосредственное управление с помощью кнопок USER и диска OSD/TIME.
 - ☞ Обратитесь к разделу "2-5-6. Прямые операции с помощью кнопок USER и диска OSD/TIME" (<Базовые функции> Инструкция по эксплуатации).

<Отображение статуса непосредственного управления>

U1: Pos-X (координата X), U2: Pos-Y (координата Y),
U3: Size (размер), U4: Aspect (формата кадра)

Когда регулировка маркера выбора завершена, выбор образцов запускается при нажатии диска OSD/TIME.

1. Базовые операции

■ Другие установки цветовой вставки

● Marker Aspect

[6] ChromaKey Menu 4. Marker Aspect

Данный пункт используется для изменения формата кадра маркера выбора.

● Ref Adjust

[6] ChromaKey Menu 5. Ref Adjust

С помощью данного пункта можно изменять цвет, который будет использоваться в качестве шаблона цветовой вставки из выбранного цвета.

H (Оттенок):

Оттенок, который будет использоваться в качестве шаблона

S (Насыщенность):

Насыщенность цвета, которая будет использоваться в качестве шаблона

L (Яркость):

Яркость, которая будет использоваться в качестве шаблона

- После завершения автоматического выбора образцов отображаются выбранные значения.

● Y-Influence

[6] ChromaKey Menu 6. Y-Influence

Данный пункт используется для установки степени влияния, которое будет оказывать компонент Y (яркость).

Если в качестве значения влияния компонента Y установлен "0", компоненты Y прекращают оказывать какое-либо влияние.

Если значение влияния компонента Y увеличивается, диапазон, в котором не хватает компонентов высокой освещенности, а также диапазон, в котором не хватает компонентов низкой освещенности, сужаются.

Установка влияния компонента Y регулируется, когда фоновые цвета отражаются слабо в белых частях объектов.

● Radius

[6] ChromaKey Menu 7. Radius

Данный пункт используется для установки диапазона цвета, который будет использоваться для ограничения вставки.

H (Оттенок-Радиус):

Значение диапазона оттенка, который будет использоваться для ограничения вставки.

S (Насыщенность-Радиус):

Значение диапазона насыщенности цвета, которая будет использоваться для ограничения вставки.

- После завершения автоматического выбора образцов отображаются выбранные значения.

● Soft

[6] ChromaKey Menu 8. Soft

Данный пункт используется для регулировки степени эффекта плавности на границе цвета, который будет использоваться для ограничения вставки.

● Cancel

[6] ChromaKey Menu 9. Cancel

Данный пункт используется для регулировки степени приглушения цвета.

Подавление цвета регулируется, когда фоновый цвет накладывается на объект.

Памятка

Подсказка для регулировки цветовой вставки

Регулировки цветовой вставки облегчаются при выполнении приведенных ниже действий.

- ① Запустите автоматический выбор образцов и выберите цвет, который будет использоваться для ограничения вставки.
 - ② В пункте "7. Radius" выполните такие регулировки, чтобы фоновый цвет был полностью ограничен.
 - ③ В пункте "8. Soft" отрегулируйте границу сигнала вставки окончательно.
-

1. Базовые операции

1-4. PinP (изображение в изображении)

С помощью данной функции можно выполнять комбинирование другого изображения с фоновым изображением.

1-4-1. Выбор материала PinP

Выберите материал PinP с помощью кнопок коммутации шины В.

- 1** Нажмите кнопку PinP для включения режима выбора шины для кнопок коммутации.
Начнет мигать индикатор кнопки PinP.
- 2** Выберите сигнал PinP с помощью кнопок коммутации шины В.
- 3** Нажмите кнопку PinP для отключения режима выбора шины для кнопок коммутации.

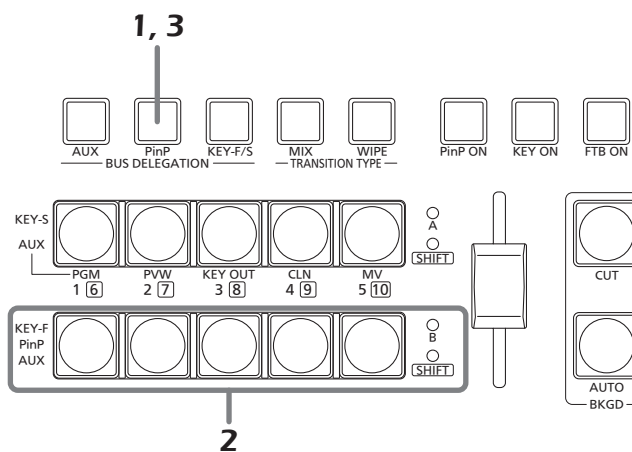

1-4-2. Переход PinP

При нажатии кнопки PinP происходят переходы изображений PinP (постепенное появление) на период перехода, который был задан.

<Установка продолжительности перехода>

[1] TIME/CBGD Menu
2. PinP Time

- Продолжительность перехода также можно изменять путем поворота диска OSD/TIME, нажимая при этом кнопку PinP. При удержании кнопки PinP нажатой в экранном меню отображается установка продолжительности, и значение установки можно изменять, проверяя при этом отображаемое изображение.

Переход PinP также можно выполнять с помощью ползункового регулятора.

<Выбор операции ползункового регулятора>

[13] Operation Menu
7. Slide Lever

1. Базовые операции

1-4-3. Установки PinP

Для изображений PinP можно выбирать установки.

| [3] PinP Menu | | | | | | |
|-------------------|--------|------|-----|-----|---|-------|
| > 1. Shape | Square | | | | | |
| 2. Pos:X/Y/Size | X | 0.00 | Y | 0.0 | S | 25.0 |
| 3. PVW | Off | | | | | |
| 4. Border/Soft | B | 0.0 | S | 0.0 | | |
| 5. Set Border Col | White | | | | | |
| 6. Adj Border Col | H | 0.0 | S | 0.0 | L | 100.0 |
| 7. Trim Adjust1 | Off | L | - T | - | | |
| 8. Trim Adjust2 | R | - B | - | | | |
| 9. Set To Preset | 1 | | | | | |

● Shape

[3] PinP Menu 1. Shape

С помощью данного пункта можно выбрать какую-либо из перечисленных ниже форм при комбинировании изображения PinP.

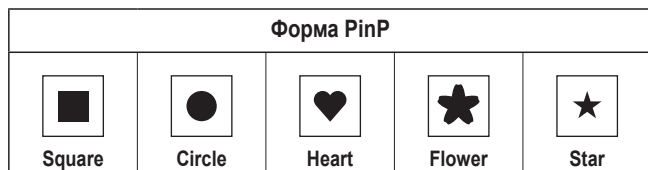

● Pos:X/Y/Size

[3] PinP Menu 2. Pos:X/Y/Size

Данный пункт используется для регулировки центральной позиции (X: координата X и Y: координата Y) и размера (S) изображения PinP.

<Установка диапазона координат X и Y>

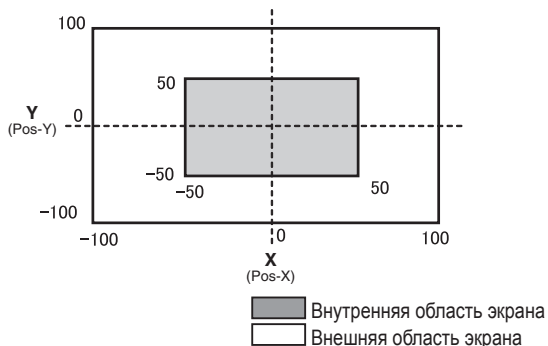

- Во время отображения подменю [3] PinP Menu is displayed включаются непосредственное управление с помощью кнопок USER и диска OSD/TIME.

Обратитесь к разделу “2-5-6. Прямые операции с помощью кнопок USER и диска OSD/TIME” (<Базовые функции> Инструкция по эксплуатации).

<Отображение статуса непосредственного управления>

U1: Pos-X (координата X), U2: Pos-Y (координата Y),
U3: Size (размер), U4: —

Примечание

Если для материала PinP был установлен режим развертки по элементам, изменить размер изображения невозможно.

● PVW

[3] PinP Menu 3. PVW

С помощью данного пункта можно включить установку для вывода изображения PinP на изображение PVW.

● Border Width

[3] PinP Menu 4. Border/Soft

[B: Border]

Используется для установки ширины границы изображения PinP.

- Установите значение “0.0”, если нет необходимости добавлять эффект границы.

[S: Soft]

Данный пункт используется для установки степени эффекта плавности изображения PinP.

● Set Border Col

[3] PinP Menu 5. Set Border Col

Данный пункт используется для выбора какого-либо из перечисленных ниже цветов для границ изображения PinP.

White (Белый), Yellow (Желтый), Cyan (Голубой), Green (Зеленый),
Magenta (Пурпурный), Red (Красный), Blue (Синий), Black (Черный)

● Adj Border Col

[3] PinP Menu 6. Adj Border Col

Данный пункт используется для регулировки оттенка (H), насыщенности (S) и яркости (L) цвета, который был установлен для границ изображения PinP.

1. Базовые операции

● Trim Adjust1, Trim Adjust2

[3] PinP Menu
7. Trim Adjust1
8. Trim Adjust2

Способ обрезки изображения PinP и область, которую необходимо обрезать, можно установить в пунктах “7. Trim Adjust1” и “8. Trim Adjust2”.

<Установки режима>

Off:

Изображение не будет обрезано.

4:3:

Изображение обрезается автоматически таким образом, чтобы формат кадра был 4:3.

Manual:

Изображение обрезается в области, которая была установлена в пунктах “7. Trim Adjust1” и “8. Trim Adjust2”.

<Установки области>

Установите значения для левого (L: Left), верхнего (T: Top), правого (R: Right) и нижнего (B: Bottom) края области обрезки.

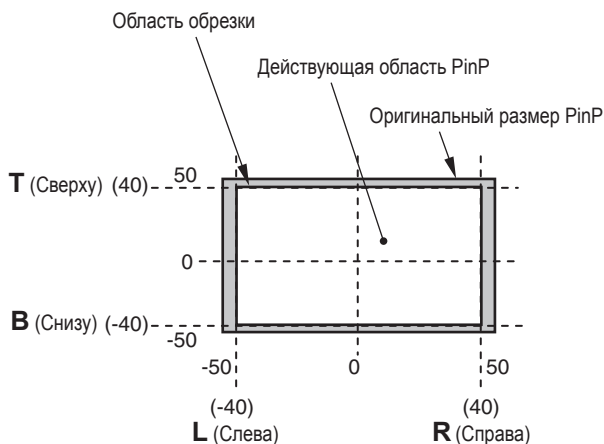

● Set To Preset

[3] PinP Menu
9. Set To Preset

В предустановленных шаблонах памяти можно сохранить до четырех комбинаций установок изображения PinP.

<Сохранение установок в предустановленных шаблонах памяти>

Выберите значение 1, 2, 3 или 4, а затем нажмите диск OSD/TIME. Текущий установленный статус сохраняется в выбранном предустановленном номере.

<Что можно сохранять в предустановленных шаблонах памяти>

- Форма, используемая при комбинировании изображений
- Положение изображения (X, Y)
- Размер изображения
- Ширина границы
- Цвет границы
- Степень эффекта плавности
- Установка обрезки

<Вызов установок из предустановленного шаблона памяти>

Установки, сохраненные в предустановленных шаблонах памяти, можно вызывать с помощью кнопок USER.

- Перед сохранением или вызовом необходимо с помощью пункта меню выбрать опцию “PinP Preset” и назначить установки кнопкам USER.

[12] USER/FMEM Menu
1. USER1

1. Базовые операции

1-4-4. Переход между материалами PinP

Если выбран материал шины PinP, эффект, производимый при переключении изображений, можно выполнять в качестве перехода MIX. (Функция перехода шины)

- Если один материал установлен в режим развертки по элементам, а другой материал был переключен, выполняется немедленный переход на следующее изображение.

[1] TIME/CBGD Menu

7. PinP BUS Trans

Установите продолжительность перехода и установите для функции перехода шины значение "Enable (Включение)" или "Disable (Выключение)".

Во время выполнения перехода горит индикатор кнопки источника перехода, и мигает индикатор кнопки назначения перехода. После окончания перехода индикатор кнопки источника перехода гаснет и загорается индикатор кнопки назначения перехода. При выборе другого сигнала во время выполнения перехода обработка перехода продолжится из промежуточной точки.

1. Базовые операции

1-4-5. Эффект растворения

Данная функция позволяет включить один эффект, который будет плавно переключен на другой, когда с помощью кнопок USER вызываются данные из предустановленного шаблона памяти, в котором сохранены установки изображения PinP.

- Прежде чем использовать данную функцию, установите продолжительность перехода и включите или выключите эффект растворения с помощью меню, указанных ниже.

[1] TIME/CBGD Menu 8. PinP EFFDSL

<Пункты, относящиеся к эффекту растворения>

- Положение изображения (X, Y)
- Размер изображения
- Ширина границы
- Цвет границы
- Степень эффекта плавности
- Установка области обрезки
(Значение, установленное в ручном режиме)

1-4-6. Выбор режима развертки по элементам

При установке значения 1080/59.94i или 1080/50i в качестве установки видеоформата устройства, изображения в формате SD, имеющие такую же частоту (480/59.94i или 576/50i), выбираются в качестве материалов PinP. Материалы также можно скомбинировать в режиме развертки по элементам (изображения с действительным размером).

В данном режиме изображения формата SD не будут подвергнуты преобразованию с повышением частоты, что предотвращает ухудшение качества изображений.

[10] Input Menu 1. Mode

Normal (нормальный):

Включаются входные сигналы, соответствующие формату системы.

DbyD:

Изображения комбинируются в режиме развертки по элементам (изображения с действительным размером).

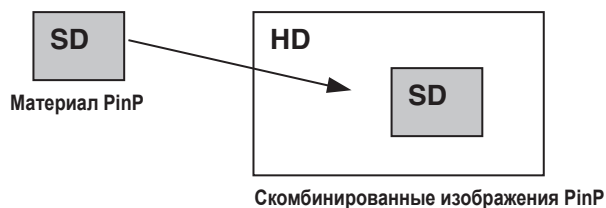

1. Базовые операции

1-5. FTB (переход к черному экрану)

При нажатии кнопки FTB ON начинается постепенный переход от программного изображения к черному экрану или постепенный переход от черного экрана к программному изображению.

<Установка продолжительности перехода>

[1] TIME/CBGD Menu
4. FTB Time

<Выбор изображения>

[1] TIME/CBGD Menu
5. FTB Source

Можно выбрать одно из приведенных ниже изображений, которое будет появляться на экране при постепенном затемнении.

FMEM1, FMEM2, CBGD, White (Белый), Black (Черный)

- Продолжительность перехода также можно изменять путем поворота диска OSD/TIME, нажимая при этом кнопку FTB ON. Если кнопку FTB ON удерживать нажатой, в экранном меню отображается установка продолжительности, и значение установки можно изменять, проверяя при этом отображаемое изображение.

1-6. Внутренние цветовые сигналы

Данные сигналы позволяют устанавливать цвет фона, используемый шиной.

● CBGD Colour

[1] TIME/CBGD Menu
9. Set CBGD Col

Для фонового изображения можно выбирать какой-либо из перечисленных ниже цветов.

White (Белый), Yellow (Желтый), Cyan (Голубой), Green (Зеленый), Magenta (Пурпурный), Red (Красный), Blue (Синий), Black (Черный)

● Colour Adjust

[1] TIME/CBGD Menu
10. Adj CBGD Col

Данный пункт используется для регулировки оттенка (H), насыщенности (S) и яркости (L) цвета, который был установлен для фонового изображения.

1. Базовые операции

1-7. Переключение выходного сигнала AUX

1-7-1. Выбор материала шины AUX

Выходной материал AUX можно выбрать с помощью кнопок коммутации шины А и шины В.

1 Для переключения кнопок коммутации в режим выбора материала шины AUX нажмите кнопку AUX.

Начнет мигать индикатор кнопки AUX.

2 Выберите материалы с помощью кнопок коммутации шины А или шины В.

[Кнопки коммутации шины А]

При нажатии кнопок [1], [2], [3], [4] и [5] соответственно, выбираются значения PGM, PVW, KEY OUT, CLN или MV.

[Кнопки коммутации шины В]

При нажатии кнопок от [1] до [5] происходит выбор материалов, назначенных соответствующему пункту от ХРТ1 до ХРТ5.

При нажатии кнопок от [1] до [5], когда удерживается нажатой кнопка SHIFT, происходит выбор материалов, назначенных соответствующему пункту от ХРТ6 до ХРТ10.

3 Нажмите кнопку AUX для отключения режима выбора шины для кнопок коммутации.

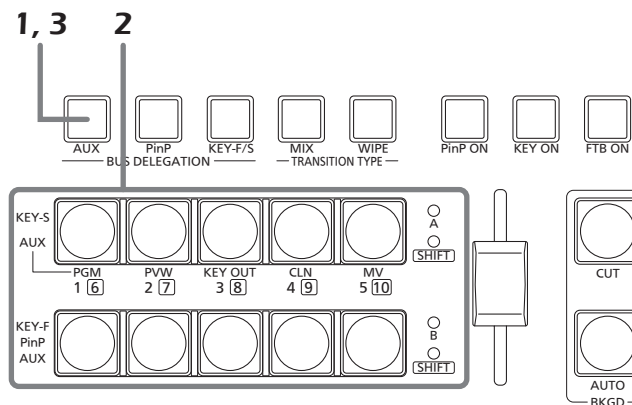

1-7-2. Переходы между материалами AUX

Если выбран материал шины AUX, эффект, производимый при переключении изображений, можно выполнять в качестве перехода MIX. (Функция перехода шины)

[1] TIME/CBGD Menu 6. AUX BUS Trans

Установите продолжительность перехода и установите для функции перехода шины значение "Enable" или "Disable".

Во время выполнения перехода горит индикатор кнопки источника перехода и мигает индикатор кнопки назначения перехода. После окончания перехода индикатор кнопки источника перехода гаснет и загорается индикатор кнопки назначения перехода. При выборе другого сигнала во время выполнения перехода обработка перехода продолжится из промежуточной точки.

1. Базовые операции

1-8. Настройка кнопок USER

Кнопке USER 1[3] и кнопке USER 2[4] можно назначать функции пунктов меню для использования в дальнейшем.

Кнопкам от USER1 до USER4 можно назначить до четырех функций.

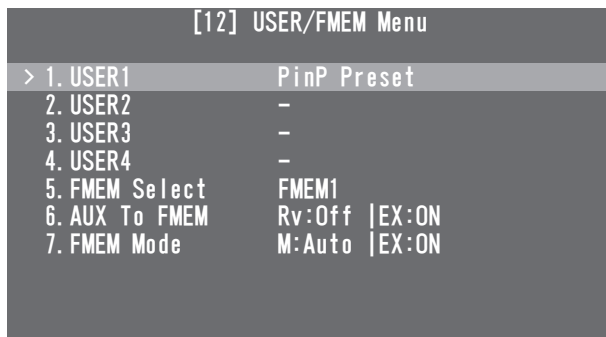

| [12] USER/FMEM Menu | |
|---------------------|---------------|
| > 1. USER1 | PinP Preset |
| 2. USER2 | - |
| 3. USER3 | - |
| 4. USER4 | - |
| 5. FMEM Select | FMEM1 |
| 6. AUX To FMEM | Rv:Off EX:ON |
| 7. FMEM Mode | M:Auto EX:ON |

Функции, зарегистрированные в пунктах [USER1] и [USER3], назначаются кнопке USER 1, а функции, зарегистрированные в пунктах [USER2] и [USER4], назначаются кнопке USER 2.

Удерживая нажатой кнопку SHIFT, можно выбрать функцию, зарегистрированную в пункте [USER3] или [USER4].

Индикатор кнопки горит, когда включены функции, назначенные кнопке, и он гаснет, когда функции отключаются.

При каждом нажатии кнопки USER ее функции включаются и выключаются.

Кнопкам USER (USER 1 и USER 2) можно назначить перечисленные ниже функции.

| №. | Пункт | Функция |
|----|-----------------|---|
| 1 | PinP Preset | Данный пункт можно установить только в пункте [USER1]. Когда он установлен, можно использовать пункты от [USER1] до [USER4] для вызова данных из предустановленных шаблонов памяти PinP. |
| 2 | WIPE Preset | Данный пункт можно установить только в пункте [USER1]. Когда он будет установлен, можно использовать пункты от [USER1] до [USER4] для вызова данных из предустановленных шаблонов памяти WIPE. |
| 3 | PinP PVW | Изображение PinP выводится на изображение PVW. |
| 4 | KEY PVW | Изображение KEY выводится на изображение PVW. |
| 5 | GPI Input | Можно включить или выключить вход GPI. |
| 6 | GPI Output | Можно включить или выключить выход GPI. |
| 7 | CamCont Link | Для управления каналом связи с контроллером AW-RP50 устанавливается значение ON или OFF. |
| 8 | AUX Transition | Можно включить или выключить переходы AUX. |
| 9 | PinP Transition | Можно включить или выключить переходы PinP. |
| 10 | EFFDSL | Можно включить или выключить эффект растворения. |
| 11 | StrFMEM1 | Изображения шины AUX импортируются в память кадров (FMEM1). |
| 12 | StrFMEM2 | Изображения шины AUX импортируются в память кадров (FMEM2). |
| 13 | No Assign | Пункт не назначен |

Даже если кнопке USER назначены функции, в приведенных ниже ситуациях назначенные функции будут отображаться и будет включено непосредственное управление с помощью кнопок USER и диска OSD/TIME.

- Когда отключен маркер цветовой вставки
- Когда отображается подменю [2] WIPE Menu
- Когда отображается подменю [3] PinP Menu
- Когда отображается подменю [5] KEY Adjust Menu

☞ Обратитесь к разделу “2-5-6. Прямые операции с помощью кнопок USER и диска OSD/TIME” (<Базовые функции> Инструкция по эксплуатации).

1. Базовые операции

1-9. Памяти кадров

Неподвижные изображения можно хранить в двух внутренних памяти кадров устройства для использования в дальнейшем. Неподвижные изображения переносятся в памяти кадров через шину AUX или из компьютера.

- Для получения подробных сведений о функциях для переноса данных в компьютер и из компьютера обратитесь к разделу “6. Подключение к компьютеру”.

Изображения, хранящиеся в памяти кадров, можно использовать в качестве изображений шины путем назначения пунктам FMEM1 и FMEM2.

☞ Обратитесь к разделу “1-1-3. Назначение сигналов кнопкам коммутации”.

Кроме того, с помощью функции FTB (переход к черному экрану) изображения из памяти кадров можно использовать вместо черного экрана.

Данные для изображений, хранящихся в памяти кадров, не будут утеряны даже при выключении питания благодаря их сохранению в области флеш-памяти, которая находится внутри устройства.

1-9-1. Перенос изображений через шину AUX

Можно выбрать установки памяти кадров.

| [12] USER/FMEM Menu | |
|---------------------|---------------|
| 1. USER1 | PinP Preset |
| 2. USER2 | - |
| 3. USER3 | - |
| 4. USER4 | - |
| > 5. FMEM Select | FMEM1 |
| 6. AUX To FMEM | Rv:Off EX:ON |
| 7. FMEM Mode | M:Auto EX:ON |

[12] USER/FMEM Menu 5. FMEM Select

Выберите значение FMEM1 или FMEM2 в качестве номера памяти кадров, в которой необходимо сохранить изображения.

[12] USER/FMEM Menu 6. AUX To FMEM

Rv (Просмотр):

С помощью данной установки можно установить, необходимо ли отображать экран просмотра.

On: После завершения импортирования изображение в течение приблизительно 2 секунд будет отображаться изображение, которое хранится в памяти кадров (от FMEM1 до FMEM4), выбранной для шины AUX. Даже если появился экран просмотра, следующее изображение может быть импортировано.

Off: Дисплей просмотра не отображается.

EX (Выполнить):

При нажатии диска OSD/TIME неподвижные изображения импортируются в память кадров.

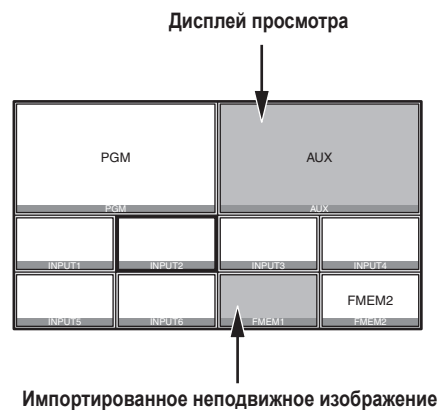
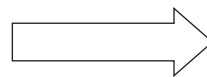
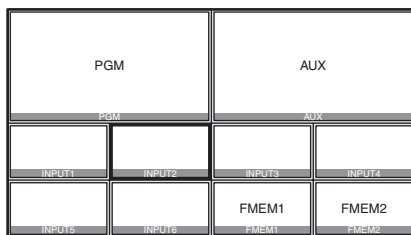

- Даже при выборе значения MV (дисплей многоканального просмотра) для шины AUX, в памяти кадров не будет сохранена перечисленная ниже информация.

Дисплей многоканального просмотра, названия материалов, сигнальная информация, измеритель уровня аудиосигнала

1. Базовые операции

1-9-2. Сохранение изображений во флеш-памяти

Данные изображений, хранящихся в памяти кадров, не будут утеряны даже при выключении питания устройства благодаря их сохранению в области флеш-памяти, которая находится внутри устройства.

Необходимо установить, сохранять автоматически данные изображений, хранящиеся в памяти кадров при переносе данных из шины AUX, или сохранять их вручную.

[12] USER/FMEM Menu 7. FMEM Mode

M (Режим):

Данный пункт используется для установки способа сохранения данных изображения в области флеш-памяти.

| |
|--|
| Auto: Изображения сохраняются автоматически. Manu: Изображения сохраняются вручную. |
|--|

EX (Выполнить):

При нажатии диска OSD/TIME данные изображений, хранящиеся в памяти кадров, сохраняются в области флеш-памяти.

- Такая возможность включается при выборе значения “Manu” для установки M (Режим).

Примечание

Во время записи данных в область флеш-памяти на экранном меню отображается сообщение о том, что выполняется запись. Не выключайте питание во время отображения данного сообщения.

2. Установки входного/выходного сигнала

2-1. Установки входного сигнала

Разъемы от SDI IN 1 до SDI IN 4 являются входными разъемами для сигнала SDI, а разъем DVI IN является входным разъемом сигнала DVI-D.

Синхронизатор кадров встроен в каждый вход, поэтому выбрать асинхронные видеосигналы можно без сопровождающего ударного воздействия.

<Перечень установок входного сигнала>

| Входной разъем | Пункты меню установки и разделы в данном руководстве | | | | |
|-----------------------|--|-----------|-------|---------------|--------|
| | Mode | Name Type | Name | Freeze Select | Freeze |
| | 2-1-1 | 2-1-2 | 2-1-3 | 2-1-4 | 2-1-5 |
| SDI IN 1, SDI IN 2 | ✓ | ✓ | ✓ | ✓ | ✓ |
| SDI IN 3, SDI IN 4 | ✓ | ✓ | ✓ | ✓ | ✓ |
| DVI IN | — | ✓ | ✓ | — | ✓ |

| Входной разъем | Пункты меню установки и разделы в данном руководстве | | | |
|-----------------------|--|-------|------------------------|-------------------------------|
| | VPrC | UC | Масштабирование DVI-IN | Отображение информации DVI-IN |
| | 2-1-6 | 2-1-7 | 2-1-8 | 2-1-9 |
| SDI IN 1, SDI IN 2 | ✓ | — | — | — |
| SDI IN 3, SDI IN 4 | ✓ | ✓ | — | — |
| DVI IN | — | — | ✓ | ✓ |

✓: Можно установить; —: установить невозможно

Для установки входных сигналов отобразите меню [10] Input Menu с помощью экранного меню и выберите входные сигналы.

```

[10] Input Menu
> 1. SDI-IN1 ( INPUT1 )
  2. SDI-IN2 ( INPUT2 )
  3. SDI-IN3 ( INPUT3 )
  4. SDI-IN4 ( INPUT4 )
  5. DVI-IN ( INPUT5 )
    
```

Дисплей переключится на отображение меню для выбранных входных сигналов, например как дисплей, показанный ниже. Название меню изменится на “Input Menu/Входные разъемы (Названия материалов)”.

Установки, выбранные в пунктах “4. Name Type” и “5. Name”, как описано ниже, отображаются в области “(Названия материалов)”.

SDI-IN1, SDI-IN2:

```

[10.1] Input Menu/SDI-IN1 ( INPUT1 )
> 1. Mode Normal
  2. Freeze Select Frame
  3. Freeze Off
  4. Name Type Default
  5. Name INPUT1
  6. VPrC:YGain/Ped Off |Y -|P -
  7. VPrC:CGain/Hue C -|H -
    
```

SDI-IN3, SDI-IN4:

```

[10.3] Input Menu/SDI-IN3 ( INPUT3 )
> 1. Mode Normal
  2. Freeze Select Frame
  3. Freeze Off
  4. Name Type Default
  5. Name INPUT3
  6. VPrC:YGain/Ped Off |Y -|P -
  7. VPrC:CGain/Hue C -|H -
  8. UC:Scale/ECPos - |-
  9. UC:Size S -
  10. UC:Mvdet/Sharp M -|S -
    
```

DVI-IN:

```

[10.5] Input Menu/DVI-IN ( INPUT5 )
  1. Freeze Off
  2. Name Type Default
  3. Name INPUT5
  4. Scale Fit-V
  - - - - -<DVI-IN Status>- - - - -
    Size -
    H-Freq -
    V-Freq -
    Dot Clock -
    
```

Далее приведено описание установки для каждого пункта меню.

2. Установки входного/выходного сигнала

2-1-1. Установка режима ввода

[10.1] Input Menu/SDI-IN1
1. Mode

[10.2] Input Menu/SDI-IN2
1. Mode

[10.3] Input Menu/SDI-IN3
1. Mode

[10.4] Input Menu/SDI-IN4
1. Mode

Для сигналов с разъемов SDI-IN1 и SDI-IN2 можно установить значение "Normal" или "DbyD".

Для разъемов SDI-IN3 и SDI-IN4 предусмотрена функция преобразования с повышением частоты, поэтому для данных разъемов можно установить значения "Normal", "UC", "DbyD" или "Auto".

Режим устанавливается для каждого входного разъема только при выборе опции 1080/59.94i, 720/59.94p или 1080/50i в качестве установки видеоформата устройства.

При выборе какого-либо другого видеоформата всегда выбирается установка "Normal".

Normal:

Применяются входные сигналы, противоположные видеоформату устройства.

DbyD:

При вводе сигналов SD с такой же частотой кадров, как и у видеоформата устройства, они вводятся по принципу развертки по элементам (равный размер), и при этом не выполняется преобразование с повышением частоты. В данном режиме качество изображения ухудшается в минимальной степени и, таким образом, данный режим используется для комбинирования материалов формата SD с использованием функции PinP.

- Данный режим можно установить только при использовании значения 1080i в качестве видеоформата устройства.

UC:

При вводе сигналов SD с такой же частотой кадров, как и у видеоформата устройства, выполняется их преобразование с повышением частоты.

Auto:

Применяются входные сигналы, противоположные видеоформату устройства.

Кроме того, если в качестве видеоформата выбрано значение HD, при вводе сигналов SD с такой же частотой кадров, как и у видеоформата устройства, выполняется их преобразование с повышением частоты.

- В режиме Auto при переключении входных сигналов изображения могут быть искажены.

2-1-2. Установка типа названия материала

[10.1] Input Menu/SDI-IN1
4. Name Type

[10.2] Input Menu/SDI-IN2
4. Name Type

[10.3] Input Menu/SDI-IN3
4. Name Type

[10.4] Input Menu/SDI-IN4
4. Name Type

[10.5] Input Menu/DVI-IN
2. Name Type

В данных пунктах можно установить тип, используемый при задании названий материалов для сигналов, которые вводятся через каждый разъем.

Default:

Используются установки по умолчанию (от INPUT1 до INPUT5).

Preset:

Используются заданные заранее названия материалов. Названия устанавливаются в пункте "Name".

User:

Название материала устанавливается с применением до 10 символов.

Действительные названия материалов устанавливаются в пункте "Name".

CAM Name:

При установке IP-соединения с контроллером AW-RP50 названия удаленных камер, полученные контроллером AW-RP50, устанавливаются в качестве названий материалов.

2. Установки входного/выходного сигнала

2-1-3. Установка названий материалов

[10.1] Input Menu/SDI-IN1
5. Name

[10.2] Input Menu/SDI-IN2
5. Name

[10.3] Input Menu/SDI-IN3
5. Name

[10.4] Input Menu/SDI-IN4
5. Name

[10.5] Input Menu/DVI-IN
3. Name

Данные пункты используются для установки названий материалов. Названия материалов можно установить при выборе значения "Preset" или "User" в качестве установки типа названия материала.

- Названия материалов только отображаются (установить их невозможно) при выборе значения "Default" или "CAM Name" в качестве установки типа названия материала.

При выборе значения "Preset"

Названия материалов устанавливаются в формате "тип + номер".

Тип: CAM, C, CG, CGV, CGK, PC, V, VTR, VCR

Номера: От 1 до 9

При выборе значения "Preset" в качестве установки типа названия материала пункт "Name" будет отображаться, как показано ниже.

3. Name >CG | 1

Как устанавливать названия материалов:

Нажмите диск OSD/TIME и переместите мигающую часть в позицию, где можно выбрать тип материала.

Для выбора типа материала поверните диск OSD/TIME.

Нажмите диск OSD/TIME для перемещения мигающей части в позицию, где можно выбрать номер. Для выбора номера поверните диск OSD/TIME.

При выборе значения "User"

Можно установить любое название материала, состоящее из максимум 10 символов (алфавитно-цифровые символы и символы, которые могут отображаться в кодах ASCII).

При выборе значения "User" в качестве установки типа названия материала пункт "Name" будет отображен, как показано ниже.

3. Name >

Как устанавливать названия материалов:

Названия материалов устанавливаются путем последовательного ввода символов.

Поверните диск OSD/TIME для перемещения мигающей части в позицию ввода символов, а затем нажмите диск OSD/TIME.

Далее поворачивайте диск OSD/TIME для выбора символа, а затем нажмите диск OSD/TIME для ввода сделанного выбора.

2-1-4. Установка метода замораживания

[10.1] Input Menu/SDI-IN1
2. Freeze Select

[10.2] Input Menu/SDI-IN2
2. Freeze Select

[10.3] Input Menu/SDI-IN3
2. Freeze Select

[10.4] Input Menu/SDI-IN4
2. Freeze Select

Данные пункты используются для выбора шага, с которым изображения входного сигнала SDI будут замораживаться (превращаться в неподвижные изображения).

Frame:

Изображения замораживаются с шагом в 1 кадр.

Field:

Изображения замораживаются с шагом в 1 поле.

Данная опция используется для замораживания движущихся изображений.

Однако при использовании чересстрочных сигналов диагональные линии и движущиеся части будут появляться с зазубринами.

2. Установки входного/выходного сигнала

2-1-5. Замораживание и отмена замораживания входных изображений

[10.1] Input Menu/SDI-IN1
3. Freeze

[10.2] Input Menu/SDI-IN2
3. Freeze

[10.3] Input Menu/SDI-IN3
3. Freeze

[10.4] Input Menu/SDI-IN4
3. Freeze

[10.5] Input Menu/DVI-IN
1. Freeze

Данные пункты используются для замораживания изображений входного сигнала или для отмены замораживания данных изображений.

On: Изображения заморожены.

Off: Замораживание изображений отменено.

- При использовании дисплея многоканального просмотра для отображения входных сигналов замороженных изображений перед названиями материалов появляется буква "F".

2-1-6. Установка функции обработки видеосигнала

Функция обработки видеосигнала работает для всех изображений входного сигнала SDI.

Оттенки цвета можно изменять от изображения к изображению.

Для их изменения используются пункты "VPrc/YGain/Ped" и "VPrc:CGain/Hue".

| | | |
|----------------|-------|--|
| VPrc/YGain/Ped | VPrc | Данный пункт используется для включения или отключения функции обработки видеосигнала. On: Функция включена Off: Функция выключена |
| | YGain | Данный пункт используется для установки усиления сигнала Y. От 0.0 до 200.0 |
| | Ped | Данный пункт используется для установки степени уровня гашения. От -20.0 до 20.0 |
| VPrc:CGain/Hue | CGain | Данный пункт используется для установки степени усиления насыщенности. От 0.0 до 200.0 |
| | Hue | Данный пункт используется для установки степени изменения оттенка. От 0.0 до 359.9 |

2-1-7. Установка повышающего преобразователя

В данном устройстве присутствует функция преобразования с повышением частоты.

Повышающий преобразователь можно настроить в меню SDI-IN3 и SDI-IN4.

[10.3] Input Menu/SDI-IN3
8. UC:Scale/ECPos

[10.4] Input Menu/SDI-IN4
8. UC:Scale/ECPos

Scale: В качестве способа масштабирования можно установить значение "SQ", "EC" или "LB".



Входное изображение

SQ

EC

LB

| | |
|---------------------------|---|
| SQ (сжатие) | Изображение увеличивается как по горизонтали, так и по вертикали таким образом, чтобы оно заполнило весь экран. |
| EC (обрезка краев) | Формат кадра изображения сохраняется, размер изображения увеличивается в соответствии с вертикальным разрешением, а слева и справа добавляются черные полосы. |
| LB (letter box) | Формат кадра изображения сохраняется, размер изображения увеличивается в соответствии с горизонтальным разрешением, а изображение обрезается сверху и снизу. |

ECPos: Выполняется точная регулировка положения изображения.

Данное значение можно установить только в случае, если для установки Scale выбрано значение "EC" (обрезка краев).

| | |
|---------------|--|
| Center | Изображение будет размещено в центре, а справа и слева будут добавлены черные изображения. |
| Right | Изображение будет размещено справа, а слева будет добавлено черное изображение. |
| Left | Изображение будет размещено слева, а справа будет добавлено черное изображение. |







[10.3] Input Menu/SDI-IN3
9. UC:Size

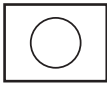
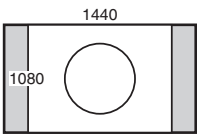
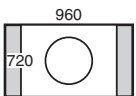
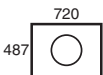
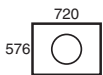
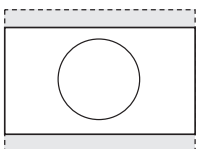
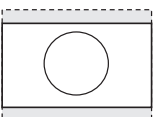
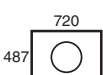
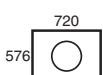
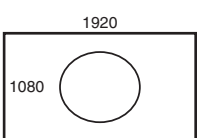
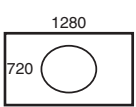
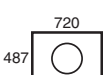
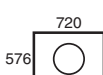
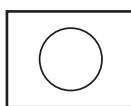
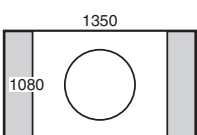
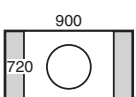
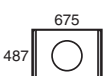
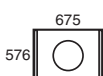
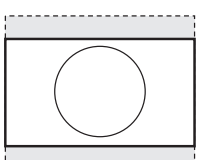
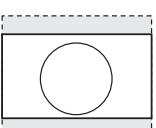

[10.4] Input Menu/SDI-IN4
9. UC:Size

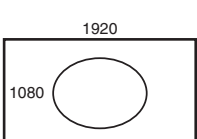
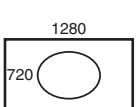
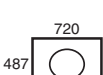
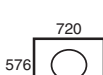
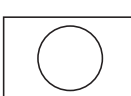
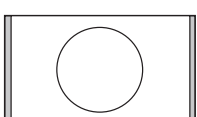
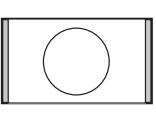
Размер входного изображения, подвергнутого преобразованию с повышением частоты, регулируется с использованием процентного соотношения от 100 % до 110 %.

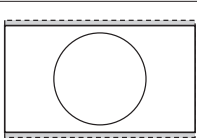
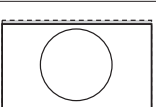
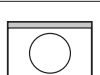

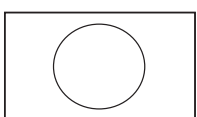
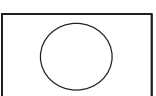
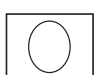
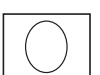







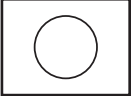
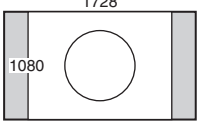
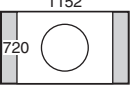
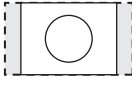
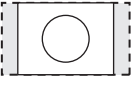
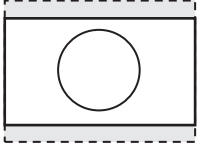
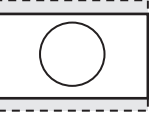

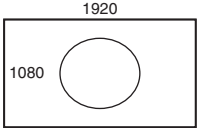
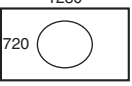
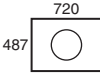

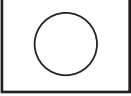
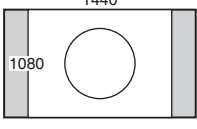
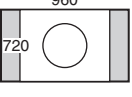
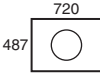

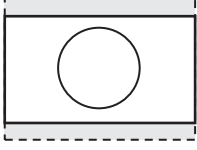
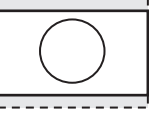
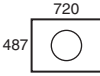
2. Установки входного/выходного сигнала

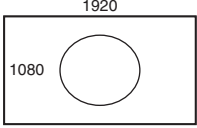
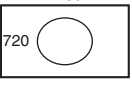
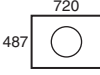

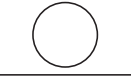
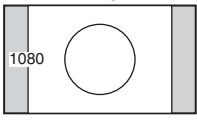
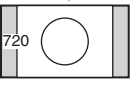
● Таблица размеров масштабирования входного сигнала DVI

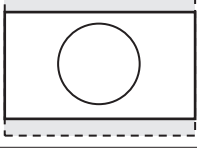
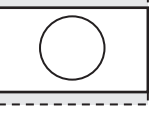
| Формат DVI | Режим | HD/1080i | HD/720P | SD/NTSC | SD/PAL |
|--|-------|---|---|---|---|
| | | 1920 × 1080 | 1280 × 720 | 720 × 487 | 720 × 576 |
| XGA 1024 × 768  | Fit-V |  |  |  |  |
| | Fit-H |  |  |  |  |
| | FULL |  |  |  |  |
| SXGA 1280 × 1024  | Fit-V |  |  |  |  |
| | Fit-H |  |  |  |  |
| | FULL |  |  |  |  |
| WXGA 1280 × 768  | Fit-V |  |  |  |  |
| | Fit-H |  |  |  |  |
| | FULL |  |  |  |  |

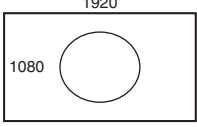
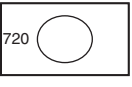
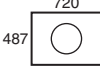
 : В данные области вставляются черные изображения.
 : Части изображений, выступающие за пределы данных областей, обрезаются.

2. Установки входного/выходного сигнала

| Формат DVI | Режим | HD/1080i | HD/720P | SD/NTSC | SD/PAL |
|--|-------|---|---|---|---|
| | | 1920 × 1080 | 1280 × 720 | 720 × 487 | 720 × 576 |
| WSXGA+ 1680 × 1050  | Fit-V |  |  |  |  |
| | Fit-H |  |  |  |  |
| | FULL |  |  |  |  |
| UXGA 1600 × 1200  | Fit-V |  |  |  |  |
| | Fit-H |  |  |  |  |
| | FULL |  |  |  |  |
| WUXGA 1920 × 1200  | Fit-V |  |  |  |  |
| | Fit-H |  |  |  |  |
| | FULL |  |  |  |  |

 : В данные области вставляются черные изображения.
 : Части изображений, выступающие за пределы данных областей, обрезаются.

2. Установки входного/выходного сигнала

2-1-9. Отображение информации о входном изображении

[10.5] Input Menu/DVI-IN
Size

[10.5] Input Menu/DVI-IN
H-Freq

[10.5] Input Menu/DVI-IN
V-Freq

[10.5] Input Menu/DVI-IN
Dot Clock

Данные пункты используются для отображения информации, относящейся к изображениям входного сигнала DVI-D. Изменить информацию невозможно.

Size:

В данном пункте указано количество пикселей в изображениях.

H-Freq:

В данном пункте указана частота горизонтальной развертки изображений.

V-Freq:

В данном пункте указана частота кадровой развёртки изображений.

Dot Clock:

В данном пункте указана частота синхросигнала изображений.

Поддерживаемые форматы перечислены ниже.

<Поддерживаемые форматы DVI-D>

| Входные видеосигналы | | | Частота синхросигнала (МГц) | Частота | |
|----------------------|-------------|----------------|-----------------------------|--------------------------------|-------------------------|
| | | | | Горизонтальная развертка (кГц) | Кадровая развертка (Гц) |
| XGA | 1024 × 768 | Цифровой | 65.0 | 48.36 | 60.00 |
| WXGA | 1280 × 768 | Цифровой | 79.5 | 47.78 | 59.87 |
| SXGA | 1280 × 1024 | Цифровой | 108.0 | 63.98 | 60.02 |
| WSXGA+ | 1680 × 1050 | Цифровой | 148.3 | 65.29 | 59.95 |
| WUXGA | 1920 × 1200 | Цифровой | 154.0 | 74.04 | 59.95 |
| UXGA | 1600 × 1200 | Цифровой | 162.0 | 75.00 | 60.00 |
| 1080/50p | 1920 × 1080 | Цифровой (RGB) | 148.5 | 56.25 | 50.00 |
| 1080/59.94p | 1920 × 1080 | Цифровой (RGB) | 148.5/1.001 | 67.50/1.001 | 60.00/1.001 |

- Если формат входных сигналов не поддерживается, импортировать сигналы надлежащим образом может быть невозможно, и может появиться черное изображение или искаженное изображение.

2. Установки входного/выходного сигнала

2-2. Настойка выходных сигналов

Сигналы можно выводить через три разъема: SDI OUT 1, SDI OUT 2 и DVI-D OUT.

Выходные сигналы настраиваются в меню [11] Output Menu экранного меню.

| [11] Output Menu | | |
|------------------|------------------|-------|
| > | 1. SDI-OUT1 | PGM |
| | 2. SDI-OUT2 | PVW |
| | 3. DVI-OUT | AUX |
| | 4. SDI-OUT:Limit | Off |
| | 5. DVI-OUT:Size | *Auto |
| | 6. DVI-OUT:Scale | Fit-V |
| | 7. DVI-OUT:Mvdet | 3 |

2-2-1. Назначение выходных сигналов

[11] Output Menu
1. SDI-OUT1

[11] Output Menu
2. SDI-OUT2

[11] Output Menu
3. DVI-OUT

Доступны такие варианты назначения.

| | |
|----------------|--|
| PGM | Основная линия выхода видеомикшера. Через нее выводятся изображения, которым добавлены эффекты сдвига, микширования, вставки, PinP или другие эффекты. |
| PVW | Выводятся изображения PVW, которые позволяют проверить следующую операцию. |
| CLN | Выводятся чистые сигналы (изображения, полученные в результате удаления эффектов вставки и PinP из сигнала PGM). |
| AUX | Выводится сигнал, выбранный с помощью шины AUX. |
| MV | Выводится сигнал многоканально просмотра. |
| KEY OUT | Выводится сигнал вставки. |

Примечание

При выводе изображения через разъем SDI OUT 1 (SDI-OUT1) рамки дисплея многоканального просмотра не отображаются.

2-2-2. Установка областей цветности

[11] Output Menu
4. SDI-OUT:Limit

Данный пункт используется для установки области цветности изображений выходного сигнала SDI.

| | |
|------------|---|
| Off | Область цветности не имеет никаких ограничений. |
| 108 | Уровень амплитуды каждого из цветов (R, G, B) ограничен между значениями 0 % и 108 %. |
| 104 | Уровень амплитуды каждого из цветов (R, G, B) ограничен между значениями 0 % и 104 %. |
| 100 | Уровень амплитуды каждого из цветов (R, G, B) ограничен между значениями 0 % и 100 %. |

2-2-3. Настойка выходных сигналов DVI-D

Для изображений выходного сигнала DVI-D можно выбрать указанную ниже установку.

[11] Output Menu
5. DVI-OUT:Size

Данная установка используется для выбора разрешения выводимого изображения.

Поддерживаются перечисленные ниже разрешения.

Поддерживаемые разрешения

| | |
|-------------|--|
| Auto | При использовании сигналов DVI собирается информация об устройстве в месте назначения вывода и изображения выводятся в оптимальном разрешении. <ul style="list-style-type: none">Для частоты кадровой развертки установлено значение 60 Гц, а максимальным разрешением является WUXGA. |
| XGA | 1024 × 768 |
| WXGA | 1280 × 768 |
| SXGA | 1280 × 1024 |
| WSXGA+ | 1680 × 1050 |
| UXGA | 1600 × 1200 |
| WUXGA | 1920 × 1200 |
| 1080/59.94p | 1920 × 1080 |
| 1080/50p | 1920 × 1080 |

2. Установки входного/выходного сигнала

[11] Output Menu 6. DVI-OUT:Scale

Данный пункт используется для выбора одного из перечисленных ниже способов масштабирования.

| | |
|--------------|---|
| Fit-V | Формат кадра выходного изображения сохраняется, а размер изображения увеличивается или уменьшается в соответствии с вертикальным разрешением. <ul style="list-style-type: none">● В области, где нет изображений, вставляются черные изображения.● Части изображений, которые выступают, обрезаются. |
| Fit-H | Формат кадра выходного изображения сохраняется, а размер изображения увеличивается или уменьшается в соответствии с горизонтальным разрешением. <ul style="list-style-type: none">● В области, где нет изображений, вставляются черные изображения.● Части изображений, которые выступают, обрезаются. |
| FULL | Размер выходного изображения увеличивается или уменьшается в соответствии с разрешением системы. <ul style="list-style-type: none">● Формат кадра изображения не сохраняется.● Соотношение увеличения и уменьшения отличается в горизонтальном и вертикальном направлениях. |

[11] Output Menu 7. DVI-OUT:Mvdet

Данный пункт используется для установки чувствительности, с которой необходимо определять движение движущихся изображений.

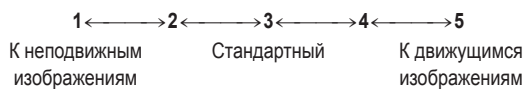

3. Настройка дисплея многоканального просмотра

Экран внешнего монитора можно разбить на несколько секций, а в секциях можно разместить и отобразить изображения, например входные изображения и программное изображение.

3-1. Разбивка экрана

Разбивка дисплея многоканального просмотра устанавливается в меню [7] MultiView Pattern Menu экранного меню.

| [7] MultiView Pattern Menu | |
|----------------------------|--------------------|
| > 1. Split | 10-aSplit |
| 2. Pos1 Source | PGM |
| 3. Pos2 Source | PVW |
| 4. Pos3 Source | SDI-IN1 (INPUT1) |
| 5. Pos4 Source | SDI-IN2 (INPUT2) |
| 6. Pos5 Source | SDI-IN3 (INPUT3) |
| 7. Pos6 Source | SDI-IN4 (INPUT4) |
| 8. Pos7 Source | DVI-IN (INPUT5) |
| 9. Pos8 Source | FMEM1 |
| 10. Pos9 Source | FMEM2 |
| 11. Pos10 Source | AUX |

[7] MultiView Pattern Menu

1. Split

В качестве вариантов разбивок экрана доступны восемь перечисленных ниже опций.

| | | | |
|----------|----------|-----------|-----------|
| 4Split | 5-aSplit | 5-bSplit | 6-aSplit |
| 6-bSplit | 9Split | 10-aSplit | 10-bSplit |

[7] MultiView Pattern Menu

2. Pos1 Source

до

11. Pos10 Source

Данный пункт используется для установки сигналов, которые будут отображаться в секциях разделенного экрана от 1 до 10.

| От SDI-IN1 до SDI-IN4 (названия материалов) | | DVI-IN (названия материалов) | |
|--|-------|---------------------------------|-----|
| CBGD | FMEM1 | FMEM2 | PGM |
| PVW | | KEY OUT | AUX |

- В зависимости от установки, выбранной для пункта "1. Split", пункты от "6. Pos5 Source" до "11. Pos10 Source" могут не отображаться.

<Варианты разбивки экрана>

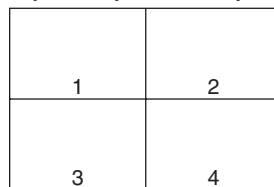

4Split

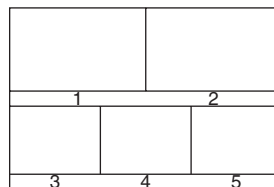

5-aSplit

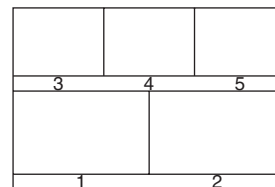

5-bSplit

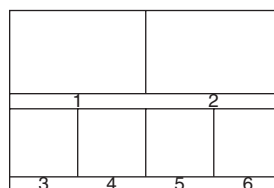

6-aSplit

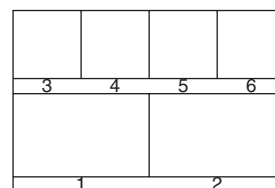

6-bSplit



9Split

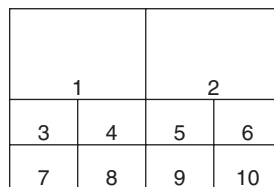

10-aSplit

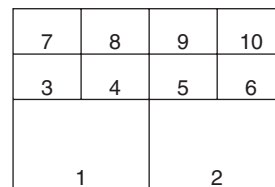

10-bSplit

3. Настройка дисплея многоканального просмотра

3-2. Настройка рамок разбивки и СИМВОЛОВ

Можно настроить рамки, яркость символов и фон, которые будут использоваться для секций разделенного экрана. Данные установки выбираются в меню [8] MultiView Out/Frame Menu экранного меню.

| [8] MultiView Out/Frame Menu | |
|------------------------------|-----------|
| > 1. Frame | LUM 75% |
| 2. Character | LUM 75% |
| 3. Label | On |
| 4. Tally | Red+Green |
| 5. Level Meter | Off |
| 6. Input Satus | On |

Примечание

Если части экранного меню накладываются на рамку экрана многоканального просмотра, рамки секций разделенного экрана и символы отображаться не будут.

[8] MultiView Out/Frame Menu

1. Frame

Данный пункт используется для установки яркости рамки разбивки и, если необходимо отображать рамку, для выбора необходимости отображения рамок разбивки.

LUM (0%, 25%, 50%, 75%, 100%):

Устанавливается яркость рамки разбивки (шкала серого).

Off:

Рамка разбивки не отображается.

[8] MultiView Out/Frame Menu

2. Character

Данный пункт используется для установки яркости символа и, если необходимо отображать рамку, для выбора необходимости отображения символов.

LUM (0%, 25%, 50%, 75%, 100%):

Устанавливается яркость символов (шкала серого).

Off:

Символы не отображаются.

[8] MultiView Out/Frame Menu

3. Label

Данный пункт используется для выбора необходимости отображения символического фона (полутон).

On: Символьный фон отображается.

Off: Символьный фон не отображается.

3-3. Установка сигнальных индикаций

Можно установить сигнальные индикации, которые будут накладываться на экран многоканального просмотра.

Красный сигнальный индикатор указывает на материал, содержащий программные выходы.

Зеленый сигнальный индикатор указывает на материал, выбранный с помощью шины PST.

Если отображаются рамки, красный или зеленый сигнальный индикатор отображается поверх рамок.

Если рамки не отображаются, красный или зеленый сигнальный индикатор отображается слева и справа от названий материалов.

[8] MultiView Out/Frame Menu

4. Tally

Данный пункт используется для установки сигнальных индикаций.

Red+Green:

Отображается как красный, так и зеленый сигнальный индикатор.

Red: Отображается только красный сигнальный индикатор.

Off: Сигнальные индикации не отображаются.

- Сигналы красного сигнального индикатора выводятся через разъем TALLY/GPI устройства.
- Красный сигнальный индикатор не отображается во время операций FTB, пока программные изображения полностью не перейдут в черный экран.

В таких случаях зеленый сигнальный индикатор отображается для изображений, содержащих программные изображения.

Однако красный сигнальный индикатор будет отображаться, если с помощью пункта меню ниже выбрано значение FMEM1, FMEM2 или CBGD.

[1] TIME/CBGD Menu

5. FTB Source

3. Настройка дисплея многоканального просмотра

3-4. Установка измерителей уровня

На секциях разделенного экрана можно отображать измерители уровня для встроенных аудиосигналов, передаваемых через вход SDI.

Left display:

Канал 1 группы 1

Right display:

Канал 2 группы 1

[8] MultiView Out/Frame Menu

5. Level Meter

On: Измерители уровня отображаются.

Off: Измерители уровня не отображаются.

3-5. Установка меток входных сигналов

Статус входных сигналов может отображаться перед названиями материалов, отображаемыми на секциях разделенного экрана.

Метка “F”:

Данная метка появляется при замораживании входных сигналов.

Метка “ ! ”:

Данная метка появляется при отсутствии входных сигналов.

Значок камеры “”:

Данная метка появляется при поступлении на вход устройства сигналов удаленной камеры, управляемой контроллером AW-RP50.

- Данная метка появляется только при соединении устройства с контроллером AW-RP50.

[8] MultiView Out/Frame Menu

6. Input Status

On: Статус входных сигналов отображается.

Off: Статус входных сигналов не отображается.

4. Системные установки

4-1. Установки системного меню

4-1-1. Установка видеоформата

Можно установить видеоформат устройства.

| [14] SYSTEM Menu | | | | |
|------------------|--------------|------|------|---|
| > 1. Format | *1080/59.94i | | | |
| 2. HiResMV | - | | | |
| 3. 16:9SQ | - | | | |
| 4. AUX Anci | Off | | | |
| 5. PGM Anci | Off | | | |
| 6. PVW Anci | Off | | | |
| 7. MV Anci | Off | | | |
| 8. Initial | No | | | |
| 9. IP Address | 192. | 168. | 0. | 8 |
| 10. Subnet Mask | 255. | 255. | 255. | 0 |
| 11. Gateway | 192. | 168. | 0. | 1 |

Примечание

Если в пункте меню ниже установлено значение "Locked", изменять установки меню [14] SYSTEM Menu невозможно.

[13] Operation Menu
11. SYSTEM Menu

[14] SYSTEM Menu
1. Format

Из приведенного ниже списка выберите поддерживаемый формат.

Поддерживаемые форматы

| | |
|-------------|---------------|
| 1080/59.94i | 1080/50i |
| 720/59.94p | 720/50p |
| 1080/24PsF | 1080/23.98PsF |
| 480/59.94i | 576/50i |

<Как указать видеоформат, а затем запустить систему>

Когда питание устройства отключено, можно указать видеоформат, а затем запустить систему.

Переместите выключатель POWER в положение ON, удерживая при этом нажатой одну из комбинаций кнопок, которые указаны ниже и которые соответствуют видеоформату.

| Кнопки, которые необходимо нажать одновременно | Видеоформат |
|--|---------------|
| [OSD ON] + Кнопка шины A [1] | 1080/59.94i |
| [OSD ON] + Кнопка шины A [2] | 1080/50i |
| [OSD ON] + Кнопка шины A [3] | 720/59.94p |
| [OSD ON] + Кнопка шины A [4] | 720/50p |
| [OSD ON] + Кнопка шины A [5] | 1080/24PsF |
| [OSD ON] + Кнопка шины B [1] | 1080/23.98PsF |
| [OSD ON] + Кнопка шины B [2] | 480/59.94i |
| [OSD ON] + Кнопка шины B [3] | 576/50i |

- Переместив выключатель питания POWER в положение ON, продолжайте удерживать нажатыми кнопки, пока не начнется вывод изображения.

[14] SYSTEM Menu
2. HiResMV

Данный пункт используется для выбора необходимости установки режима многоканального просмотра с высоким разрешением.

При выборе для устройства видеоформата SD (480/59.94i или 576/50i) изображения могут выводиться в высоком разрешении через выход DVI-D.

В таком случае дисплей многоканального просмотра устанавливается для выходного разъема DVI OUT.

Установить дисплей многоканального просмотра для выходного разъема SDI OUT невозможно.

On: Режим многоканального просмотра с высоким разрешением включен.

Off: Режим многоканального просмотра с высоким разрешением выключен.

[14] SYSTEM Menu
3. 16:9SQ

Данный пункт используется для установки режима сжатия 16:9.

Его можно установить при выборе для устройства видеоформата SD (480/59.94i или 576/50i).

Выполняя регулировку сдвига и ширины границы PinP, необходимо помнить, что изображения формата SD, выводимые из устройства, будут конвертированы в формат кадра 16:9.

<Ширина границы при включенном режиме 16:9SQ (графическое представление)>

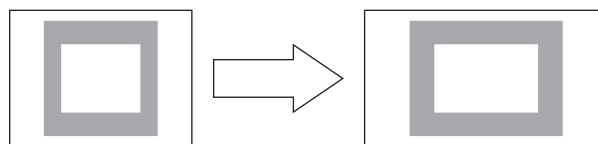

Выходной сигнал устройства (формат кадра 4:3)

Изображения, конвертированные в формат кадра 16:9

4. Системные установки

4-1-2. Установка вспомогательных данных

Можно установить функцию, позволяющую передачу вспомогательных данных V и встроенных аудиоданных входных сигналов SDI.

При использовании формата HD:

Включена передача вспомогательных данных, начиная с линии 9.

При использовании формата SD:

Включена передача вспомогательных данных, начиная с линии 12.

- При выборе значения 1080/59.94i, 720/59.94p или 1080/50i в качестве установки видеоформата устройства передавать вспомогательные данные и встроенные аудиоданные невозможно даже в случае, если сигналы формата SD (480/59.94i или 576/50i) введены в режиме развертки по элементам или в режиме преобразования с повышением частоты (UC).

☞ Обратитесь к разделу “2-1-1. Установка режима ввода”.

[14] SYSTEM Menu

4. AUX Anci

В данном пункте можно выбрать значение On или Off в качестве установки для выходных сигналов AUX.

- On:** Передача вспомогательных данных и встроенных аудиоданных входных материалов SDI, выбранных шиной AUX, разрешена.
- Off:** Передача вспомогательных данных и встроенных аудиоданных не разрешена.
- Передача данных не разрешена при выборе материала KEY OUT или CLN.

[14] SYSTEM Menu

5. PGM Anci

В данном пункте можно выбрать значение On или Off в качестве установки для программных выходных сигналов.

- On:** Передача вспомогательных данных и встроенных аудиоданных входных материалов SDI, выбранных шиной PGM, разрешена.
- Off:** Передача вспомогательных данных и встроенных аудиоданных не разрешена.

[14] SYSTEM Menu

6. PVW Anci

В данном пункте можно выбрать значение On или Off в качестве установки для выходных сигналов PVW.

- On:** Передача вспомогательных данных и встроенных аудиоданных входных материалов SDI, выбранных шиной PST, разрешена.
- Off:** Передача вспомогательных данных и встроенных аудиоданных не разрешена.

[14] SYSTEM Menu

7. MV Anci

В данном пункте можно выбрать значение PGM, PVW или Off в качестве установки для выходных сигналов дисплея многоканального просмотра.

PGM: Передача вспомогательных данных и встроенных аудиоданных входных материалов SDI, выбранных шиной PGM, разрешена.

PVW: Передача вспомогательных данных и встроенных аудиоданных входных материалов SDI, выбранных шиной PST, разрешена.

Off: Передача вспомогательных данных и встроенных аудиоданных не разрешена.

Примечание

К встроенным аудиоданным, выводимым из устройства, будут добавлены звуки, генерируемые при переключении видеосигналов.

4. Системные установки

4-1-3. Инициализация системы

[14] SYSTEM Menu 8. Initial

Для возврата установочных данных к изначальным значениям выберите опцию "Yes" и нажмите диск OSD/TIME.

- Однако установки видеформата и сетевые установки не будут инициализированы.

4-1-4. Сетевые установки

Можно выбрать сетевые установки для обновления версий программного обеспечения и других данных.

[14] SYSTEM Menu 9. IP Address

Данный пункт используется для настройки IP-адреса.
Начальное значение: 192.168.0.8

[14] SYSTEM Menu 10. Subnet Mask

Данный пункт используется для настройки маски подсети.
Начальное значение: 255.255.255.0

[14] SYSTEM Menu 11. Gateway

Данный пункт используется для настройки шлюза.
Начальное значение: 192.168.0.1

Примечания

- Необходимо перезагрузить устройство, чтобы сетевые установки были применены. Выключите питание, а затем снова включите его.
- Если установлен такой же IP-адрес, как и IP-адрес другого устройства, или установлен недопустимый IP-адрес, устройство может выдать ошибку при выборе установки IP-адреса, а также данное устройство или другое устройство может функционировать неправильно. Проконсультируйтесь с сетевым администратором, прежде чем устанавливать IP-адрес.

4. Системные установки

4-2. Установки операционного меню

4-2-1. Установки OSD (экранная индикация)

Экраны меню можно отобразить поверх изображений, выводимых через разъем SDI OUT 2 и разъем DVI OUT.

| [13] Operation Menu | |
|---------------------|------------------|
| > 1. OSD OUT | SDI-OUT2+DVI-OUT |
| 2. OSD Size | FULL |
| 3. OSD Back | On |
| 4. Key Priority | PinP over KEY |
| 5. Bus Mode | PGM (A) /PST (B) |
| 6. Time Unit | Sec |
| 7. Slide Lever | BKGD |
| 8. GPI Input | Enable |
| 9. GPI Output | Enable |
| 10. CamCont Link | Off |
| 11. SYSTEM Menu | Unlocked |

[13] Operation Menu 1. OSD OUT

Среди перечисленных ниже вариантов выберите разъем, который будет использоваться для вывода экранных индикаций.

| |
|------------------|
| SDI-OUT2 |
| DVI-OUT |
| SDI-OUT2+DVI-OUT |

- Вариант SDI OUT2+DVI-OUT можно выбрать при нажатии кнопки OSD ON, когда удерживается нажатой кнопка SHIFT. После выполнения таких действий значение "Auto" выбирается для приведенной ниже установки меню.

[11] Output Menu 5. DVI-OUT:Size

[13] Operation Menu 2. OSD Size

Среди приведенных ниже вариантов можно выбрать размер экранного меню и их расположение.

| | |
|--|--|
| FULL | Полный размер экрана |
| Upper-Left Upper-Right Lower-Right Lower-Left | Как показано на рисунке ниже, меню отображается в одной четвертой части полноразмерного экрана и размещается в одной из четырех четвертей. |

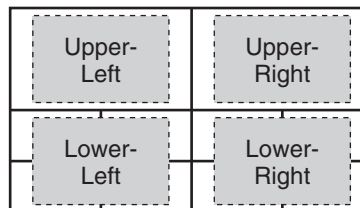

- Если рамка экранного меню отображается поверх рамок дисплея многоканального просмотра, дисплеи рамок будут скрыты.

[13] Operation Menu 3. OSD Back

- On:** Для экранного меню отображается черный фон.
Off: Черный фон для экранного меню не отображается.

4. Системные установки

4-2-2. Другие установки

[13] Operation Menu 4. Key Priority

☞ Обратитесь к разделу “1-3. KEY”.

[13] Operation Menu 5. Bus Mode

☞ Обратитесь к разделу “1-1-4. Выбор режима шины”.

[13] Operation Menu 6. Time Unit

☞ Обратитесь к разделу “1-1-7. Автоматический переход”.

[13] Operation Menu 7. Slide Lever

☞ Обратитесь к разделу “1-1-6. Переход вручную”.

[13] Operation Menu 8. GPI Input

Данный пункт используется для включения или выключения управления через входной порт GPI.

Enable: Управление включено.

Disable: Управление выключено.

- Для получения подробных сведений об устройствах для управления обратитесь к разделу “5-2. TALLY/GPI”.

[13] Operation Menu 9. GPI Output

Данный пункт используется для включения или выключения управления через выходной порт GPI.

Enable: Управление включено.

Disable: Управление выключено.

- Для получения подробных сведений об устройствах для управления обратитесь к разделу “5-2. TALLY/GPI”.

[13] Operation Menu 10. CamCont Link

Данный пункт используется для установки функции соединения с контроллером AW-RP50 в положение ON или OFF.

On: Функция соединения установлена в положение ON.

Off: Функция соединения установлена в положение OFF.

- Обратитесь к разделу “7. Функция для соединения с удаленным контроллером камеры”.

[13] Operation Menu 11. SYSTEM Menu

При выборе значения “Locked” в качестве установки данного пункта изменять установки меню [14] SYSTEM Menu невозможно. Выберите данную установку, если легкое изменение установок меню [14] SYSTEM Menu является нежелательным.

4. Системные установки

4-2-3. Индикации статуса шины

Если держать нажатыми кнопки коммутации шины А или В, в экранном меню появится меню BUS Assign Status.

| BUS Assign Status | |
|-------------------|--------------------|
| XPT SW | 1 |
| XPT SW Assign | SDI-IN1 (INPUT1) |
| ----- | |
| PGM | SDI-IN1 (INPUT1) |
| PVW | SDI-IN2 (INPUT2) |
| AUX | MV |
| PinP | SDI-IN1 (INPUT1) |
| KEY Fill | CBGD |
| KEY Source | FMEM1 |

4-2-4. Индикации версии

Номера версий отображаются в меню [15] SYSTEM Status экранного меню.

| [15] SYSTEM Status | |
|--------------------|------------------------|
| SYSTEM Ver. | *. **. ** |
| SOFT Ver. | **** |
| GLUE FPGA Ver. | **** |
| MAIN FPGA Ver. | **** |
| FONT Ver. | **** |
| MAC Address | **--**--**--**--**--** |
| FAN | NoAlarm |
| Power | NoAlarm |
| Temperature | NoAlarm |

[15] SYSTEM Status SYSTEM Ver.

В данном пункте отображается информация о версии системы.

[15] SYSTEM Status SOFT Ver.

В данном пункте отображается версия программного обеспечения устройства.

[15] SYSTEM Status GLUE FPGA Ver.

В данном пункте отображается версия оборудования, используемого для запуска устройства.

[15] SYSTEM Status MAIN FPGA Ver.

В данном пункте отображается версия оборудования, используемого для обработки изображений.

[15] SYSTEM Status FONT Ver.

В данном пункте отображается версия шрифта, используемого для экранного меню.

[15] SYSTEM Status MAC Address

Отображается MAC-адрес.

[15] SYSTEM Status FAN

В данном пункте отображается индикация "Alarm", если что-либо произошло с охлаждающим вентилятором.

[15] SYSTEM Status Power

В данном пункте отображается индикация "Alarm", если обнаружено падение напряжения источника питания.

[15] SYSTEM Status Temperature

В данном пункте отображается индикация "Alarm" при повышении температуры внутри устройства.

При появлении аварийной сигнализации немедленно прекратите работу с устройством и обратитесь к дилеру. Дальнейшее использование устройства в таком состоянии может привести к его повреждению.

5. Интерфейсы управления внешним устройством

5-1. Соединение LAN

Используйте кабели LAN для подключения камеры AW-HE50, контроллера AW-RP50 и хост-компьютера.

При подключении устройства непосредственно к другому устройству используйте перекрестный кабель.

Для сетевых соединений через устройство, например концентратор (коммутирующий концентратор), используйте кабель прямого доступа. Если концентратор не будет использоваться, убедитесь в том, что длина кабеля LAN не превышает 100 метров (при использовании кабеля категории 5 или выше).

- Для получения дополнительных сведений о подключении и установках камеры AW-HE50 и контроллера AW-RP50 обратитесь к разделу “2-2-2. Пример подключений” (Базовые функции> Инструкция по эксплуатации).
- Для получения дополнительных сведений о функциях, доступных при подключении к хост-компьютеру, обратитесь к разделу “6. Подключение к компьютеру”.

5-2. TALLY/GPI

В разьеме TALLY/GPI имеются пять контактных входных портов для управления устройством с помощью внешнего устройства и семь выходных портов с открытым коллектором для вывода из устройства на внешнее устройство сигнальной и статусной информации.

(D-sub 15-штырьковый, гнездовой, с дюймовой резьбой)

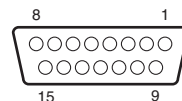

| Штырь № | Сигнал | Вход/выход | Детальные сведения о сигнале | Действие |
|---------|---------------|------------------------------|--|---|
| 1 | TALLY OUT1 | Выход с открытым коллектором | Сигнальный выход входного изображения 1 | Во время сигнального выхода выводится низкоуровневый сигнал. |
| 2 | TALLY OUT2 | Выход с открытым коллектором | Сигнальный выход входного изображения 2 | |
| 3 | TALLY OUT3 | Выход с открытым коллектором | Сигнальный выход входного изображения 3 | |
| 4 | TALLY OUT4 | Выход с открытым коллектором | Сигнальный выход входного изображения 4 | |
| 5 | TALLY OUT5 | Выход с открытым коллектором | Сигнальный выход входного изображения 5 | |
| 6 | ALARM | Выход с открытым коллектором | Выход светодиода неисправности вентилятора или аварийной сигнализации питания. | При возникновении проблемы выводится низкоуровневый сигнал. |
| 7 | KEY ON | Выход с открытым коллектором | Выход статуса комбинирования вставок | Во время комбинирования вставок выводится низкоуровневый сигнал. |
| 8 | (RESERVE) | Контактный вход | (Резервный) | |
| 9 | NC | | Не используется | |
| 10 | Tally Disable | Контактный вход | Включение/выключение сигнального индикатора | Сигнал включается с помощью контактного входа (и выключается при открытии). |
| 11 | AUTO | Контактный вход | Кнопка AUTO переходного порта | Сигнал делается рабочим с помощью контактного входа (30 мс или больше). |
| 12 | CUT | Контактный вход | Кнопка CUT переходного порта | |
| 13 | KeyON | Контактный вход | Кнопка KEY ON переходного порта | |
| 14 | PinPON | Контактный вход | Кнопка PinP переходного порта | |
| 15 | GND | Заземление | Заземление | |

Пример подключения выхода с открытым коллектором

Убедитесь в том, что выполняются приведенные ниже условия.

Электрическая прочность диэлектрика:

Макс. 24 В постоянного тока

Ток: Макс. 50 мА

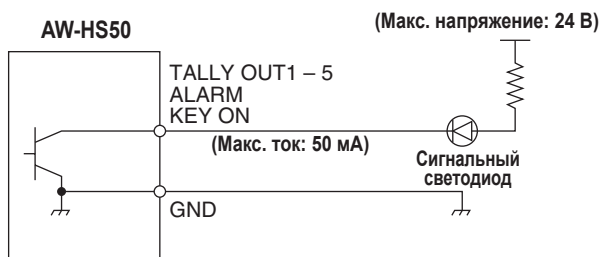

Пример подключения контактного входа

Обеспечьте контактные входы.

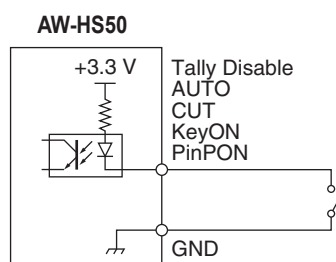

6. Подключение к компьютеру

6-1. Функции передачи данных

Если устройство и компьютер соединены с помощью кабеля LAN, данные устройства можно сохранять (скачивать) в компьютере и данные можно записывать (загружать) из компьютера в устройство.

Скачивать и загружать можно перечисленные ниже типы данных.

- Изображения, хранящиеся в памяти кадров (FMEM1, FMEM2)
- Установки меню
- Статусы панели

- Загружать сетевую информацию (IP-адрес, маска подсети, шлюз и MAC-адрес) невозможно.
- С памятью кадров совместимы такие форматы изображений: точечное изображение (bmp), JPEG (jpg), TIFF (tif), GIF (gif) и PNG (png). Изображения могут автоматически конвертироваться до размера указанного формата.

Для использования данной функции на хост-компьютере с прилагаемого диска CD-ROM необходимо установить "Data transmission software". Для получения дополнительных сведений об установке данной прикладной программы обратитесь к разделу "6-3. Установка программного обеспечения".

6-2. Подключения

Для подключения хост-компьютера к разъему LAN устройства используется кабель LAN.

При подключении устройства непосредственно к хост-компьютеру используйте перекрестный кабель.

Для подключения через устройство, например концентратор (коммутирующий концентратор), используйте кабель прямого доступа.

Для получения подробных сведений об IP-адресе и других сетевых установках обратитесь к разделу "4-1-4. Сетевые установки".

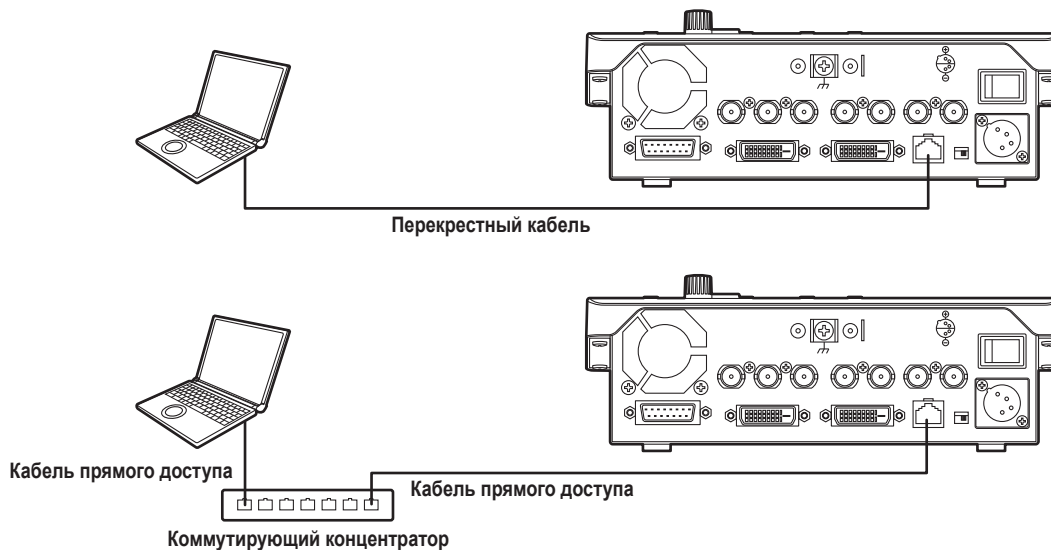

6. Подключение к компьютеру

6-3. Установка программного обеспечения

В данном разделе приведено описание установки программного обеспечения Data Transmission Software.

1. Вставьте прилагаемый к устройству диск CD-ROM в привод CD-ROM хост-компьютера, на котором будет устанавливаться программа.
2. Скопируйте всю папку, содержащую программное обеспечение “Data Transmission Software”, с диска CD-ROM на жесткий диск хост-компьютера.

6-4. Базовые операции программного обеспечения

В данном разделе приведено описание управления программным обеспечением Data Transmission Software.

<Запуск>

1. Дважды щелкните на значке “HS50Tool.exe” в папке “Data Transmission Software”, которая была скопирована.

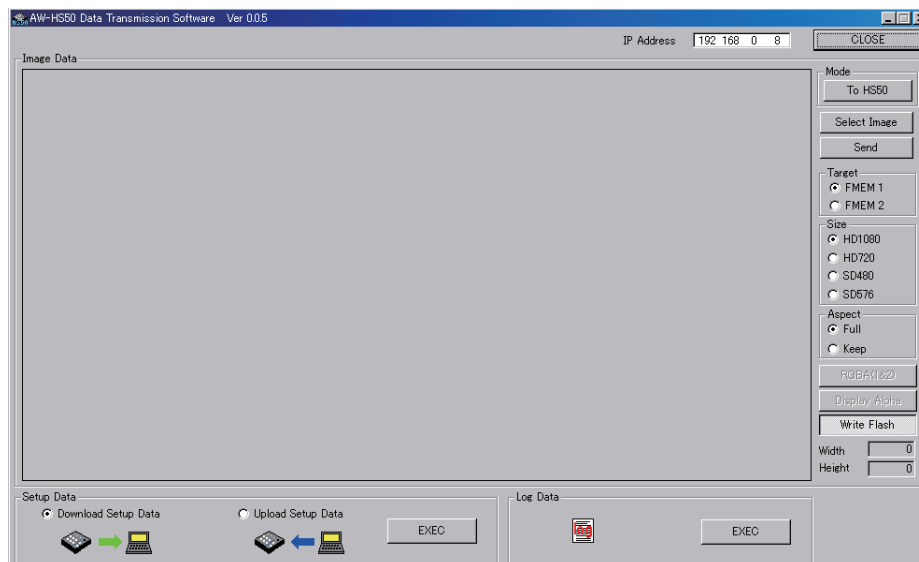

<Выход>

Нажмите кнопку [CLOSE].

<Установка IP-адреса>

Установите IP-адрес устройства в установочном поле IP Address.

6. Подключение к компьютеру

6-5. Перенос данных изображений

6-5-1. Перенос данных изображений с компьютера на устройство

1. Выберите режим.
Убедитесь в том, чтобы в поле [Mode] окна “Image Data” появилась индикация [To HS50].
Если вместо этого появилась индикация [From HS50], нажмите кнопку [From HS50], чтобы появилась индикация [To HS50].
2. При нажатии кнопки [Select Image] на экране появляется диалоговое окно выбора файла.
Выберите файлы данных, которые необходимо перенести, а затем нажмите [OK].
Изображение отображается в области отображения изображения, а в нижнем правом углу в полях [Width] и [Height] появляются его горизонтальные и вертикальные размеры.
3. Выберите место назначения переноса данных в поле [Target].
FMEM 1: Память кадров устройства 1
FMEM 2: Память кадров устройства 2
4. В поле [Size] выберите размер изображения, которое необходимо перенести в устройство.
В качестве размера можно выбрать значения HD1080 (1920×1080), HD720 (1280×720), SD480 (720×487) или SD576 (720×576).
Если видеоформат изображения отличается от поддерживаемых устройством изображений, выводимое изображение не будет отображено надлежащим образом.
5. В поле [Aspect] выберите способ масштабирования.
Если размер изображения, которое необходимо перенести, и выбранного изображения отличаются, изображение будет автоматически подвергнуто масштабированию соответственно одному из перечисленных ниже способов.
Full: Размер изображения увеличивается или уменьшается таким образом, чтобы он соответствовал размеру, выбранному в поле [Size].
Если формат кадра изображения, которое необходимо перенести, отличается от формата кадра выбранного изображения, соотношение между горизонтальным и вертикальным размерами будет изменено.
Keep: Изображение увеличивается или уменьшается, но его оригинальный формат кадра остается неизменным.
Любые пустые пространства в изображении будут черными.
6. Можно выбрать кнопку [RGBA(1&2)], если необходимо передать изображения, содержащие альфа-канал.
Нажмите кнопку [RGBA(1&2)] и выберите значение FMEM1 в поле [Target] для передачи изображений RGB в память кадров 1 (FMEM 1), а изображений альфа-канала – в память кадров 2 (FMEM 2).
При нажатии кнопки [Display Alpha] изображения альфа-канала появляются на дисплее просмотра.
7. При нажатии кнопки [Send] данные передаются в устройство и сохраняются в памяти кадров и флеш-памяти.
 - При сохранении данных не в флеш-памяти, нажмите кнопку [Write Flash] для отмены выбора кнопки [Write Flash].

6. Подключение к компьютеру

6-5-2. Перенос данных изображения с устройства на компьютер

1. Выберите режим.
Убедитесь в том, что в поле [Mode] появилась индикация [From HS50].
Если вместо этого появилась индикация [To HS50], нажмите кнопку [To HS50], чтобы появилась индикация [From HS50].

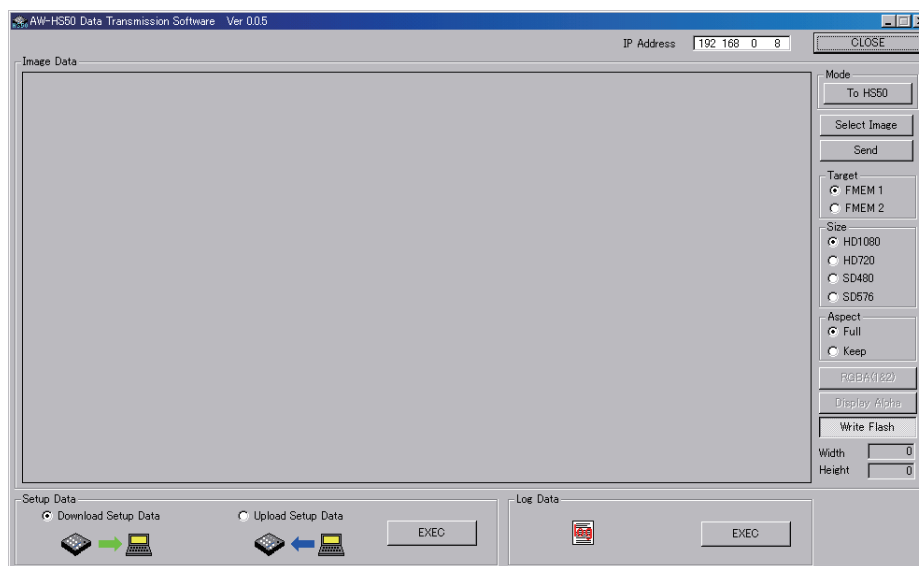

2. Выберите данные, которые необходимо импортировать в хост-компьютер, в поле [Target].
FMEM 1: Данные в памяти кадров устройства 1
FMEM 2: Данные в памяти кадров устройства 2
3. При нажатии кнопки [Get] данные импортируются с устройства.
Изображение отображается в области отображения изображения, а в нижнем правом углу в полях [Width] и [Height] появляются его горизонтальные и вертикальные размеры.
4. При нажатии кнопки [Save Image] на экране появляется диалоговое окно сохранения файла.
Выберите файл данных, который необходимо перенести, а затем нажмите [OK].

6. Подключение к компьютеру

6-6. Перенос установочных данных

6-6-1. Перенос установочных данных с компьютера на устройство

1. Отметьте меткой пункт "Upload Setup Data" в области "Setup Data", и нажмите кнопку [EXEC].

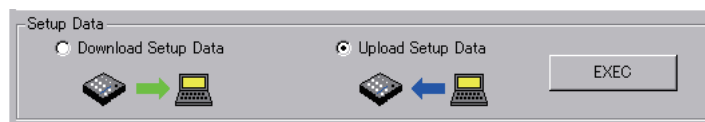

2. На отображаемом экране выберите установочные данные, которые необходимо перенести с хост-компьютера на устройство. Выберите папку и файл, содержащий установочные данные, и нажмите [Open]. (Файл имеет разрешение *.m50.)
3. При успешном переносе данных отображается изображенный ниже экран.

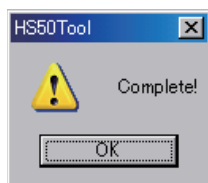

6-6-2. Перенос установочных данных с устройства на компьютер

1. Отметьте меткой пункт "Download Setup Data" в области "Setup Data" и нажмите кнопку [EXEC].

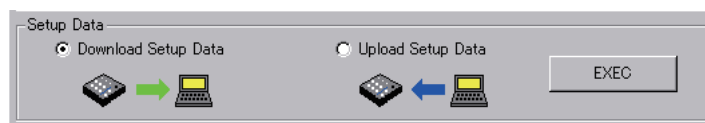

2. На отображаемом экране выберите папку и файл, содержащий установочные данные, и нажмите [Save]. (Файл имеет расширение *.m50.)
3. При успешном переносе данных отображается изображенный ниже экран.

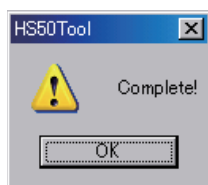

- Перенести IP-адреса, маски подсети, шлюзы по умолчанию и MAC-адреса невозможно.

6. Подключение к компьютеру

6-7. Импорт данных журнала

На компьютер можно импортировать данные журнала, записанного в устройстве.

1. Нажмите кнопку [EXEC] в области "Log Data".

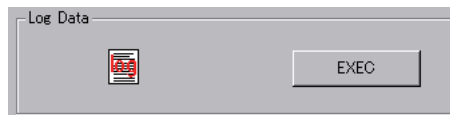

2. На отображаемом экране выберите папку и файл, содержащий данные журнала, и нажмите [Save]. (Файл имеет расширение *.log.)
3. При успешном переносе данных отображается изображенный ниже экран.

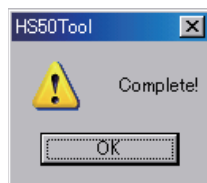

7. Функция для соединения с удаленным контроллером камеры

Путем соединения устройства с удаленным контроллером камеры (AW-RP50), который продается отдельно, можно создать высокоэффективные условия эксплуатации.
В данном разделе рассказано, как можно подключить устройство к контроллеру AW-RP50 и какие функции можно соединить.
Для получения подробных сведений о выполнении установок контроллера AW-RP50 обратитесь к инструкции по эксплуатации, прилагаемой к контроллеру AW-RP50.

7-1. Подключение устройства к контроллеру AW-RP50

При подключении устройства и контроллера AW-RP50 с помощью кабеля LAN, когда установлена функция соединения, горит индикатор лампы LINK устройства и при этом устанавливается состояние, в котором возможно использование функции соединения.
Только один видеомикшер (данное устройство) можно использовать с помощью функции соединения с контроллера AW-RP50.

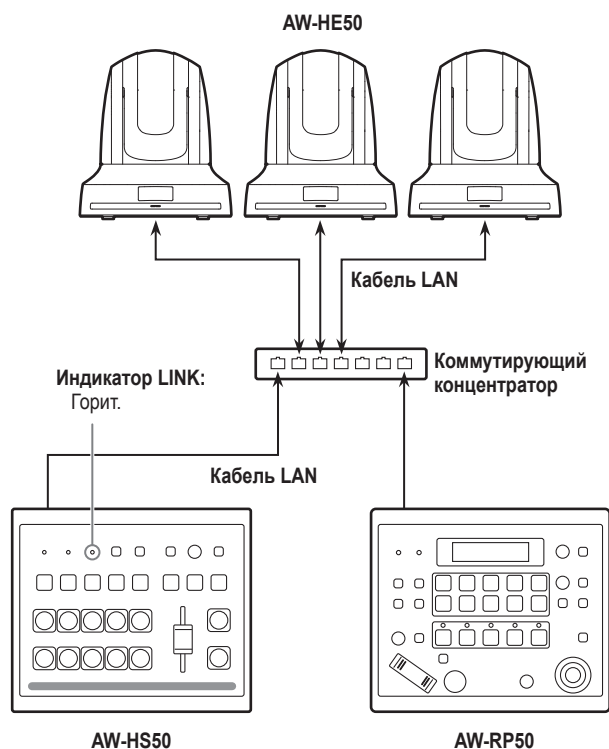

[Установки, выполняемые на устройстве]

[13] Operation Menu 10. CamContLink

- On:** Функция для соединения с контроллером AW-RP50 включена.
- Off:** Функция для соединения с контроллером AW-RP50 выключена.

[Установки, выполняемые на контроллере AW-RP50]

- Установите IP-адрес видеомикшера (данное устройство), с которым необходимо установить соединение.
- Включите функцию для соединения с видеомикшером (SWLINK).

Для получения подробной информации о способах установки обратитесь к инструкции по эксплуатации, прилагаемой к контроллеру AW-RP50.

7. Функция для соединения с удаленным контроллером камеры

7-2. Функции, которые можно соединить

7-2-1. Переключение материалов шины видеомикшера

Материалы шины устройства можно переключать совместно с операциями выбора камеры, выполняемыми на контроллере AW-RP50.

[Установки, выполняемые на контроллере AW-RP50]

- Установите удаленные камеры, которые соответствуют входному сигналу изображения устройства.
(На контроллере AW-RP50, разъемы от SDI IN 1 до SDI IN 4 отображаются как входы от INPUT1 до INPUT4, а DVI-IN отображается как INPUT5.)
- Включите функцию переключения шины (BUSCONT).
- Установите значение AUX, PVW, PinP или KEY (шина заполнения вставки) в качестве шины, которая предназначена для переключения.

7-2-2. Вспомогательная функция фокусировки

Путем использования одной кнопки контроллера AW-RP50 можно осуществлять переключение между экраном многоканального просмотра и полноэкранным просмотром изображения камеры. Для переключения предназначены материалы шины AUX.

[Установки, выполняемые на контроллере AW-RP50]

- Установите удаленные камеры, которые соответствуют входному сигналу изображения устройства.
(На контроллере AW-RP50, разъемы от SDI IN 1 до SDI IN 4 отображаются как входы от INPUT1 до INPUT4, а DVI-IN отображается как INPUT5.)
- Назначьте вспомогательную функцию фокусировки (FASIST) одной из кнопок USER на контроллере AW-RP50.

[Операции, выполняемые на контроллере AW-RP50]

При каждом нажатии кнопки USER, которой назначена функция FASIST, индикатор кнопки USER загорается или гаснет и переключается материал шины AUX.

Когда горит индикатор кнопки USER:

В качестве материала шины AUX выбирается изображение с удаленной камеры, выбранной с помощью кнопки CAMERA STATUS/SELECTION.

Когда индикатор кнопки USER погас:

В качестве материала шины AUX выбирается изображение дисплея многоканального просмотра.

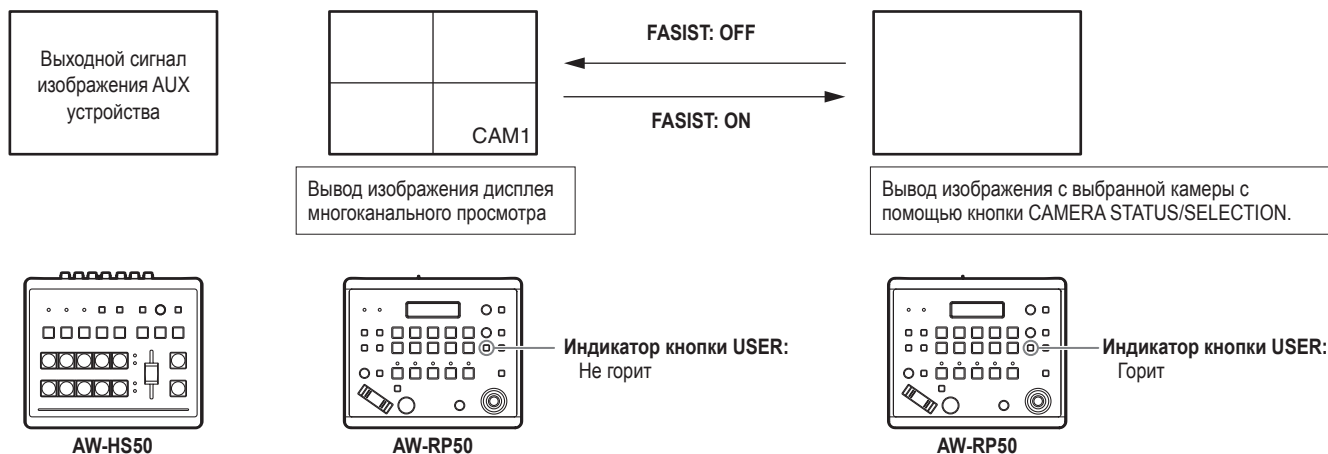

7. Функция для соединения с удаленным контроллером камеры

7-2-3. Отображение информации камеры

На выходном изображении шины AUX устройства или на изображении дисплея многоканального просмотра можно отображать перечисленную ниже установочную информацию об удаленных камерах полученную контроллером AW-RP50.

- ① Видеоформат
- ② Название сюжетного файла (режим съемки)
- ③ Информация о фильтре
- ④ Информация об аварийной сигнализации удаленной камеры
- ⑤ Информация о затворе (ON/OFF, величина затвора)
- ⑥ Степень увеличения
- ⑦ Значение диафрагмы
- ⑧ Название удаленной камеры
(отображаются до 10 символов)

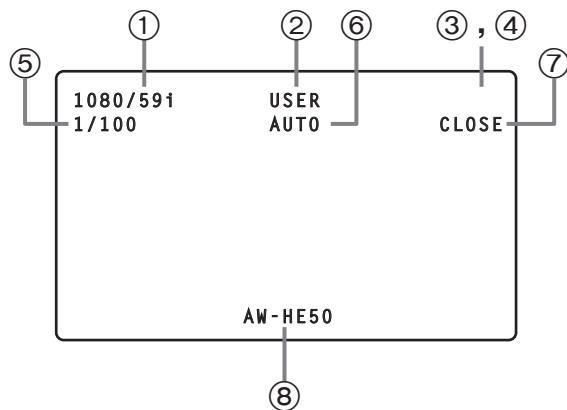

[Установки, выполняемые на контроллере AW-RP50]

- Установите удаленные камеры, которые соответствуют входному сигналу изображения устройства.
(На контроллере AW-RP50, разъемы от SDI IN 1 до SDI IN 4 отображаются как входы от INPUT1 до INPUT4, а DVI-IN отображается как INPUT5.)
- Включите функцию отображения информации камеры (CAMINF).
- Установите, необходимо ли отображать каждый пункт (от ① до ⑧ перечисленные выше).

Примечания

- Информация не отображается для выходных сигналов, выводимых через разъем SDI OUT 1.
- Информация не отображается в положении от Pos3 до Pos6 для экранов, разделенных на 6 частей, или в положении от Pos3 до Pos10 для экранов, разделенных на 10 частей.
- Информация о камерах, подключенных в сети к контроллеру AW-RP50:
Отображается только информация о камерах, входящих в группу, выбранную контроллером AW-RP50 в настоящий момент.
- Информация о камерах, подключенных последовательно к контроллеру AW-RP50:
Отображается только информация о камерах, выбранных контроллером AW-RP50.

7. Функция для соединения с удаленным контроллером камеры

7-2-4. Отображение значка камеры

При поступлении на устройство сигналов от удаленной камеры, выбранной с помощью контроллера AW-RP50, на дисплее многоканального просмотра можно отобразить значок камеры “**i**”.
Значок камеры отображается перед названием материала, который отображается на секциях разделенного экрана.

[Установки, выполняемые на устройстве]

Установите значение “On” (дисплей) для входного сигнала с помощью пункта меню, приведенного ниже.

[8] MultiView Out/Frame Menu 6. Input Status

[Установки, выполняемые на контроллере AW-RP50]

- Установите удаленные камеры, которые будут соответствовать входным сигналам изображения устройства.
(На контроллере AW-RP50, разъемы от SDI IN 1 до SDI IN 4 отображаются как входы от INPUT1 до INPUT4, а DVI-IN отображается как INPUT5.)
- При выборе удаленной камеры контроллером AW-RP50 включается функция (CAMSEL) для отправки информации о выборе.

7-2-5. Управление параметрами устройства с контроллера AW-RP50

Установки устройства можно изменять с помощью рычага PAN/TILT и кнопки ZOOM на контроллере AW-RP50.

[Установки, выполняемые на контроллере AW-RP50]

- Установите, на что должны быть направлены операции рычага PAN/TILT и кнопки ZOOM в видеомикшере (SW).

[Пункты меню устройства, которыми можно управлять]

При отображении на устройстве приведенных ниже подменю применяются операции рычага PAN/TILT и кнопки ZOOM на контроллере AW-RP50.

[3] PinP Menu

Позицию PinP можно изменить с помощью рычага PAN/TILT, а размер PinP можно изменить с помощью кнопки ZOOM.

[6] ChromaKey Menu

Во время отображения маркера цветовой вставки положение маркера цветовой вставки можно изменить с помощью рычага PAN/TILT, а размер маркера цветовой вставки можно изменить с помощью кнопки ZOOM.

[2] WIPE Menu

Начальную позицию сдвига можно изменить с помощью рычага PAN/TILT.

7-2-6. Отправка и получение сигнальной информации

Контроллер AW-RP50 может получать информацию о сигнале ON AIR, отправленную устройством по сети.

[Установки, выполняемые на контроллере AW-RP50]

- Установите удаленные камеры, которые соответствуют входному сигналу изображения устройства.
(На контроллере AW-RP50, разъемы от SDI IN 1 до SDI IN 4 отображаются как входы от INPUT1 до INPUT4, а DVI-IN отображается как INPUT5.)
- Включите функцию, используемую для получения информации о сигнале ON AIR, которая отправляется устройством по сети.

Список пунктов меню

| №. | Подменю | Установочный пункт | Установка | | | | | | |
|------------------|--------------------|--------------------|--------------------|---|----------------------|---|----------------------|---|-------------------|
| 1 | TIME/CBGD Menu | 1 AUTO Time | Диапазон установки | От 0 до 33s (59.94Hz) | От 0 до 999f | | | | |
| | | | Начальное значение | 1s | 0f | | | | |
| | | 2 PinP Time | Диапазон установки | От 0 до 33s (59.94Hz) | От 0 до 999f | | | | |
| | | | Начальное значение | 1s | 0f | | | | |
| | | 3 KEY Time | Диапазон установки | От 0 до 33s (59.94Hz) | От 0 до 999f | | | | |
| | | | Начальное значение | 1s | 0f | | | | |
| | | 4 FTB Time | Диапазон установки | От 0 до 33s (59.94Hz) | От 0 до 999f | | | | |
| | | | Начальное значение | 1s | 0f | | | | |
| | | 5 FTB Source | Диапазон установки | FMEM1, FMEM2, CBGD, White, Black | | | | | |
| | | | Начальное значение | Black | | | | | |
| 2 | WIPE Menu | 1 Pattern | Диапазон установки | От 1 до 13 | | | | | |
| | | | Начальное значение | 1 | | | | | |
| | | 2 Direction | Диапазон установки | N, R, N/R | | | | | |
| | | | Начальное значение | N/R | | | | | |
| | | 3 Border/Soft | Диапазон установки | B | От 0.0 до 100.0 | S | От 0.0 до 100.0 | | |
| | | | Начальное значение | | 0.0 | | 0.0 | | |
| | | 4 Set Border Col | Диапазон установки | White, Yellow, Cyan, Green, Magenta, Red, Blue, Black | | | | | |
| | | | Начальное значение | White | | | | | |
| | | 5 Adj Border Col | Диапазон установки | H | От 0.0 до 359.9 | S | От 0.0 до 100.0 | L | От 0.0 до 108.0 |
| | | | Начальное значение | | 0.0 | | 0.0 | | 100.0 |
| 3 | PinP Menu | 1 Shape | Диапазон установки | Square, Circle, Heart, Flower, Star | | | | | |
| | | | Начальное значение | Square | | | | | |
| | | 2 Pos:X/Y/Size | Диапазон установки | X | От -100.00 до 100.00 | Y | От -100.00 до 100.00 | S | От 0.00 до 100.00 |
| | | | Начальное значение | | 0.00 | | 0.00 | | 25.00 |
| | | 3 PVW | Диапазон установки | On, Off | | | | | |
| | | | Начальное значение | Off | | | | | |
| | | 4 Border/Soft | Диапазон установки | B | От 0.0 до 100.0 | S | От 0.0 до 100.0 | | |
| | | | Начальное значение | | 0.0 | | 0.0 | | |
| | | 5 Set Border Col | Диапазон установки | White, Yellow, Cyan, Green, Magenta, Red, Blue, Black | | | | | |
| | | | Начальное значение | White | | | | | |
| 6 Adj Border Col | Диапазон установки | H | От 0.0 до 359.9 | S | От 0.0 до 100.0 | L | От 0.0 до 108.0 | | |
| | Начальное значение | | 0.0 | | 0.0 | | 100.0 | | |
| 7 Trim Adjust1 | Диапазон установки | Manual, Off, 4:3 | | L | От -50.00 до 50.00 | T | От -50.00 до 50.00 | | |
| | Начальное значение | Off | | | -40.00 | | 40.00 | | |
| 8 Trim Adjust2 | Диапазон установки | R | От -50.00 до 50.00 | B | От -50.00 до 50.00 | | | | |
| | Начальное значение | | 40.00 | | -40.00 | | | | |
| 9 Set To Preset | Диапазон установки | От 1 до 4 | | | | | | | |
| | Начальное значение | 1 | | | | | | | |

Список пунктов меню

| №. | Подменю | Установочный пункт | Установка | | | | | | |
|----|-----------------|--------------------|--|---|------------------------------|---|------------------------------|---|---------------------------|
| 4 | KEY Setup Menu | 1 Key Type | Диапазон установки Начальное значение | Luminance(ChrmOff), Luminance(ChrmOn), Linear, Chroma Luminance(ChrmOff) | | | | | |
| | | 2 Fill | Диапазон установки Начальное значение | Bus, Matte Bus | | | | | |
| | | 3 PVW | Диапазон установки Начальное значение | On, Off Off | | | | | |
| | | 4 Set Fill Col | Диапазон установки Начальное значение | White, Yellow, Cyan, Green, Magenta, Red, Blue, Black White | | | | | |
| | | 5 Adj Fill Col | Диапазон установки Начальное значение | H | От 0.0 до 359.9 0.0 | S | От 0.0 до 100.0 0.0 | L | От 0.0 до 108.0 100.0 |
| | | 6 Edge Type | Диапазон установки Начальное значение | Off, Border, Drop, Shadow, Outline Off | | | | | |
| | | 7 Edge Direction | Диапазон установки Начальное значение | 0, 45, 90, 135, 180, 225, 270, 315 0 | | | | | |
| | | 8 Edge Width | Диапазон установки Начальное значение | От 0 до 4 2 | | | | | |
| | | 9 Set Edge Col | Диапазон установки Начальное значение | White, Yellow, Cyan, Green, Magenta, Red, Blue, Black Black | | | | | |
| | | 10 Adj Edge Col | Диапазон установки Начальное значение | H | От 0.0 до 359.9 0.0 | S | От 0.0 до 100.0 0.0 | L | От 0.0 до 108.0 0.0 |
| 5 | KEY Adjust Menu | 1 Clip | Диапазон установки Начальное значение | От 0.0 до 108.0 0.0 | | | | | |
| | | 2 Gain | Диапазон установки Начальное значение | От 0.0 до 200.0 100.0 | | | | | |
| | | 3 Density | Диапазон установки Начальное значение | От 0.0 до 100.0 100.0 | | | | | |
| | | 4 Invert | Диапазон установки Начальное значение | On, Off Off | | | | | |
| | | 5 Mask | Диапазон установки Начальное значение | On, Off Off | | | | | |
| | | 6 Mask Adjust1 | Диапазон установки Начальное значение | L | От -50.00 до 50.00 -25.00 | R | От -50.00 до 50.00 25.00 | | |
| | | 7 Mask Adjust2 | Диапазон установки Начальное значение | T | От -50.00 до 50.00 25.00 | B | От -50.00 до 50.00 -25.00 | | |
| | | 8 Mask Invert | Диапазон установки Начальное значение | On, Off Off | | | | | |
| 6 | ChromaKey Menu | 1 Marker | Диапазон установки Начальное значение | On, Off Off | | | | | |
| | | 2 Sample | Диапазон установки Начальное значение | Start Start | | | | | |
| | | 3 Marker Pos | Диапазон установки Начальное значение | X | От -50.00 до 50.00 0.00 | Y | От -50.00 до 50.00 0.00 | S | От 0.00 до 25.00 10.00 |
| | | 4 Marker Aspect | Диапазон установки Начальное значение | От -50.00 до 50.00 0.00 | | | | | |
| | | 5 Ref Adjust | Диапазон установки Начальное значение | H | От 0.0 до 359.9 354.0 | S | От 0.0 до 100.0 100.0 | L | От 0.0 до 108.0 7.0 |
| | | 6 Y-Influence | Диапазон установки Начальное значение | От 0.0 до 100.0 0.0 | | | | | |
| | | 7 Radius | Диапазон установки Начальное значение | H | От 0.0 до 100.0 100.0 | S | От 0.0 до 100.0 50.0 | | |
| | | 8 Soft | Диапазон установки Начальное значение | От 0.0 до 100.0 0.0 | | | | | |
| | | 9 Cancel | Диапазон установки Начальное значение | От 0.0 до 100.0 0.0 | | | | | |

Список пунктов меню

| №. | Подменю | Установочный пункт | Установка | |
|-----------------|--|--|--|--|
| 7 | MultiView Pattern Menu *****: Название текущего установленного материала | 1 Split | Диапазон установки Начальное значение | 4Split, 5-aSplit, 5-bSplit, 6-aSplit, 6-bSplit, 9Split, 10-aSplit, 10-bSplit 10-aSplit |
| | | 2 Pos1 Source | Диапазон установки | От SDI-IN1 до SDI-IN4(*****), DVI-IN(*****), CBGD, FMEM1, FMEM2, PGM, PVW, KEY OUT, AUX |
| | | | Начальное значение | PGM |
| | | 3 Pos2 Source | Диапазон установки | От SDI-IN1 до SDI-IN4(*****), DVI-IN(*****), CBGD, FMEM1, FMEM2, PGM, PVW, KEY OUT, AUX |
| | | | Начальное значение | PVW |
| | | 4 Pos3 Source | Диапазон установки | От SDI-IN1 до SDI-IN4(*****), DVI-IN(*****), CBGD, FMEM1, FMEM2, PGM, PVW, KEY OUT, AUX |
| | | | Начальное значение | SDI-IN1(*****) |
| | | 5 Pos4 Source | Диапазон установки | От SDI-IN1 до SDI-IN4(*****), DVI-IN(*****), CBGD, FMEM1, FMEM2, PGM, PVW, KEY OUT, AUX |
| | | | Начальное значение | SDI-IN2(*****) |
| | | 6 Pos5 Source | Диапазон установки | От SDI-IN1 до SDI-IN4(*****), DVI-IN(*****), CBGD, FMEM1, FMEM2, PGM, PVW, KEY OUT, AUX |
| | | | Начальное значение | SDI-IN3(*****) |
| 7 Pos6 Source | Диапазон установки | От SDI-IN1 до SDI-IN4(*****), DVI-IN(*****), CBGD, FMEM1, FMEM2, PGM, PVW, KEY OUT, AUX | | |
| | Начальное значение | SDI-IN4(*****) | | |
| 8 Pos7 Source | Диапазон установки | От SDI-IN1 до SDI-IN4(*****), DVI-IN(*****), CBGD, FMEM1, FMEM2, PGM, PVW, KEY OUT, AUX | | |
| | Начальное значение | DVI-IN(*****) | | |
| 9 Pos8 Source | Диапазон установки | От SDI-IN1 до SDI-IN4(*****), DVI-IN(*****), CBGD, FMEM1, FMEM2, PGM, PVW, KEY OUT, AUX | | |
| | Начальное значение | FMEM1 | | |
| 10 Pos9 Source | Диапазон установки | От SDI-IN1 до SDI-IN4(*****), DVI-IN(*****), CBGD, FMEM1, FMEM2, PGM, PVW, KEY OUT, AUX | | |
| | Начальное значение | FMEM2 | | |
| 11 Pos10 Source | Диапазон установки | От SDI-IN1 до SDI-IN4(*****), DVI-IN(*****), CBGD, FMEM1, FMEM2, PGM, PVW, KEY OUT, AUX | | |
| | Начальное значение | AUX | | |
| 8 | MultiView Out/Frame Menu | 1 Frame | Диапазон установки Начальное значение | LUM0%, LUM25%, LUM50%, LUM75%, LUM100%, Off LUM75% |
| | | 2 Character | Диапазон установки Начальное значение | LUM0%, LUM25%, LUM50%, LUM75%, LUM100%, Off LUM75% |
| | | 3 Label | Диапазон установки Начальное значение | On, Off On |
| | | 4 Tally | Диапазон установки Начальное значение | Red, Red+Green, Off Red+Green |
| | | 5 Level Meter | Диапазон установки Начальное значение | On, Off Off |
| | | 6 Input Status | Диапазон установки Начальное значение | On, Off On |
| 9 | XPT SW Assign Menu *****: Название текущего установленного материала | 1 XPT1 | Диапазон установки | От SDI-IN1 до SDI-IN4(*****), DVI-IN(*****), FMEM1, FMEM2, CBGD, CBAR, Black, NoAssign |
| | | | Начальное значение | SDI-IN1(*****) |
| | | 2 XPT2 | Диапазон установки | От SDI-IN1 до SDI-IN4(*****), DVI-IN(*****), FMEM1, FMEM2, CBGD, CBAR, Black, NoAssign |
| | | | Начальное значение | SDI-IN2(*****) |
| 3 XPT3 | Диапазон установки | От SDI-IN1 до SDI-IN4(*****), DVI-IN(*****), FMEM1, FMEM2, CBGD, CBAR, Black, NoAssign | | |
| | Начальное значение | SDI-IN3(*****) | | |
| 4 XPT4 | Диапазон установки | От SDI-IN1 до SDI-IN4(*****), DVI-IN(*****), FMEM1, FMEM2, CBGD, CBAR, Black, NoAssign | | |
| | Начальное значение | SDI-IN4(*****) | | |

Список пунктов меню

| №. | Подменю | Установочный пункт | Установка | | | |
|------------------|---|--------------------|--------------------|--|-----------------|------------------|
| 9 | XPT SW Assign Menu *****: Название текущего установленного материала | 5 XPT5 | Диапазон установки | От SDI-IN1 до SDI-IN4(*****), DVI-IN(*****), FMEM1, FMEM2, CBGD, CBAR, Black, NoAssign | | |
| | | | Начальное значение | DVI-IN(*****) | | |
| | | 6 XPT6 | Диапазон установки | От SDI-IN1 до SDI-IN4(*****), DVI-IN(*****), FMEM1, FMEM2, CBGD, CBAR, Black, NoAssign | | |
| | | | Начальное значение | FMEM1 | | |
| | | 7 XPT7 | Диапазон установки | От SDI-IN1 до SDI-IN4(*****), DVI-IN(*****), FMEM1, FMEM2, CBGD, CBAR, Black, NoAssign | | |
| | | | Начальное значение | FMEM2 | | |
| | | 8 XPT8 | Диапазон установки | От SDI-IN1 до SDI-IN4(*****), DVI-IN(*****), FMEM1, FMEM2, CBGD, CBAR, Black, NoAssign | | |
| | | | Начальное значение | CBGD | | |
| | | 9 XPT9 | Диапазон установки | От SDI-IN1 до SDI-IN4(*****), DVI-IN(*****), FMEM1, FMEM2, CBGD, CBAR, Black, NoAssign | | |
| | | | Начальное значение | CBAR | | |
| | | 10 XPT10 | Диапазон установки | От SDI-IN1 до SDI-IN4(*****), DVI-IN(*****), FMEM1, FMEM2, CBGD, CBAR, Black, NoAssign | | |
| | | | Начальное значение | Black | | |
| 10 | Input Menu *****: Название текущего установленного материала | 1 SDI-IN1(*****) | Только отображение | | | |
| | | 2 SDI-IN2(*****) | | | | |
| | | 3 SDI-IN3(*****) | | | | |
| | | 4 SDI-IN4(*****) | | | | |
| | | 5 DVI-IN(*****) | | | | |
| 10.1 | Input Menu/SDI-IN1 (*****) *****: Название текущего установленного материала | 1 Mode | Диапазон установки | Normal, DbyD | | |
| | | | Начальное значение | Normal | | |
| | | 2 Freeze Select | Диапазон установки | Frame, Field | | |
| | | | Начальное значение | Frame | | |
| | | 3 Freeze | Диапазон установки | On, Off | | |
| | | | Начальное значение | Off | | |
| | | 4 Name Type | Диапазон установки | Default, Preset, User, CAM Name | | |
| | | | Начальное значение | Default | | |
| | | 5 Name | Диапазон установки | Можно установить макс. 10 символов | | |
| | | | Начальное значение | INPUT1 | | |
| 6 VPrc:YGain/Ped | Диапазон установки | On, Off | Y | От 0.0 до 200.0 | P | От -20.0 до 20.0 |
| | Начальное значение | Off | | 100.0 | | 0.0 |
| 7 VPrc:CGain/Hue | Диапазон установки | C | От 0.0 до 200.0 | H | От 0.0 до 359.9 | |
| | Начальное значение | | 100.0 | | 0.0 | |
| 10.2 | Input Menu/SDI-IN2 (*****) *****: Название текущего установленного материала | 1 Mode | Диапазон установки | Normal, DbyD | | |
| | | | Начальное значение | Normal | | |
| | | 2 Freeze Select | Диапазон установки | Frame, Field | | |
| | | | Начальное значение | Frame | | |
| | | 3 Freeze | Диапазон установки | On, Off | | |
| | | | Начальное значение | Off | | |
| | | 4 Name Type | Диапазон установки | Default, Preset, User, CAM Name | | |
| | | | Начальное значение | Default | | |
| | | 5 Name | Диапазон установки | Можно установить макс. 10 символов | | |
| | | | Начальное значение | INPUT2 | | |
| 6 VPrc:YGain/Ped | Диапазон установки | On, Off | Y | От 0.0 до 200.0 | P | От -20.0 до 20.0 |
| | Начальное значение | Off | | 100.0 | | 0.0 |
| 7 VPrc:CGain/Hue | Диапазон установки | C | От 0.0 до 200.0 | H | От 0.0 до 359.9 | |
| | Начальное значение | | 100.0 | | 0.0 | |

Список пунктов меню

| №. | Подменю | Установочный пункт | Установка | | | | | | |
|----|----------------|--------------------|---------------|--------------------|--|------------|----|----|--|
| 11 | Output Menu | 1 | SDI-OUT1 | Диапазон установки | PGM, PVW, CLN, AUX, MV, KEY OUT | | | | |
| | | | | Начальное значение | PGM | | | | |
| | | 2 | SDI-OUT2 | Диапазон установки | PGM, PVW, CLN, AUX, MV, KEY OUT | | | | |
| | | | | Начальное значение | PVW | | | | |
| | | 3 | DVI-OUT | Диапазон установки | PGM, PVW, CLN, AUX, MV, KEY OUT | | | | |
| | | | | Начальное значение | AUX | | | | |
| | | 4 | SDI-OUT:Limit | Диапазон установки | Off, 108, 104, 100 | | | | |
| | | Начальное значение | Off | | | | | | |
| 12 | USER/FMEM Menu | 1 | USER1 | Диапазон установки | PinP Preset, WIPE Preset, PinP PVW, KEY PVW, GPI Input, GPI Output, CamCont Link, AUX Transition, PinP Transition, EFFDSL, StrFMEM1, StrFMEM2, No Assign | | | | |
| | | | | Начальное значение | PinP Preset | | | | |
| | | 2 | USER2 | Диапазон установки | PinP PVW, KEY PVW, GPI Input, GPI Output, CamCont Link, AUX Transition, PinP Transition, EFFDSL, StrFMEM1, StrFMEM2, No Assign | | | | |
| | | | | Начальное значение | — | | | | |
| | | 3 | USER3 | Диапазон установки | PinP PVW, KEY PVW, GPI Input, GPI Output, CamCont Link, AUX Transition, PinP Transition, EFFDSL, StrFMEM1, StrFMEM2, No Assign | | | | |
| | | | | Начальное значение | — | | | | |
| | | 4 | USER4 | Диапазон установки | PinP PVW, KEY PVW, GPI Input, GPI Output, CamCont Link, AUX Transition, PinP Transition, EFFDSL, StrFMEM1, StrFMEM2, No Assign | | | | |
| | | | | Начальное значение | — | | | | |
| | | 5 | FMEM Select | Диапазон установки | FMEM1, FMEM2 | | | | |
| | | | | Начальное значение | FMEM1 | | | | |
| | | 6 | AUX To FMEM | Диапазон установки | Rv | On, Off | EX | On | |
| | | | | Начальное значение | | Off | | On | |
| | | 7 | FMEM Mode | Диапазон установки | M | Auto, Manu | EX | On | |
| | | | | Начальное значение | | Auto | | On | |

Список пунктов меню

| №. | Подменю | Установочный пункт | Установка | |
|-------------|----------------|--------------------|--|---|
| 13 | Operation Menu | 1 OSD OUT | Диапазон установки Начальное значение | SDI-OUT2, DVI-OUT, SDI-OUT2+DVI-OUT SDI-OUT2+DVI-OUT |
| | | 2 OSD Size | Диапазон установки Начальное значение | FULL, Upper-Left, Upper-Right, Lower-Right, Lower-Left FULL |
| | | 3 OSD Back | Диапазон установки Начальное значение | On, Off On |
| | | 4 Key Priority | Диапазон установки Начальное значение | PinP over KEY, KEY over PinP PinP over KEY |
| | | 5 Bus Mode | Диапазон установки Начальное значение | A/B, PGM(A)/PST(B), PGM(B)/PST(A) PGM(A)/PST(B) |
| | | 6 Time Unit | Диапазон установки Начальное значение | Sec, Frame Sec |
| | | 7 Slide Lever | Диапазон установки Начальное значение | BKGD, KEY, PinP, NoAssign BKGD |
| | | 8 GPI Input | Диапазон установки Начальное значение | Enable, Disable Enable |
| | | 9 GPI Output | Диапазон установки Начальное значение | Enable, Disable Enable |
| | | 10 CamCont Link | Диапазон установки Начальное значение | On, Off Off |
| | | 11 SYSTEM Menu | Диапазон установки Начальное значение | Unlocked, Locked Unlocked |
| 14 | SYSTEM Menu | 1 Format | Диапазон установки Начальное значение | 1080/59.94i, 1080/50i, 1080/24PsF, 1080/23.98PsF, 720/59.94p, 720/50p, 480/59.94i, 576/50i 1080/59.94i |
| | | 2 HiResMV | Диапазон установки Начальное значение | On, Off Off |
| | | 3 16:9SQ | Диапазон установки Начальное значение | On, Off Off |
| | | 4 AUX Anci | Диапазон установки Начальное значение | On, Off Off |
| | | 5 PGM Anci | Диапазон установки Начальное значение | On, Off Off |
| | | 6 PVW Anci | Диапазон установки Начальное значение | On, Off Off |
| | | 7 MV Anci | Диапазон установки Начальное значение | PGM, PVW, Off Off |
| | | 8 Initial | Диапазон установки Начальное значение | Yes, No No |
| | | 9 IP Address | Диапазон установки Начальное значение | — 192.168.0.8 |
| | | 10 Subnet Mask | Диапазон установки Начальное значение | — 255.255.255.0 |
| | | 11 Gateway | Диапазон установки Начальное значение | — 192.168.0.1 |
| 15 | SYSTEM Status | SYSTEM Ver. | Только отображение | *.*.*.* |
| | | SOFT Ver. | | **** |
| | | GLUE FPGA Ver. | | **** |
| | | MAIN FPGA Ver. | | **** |
| | | FONT Ver. | | **** |
| | | MAC Address | | *-*-*-*-*-*-*-* |
| | | FAN | | Alarm, NoAlarm |
| | | Power | | Alarm, NoAlarm |
| Temperature | Alarm, NoAlarm | | | |

Список пунктов меню

| №. | Подменю | Установочный пункт | Установка |
|----|--|--------------------|---|
| | BUS Assign Status | XPT SW | От 1 до 10 |
| | *****: | XPT SW Assign | Только отображение От SDI-IN1 до SDI-IN4(*****), DVI-IN(*****), FMEM1, FMEM2, CBGD, CBAR, Black, NoAssign |
| | Название текущего установленного материала | PGM | |
| | | PVW | |
| | | AUX | |
| | | PinP | |
| | | KEY Fill | |
| | | KEY Source | |

Приложение (словарь терминов)

Ниже приведено описание терминов, которые используются в настоящем руководстве.

| Термин | Пояснение |
|--|---|
| AB Bus system система АВ шины | Шина А режим управления. При выполнении перехода, сигналы шины А и шины В поочередно выводят изображения программы. |
| Ancillary Data Вспомогательные данные | Вспомогательные данные за исключением видеосигналов, которые передаются в пределах потока последовательного видеоинтерфейса. Данные, которые накладываются на период обратного хода вертикальной синхронизации, называются вспомогательными V-данными (VANC). |
| Aspect ratio Пропорции изображения | Соотношение между горизонтальным и вертикальным размером изображения или экрана. Эти пропорции составляют 16:9 для формата HD и 4:3 для формата SD. |
| AUX [Auxiliary Bus] [Вспомогательная шина] | Запасная шина, которая может переключаться сигналами помимо сигналов основного выхода. |
| Border Граница | Область или полоса, которая добавляется по краям замещения или вставки. Ее ширину и цвет можно настраивать. Расфокусировка области вокруг границы называется эффектом плавности. |
| Chroma key Цветовая вставка | Обозначает функцию формирования вставки на основе комбинирования цветовой информации видеосигнала и сигналов вставки. |
| Clip Клип | Пороговый уровень яркости при создании сигналов вставки из источника вставки. |
| Colour Background Цветовой фон | Сигналы, которые выводятся от встроенного генератора цвета и служат в качестве фонового изображения. |
| Cut | Обозначает эффект немедленного переключения на следующее изображение. |
| Density Прозрачность | Параметр, который служит для настройки прозрачности сигналов вставки. |
| Dot by Dot | В этом режиме изображения воспринимаются в реальном размере (1×). При использовании эффекта PinP этот режим позволяет комбинировать изображения в формате SD и HD без ухудшения их качества. |
| DVI-D [Digital Visual Interface Digital] | Это стандарт на видеоинтерфейс. Только для цифровых сигналов DVI-D. |
| Embedded Audio Встроенное аудио | Обозначает пакеты аудио-данных, которые передаются внутри интерфейсного потока видеосигнала. |
| Flip Flop system (PGM/PST system) Триггерная система (Система PGM/PST) | Режим управления для шины А. Сигналы, выбранные программной шиной, всегда выводятся как программные изображения. При выполнении перехода происходит переключение сигналов программной шины и записанных сигналов. |
| Frame Memory Память кадров | Память, в которой хранятся видеосигналы, эквивалентные одному кадру. |
| Frame Synchronizer Кадровый синхронизатор | Функция выполнения согласованной синхронизации несинхронизированных входных видеосигналов. |
| Freeze Замораживание | Функция, осуществляющая повторное отображение одного и того же кадра, что создает впечатление "замораживания" изображения. |
| FTB [Fade to Black] [Уход в затемнение] | Данный эффект состоит в постепенном переходе программного изображения к черному экрану. |
| GPI [General Purpose Interface] | Интерфейсные сигналы, управляющие функцией автоматического перехода от внешнего источника. |
| Hue Оттенок | Цветовой тон видеосигналов. |
| Key Edge Край вставки | Граница или тень, добавленная по краям вставки. |
| Key Fill Заполнение вставки | Сигнал, который служит для комбинированного заполнения области, оставшейся незаполненной сигналами вставки. |
| Key Gain Усиление вставки | Параметр, используемый для настройки амплитуды сигналов вставки. |
| Key Invert Инверсия вставки | Функция, инвертирующая сигналы вставки. |

Приложение (словарь терминов)

| Термин | Пояснение |
|---|---|
| Key Mask Маска вставки | Функция, которая служит для указания области комбинированной вставки с помощью задания координатного прямоугольника, и т.д. При использовании только части сигналов вставки, комбинация выполняется с маскированием неиспользуемой области. |
| Key Source Источник вставки | Видеосигналы, служащие для формирования сигнала вставки. |
| Linear Key Линейная вставка | Функция комбинирования монохромных сигналов вставки, пропорционально используя градации их интенсивности на выходе. |
| Lum [Luminance] [Яркость] | Составляющая яркости видеосигналов. |
| Luminance Key Вставка яркости | Функция формирования сигналов вставки, комбинируя входные видеосигналы по их яркости |
| ME [Mix Effect] [Эффект микширования] | Видеоэффект или устройство, в котором используется комбинация нескольких видеосигналов для формирования видеосигналов смешивания, замещения, вставки и др. |
| Mix Микширование | Эффект изменения изображения путем перекрытия одной из картинок со следующей. Он также называется эффектом "наплыва". |
| Multi View Display Многокомпонентное изображение | Данная функция позволяет объединить несколько материалов и отобразить их на одном экране. На одном экране можно одновременно просматривать несколько предварительных материалов в формате PGM, PVW. |
| OSD [On Screen Display] [Отображение дополнительной информации на экране] | Функция, позволяющая отображать на выходе монитора настройки и меню. |
| PinP [Picture in Picture] [Картинка в картинке] | Функция, позволяющая комбинировать входное изображение с фоновой картинкой. |
| PVW [Preview] [Предварительный просмотр] | Функция, позволяющая заранее просмотреть изображение, которое будет выведено на выход после следующего перехода. Изображение выводится по системе PVW. |
| PGM [Program Bus] [Программная шина] | Шина, которая всегда переносит программные выходные сигналы. |
| PST [Preset Bus] [Шина записанных сигналов] | Шина, которая всегда переносит программные выходные сигналы после следующего фонового перехода. |
| Sat [Saturation] [Насыщенность] | Этот термин обозначает интенсивность уровня цветности видеосигналов. |
| SDI [Serial Digital Interface] | Последовательный цифровой интерфейс. Стандарт, в соответствии с которым осуществляется передача видеосигналов различных SD и HD форматов по одиночному коаксиальному кабелю. |
| Self Key Эффект автозамещения | Функция создания комбинированных сигналов вставки из сигналов заполнения. |
| Setup Data Данные настройки | Память, в которую можно записывать и вызывать из нее настройки панели управления. В эту память можно записывать состояние переключателя выбранного синхросигнала, информацию о цвете границ, а также данные других настроек. |
| Tally Сигнальная метка | Сигнал, который выводит данные о программном состоянии входных сигналов на внешнее устройство. Светодиоды, которые индицируют программное состояние выходных сигналов на панели управления, также называются сигнальными. |
| Transition Переход | Функция переключения одного изображения на другое. При переключении к изображениям можно применять Сдвиг, Микширование и другие эффекты. |
| Trimming Обрезка | Функция, удаляющая ненужные части сверху, снизу, справа и слева от изображения, комбинируемые с помощью функции PinP. |
| Up Converter Повышающее преобразование | Функция, позволяющая преобразовать материалы в формате SD в формат HD, обеспечивающий более высокое разрешение. |
| Wipe Сдвиг | Видеоэффект, при котором одно изображение постепенно заменяется другим путем перемещения границы с заданными свойствами между двумя изображениями. |

Panasonic Corporation

<http://panasonic.net>

Importer's name and address to follow EU rules:

Panasonic Testing Centre
Panasonic Marketing Europe GmbH
Winsbergring 15, 22525 Hamburg, F.R. Germany

© Panasonic System Networks Co., Ltd. 2010

Printed in Japan
Gedruckt in Japan
Imprimé au Japon
Stampato in Giappone
Impreso en Japón
Напечатано в Японии

F0610Y1070 